

H I K O K I

**Slide Compound Miter Saw
Paneelsäge
Scie a coupe d'onglet radiale
Troncatrice portatile
Afkortzaagmachine met
telescopisch zaagarm
Ingletadora telescópica
Serra telescópica
Φαλτσοκόπτης Radial**

C10FSH • C10FSB

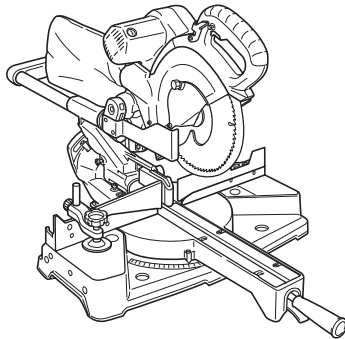

Read through carefully and understand these instructions before use.
Diese Anleitung vor Benutzung des Werkzeugs sorgfältig durchlesen und verstehen.
Lire soigneusement et bien assimiler ces instructions avant usage.
Prima dell'uso leggere attentamente e comprendere queste istruzioni.
Deze gebruiksaanwijzing s.v.p. voor gebruik zorgvuldig doorlezen.
Leer cuidadosamente y comprender estas instrucciones antes del uso.
Antes de usar, leia com cuidado para assimilar estas instruções.
Διαβάστε προσεκτικά και κατανοήσετε αυτές τις οδηγίες πριν τη χρήση.

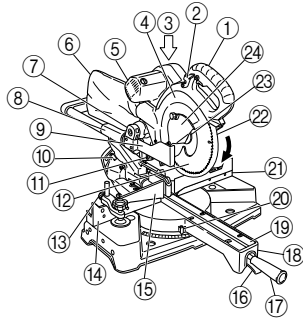
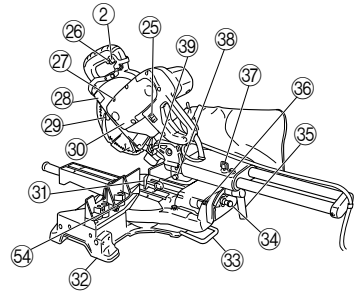
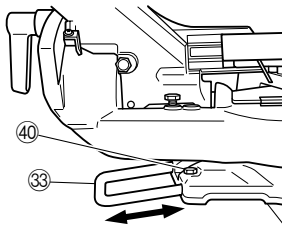
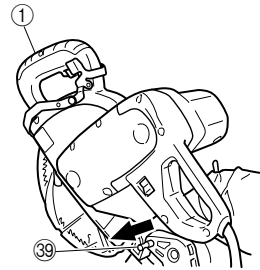
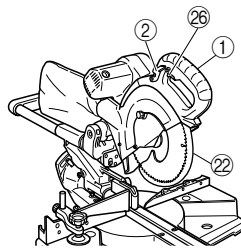
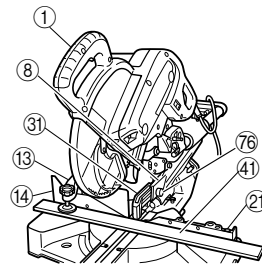
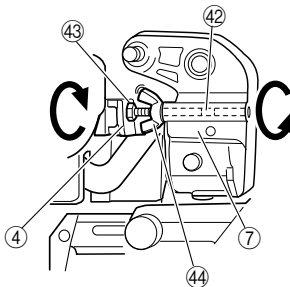
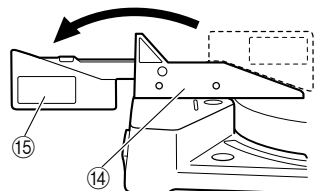

Handling instructions
Bedienungsanleitung
Mode d'emploi
Istruzioni per l'uso
Gebruiksaanwijzing
Instrucciones de manejo
Instruções de uso
Οδηγίες χειρισμού

1**2****3****4****5****6****7****8**

9

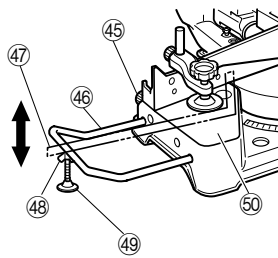

10

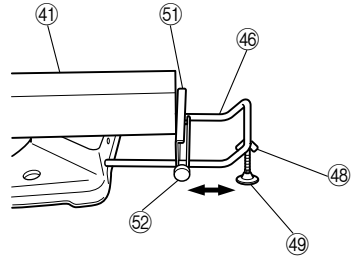

11

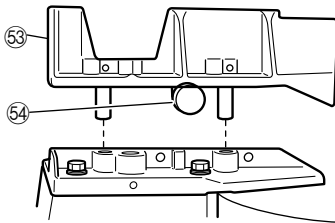

12

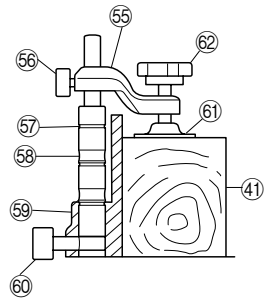

13

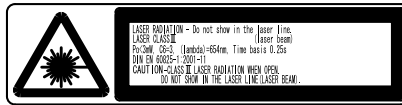
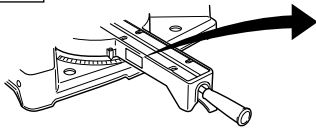

14

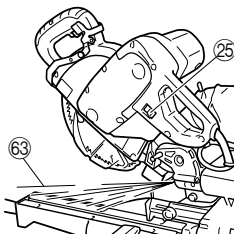

15

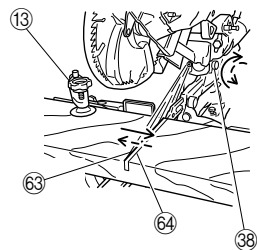

16

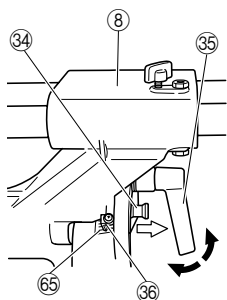

17

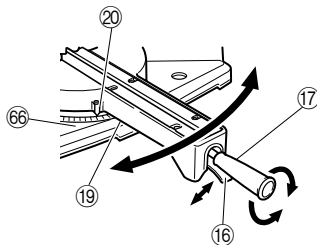

18

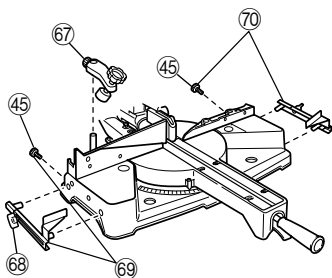

19

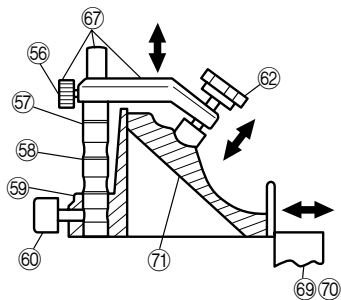

20

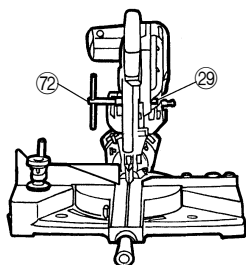

21

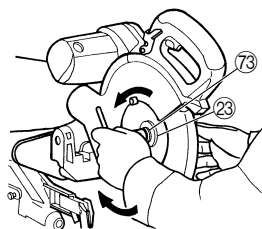

22

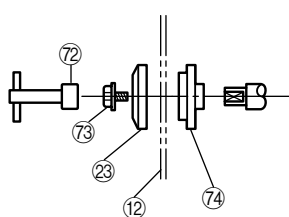

23

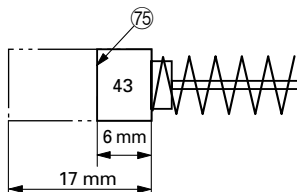

| | English | Deutsch | Français |
|---|---|---|---|
| ① | Handle | Griff | Poignée |
| ② | Lever (A) | Hebel (A) | Levier (A) |
| ③ | Motor Head | Motorkopf | Tête de moteur |
| ④ | Gear Case | Getriebegehäuse | Réducteur |
| ⑤ | Motor | Motor | Moteur |
| ⑥ | Dust Bag | Staubbeutel | Bacquet de réception des copeaux |
| ⑦ | Hinge | Scharnier | Charnière |
| ⑧ | Holder (A) | Halter (A) | Support (A) |
| ⑨ | Sub Cover | Unterabdeckung | Capot secondaire |
| ⑩ | Indicator (For right bevel scale) | Zeiger (Für rechte Schrägschnittskala) | Indicateur (Pour l'échelle de biseau à droite) |
| ⑪ | Laser Marker (Only C10FSH) | Lasermarkierer (Nur C10FSH) | Marqueur à laser (C10FSH seulement) |
| ⑫ | Saw Blade | Sägeblatt | Lame de scie |
| ⑬ | Vise Assembly | Schraubstocksatz | Ensemble d'étau |
| ⑭ | Fence (B) | Gitter (B) | Guide (B) |
| ⑮ | Sub Fence | Hilfsführung | Guide auxiliaire |
| ⑯ | Lever | Hebel | Levier |
| ⑰ | Side Handle | Seitengriff | Poignée latérale |
| ⑱ | Turntable | Drehbühne | Plaque tournante |
| ⑲ | Table Insert | Tischeinsatz | Plaque d'insertion |
| ⑳ | Indicator (For miter scale) | Zeiger (Für Gehrungsskala) | Indicateur (Pour l'échelle d'onglet) |
| ㉑ | Fence (A) | Gitter (A) | Guide (A) |
| ㉒ | Lower Guard | Unterer Schutz | Guide inférieur |
| ㉓ | Washer (B) | Unterlegscheibe (B) | Rondelle (B) |
| ㉔ | Spindle Cover | Spindelabdeckung | Couvercle de l'arbre |
| ㉕ | Switch (For laser marker) (Only C10FSH) | Schalter (Für Lasermarkierer) (nur C10FSH) | Interrupteur (Pour marqueur à laser) (C10FSH seulement) |
| ㉖ | Trigger Switch | Auslöserschalter | Interrupteur à détente |
| ㉗ | 5 mm Screw | Schraube, 5 mm | Vis de 5 mm |
| ㉘ | Nameplate | Typenschild | Plaque signalétique |
| ㉙ | Spindle Lock | Spindelhebel | Verrou en fuseau |
| ㉚ | Belt Cover | Riemenabdeckung | Cache de courroie |
| ㉛ | Guard | Schutz | Protection |
| ㉜ | Base | Grundplatte | Socle |
| ㉝ | Holder | Halter | Support |
| ㉞ | Fixing Pin | Fixierstift | Goupille de fixation |
| ㉟ | Clamp Lever | Klemmhebel | Levier de serrage |
| ㊱ | Indicator (For left bevel scale) | Zeiger (Für linke Schrägschnittskala) | Indicateur (Pour échelle de biseau à gauche) |
| ㊲ | Slide Securing Knob | Führungssicherungsknopf | Bouton de fixation du chariot |
| ㊳ | Adjuster (For laser marker) (Only C10FSH) | Einstellung (Für Lasermarkierer) (Nur C10FSH) | Ajusteur (Pour marqueur à laser) (C10FSH seulement) |
| ㊴ | Locking Pin | Verriegelungsstift | Goupille de verrouillage |
| ㊵ | 6 mm Bolt | 6-mm-Schraube | Boulon 6 mm |
| ㊶ | Workpiece | Werkstück | Pièce |
| ㊷ | 8 mm Hexagon Socket Set Screw | Innensechskant-Stellschraube, 8 mm | Vis boulonnée à douille hexagonale de 8 mm |
| ㊸ | 8 mm Depth Adjustment Bolt | 8-mm-Tiefeneinstellschraube | Boulon de réglage de profondeur de 8 mm |









| | English | Deutsch | Français |
|----|--|---|--|
| ④④ | 8 mm Wing Nut | Flügelschraube, 8 mm | Ecrou à ailettes de 8 mm |
| ④⑤ | 6 mm Knob Bolt (Optional accessory) | Knopfschraube, 6 mm (Sonderzubehör) | Vis moletée de 6 mm (Accessoire en option) |
| ④⑥ | Holder (Optional accessory) | Halter (Sonderzubehör) | Support (Accessoire en option) |
| ④⑦ | Steel Square | Stahlwinkel | Equerre en acier |
| ④⑧ | 6 mm Wing Nut (Optional accessory) | Flügelschraube, 6 mm (Sonderzubehör) | Ecrou à ailettes de 6 mm (Accessoire en option) |
| ④⑨ | Height Adjustment Bolt 6 mm (Optional accessory) | Höheneinstellschraube, 6 mm (Sonderzubehör) | Boulon de réglage de la hauteur de 6 mm (Accessoire en option) |
| ⑤① | Base Surface | Grundfläche | Surface du socle |
| ⑤① | Stopper (Optional accessory) | Anschlag (Sonderzubehör) | Butée (Accessoire en option) |
| ⑤② | 6 mm Knob Bolt (Optional accessory) | Knopfschraube, 6 mm (Sonderzubehör) | Vis moletée de 6 mm (Accessoire en option) |
| ⑤③ | Sub Fence (A) | Hilfsführung (A) | Guide auxiliaire (A) |
| ⑤④ | 6 mm Bolt | Schraube, 6 mm | Boulon de 6 mm |
| ⑤⑤ | Screw Holder | Schraubenhalter | Support de vis |
| ⑤⑥ | 6 mm Knob Bolt | 6-mm-Knopfschraube | Vis moletée de 6 mm |
| ⑤⑦ | V-Groove | Keilnut | Rainure en V |
| ⑤⑧ | Groove | Nut | Rainure |
| ⑤⑨ | Fence | Gitter | Guide |
| ⑥① | 6 mm Knob Bolt | 6-mm-Knopfschraube | Vis moletée de 6 mm |
| ⑥① | Vise Plate | Schraubstockbacke | Talon |
| ⑥② | Knob | Knopf | Bouton |
| ⑥③ | Laser line | Laserlinie | Raie laser |
| ⑥④ | Groove | Nut | Rainure |
| ⑥⑤ | Bevel Scale | Schrägschnittskala | Echelle de biseau |
| ⑥⑥ | Miter Scale | Gehrungsskala | Echelle d'onglet |
| ⑥⑦ | Crown molding Vise Ass'y (Optional accessory) | Schraubstocksatz für Kronenform (Sonderzubehör) | Ensemble d'étau de corniche à courbe complexe (Accessoire en option) |
| ⑥⑧ | 6 mm Wing Nut (Optional accessory) | Flügelmutter, 6 mm (Sonderzubehör) | Ecrou à ailettes de 6 mm (Accessoire en option) |
| ⑥⑨ | Crown molding Stopper (L) (Optional accessory) | Kronenformanschlag (L) (Sonderzubehör) | Butée de corniche à courbe complexe (L) (Accessoire en option) |
| ⑦① | Crown molding Stopper (R) (Optional accessory) | Kronenformanschlag (R) (Sonderzubehör) | Butée de corniche à courbe complexe (R) (Accessoire en option) |
| ⑦① | Crown molding | Kronenform | Corniche à courbe complexe |
| ⑦② | 10 mm Box Wrench | 10 mm Steckschüssel | Clé à écrous de 10 mm |
| ⑦③ | Bolt | Schraube | Boulon |
| ⑦④ | Washer (A) | Unterlegscheibe (A) | Rondelle (A) |
| ⑦⑤ | Wear limit line | Verschleißgrenze | Repère de limite d'usure |
| ⑦⑥ | 6 mm Knob Bolt | 6-mm-Knopfschraube | Vis moletée de 6 mm |

| | Italiano | Nederlands | Español |
|---|--|---|--|
| ① | Manico | Greep | Empuñadura |
| ② | Leva (A) | Hendel (A) | Palanca (A) |
| ③ | Testa motore | Motorkop | Cabezal del motor |
| ④ | Cassa ingranaggi | Tandwielkast | Caja de engranajes |
| ⑤ | Motore | Motor | Motor |
| ⑥ | Raccoglipolvere | Stofzak | Bolsa para el polvo |
| ⑦ | Cardine | Scharnier | Bisagra |
| ⑧ | Supporto (A) | Houder (A) | Soporte (A) |
| ⑨ | Sottocoperchio | Hulpkap | Cubierta secundaria |
| ⑩ | Indicatore (Per la scala di smussatura destra) | Indicator (Voor rechter afschuiningsschaal) | Indicador (Para escala en bisel derecho) |
| ⑪ | Marcatore laser (Solo C10FSH) | Lasermarkeerinrichting (Alleen voor C10FSH) | Marcador láser (Sólo C10FSH) |
| ⑫ | Lama sega | Zaagblad | Cuchilla de sierra |
| ⑬ | Gruppo morsa | Bankschroef | Conjunto del tornillo de carpintero |
| ⑭ | Guida de appoggio (B) | Geleider (B) | Protección (B) |
| ⑮ | Guida secondaria | Sub-geleider | Tope-guía secundario |
| ⑯ | Leva | Hendel | Palanca |
| ⑰ | Manico laterale | Zijgreep | Asa lateral |
| ⑱ | Piatto girevole | Draaitafel | Plataforma |
| ⑲ | Inserimento tavola | Tafel-inzetstuk | Inserto de mesa |
| ⑳ | Indicatore (Per la scala di quartabuono) | Indicator (Voor versteksschaal) | Indicador (Para escala de ingleses) |
| ㉑ | Guida de appoggio (A) | Geleider (A) | Protección (A) |
| ㉒ | Protezione inferiore | Onderste afscherming | Protector inferior |
| ㉓ | Rondella (B) | Sluitring (B) | Arandela (B) |
| ㉔ | Coperchio dell'alberino | Drijf-as-afdekking | Cubierta de husillo |
| ㉕ | Interruttore (Per marcatore laser) (Solo C10FSH) | Schakelaar (Voor lasermarkeerinrichting) (Alleen voor C10FSH) | Interruptor (Para marcadore láser) (Sólo C10FSH) |
| ㉖ | Interruttore a grilletto | Startschakelaar | Gatillo |
| ㉗ | Vite da 5 mm | 5 mm schroef | Tornillo de 5 mm |
| ㉘ | Targhetta | Specificatieplaatje | Placa de identificación |
| ㉙ | Fermo dell'alberino | Spilvergrendeling | Seguro del eje |
| ㉚ | Copricinghia | Riemaafdekking | Cubierta de la correa |
| ㉛ | Schermo protettivo | Bescherming | Protector |
| ㉜ | Base | Basis | Base |
| ㉝ | Supporto | Houder | Soporte |
| ㉞ | Perno di fissaggio | Bevestigingspen | Pasador de fijación |
| ㉟ | Leva morsetto | Klemhendel | Palanca de fijación |
| ㊱ | Indicatore (Per la scala di smussatura sinistra) | Indicator (Voor linker afschuinschaal) | Indicador (para escala en bisel izquierda) |
| ㊲ | Manopola di fissaggio slitta | Schuifvastzetknop | Perilla de inmovilización de deslizamiento |
| ㊳ | Regolatore (Per marcatore laser) (Solo C10FSH) | Afsteller (Voor lasermarkeerinrichting) (Alleen voor C10FSH) | Ajustador (Para marcadore láser) (Sólo C10FSH) |
| ㊴ | Perno di blocco | Vergrendelpen | Pasador de bloqueo |
| ㊵ | Bullone da 6 mm | 6 mm bout | Perno de 6 mm |
| ㊶ | Pezzo da lavorare | Werkstuk | Pieza de trabajo |

| | Italiano | Nederlands | Español |
|----|---|---|--|
| ④② | Vite di fissaggio a testa esagonale da 8 mm | 8 mm inbus-stelschroef | Prisionero de cabeza hueca hexagonal 8 mm |
| ④③ | Bullone di regolazione profondità da 8 mm | 8 mm diepte-stelbout | Perno de ajuste de profundidad de 8 mm |
| ④④ | Dado ad alette da 8 mm | 8 mm vleugelmoer | Tuerca de aletas de 8 mm |
| ④⑤ | Bullone a manopola da 6 mm (Accessorio opzionale) | 6 mm knopbout (Optioneel toebehoren) | Perno de perilla de 6 mm (Accesorio opcional) |
| ④⑥ | Supporto (Accessori opzionali) | Houder (Optionele toebehoren) | Soporte (Accesorio opcionales) |
| ④⑦ | Quadrato di acciaio | Stalen winkelhaak | Escuadra de acero |
| ④⑧ | Dado ad alette da 6 mm (Accessorio opzionale) | 6 mm vleugelmoer (Optioneel toebehoren) | Tuerca de aletas de 6 mm (Accesorio opcional) |
| ④⑨ | Bullone di regolazione altezza da 6 mm (Accessorio opzionale) | Hoogte-afstelbout 6 mm (Optioneel toebehoren) | Perno de ajuste de altura de 6 mm (Accesorio opcional) |
| ⑤① | Superficie della base | Voetplaat | Superficie de la base |
| ⑤② | Fermo (Accessori opzionali) | Aanslag (Optionele toebehoren) | Retén (Accesorio opcionales) |
| ⑤③ | Bullone a manopola da 6 mm (Accessorio opzionale) | 6 mm knopbout (Optioneel toebehoren) | Perno de perilla de 6 mm (Accesorio opcional) |
| ⑤④ | Guida secondaria (A) | Subgeleider (A) | Tope-guía secundario (A) |
| ⑤⑤ | Bullone da 6 mm | 6 mm Bout | Perno de 6 mm |
| ⑤⑥ | Portavite | Schroefhouder | Sujetador de rosca |
| ⑤⑦ | 6 mm Bullone a manopola | 6 mm bout | 6 mm Perno de perilla |
| ⑤⑧ | Scanalatura a V | V-groef | Ranura en V |
| ⑤⑨ | Scanalatura | Groef | Ranura |
| ⑥① | Guida di appoggio | Geleider | Protección |
| ⑥② | 6 mm Bullone a manopola | 6 mm bout | 6 mm Perno de perilla |
| ⑥③ | Piastra morsa | Klemplaat | Placa de tornillo |
| ⑥④ | Manopola | Knop | Perilla |
| ⑥⑤ | Linea laser | Laserstreep | Línea de láser |
| ⑥⑥ | Scanalatura | Groef | Ranura |
| ⑥⑦ | Scala di smussatura | Afschuinschaal | Escala en bisel |
| ⑥⑧ | Scala di quartabuono | Verstekschaal | Escala de ingletes |
| ⑥⑨ | Gruppo morsa di modanatura a corona (Accessorio opzionale) | Kroonvormklem (Optioneel toebehoren) | Conj. de tornillo de carpintero para moldura en vértice (Accesorio opcional) |
| ⑦① | Dado ad alette da 6 mm (Accessorio opzionale) | 6 mm vleugelmoer (Optioneel toebehoren) | Tuerca de aletas de 6 mm (Accesorio opcional) |
| ⑦② | Fermo per modanatura a corona (L) (Accessorio opzionale) | Kroonvormstopper (L) (Optioneel toebehoren) | Retén de moldura en vértice (L) (Accesorio opcional) |
| ⑦③ | Fermo per modanatura a corona (R) (Accessorio opzionale) | Kroonvormstopper (R) (Optioneel toebehoren) | Retén de moldura en vértice (R) (Accesorio opcional) |
| ⑦④ | Modanatura a corona | Kroonvorm | Moldura en vértice |
| ⑦⑤ | Chiave chisa de 10 mm | 10 mm naafbussleutel | Llave de tubo de 10 mm |
| ⑦⑥ | Bullone | Schroef | Perno |
| ⑦⑦ | Rondella (A) | Sluitring (A) | Arandela (A) |
| ⑦⑧ | Riga di limite usura | Slijtagegrens | Línea de límite de desgaste |
| ⑦⑨ | 6 mm Bullone a manopola | 6 mm bout | 6 mm Perno de perilla |

| | Português | Ελληνικά |
|---|---|---|
| ① | Empunhadreira | Χερούλι |
| ② | Alavanca (A) | Μοχλός (A) |
| ③ | Cabeça do motor | Κεφαλή Μοτέρ |
| ④ | Caixa de engrenagens | Θήκη Ταχυτήτων |
| ⑤ | Motor | Μοτέρ |
| ⑥ | Coletor de poeira | Σακούλα Σκόνης |
| ⑦ | Dobradiça | Μεντεσές |
| ⑧ | Empunhadreira (A) | Στήριγμα (A) |
| ⑨ | Subcapa | Δευτερεύον Κάλυμμα |
| ⑩ | Indicador (Para a régua de inclinação direita) | Δείκτης (Για την κλίμακα δεξιάς κλίσης) |
| ⑪ | Marcador a laser (Somente no C10FSH) | Δείκτης λέιζερ (Μόνο για το C10FSH) |
| ⑫ | Lâmina de serra | Πριονωτή Λάμα |
| ⑬ | Conjunto de morsa | Συγκρότημα Μέγγενης |
| ⑭ | Guia (B) | Οδηγός (B) |
| ⑮ | Subguia | Δευτερεύον οδηγός |
| ⑯ | Alavanca | Μοχλός |
| ⑰ | Empunhadreira lateral | Πλευρικό Χερούλι |
| ⑱ | Mesa rotatória | Περιστροφική Πλάκα |
| ⑲ | Calço de mesa | Τεμάχιο τροφοδοσίας |
| ⑳ | Indicador (Para régua de entalhe) | Δείκτης (Για την κλίμακα λοξοτομής) |
| ㉑ | Guia (A) | Οδηγός (A) |
| ㉒ | Guarda da lâmina inferior | Κάτω προφυλακτήρας |
| ㉓ | Arruela (B) | Ροδέλα (B) |
| ㉔ | Protetor da haste | Κάλυμμα Άξονα |
| ㉕ | Interruptor (Para marcador a laser) (Somente no C10FSH) | Διακόπτης (Για το δείκτη λέιζερ) (Μόνο για το C10FSH) |
| ㉖ | Gatilho do interruptor | Σκανδάλη Διακόπτης |
| ㉗ | Parafuso de 5 mm | 5 mm Βίδα |
| ㉘ | Placa de identificação | Πινακίδα |
| ㉙ | Trava da haste | Ασφάλεια Άξονα |
| ㉚ | Protetor de correia | Κάλυμμα Ιμάντα |
| ㉛ | Guarda | Προφυλακτήρας |
| ㉜ | Base | Βάση |
| ㉝ | Alça | Στήριγμα |
| ㉞ | Pino de fixação | Περόνη Στερέωσης |
| ㉟ | Alavanca de aperto | Μοχλός Σύσφιξης |
| ㊱ | Indicador (Para régua de inclinação para a direita) | Δείκτης (Για την κλίμακα δεξιάς κλίσης) |
| ㊲ | Botão bloqueador do deslizamento | Κουμπί Αναστολής Ολίσθησης |
| ㊳ | Ajustador (Para o marcador a laser) (Somente no C10FSH) | Ρυθμιστής (Για το δείκτη λέιζερ) (Μόνο για το C10FSH) |
| ㊴ | Pino de travamento | Περόνη Ασφαλείας |
| ㊵ | Parafuso de 6 mm | 6 mm Μπουλόνι |
| ㊶ | Peça de trabalho | Αντικείμενο εργασίας |
| ㊷ | Parafuso de fixação de encaixe sextavado de 8 mm | 8 mm Εξάγωνη Βίδα Στερέωσης Κοίλης Κεφαλής |

| | Português | Ελληνικά |
|----|--|---|
| 43 | Parafuso de ajuste de profundidade de 8 mm | 8 mm Μπουλόνι Ρύθμισης Βάθους |
| 44 | Porca de asas de 8 mm | 8 mm Φτερωτό Παξιμάδι |
| 45 | Parafuso de botão de 6 mm (Acessório opcional) | 6 mm Μπουλόνι-Κουμπί (Προαιρετικό εξάρτημα) |
| 46 | Alça (Acessório opcional) | Στήριγμα (Προαιρετικό εξάρτημα) |
| 47 | Régua de aço | Ατσαλένιος Γνώμονας |
| 48 | Porca de asas de 6 mm (Acessório opcional) | 6 mm Φτερωτό Παξιμάδι (Προαιρετικό εξάρτημα) |
| 49 | Parafuso de ajuste de altura de 6 mm (Acessório opcional) | Μπουλόνι Ρύθμισης Ύψους 6 mm (Προαιρετικό εξάρτημα) |
| 50 | Superfície de base | Επιφάνεια Βάσης |
| 51 | Trava (Acessório opcional) | Αναστολέας (Προαιρετικό εξάρτημα) |
| 52 | Parafuso de botão de 6 mm (Acessório opcional) | 6 mm Κουμπί-Μπουλόνι (Προαιρετικό εξάρτημα) |
| 53 | Subguia (A) | Δευτερεύον Οδηγός (A) |
| 54 | Parafuso de 6 mm | 6 mm Μπουλόνι |
| 55 | Suporte do parafuso | Στήριγμα Βίδας |
| 56 | Parafuso de botão de 6 mm | 6 mm Κουμπί-Μπουλόνι |
| 57 | Ranhura em V | V-Αυλάκωση |
| 58 | Ranhura | Αυλάκωση |
| 59 | Guia | Οδηγός |
| 60 | Parafuso de botão de 6 mm | 6 mm Κουμπί-Μπουλόνι |
| 61 | Placa da morsa | Πλάκα Μέγγενης |
| 62 | Botão | Κουμπί |
| 63 | Linha a laser | Γραμμή λείζερ |
| 64 | Sulco | Αυλάκωση |
| 65 | Régua de inclinação | Κλίμακα Κλίσης |
| 66 | Régua de entalhe | Κλίμακα Λοξοτομής |
| 67 | Conjunto de morsa de moldura da coroa (Acessório opcional) | Συγκρότημα Μέγγενης για τη Διαμόρφωση Κορνίζας (Προαιρετικό εξάρτημα) |
| 68 | Porca de asas de 6 mm (Acessório opcional) | 6 mm Φτερωτό Παξιμάδι (Προαιρετικό εξάρτημα) |
| 69 | Obturador de moldura da coroa (L) (Acessório opcional) | Αναστολέας Διαμόρφωσης Κορνίζας (L) (Προαιρετικό εξάρτημα) |
| 70 | Obturador de moldura da coroa (R) (Acessório opcional) | Αναστολέας Διαμόρφωσης Κορνίζας (R) (Προαιρετικό εξάρτημα) |
| 71 | Moldura da coroa | Διαμόρφωση Κορνίζας |
| 72 | Chave de caixa de 10 mm | 10 mm Κοίλο Κλειδί |
| 73 | Parafuso | Μπουλόνι |
| 74 | Arruela (A) | Ροδέλα (A) |
| 75 | Linha de limite de desgaste | Όριο φθοράς |
| 76 | Parafuso de botão de 6 mm | 6 mm Κουμπί-Μπουλόνι |

| | Symbols ⚠ WARNING The following show symbols used for the machine. Be sure that you understand their meaning before use. | Symbole ⚠ WARNING Die folgenden Symbole werden für diese Maschine verwendet. Achten Sie darauf, diese vor der Verwendung zu verstehen. | Symboles ⚠ AVERTISSEMENT Les symboles suivants sont utilisés pour l'outil. Bien se familiariser avec leur signification avant d'utiliser l'outil. | Simboli ⚠ AVVERTENZA Di seguito mostriamo i simboli usati per la macchina. Assicurarsi di comprenderne il significato prima dell'uso. |
|--|--|--|--|---|
|  | Read all safety warnings and all instructions. Failure to follow the warnings and instructions may result in electric shock, fire and/or serious injury. | Lesen Sie sämtliche Sicherheitshinweise und Anweisungen durch. Wenn die Warnungen und Anweisungen nicht befolgt werden, kann es zu Stromschlag, Brand und/oder ernsthaften Verletzungen kommen. | Lire tous les avertissements de sécurité et toutes les instructions. Tout manquement à observer ces avertissements et instructions peut engendrer des chocs électriques, des incendies et/ou des blessures graves. | Leggere tutti gli avvertimenti di sicurezza e tutte le istruzioni. La mancata osservanza degli avvertimenti e delle istruzioni potrebbe essere causa di scosse elettriche, incendi e/o gravi lesioni. |
|  | Always wear eye protection. | Tragen Sie immer einen Augenschutz. | Toujours porter des verres de protection. | Indossate sempre le protezioni oculari. |
|  | Always wear hearing protection. | Stets Gehörschutz tragen. | Porter des protections anti-bruit en permanence. | Indossare sempre i dispositivi di protezione acustica. |
|  | Only for EU countries Do not dispose of electric tools together with household waste material! In observance of European Directive 2002/96/EC on waste electrical and electronic equipment and its implementation in accordance with national law, electric tools that have reached the end of their life must be collected separately and returned to an environmentally compatible recycling facility. | Nur für EU-Länder Werfen Sie Elektrowerkzeuge nicht in den Hausmüll! Gemäss Europäischer Richtlinie 2002/96/EG über Elektro- und Elektronik- Altgeräte und Umsetzung in nationales Recht müssen verbrauchte Elektrowerkzeuge getrennt gesammelt und einer umweltgerechten Wiederverwertung zugeführt werden. | Pour les pays européens uniquement Ne pas jeter les appareils électriques dans les ordures ménagères! Conformément à la directive européenne 2002/96/EG relative aux déchets d'équipements électriques ou électroniques (DEEE), et à sa transposition dans la législation nationale, les appareils électriques doivent être collectés à part et être soumis à un recyclage respectueux de l'environnement. | Solo per Paesi UE Non gettare le apparecchiature elettriche tra i rifiuti domestici. Secondo la Direttiva Europea 2002/96/CE sui rifiuti di apparecchiature elettriche ed elettroniche e la sua attuazione in conformità alle norme nazionali, le apparecchiature elettriche esauste devono essere raccolte separatamente, al fine di essere riciclate in modo eco-compatibile. |
| | Symolen ⚠ WAARSCHUWING Hieronder staan symbolen afgebeeld die van toepassing zijn op deze machine. U moet de betekenis hiervan begrijpen voor gebruik. | Símbolos ⚠ ADVERTENCIA A continuación se muestran los símbolos usados para la máquina. Asegúrese de comprender su significado antes del uso. | Símbolos ⚠ AVISO A seguir aparecem os símbolos utilizados pela máquina. Assimile bem seus significados antes do uso. | Σύμβολα ⚠ ΠΡΟΣΟΧΗ Τα παρακάτω δείχνουν τα σύμβολα που χρησιμοποιούνται στο μηχάνημα. Βεβαιωθείτε ότι κατανοείτε τη σημασία τους πριν τη χρήση. |
|  | Lees alle waarschuwingen en instructies aandachtig door. Nalating om de waarschuwingen en instructies op te volgen kan in een elektrische schok, brand en/of ernstig letsel resulteren. | Lea todas las instrucciones y advertencias de seguridad. Si no se siguen las advertencias e instrucciones, podría producirse una descarga eléctrica, un incendio y/o daños graves. | Leia todas as instruções e avisos de segurança. Se não seguir todas as instruções e os avisos, pode provocar um choque elétrico, incêndio e/ou ferimentos graves. | Διαβάστε όλες τις προειδοποιήσεις ασφαλείας και όλες τις οδηγίες. Η μη τήρηση των προειδοποιήσεων και οδηγιών μπορεί να προκαλέσει ηλεκτροπληξία, πυρκαγιά και/ή σοβαρό τραυματισμό. |
|  | Draag altijd oogbescherming. | Utilice siempre una protección ocular. | Utilize sempre proteção para os olhos. | Φοράτε πάντα τον κατάλληλο εξοπλισμό για την προστασία των ματιών. |
|  | Draag altijd gehoorscherming. | Utilice siempre protecciones auriculares. | Use sempre proteção auditiva. | Φοράτε πάντα προστατευτικά ακοής. |
|  | Alleen voor EU-landen Geef elektrisch gereedschap niet met het huisvuil mee! Volgens de Europese richtlijn 2002/96/EG inzake oude elektrische en elektronische apparaten en de toepassing daarvan binnen de nationale wetgeving, dient gebruikt elektrisch gereedschap gescheiden te worden ingezameld en te worden afgevoerd naar een recycle bedrijf dat voldoet aan de geldende milieu-eisen. | Sólo para países de la Unión Europea ¡No deseche los aparatos eléctricos junto con los residuos domésticos! De conformidad con la Directiva Europea 2002/96/CE sobre residuos de aparatos eléctricos y electrónicos y su aplicación de acuerdo con la legislación nacional, las herramientas eléctricas cuya vida útil haya llegado a su fin se deberán recoger por separado y trasladar a una planta de reciclaje que cumpla con las exigencias ecológicas. | Apenas para países da UE Não deite ferramentas eléctricas no lixo doméstico! De acordo com a directiva europeia 2002/96/CE sobre ferramentas eléctricas e electrónicas usadas e a transposição para as leis nacionais, as ferramentas eléctricas usadas devem ser recolhidas em separado e encaminhadas a uma instalação de reciclagem dos materiais ecológica. | Μόνο για τις χώρες της ΕΕ Μη πετάτε τα ηλεκτρικά εργαλεία στον κάδο οικιακών απορριμμάτων! Σύμφωνα με την ευρωπαϊκή οδηγία 2002/96/ΕΚ περί ηλεκτρικών και ηλεκτρονικών συσκευών και την ενσωμάτωσή της στο εθνικό δίκαιο, τα ηλεκτρικά εργαλεία πρέπει να συλλεγονται ξεχωριστά και να επιστρέφονται για ανακύκλωση με τρόπο φιλικό προς το περιβάλλον. |

GENERAL OPERATIONAL PRECAUTIONS

WARNING! When using electric tools, basic safety precautions should always be followed to reduce the risk of fire, electric shock and personal injury, including the following.

Read all these instructions before operating this product and save these instructions.

For safe operations:

1. Keep work area clean. Cluttered areas and benches invite injuries.
2. Consider work area environment. Do not expose power tools to rain. Do not use power tools in damp or wet locations. Keep work area well lit. Do not use power tools where there is risk to cause fire or explosion.
3. Guard against electric shock. Avoid body contact with earthed or grounded surfaces (e.g. pipes, radiators, ranges, refrigerators).
4. Keep children and infirm persons away. Do not let visitors touch the tool or extension cord. All visitors should be kept away from work area.
5. Store idle tools. When not in use, tools should be stored in a dry, high or locked up place, out of reach of children and infirm persons.
6. Do not force the tool. It will do the job better and safer at the rate for which it was intended.
7. Use the right tool. Do not force small tools or attachments to do the job of a heavy duty tool. Do not use tools for purposes not intended; for example, do not use circular saw to cut tree limbs or logs.
8. Dress properly. Do not wear loose clothing or jewelry, they can be caught in moving parts. Rubber gloves and non-skid footwear are recommended when working outdoors. Wear protecting hair covering to contain long hair.
9. Use eye protection. Also use face or dust mask if the cutting operation is dusty.
10. Connect dust extraction equipment. Cutting operation by this slide compound miter saw may produce considerable amount of dust from extraction duct on fixed guard. (Dust material: Wood or Aluminium)
If devices are provided for the connection of dust extraction and collection facilities ensure these are connected and properly used.
11. Do not abuse the cord. Never carry the tool by the cord or yank it to disconnect it from the receptacle. Keep the cord away from heat, oil and sharp edges.
12. Secure work. Use clamps or a vise to hold the work. It is safer than using your hand and it frees both hands to operate tool.
13. Do not overreach. Keep proper footing and balance at all times.
14. Maintain tools with care. Keep cutting tools sharp and clean for better and safer performance. Follow instructions for lubrication and changing accessories. Inspect tool cords periodically and if damaged, have it repaired by authorized service center. Inspect extension cords periodically and replace, if damaged. Keep handles dry, clean, and free from oil and grease.
15. Disconnect tools. When not in use, before servicing, and when changing accessories such as blades, bits and cutters.
16. Remove adjusting keys and wrenches. Form the habit of checking to see that keys and adjusting wrenches are removed from the tool before turning it on.
17. Avoid unintentional starting. Do not carry a plugged-in tool with a finger on the switch. Ensure switch is off when plugging in.

18. Use outdoor extension leads. When tool is used outdoors, use only extension cords intended for outdoor use.
19. Stay alert. Watch what you are doing. Use common sense. Do not operate tool when you are tired.
20. Check damaged parts. Before further use of the tool, a guard or other part that is damaged should be carefully checked to determine that it will operate properly and perform its intended function. Check for alignment of moving parts, free running of moving parts, breakage of parts, mounting and any other conditions that may affect its operation. A guard or other part that is damaged should be properly repaired or replaced by an authorized service center unless otherwise indicated in this handling instructions. Have defective switches replaced by an authorized service center. Do not use the tool if the switch does not turn it on and off.
21. Warning
The use of any accessory or attachment, other than those recommended in this handling instructions, may present a risk of personal injury.
22. Have your tool repaired by a qualified person. This electric tool is in accordance with the relevant safety requirements. Repairs should only be carried out by qualified persons using original spare parts. Otherwise this may result in considerable danger to the user.

PRECAUTIONS ON USING SLIDE COMPOUND MITER SAW

1. Keep the floor area around the machine level. Well maintained and free of loose materials e.g. chips and cut-offs.
2. Provide adequate general or localized lighting.
3. Do not use power tools for applications other than those specified in the handling instructions.
4. Repairing must be done only by authorized service facility. Manufacturer is not responsible for any damages and injuries due to the repair by the unauthorized persons as well as the mishandling of the tool.
5. To ensure the designed operational integrity of power tools, do not remove installed covers or screws.
6. Do not touch movable parts or accessories unless the power source has been disconnected.
7. Use your tool at lower input than specified on the nameplate; otherwise, the finish may be spoiled and working efficiency reduced due to motor overload.
8. Do not wipe plastic parts with solvent. Solvents such as gasoline, thinner, benzene, carbon tetrachloride, alcohol, may damage and crack plastic parts. Do not wipe them with such solvent. Clean plastic parts with a soft cloth lightly dampened with soapy water.
9. Use only original HiKOKI replacement parts.
10. This tool should only be disassembled for replacement of carbon brushes.
11. The exploded assembly drawing on this handling instructions should be used only for authorized service facility.
12. Never cut ferrous metals or masonry.
13. Adequate general or localized lighting is provided. Stock and finished workpieces are located close to the operators normal working position.
14. Wear suitable personal protective equipment when necessary, this could include:
Hearing protection to reduce the risk of induced hearing loss.
Eye protection to reduce the risk of injuring an eye.
Respiratory protection to reduce the risk of inhalation of harmful dust.

- Gloves for handling saw blades (saw blades shall be carried in a holder wherever practicable) and rough material.
15. The operator is adequately trained in the use, adjustment and operation of the machine.
 16. Refrain from removing any cut-offs or other parts of the workpiece from the cutting area whilst the machine is running and the saw head is not in the rest position.
 17. Never use the slide compound miter saw with its lower guard locked in the open position.
 18. Ensure that the lower guard moves smoothly.
 19. Do not use the saw without guards in position, in good working order and properly maintained.
 20. Use correctly sharpened saw blades. Observe the maximum speed marked on the saw blade.
 21. Do not use saw blades which are damaged or deformed.
 22. Do not use saw blades manufactured from high speed steel.
 23. Use only saw blades recommended by HiKOKI. Use of saw blade comply with EN847-1.
 24. The saw blades should be from 235 mm to 255 mm external diameter ranges.
 25. Select the correct saw blade for the material to be cut.
 26. Never operate the slide compound miter saw with the saw blade turned upward or to the side.
 27. Ensure that the workpiece is free of foreign matter such as nails.
 28. Replace the table insert when worn.
 29. Do not use the saw to cut other than aluminium, wood or similar materials.
 30. Do not use the saw to cut other materials than those recommended by the manufacturer.
 31. Blade replacement procedure, including the method for repositioning and a warning that this must be carried out correctly.
 32. Connect the slide compound miter saw to a dust collecting device when sawing wood.
 33. Take care when slotting.
 34. When transporting or carrying the tool, do not grasp the holder. Grasp the handle instead of the holder.
 35. Start cutting only after motor revolution reaches maximum speed.
 36. Promptly cut OFF the switch when abnormality observed.
 37. Shut off power and wait for saw blade to stop before servicing or adjusting tool.
 38. During a miter or bevel cut the blade should not be lifted until it has stopped rotation completely.
 39. During slide cutting operation, the saw must be pushed and slid away from the operator.
 40. Take all the possibility of residual risks in cutting operation into your consideration, such as the laser radiation to your eyes, the inadvertent access to moving parts on slide mechanical parts on machine and so on.

SPECIFICATIONS

| | | | |
|---|-----------|--------------------------------------|---------------------------------|
| Max. Cutting Capacity Height x Width | 0° | | 85 mm x 312 mm |
| | Miter 45° | | 85 mm x 218 mm |
| | Bevel | Left 45° | 55 mm x 305 mm |
| | | Right 45° | 30 mm x 305 mm |
| | Compound | Bevel (Left) 45° + Miter 45° | 55 mm x 218 mm |
| | | Bevel (Right) 45° + Miter (Left) 31° | 30 mm x 260 mm |
| Bevel (Right) 45° + Miter (Right) 45° | | 30 mm x 218 mm | |
| Saw Blade Dimensions (oD x iD x Thickness) | | | 255 mm x 30 mm x 2.3 mm |
| Miter Cutting Angle | | | Right 0° – 57°, Left 0° – 45° |
| Bevel Cutting Angle | | | Right and Left 0° – 45° |
| Compound Cutting Angle | | Bevel (Left) 0° – 45° | Miter (Right and Left) 0° – 45° |
| | | Bevel (Right) 0° – 45° | |
| Voltage (by areas)* | | | (110 V, 230 V) ∩ |
| Power Input* | | | 1090 W |
| No-Load Speed | | | 3800 min ⁻¹ |
| Machine Dimensions (Width x Depth x Height) | | | 545 mm x 1050 mm x 615 mm |
| Weight (Net) | | | 19.5 kg |
| Laser Marker (Only Model C10FSH) | | Maximum output | Po<3 mW Class II Laser Product |
| | | (lambda) | 654 nm |
| | | Laser medium | Laser Diode |

* Be sure to check the nameplate on product as it is subject to change by areas.

STANDARD ACCESSORIES

- (1) 255 mm TCT Saw blade (mounted on tool) 1
 - (2) Dust bag 1
 - (3) 10 mm Box wrench 1
 - (4) Vise Assembly 1
 - (5) Holder 1
 - (6) Sub Fence (A) 1
- Standard accessories are subject to change without notice.

OPTIONAL ACCESSORIES (SOLD SEPARATELY)

- (1) Extension Holder and Stopper
 - (2) Saw blade 255 mm TCT Saw blade (Total teeth: 72)
 - (3) Crown molding Vise Ass'y (Include Crown molding Stopper (L))
 - (4) Crown molding Stopper (L)
 - (5) Crown molding Stopper (R)
- Optional accessories are subject to change without notice.

APPLICATION

- Cutting various types of aluminium sash and wood.

UNPACKING

- Carefully unpack the power tool and all related items (standard accessories).
- Check carefully to make certain all related items (standard accessories) are present.

PRIOR TO OPERATION

- 1. Power source**
Ensure that the power source to be utilized conforms to the power requirements specified on the product nameplate.
- 2. Power switch**
Ensure that the power switch is in the OFF position. If the plug is connected to a receptacle while the trigger switch is in the ON position, the power tool will start operating immediately, inviting serious accident.
- 3. Extension cord**
When the work area is removed from the power source, use an extension cord of sufficient thickness and rated capacity. The extension cord should be kept as short as practicable.
- 4. When the power tool is prepared for shipping, its main parts are secured by a locking pin**
Move the handle slightly so that the locking pin can be disengaged.
During transport, lock the locking pin into the gear case (Fig. 4).
- 5. Attach the dust bag to the main unit (Fig. 1)**
- 6. Installation**
Ensure that the machine is always fixed to bench. Attach the power tool to a level, horizontal work bench. Select 8 mm diameter bolts suitable in length for the thickness of the work bench.
Bolt length should be at least 25 mm plus the thickness of the work bench.
For example, use 8 mm × 65 mm bolts for a 25 mm thick work bench.

ADJUSTING THE POWER TOOL PRIOR TO USE

CAUTION

Make all necessary adjustments before inserting the plug in the power source.

1. Check to see that the lower guard operates smoothly

CAUTION

- This slide compound miter saw is equipped with a saw head lock as safety device.
- To lower the saw head to cut, the lock must be released by pressing the lever (A) with your thumb.

(1) When you push down the handle while pushing the lever (A), check that the lower guard revolves smoothly (Fig. 5).

(2) Next, check that the lower guard returns to the original position when the handle is raised.

2. Checking the saw blade lower limit position (Fig. 7)

Check that the saw blade can be lowered 10 mm to 11 mm below the table insert.

If necessary, adjust as follows:

- (1) Loosen the 8 mm wing nut.
- (2) Insert your 6 mm hexagon bar wrench from behind of the tool and turn the 8 mm hexagon socket set screw to the left (counterclockwise) viewed from behind of the tool.
- (3) Turn the 8 mm depth adjustment bolt, change the height where the bolt head and the gear case contacts, and adjust the lower limit position of the saw blade. One turn of the 8 mm depth adjustment bolt changes the lower limit position of the saw blade by about 8 mm, and this information can be used as a rough guide.
- (4) Turn the 8 mm hexagon socket set screw to the right (clockwise) as viewed from behind of the tool, and let it softly contact the tip of the 8 mm depth adjustment bolt.

CAUTION

Adjust the lower limit position so that the saw blade will not cut the turntable or complete cutting cannot be done.

PRACTICAL APPLICATIONS

CAUTION

- It is dangerous to remove or install the workpiece while the saw blade is turning.
- When sawing, clean off the shavings from the turntable.
- If the shavings accumulate too much, the saw blade from the cutting material will be exposed. Never subject your hand or anything else to go near the exposed blade.

1. Tightly secure the material by vise assembly to be cut so that it does not move during cutting

2. Switch operation

Pulling the trigger turns the switch on. Releasing the trigger turns the switch off.

3. Base holder adjustment (Fig. 3)

Loosen the 6 mm bolt with the supplied 10 mm box wrench. Adjust the base holder until its bottom surface contacts the bench or the floor surface.

4. Cutting a groove on the guard

Holder (A) has a guard (see Fig. 6) into which a groove must be cut. Loosen the 6 mm knob bolt to retract the guard slightly.

After placing a suitable wooden piece to sit on the fence and the table surfaces, fix it with the vise. After the switch has been turned on and the saw blade has reached maximum speed, slowly lower the handle to cut a groove on the guard.

CAUTION

Do not cut the groove too quickly; otherwise the guard might become damaged.

5. Adjusting the guard (Fig. 6)

(1) In the case of cutting at a right angle or bevel cutting: Loosen the 6 mm knob bolt, bring the guard lightly in contact with the materials to be cut and secure. Align the ink line with the saw blade groove on the guard and begin operations.

(2) In the case of miter cutting or miter cutting plus bevel cutting: Loosen the 6 mm knob bolt, move the guard to the back, making sure that it is not sticking out from the fence surface.

6. Using the Vise Assembly (Standard accessory) (Fig. 12)

The vise assembly can be mounted on either the left fence (Fence (B)), or the right fence (Fence(A)), and can be raised or lowered according to the height of the workpiece. To raise or lower the vise assembly, first loosen the 6 mm knob bolt. The vise shaft has three locking grooves into which the tip of the 6 mm wing bolt is designed to fit in order to lock the screw holder in the desired position. To ensure that the tip of the 6 mm wing bolt is properly aligned with the desired locking groove on the vise shaft, simply align the upper surface of the fence to either of three V-grooves on the vise shaft surface or to the lower surface of the screw holder. Therefore, the vise assembly can be attached in either of three positions to ensure proper height adjustment.

After adjusting the height, firmly tighten the 6 mm wing bolt; then turn the upper knob, as necessary, to securely attach the workpiece in position.

WARNING

○ Always firmly clamp or vise to secure the workpiece to the fence; otherwise the workpiece might be thrust from the table and cause bodily harm.

CAUTION

○ Always confirm that the motor head does not contact the vise assembly when it is lowered for cutting. If there is any danger that it may do so, loosen the 6 mm wing bolt and move the vise assembly to a position where it will not contact the saw blade.

7. Positioning the table insert (Fig. 1)

Table inserts are installed on the turntable. When shipping the tool from the factory, the table inserts are so fixed that the saw blade does not contact them. The burr of the bottom surface of the workpiece is remarkably reduced, if the table insert is fixed so that the gap between the side surface of the table insert and the saw blade will be minimum. Before using the tool, eliminate this gap in accordance with the following procedure.

Loosen the three 6 mm machine screws, then secure the left side table insert and temporarily tighten the 6 mm machine screws of both ends. Then fix a workpiece (about 200 mm wide) with the vise assembly and cut it off. After aligning the cutting surface with the edge of the table insert, securely tighten the 6 mm machine screws of both ends.

Remove the workpiece and securely tighten the 6 mm center machine screw. Adjust the right hand table insert in the same way.

CAUTION

○ After adjusting the table insert for right angle cutting, the table insert will be cut to some extent if it is used for bevel angle cutting.

When bevel cutting operation is required, adjust the table insert for bevel angle cutting.

8. Confirmation for use of sub fence

This power tool is equipped with a sub fence. In the case of direct angle cutting and right bevel angle cutting, use the sub fence. Then, you can do Left bevel angle cutting, Right bevel angle cutting and Direct angle cutting and realize stable cutting of the material with a wide back face.

WARNING

○ In the case of left bevel cutting, turn the sub fence counterclockwise (Fig. 8). Unless it is turned counterclockwise, the main body or saw blade may contact the sub fence, resulting in an injury.

9. Confirmation for use of sub fence (A) (Fig. 11)

In the case of direct angle cutting and angle cutting, use the sub fence (A). The sub fence (A) can be installed on the right side of the guide fence. Insert the rods of the sub fence (A) into the holes in the guide fence. Tighten the 6 mm bolt which come with the sub fence (A) to secure the sub fence (A). Then, you can realize stable cutting of the material with a wide back face.

WARNING

In the case of right bevel cutting, remove the sub fence (A). Supposing it is not able to remove it, it will contact the blade or some part of the tool, causing in serious injury to operator.

10. Using an ink line

(1) Right angle cutting

Loosen the 6 mm knob bolt and contact the tip of the guard with the workpiece.

Aligning the ink line on the workpiece with the groove of the guard, the workpiece is cut on the ink line.

(2) Miter cutting and compound cutting (Miter cutting + bevel cutting)

Upon lowering the motor section, the lower guard is raised and the saw blade appears.

Align the ink line with the saw blade.

CAUTION

In some arrangements when the turntable is rotated, the guard projects from the fence surface. Loosen the 6 mm knob bolt and push the guard to the retracted position. Never lift the lower guard while the saw blade is rotating. When cutting at an angle of 35° to the right or more, please slide the guard to the rear. The guard and sub-fence will not only make contact and adversely affect cutting accuracy, this could also result in damage to the guard.

11. Position adjustment of laser line (Only Model C10FSH)

Ink lining can be easily made on this tool to the laser marker. A switch lights up the laser marker (Fig. 14). The laser line is adjusted to the width of the saw blade at the time of factory shipment. Adjust the positions of the saw blade and the laser line taking the following steps to suit the use of your choice.

- (1) Light up the laser marker and make a groove of about 5 mm deep on the workpiece that is about 20 mm in height and 150 mm in width. Hold the grooved workpiece by vise as it is and do not move it. For grooving work, refer to "22. Groove cutting procedures".
- (2) Then, turn the adjuster and shift the laser line. (If you turn the adjuster clockwise, the laser line will shift to the right and if you turn it counterclockwise, the laser line will shift to the left.) When you work with the ink line aligned with the left side of the saw blade, align the laser line with the left end of the groove (**Fig. 15**). When you align it with the right side of the saw blade, align the laser line with the right side of the groove.
- (3) After adjusting the position of the laser line, draw a right-angle ink line on the workpiece and align the ink line with the laser line. When aligning the ink line, slide the workpiece little by little and secure it by vise at a position where the laser line overlaps with the ink line. Work on the grooving again and check the position of the laser line. If you wish to change the laser line's position, make adjustments again following the steps from (1) to (3).

WARNING

- Make sure before plugging the power plug into the receptacle that the main body and the laser marker are turned off.
- Exercise utmost caution in handling a switch trigger for the position adjustment of the laser line, as the power plug is plugged into the receptacle during operation.
If the switch trigger is pulled inadvertently, the saw blade can rotate and result in unexpected accidents.
- Do not remove the laser marker to be used for other purposes.

CAUTION (Fig. 13)

- Laser radiation - Do not stare into beam.
- Laser radiation on work table. Do not stare into beam. If your eye is exposed directly to the laser beam, it can be hurt.
- Do not dismantle it.
- Do not give strong impact to the laser marker (main body of tool); otherwise, the position of a laser line can go out of order, resulting in the damage of the laser marker as well as a shortened service life.
- Keep the laser marker lit only during a cutting operation. Prolonged lighting of the laser marker can result in a shortened service life.
- Use of controls or adjustments or performance of procedures other than those specified herein may result in hazardous radiation exposure.

NOTE

- In outdoor or near-the-window operations, it may become difficult to observe the laser line due to the sunlight. Under such circumstances, move to a place that is not directly under the sunlight and engage in the operation.
- Do not tug on the cord behind the motor head or hook your finger, wood and the like around it; otherwise, the cord may come off and the laser marker may not be lit up.

12. Cutting operation

- (1) After turning on the switch and checking that the saw blade is rotating at maximum speed, slowly push down the handle while holding down the lever (A) and bring the saw blade in the vicinity of the material to be cut.

- (2) Once the saw blade contacts the workpiece, push the handle down gradually to cut into the workpiece.
- (3) After cutting the workpiece to the desired depth, turn the power tool OFF and let the saw blade stop completely before raising the handle from the workpiece to return it to the full retract position.

CAUTION

- For maximum dimensions for cutting, refer to "SPECIFICATIONS" table.
- Increased pressure on the handle will not increase the cutting speed. On the contrary, too much pressure may result in overload of the motor and/or decreased cutting efficiency.
- Confirm that the trigger switch is turned OFF and the power plug has been removed from the receptacle whenever the tool is not in use.
- Always turn the power off and let the saw blade stop completely before raising the handle from the workpiece. If the handle is raised while the saw blade is still rotating, the cut-off piece may become jammed against the saw blade causing fragments to scatter about dangerously.
- Every time one cutting of deep-cutting operation is finished, turn the switch off, and check that the saw blade has stopped. Then raise the handle, and return it to the full retract position.
- Be absolutely sure to remove the cut material from the top of the turntable, and then proceed to the next step.

13. Cutting narrow workpieces (Press cutting)

Slide the hinge down to holder (A), then tighten the slide securing knob (see **Fig. 2**). Lower the handle to cut the workpiece. Using the power tool this way will permit cutting of workpieces of up to 85 mm square.

14. Cutting wide workpieces (Slide cutting)

Loosen the slide securing knob (see **Fig. 2**), grip the handle and slide the saw blade forward. Then press down on the handle and slide the saw blade back to cut the workpiece. This facilitates cutting of workpieces of up to 312 mm in width.

WARNING

- Never put your hand on the side handle during the cutting operation because the saw blade comes close to the side handle when the motor head is lowered.

15. Miter cutting procedures

- (1) Loosen the side handle and pull up the lever for angle stoppers. Then, adjust the turntable until the indicator aligns with desired setting on the miter scale (**Fig. 17**).
- (2) Re-tighten the side handle to secure the turntable in the desired position.
- (3) The miter scale indicates both the cutting angle on the angle scale and the gradient on the grade scale.
- (4) The gradient, which is the ratio of the height to the base of the triangular section to be removed, may be used for setting the miter scale instead of the cutting angle, if desired.
- (5) Therefore, to cut a workpiece at a grade of 2/10, set the indicator to position.

NOTE

- Positive stops are provided at the right and left of the 0° center setting, at 15°, 22.5°, 30° and 45° settings. Check that the miter scale and the tip of the indicator are properly aligned.
- Operation of the saw with the miter scale and indicator out of alignment, or with the side handle not properly tightened, will result in poor cutting precision.

16. Bevel cutting procedures

CAUTION

- Ensure that the clamp lever is securely fixed when beveling.
 - Please do this if the length of the material being cut off is more than 25 mm long. Sometimes cutting cannot be accomplished because the saw blade will catch on the inside of the lower guard.
- (1) Loosen the clamp lever and bevel the saw blade to the left or to the right. When tilting the motor head to the right pull the fixing pin towards the rear. The clamp lever adopts a latchet system. When contacting the work bench and the main body, pull the clamp lever in the direction of the arrow mark as illustrated in **Fig. 16**, and change the direction of the clamp lever.
 - (2) Adjust the bevel angle to the desired setting while watching the bevel angle scale and indicator, then secure the clamp lever.

WARNING

- When the workpiece is secured on the left or right side of the blade, the short cut-off portion will come to rest on the right or left side of the saw blade. Always turn the power off and let the saw blade stop completely before raising the handle from the workpiece.

If the handle is raised while the saw blade is still rotating, the cut-off piece may become jammed against the saw blade causing fragments to scatter about dangerously.

17. Compound cutting procedures

Compound cutting can be performed by following the instructions in 14 and 15 above. For maximum dimensions for compound cutting, refer to "SPECIFICATIONS" table.

CAUTION

- Always secure the workpiece with the right or left hand and cut it by sliding the round portion of the saw backwards with the left hand. It is very dangerous to rotate the turntable to the left during compound cutting because the saw blade may come into contact with the hand that is securing the workpiece.
- In case of compound cutting (angle + bevel) by left bevel, turn the sub-fence counterclockwise, and engage in the cutting operation.

18. Cutting long materials

When cutting long materials, use an auxiliary platform which is the same height as the holder (optional accessory) and base of the special auxiliary equipment.

Capacity: wooden material (W × H × L)

300 mm × 45 mm × 1300 mm, or

180 mm × 25 mm × 2000 mm

19. Installing the holders ... (Optional accessory)

The holders help keep longer workpieces stable and in place during the cutting operation.

- (1) As indicated in **Fig. 9**, use a steel square for aligning the upper edge of the holders with the base surface. Loosen the 6 mm wing nut. Turn a height adjustment bolt 6 mm, and adjust the height of the holder.
- (2) After adjustment, firmly tighten the wing nut and fasten the holder with the 6 mm knob bolt (optional accessory). If the length of Height Adjustment Bolt 6 mm is insufficient, spread a thin plate beneath. Make sure the end of Height Adjustment Bolt 6 mm does not protrude from the holder.

CAUTION

- When transporting or carrying the tool, do not grasp the holder.
- There is the danger of the holder slipping out of the base. Grasp the handle instead of the holder.

20. Stopper for precision cutting ... (Stopper and holder are optional accessory)

The stopper facilitates continuous precision cutting in lengths of 280 mm to 450 mm.

To install the stopper, attach it to the holder with the 6 mm knob bolt as shown in **Fig. 10**.

21. Confirmation for use Crown molding vise, Crown molding Stopper (L) and (R) (Optional accessory)

- (1) Crown molding Stopper (L) and (R) (optional accessories) allow easier cuts of crown molding without tilting the saw blade. Install them in the base both-sides side to be shown in **Fig. 18**. After inserting tighten the 6 mm knob bolts to secure the Crown molding Stoppers.

- (2) The crown molding vise (B) (Optional accessory) can be mounted on either the left fence (Fence (B)) or the right fence (Fence (A)). It can unite with the slope of the crown molding and vice can be pressed down.

Then turn the upper knob, as necessary, to securely attach the crown molding in position. To raise or lower the vise assembly, first loosen the 6 mm knob bolt. As shown in **Fig. 19** the vise shaft has three locking grooves into which the tip of the 6 mm wing bolt is designed to fit in order to lock the screw holder in the desired position.

To ensure that the tip of the 6 mm wing bolt is properly aligned with the desired locking groove on the vise shaft, simply align the upper surface of the fence to either of three v-grooves on the vise shaft surface or to the lower surface of the screw holder.

Therefore, the vise assembly can be attached in either of three positions to ensure proper height adjustment. After adjusting the height, firmly tighten the 6 mm wing bolt; then turn the upper knob, as necessary, to securely attach the the crown molding in position (See **Fig 19**).

Position crown molding with its WALL CONTACT EDGE against the guide fence and its CEILING CONTACT EDGE against the Crown molding Stoppers as shown in **Fig. 19**. Adjust the Crown molding Stoppers according to the size of the crown molding. Tighten the 6 mm wing bolt to secure the Crown molding Stoppers. Refer to the lower table for the miter angle.

Use the sub fence (A) to secure the crown molding more firmly (See **Fig. 11**).

WARNING

- Always firmly clamp or vise to secure the crown molding to the fence; otherwise the crown molding might be thrust from the table and cause bodily harm. Do not bevel cutting. The main body or saw blade may contact the sub fence, resulting in an injury.

22. Groove cutting procedures

Grooves in the workpiece can be cut by adjusting the 8 mm depth adjustment bolt (**Fig. 7**).

- (1) Loosen the 8 mm wing nut and turn the 8 mm depth adjustment bolt by hand.
- (2) Adjust to the desired cutting depth by setting the distance between the saw blade and the surface of the base.
- (3) The 8 mm wing nut must be properly tightened after the adjustment has been completed.

NOTE

- When cutting a single groove at either end of the workpiece, remove the unneeded portion with a chisel.

MOUNTING AND DISMOUNTING SAW BLADE

WARNING

To prevent an accident or personal injury, always turn off the trigger switch and disconnect the power plug from the receptacle before removing or installing a blade.

1. Mounting the saw blade (Fig. 20, Fig. 21 and Fig. 22)

- (1) Use the accessory 10 mm box wrench to loosen the 6 mm bolt fastening the spindle cover and then rotate the spindle cover.
- (2) Press in spindle lock and loosen bolt with 10 mm box wrench.
Since the bolt is left-hand threaded, loosen by turning it to the right.

NOTE

- If the spindle lock cannot be easily pressed in to lock the spindle, turn the bolt with 10 mm box wrench while applying pressure on the spindle lock. The saw blade spindle is locked when the spindle lock is pressed inward.
- (3) Remove the bolt and washer (B).
- (4) Lift the lower guard and mount the saw blade.

WARNING

When mounting the saw blade, confirm that the rotation indicator mark on the saw blade and the rotation direction of the gear case are properly matched.

- (5) Thoroughly clean washer (B) and the bolt, and install them onto the saw blade spindle.
- (6) Press in the spindle lock and tighten the bolt by turning it to the left by 10 mm box wrench.
- (7) Rotate the spindle cover unit hook in spindle cover is in the original position. Then tighten the 6mm bolt.

CAUTION

- Confirm that the spindle lock has returned to the retract position after installing or removing the saw blade.
- Tighten the bolt so it does not come loose during operation.
- Confirm that the bolt has been properly tightened before the power tool is started.
- Confirm that the lower guard has closed position.

2. Dismounting the saw blade

Dismount the saw blade by reversing the mounting procedures described in paragraph 1 above. The saw blade can easily be removed after lifting the lower guard.

CAUTION

- Never attempt to install saw blades except 235 mm – 255 mm in diameter.

OVERLOAD PROTECTIVE DEVICE FOR POLY-V-BELT

The power of the motor is transmitted to the saw blade by a Poly-V-Belt. When the Poly-V-Belt becomes overloaded, this protective device reduces the input voltage and the motor is going to stall as a result. However, if the over-load is relieved by the operator, the machine recovers the running gradually as before in short time.

In this case, turn the switch off immediately and raise the handle to its initial position. Then turn the switch on and after running the tool for 20 seconds without a load for cooling of the motor. Then start the cutting operation. The Poly-V-Belt or the motor will be damaged if the overload protective device turns off frequently.

CAUTION

When the overload protective device stops the motor, the motor will start by turning the switch on after turning it off. When turning the switch on, make sure that the saw blade is not halfway in the material.

MAINTENANCE AND INSPECTION

WARNING

To avoid an accident or personal injury, always confirm the trigger switch is turned OFF and that the power plug has been disconnected from the receptacle before performing any maintenance or inspection of this tool.

Report to a qualified person as soon as possible, if you discover the fault of the machine including guards or blade saw.

1. Inspecting the saw blade

Since use of a dull saw blade will degrade efficiency and cause possible motor malfunction, sharpen or replace the saw blade as soon as abrasion is noted. To avoid excessive noise exposure, use the saw blades designed to reduce the emitted noise and maintain saw blade and machine.

2. Inspecting the mounting screws

Regularly inspect all mounting screws and ensure that they are properly tightened. Should any of the screws be loose, re-tighten them immediately. Failure to do so could result in a serious hazard.

3. Inspecting the carbon brushes (Fig. 13)

The motor employs carbon brushes which are consumable parts. Since an excessively worn carbon brush can result in motor trouble, replace the carbon brushes with new ones having the same carbon brush No. shown in the figure when it becomes worn to or near the "wear limit". In addition, always keep carbon brushes clean and ensure that they slide freely within the brush holders.

4. Replacing a carbon brush

Disassemble the brush cap with a slotted-head screwdriver. The carbon brushes can then be easily removed.

5. Maintenance of the motor

The motor unit winding is the very "heart" of the power tool. Exercise due care to ensure the winding does not become damaged and/or wet with oil or water.

6. Replacement of Poly-V-Belt

The power of the motor is transmitted to the saw blade by a Poly-V-Belt. When the Poly-V-Belt is broken or damaged, remove the belt cover by loosening the two 5 mm screws (see Fig. 2) and replace the damaged one with the new one.

When connecting the belt on pulleys, first connect 2 or 3 teeth of Poly-V-Belt to the grooves of the pulley (A) and pulley (B). Then turning the pulley (A) and pulley (B), connect all 10 teeth of the belt to the pulleys.

7. Lubrication

Lubricate the following sliding surfaces once a month to keep the power tool in good operating condition for a long time.

Use of machine oil is recommended.

Oil supply points:

- * Rotary portion of hinge
- * Rotary portion of sub fence
- * Rotary portion of vise assembly

8. Cleaning

Periodically remove chips and other waste material from the surface of the power tool with a damp, soapy cloth. To avoid a malfunction of the motor, protect it from contact with oil or water.

9. Service parts list

- A : Item No.
- B : Code No.
- C : No. Used
- D : Remarks

CAUTION

Repair, modification and inspection of HiKOKI Power Tools must be carried out by a HiKOKI Authorized Service Center.

Especially laser device should be maintained by the authorised agent by laser manufacturer.

Always assign the repair of laser device to HiKOKI Authorized Service Center.

This Parts List will be helpful if presented with the tool to the HiKOKI Authorized Service Center when requesting repair or other maintenance.

In the operation and maintenance of power tools, the safety regulations and standards prescribed in each country must be observed.

MODIFICATIONS

HiKOKI Power Tools are constantly being improved and modified to incorporate the latest technological advancements.

Accordingly, some parts (i.e. code numbers and/or design) may be changed without prior notice.

NOTE

Due to HiKOKI's continuing program of research and development the specifications herein are subject to change without prior notice.

IMPORTANT

Correct connection of the plug

The wires of the main lead are coloured in accordance with the following code:

- Blue: -Neutral
- Brown: -Live

As the colours of the wires in the main lead of this tool may not correspond with the coloured markings identifying the terminals in your plug proceed as follows: The wire coloured blue must be connected to the terminal marked with the letter N or coloured black. The wire coloured brown must be connected to the terminal marked with the letter L or coloured red. Neither code must be connected to the earth terminal.

NOTE

This requirement is provided according to BRITISH STANDARD 2769: 1984.

Therefore, the letter code and colour code may not be applicable to other markets except The United Kingdom.

Information concerning airborne noise and vibration

The measured values were determined according to EN61029.

The typical A-weighted sound pressure level: 93 dB(A)

The typical A-weighted sound power level: 106 dB (A)

Wear ear protection.

The typical weighted root mean square acceleration value does not exceed 2.5 m/s².

Information for power supply system to be used with electric tools provided with rated voltage 230 V~

Switching operations of electric apparatus cause voltage fluctuations.

The operation of this electric tool under unfavorable mains conditions can have adverse effects to the operation of other electric apparatus.

With a mains impedance equal or less than 0.29 Ohms there will probably be no negative effects.

Usually, the maximum permissible mains impedance will not be exceeded when the branch to the power outlet is fed from a junction box with a service capacity of 25 ampere or higher.

In case of power failure, or when the power plug is pulled out, immediately return the switch to OFF position. This prevents an uncontrolled restart.

ALLGEMEINE VORSICHTSMASSNAHMEN

WARNUNG! Bei der Verwendung von Elektrowerkzeugen müssen immer die grundlegenden Vorsichtsmaßnahmen befolgt werden, um das Risiko von Feuer, elektrischem Schlag und persönlicher Verletzung und den nachfolgenden Punkten zu vermeiden. Lesen Sie diese Anweisungen völlig, bevor Sie dieses Erzeugnis verwenden, und bewahren Sie diese Anweisungen auf.

Für sicheren Betrieb:

1. Der Arbeitsplatz sollte sauber gehalten werden. Unaufgeräumte Arbeitsplätze und Werkbänke erhöhen die Unfallgefahr.
2. Die Betriebsbedingungen beachten. Elektrowerkzeuge sollten nicht dem Regen ausgesetzt werden. Ebenfalls sollten Sie nicht an feuchten oder nassen Plätzen gebraucht werden. Der Arbeitsplatz sollte gut beleuchtet sein.
Verwenden Sie Elektrowerkzeuge nicht an Orten, an denen die Gefahr von Feuer oder Explosion besteht.
3. Schutzmaßnahmen gegen elektrische Schläge treffen. Darauf achten, daß das Gehäuse nicht in Kontakt mit geerdeten Flächen kommt (z.B. Rohre, Radiatoren, Elektroherde, Kühlschränke).
4. Kinder und gebrechliche Personen sollten vom Gerät ferngehalten werden. Andere Personen nicht mit dem Werkzeug oder dem Verlängerungskabel in Kontakt kommen lassen. Besucher sollten vom Arbeitsbereich ferngehalten werden.
5. Nicht benutzte Werkzeuge sollten sicher aufbewahrt werden. Sie sollten an einem trockenen und hochgelegenen oder verschließbaren Ort aufbewahrt werden, außerhalb der Reichweite von Kindern und gebrechlichen Personen.
6. Werkzeuge sollten nicht mit übermäßiger Gewalt verwendet werden. Ihre Leistung ist besser und sicherer, wenn sie mit der vorgeschriebenen Geschwindigkeit verwendet werden.
7. Nur die korrekten Werkzeuge verwenden. Niemals ein kleineres Werkzeug oder Zusatzgerät für Arbeiten verwenden, die Hochleistungsgeräte erfordern. Nur Werkzeuge verwenden, die dem Verwendungszweck entsprechen, d.h. niemals eine Kreissäge zum Sägen von Ästen oder Baumstämmen verwenden.
8. Die richtige Kleidung tragen. Keine lose Kleidung oder Schmuck tragen, da sich lose Kleidungsstücke in den bewegenden Teilen verfangen können. Bei Arbeiten im Freien sollten Gummihandschuhe und rutschfeste Schuhe getragen werden. Tragen Sie eine schützende Haarabdeckung, um langes Haar zurückzuhalten.
9. Es sollte eine Sicherheitsbrille getragen werden. Bei Arbeiten mit Staubeentwicklung sollte eine Gesichtsmaske getragen werden.
10. Schließen Sie eine Staubabsaugvorrichtung an. Sägen mit dieser Verbundsäge kann eine beträchtliche Menge Staub aus dem Auslass am fixierten Schutz verursachen.
(Staubmaterial: Holz oder Aluminium)
Wenn Vorrichtungen für den Anschluß von Staubabsaug- und -sammelvorrichtungen vorhanden sind, so stellen Sie sicher, daß diese angeschlossen sind und richtig verwendet werden.

11. Niemals das Kabel mißbrauchen. Ein Werkzeug niemals am Kabel tragen oder bei Abtrennung von der Steckdose das Kabel herausreißen. Das Kabel sollte gegen Hitze, Öl und scharfe Kanten geschützt werden.
12. Den Arbeitsplatz gut absichern. Zwingen oder einen Schraubstock zur Befestigung des Werkstücks verwenden. Das ist sicherer als die Benutzung der Hände und macht beide Hände zur Bedienung des Werkzeugs frei.
13. Sich niemals weit überbeugen. Immer einen festen Stand und ein sicheres Gleichgewicht bewahren.
14. Die Werkzeuge sollten sorgfältig behandelt werden. Für einen einwandfreien und sicheren Betrieb sollten sie stets scharf sein und saubergehalten werden. Die Anleitungen für Schmierung und Austausch des Zuehörers unbedingt einhalten. Die Kabel der Geräte regelmäßig überprüfen und bei Beschädigung durch eine autorisierte Kundendienststelle reparieren lassen. Ebenfalls die Verlängerungskabel regelmäßig überprüfen und bei Beschädigung auswechseln. Die Handgriffe sollten stets trocken und sauber sein, sowie keine Öl- oder Schmierfett stellen aufweisen.
15. Werkzeuge vom Netz trennen, wenn sie nicht benutzt werden, vor Wartungsarbeiten und beim Austausch von Zubehöerteilen wie z.B. Blätter, Bohrer und Messer.
16. Alle Stellkeile und Schraubenschlüssel entfernen. Vor Einschaltung des Gerätes darauf achten, daß alle Stellkeile und Schraubenschlüssel entfernt worden sind.
17. Ein unbeabsichtigtes Einschalten sollte vermieden werden. Niemals ein angeschlossenes Werkzeug mit dem Finger am Schalter tragen. Vor Anschluß überprüfen, ob das Gerät ausgeschaltet ist.
18. Im Freien ein Verlängerungskabel verwenden. Nur ein Verlängerungskabel verwenden, das für die Verwendung im Freien markiert ist.
19. Den Arbeitsvorgang immer unter Kontrolle haben. Das Gerät niemals in einem abgespannten Zustand verwenden.
20. Beschädigte Teile überprüfen. Vor Benutzung des Werkzeugs sollten beschädigte Teile oder Schutzvorrichtungen sorgfältig überprüft werden, um festzustellen, ob sie einwandfrei funktionieren und die vorgesehene Funktion erfüllen, Ausrichtung, Verbindungen sowie Anbringung sich bewegender Teile überprüfen. Ebenfalls überprüfen, ob Teile gebrochen sind. Teile oder Schutzvorrichtungen, die beschädigt sind, sollten, wenn in dieser Bedienungsanleitung nichts anderes erwähnt ist, durch eine autorisierte Kundendienststelle ausgetauscht oder repariert werden. Dasselbe gilt für defekte Schalter. Wenn sich das Werkzeug nicht mit dem Schalter einoder ausschalten läßt, sollte das Werkzeug nicht verwendet werden.
21. Warnung
Die Verwendung von anderem Zubehör oder anderen Zusätzen als in dieser Bedienungsanleitung empfohlen kann das Risiko einer Körperverletzung einschließen.
22. Lassen Sie Ihr Werkzeug durch qualifiziertes Personal reparieren.
Dieses Elektrowerkzeug entspricht den zutreffenden Sicherheitsanforderungen. Reparaturen sollten nur von qualifiziertem Personal unter Verwendung von Originalersatzteilen durchgeführt werden, da sonst beträchtliche Gefahr für den Benutzer auftreten kann.

VORSICHTSHINWEISE ZUR VERWENDUNG DER PANEELSÄGE

1. Halten Sie den Boden um die Maschine herum eben, gut gewartet und frei von losen Material wie z.B. Sägespäne und abgesägten Stücken.
2. Sorgen Sie für ausreichende allgemeine und örtliche Beleuchtung.
3. Elektrowerkzeuge nur für die in der Bedienungsanleitung angeführten Anwendungen verwenden.
4. Reparaturen dürfen nur durch autorisierte Wartungseinrichtungen durchgeführt werden. Der Hersteller ist nicht verantwortlich für Beschädigungen oder Verletzungen, die durch Reparatur durch nicht autorisierte Personen oder durch Mißbrauch des Werkzeugs verursacht werden.
5. Zur Sicherstellung der Betriebsintegrität von Elektrowerkzeugen niemals installierte Abdeckungen oder Schrauben entfernen.
6. Bewegliche Teile und Zubehör nur berühren, wenn das Werkzeug nicht an die Stromversorgung angeschlossen ist.
7. Das Werkzeug mit einer geringeren Leistungsaufnahme als auf dem Typenschild angezeigt verwenden, da sonst durch Überlastung die Qualität der bearbeiteten Oberfläche bzw. der Wirkungsgrad beeinträchtigt werden kann.
8. Plastikteile nicht mit Lösungsmittel abwischen. Lösungsmittel wie Benzin, Verdünnern, Kohlenstofftetrachlorid oder Alkohol können Plastikmaterial beschädigen oder Risse verursachen. Nie mit Lösungsmittel abwischen. Plastikteile mit einem mit Seifenwasser angefeuchteten weichen Lappen reinigen.
9. Nur Originalersatzteile von HiKOKI verwenden.
10. Dieses Werkzeug sollte nur zum Auswechseln der Kohlebürsten zerlegt werden.
11. Die Explosionszeichnung in dieser Bedienungsanleitung ist nur für autorisierte Wartungseinrichtungen gedacht.
12. Sägen Sie niemals Metall oder Mauerwerk.
13. Ausreichende allgemeine oder lokalisierte Beleuchtung ist vorgesehen. Vorrat und fertige Werkstücke befinden sich in der Nähe der normalen Arbeitsposition der Bedienung.
14. Tragen Sie ausreichende persönliche Schutzausrüstung, wenn erforderlich. Dies kann z.B. einschließen: Gehörschutz zur Verringerung des Risikos von induziertem Hörverlust. Augenschutz zur Verringerung des Risikos von Augenverletzungen. Atemschutz zur Verringerung des Risikos von Einatmen von schädlichem Staub. Handschuhe zur Handhabung von Sägeblättern (Sägeblätter sollten möglichst in einem Halter transportiert werden) und grobem Material.
15. Die Bedienung ist angemessen in Verwendung, Einstellung und Betrieb der Maschine geschult.
16. Vermeiden Sie es, abgeschnittene oder andere Teile des Werkstücks aus dem Schneidbereich zu entfernen, während die Maschine läuft und der Sägekopf nicht in der Ruheposition ist.
17. Verwenden Sie die Paneelsäge niemals mit den unteren Schutz in offener Position verriegelt.
18. Stellen Sie sicher, dass sich der untere Schutz glatt bewegt.
19. Verwenden Sie die Säge nur in gutem Betriebszustand, angemessen geartet und mit den Schutzvorrichtungen in Position.
20. Verwenden Sie korrekt geschärfte Sägeblätter. Beachten Sie die auf dem Sägeblatt angegebene maximale Drehzahl.
21. Verwenden Sie keine beschädigten oder verformten Sägeblätter.
22. Verwenden Sie keine aus Hochschnellstahl hergestellten Sägeblätter.
23. Verwenden Sie nur von HiKOKI empfohlene Sägeblätter. Das verwendete Sägeblatt muss EN847-1 entsprechen.
24. Die Sägeblätter sollten einen Außendurchmesser im Bereich von 235 bis 255 mm haben.
25. Wählen Sie das korrekte Sägeblatt für das zu sägende Material.
26. Betreiben Sie die Paneelsäge niemals mit dem Sägeblatt zur Seite oder nach oben hin.
27. Stellen Sie sicher, dass das Werkstück frei ist von Fremdkörpern wie Nägel usw.
28. Wechseln Sie den Tischeinsatz aus, wenn er abgenutzt ist.
29. Verwenden Sie die Säge nur zum Sägen von Aluminium, Holz oder ähnlichen Materialien.
30. Verwenden Sie Säge nur zum Sägen von durch den Hersteller empfohlenen Materialien.
31. Das Verfahren zum Auswechseln des Sägeblatts muss korrekt durchgeführt werden, einschließlich der Methode für die Neupositionierung und der Warnung.
32. Schließen Sie die Paneelsäge beim Sägen von Holz an einen Staubsammler an.
33. Lassen Sie beim Schlitzen Vorsicht walten.
34. Halten Sie das Werkzeug beim Transport bzw. zum Tragen nicht am Halter. Halten Sie das Werkzeug am Handgriff anstatt am Halter.
35. Beginnen Sie mit dem Sägen, nachdem der Motor die maximale Drehzahl erreicht hat.
36. Drücken Sie sofort den Ausschalter (OFF), wenn Sie eine Störung bemerken.
37. Schalten Sie die Stromversorgung aus und warten Sie, bis das Sägeblatt angehalten hat, bevor Sie das Werkzeug warten oder einstellen.
38. Während Sägen einer Gehrung oder eines Schrägschnitts sollte das Sägeblatt nicht angehoben werden, bis es vollkommen angehalten hat.
39. Beim Sägebetrieb muss die Paneelsäge in der Richtung von der Bedienung weg bewegt werden.
40. Beachten Sie beim Sägebetrieb alle restlichen Risiken, wie Laserstrahlung zu Ihren Augen, ungewollter Zugriff zu sich bewegenden Teilen am Schlittenmechanismus der Maschine usw.

TECHNISCHE DATEN

| | | | |
|--|---------------------------------|---|---------------------------------------|
| Maximale Sägekapazität Höhe × Breite | 0° | | 85 mm × 312 mm |
| | 45° Gehrung | | 85 mm × 218 mm |
| | Schrägschnitt | 45° links | 55 mm × 305 mm |
| | | 45° rechts | 30 mm × 305 mm |
| | Kombination | 45° Schrägschnitt(Links) + 45° Gehrung | 55 mm × 218 mm |
| | | 45° Schrägschnitt (Rechts) + 31° Gehrung (Links) | 30 mm × 260 mm |
| 45° Schrägschnitt (Rechts) + 45° Gehrung (Rechts) | | 30 mm × 218 mm | |
| Sägeblattabmessungen (AD × ID × Dicke) | | | 255 mm × 30 mm × 2,3 mm |
| Gehrungssägewinkel | | | Rechts 0° bis 57°, Links 0° bis 45° |
| Schrägschnittwinkel | | | Rechts und Links 0° bis 45° |
| Kombinationssägewinkel | Schrägschnitt (Links) 0° – 45° | | Gehrung (Rechts und Links) 0° bis 45° |
| | Schrägschnitt (Rechts) 0° – 45° | | |
| Spannung (nach Gebiet)* | | | (110 V, 230 V) ~ |
| Leistungsaufnahme* | | | 1090 W |
| Leerlaufdrehzahl | | | 3800 min ⁻¹ |
| Maschinenabmessungen (Breite × Tiefe × Höhe) | | | 545 mm × 1050 mm × 615 mm |
| Gewicht (Netto) | | | 19,5 kg |
| Lasermarkierer (Nur Modell C10FSH) | Maximale Ausgangsleistung | | Po<3 mW Lasererzeugnis Klasse II |
| | (Lambda) | | 654 nm |
| | Lasermedium | | Laserdiode |

*Überprüfen Sie die Angaben auf dem Typenschild, da sich diese je nach dem Verkaufsgebiet ändern.

STANDARDZUBEHÖR

- (1) 255 mm TCT-Sägeblatt (am Werkzeug angebracht) 1
 - (2) Staubbeutel 1
 - (3) 10 mm Steckschlüssel 1
 - (4) Schraubstocksatz 1
 - (5) Halter 1
 - (6) Hilfsanschlag (A) 1
- Änderungen des Standardzubehörs bleiben jederzeit vorbehalten.

SONDERZUBEHÖR (SEPARAT ZU BEZIEHEN)

- (1) Verlängerungshalter und Anschlag
 - (2) Sägeblatt: 255 mm TCT-Sägeblatt für Normalschnitt (72 Zähne)
 - (3) Schraubstocksatz für Kronenform (einschließlich Kronenformanschlag (L))
 - (4) Kronenformanschlag (L)
 - (5) Kronenformanschlag (R)
- Änderungen des Sonderzubehörs bleiben jederzeit vorbehalten.

ANWENDUNG

- Sägen von Aluminiumfensterrahmen und verschiedenen Holzarten.

AUSPACKEN

- Das Elektrowerkzeug und alle Teile (Standardzubehör) sorgfältig auspacken.
- Sicherstellen, daß alle Teile (Standardzubehör) vorhanden sind.

VOR DER VERWENDUNG

- 1. Stromversorgung**
Sicherstellen, daß die zu verwendende Stromversorgung den Angaben auf dem Typenschild entspricht.
- 2. Netzschalter**
Sicherstellen, daß der Netzschalter ausgeschaltet ist. Wenn der Stecker bei eingeschaltetem Schalter an eine Steckdose angeschlossen wird, fängt das Elektrowerkzeug sofort an zu laufen, und es kann zu einem schweren Unfall kommen.
- 3. Verlängerungskabel**
Bei Arbeit entfernt von einer Steckdose ein Verlängerungskabel ausreichender Dicke und Nennkapazität verwenden. Das Verlängerungskabel so kurz wie möglich halten.
- 4. Bei der Vorbereitung des Elektrowerkzeugs Werden die Hauptteile durch einen Verriegelungsstift gesichert**
Bewegen Sie den Handgriff etwas, so daß der Verriegelungsstift entfernt werden kann.

Verriegeln Sie den Verriegelungsstift beim Transport mit dem Getriebegehäuse (Abb. 4).

5. Den Staubbeutel am Gerät anbringen (Abb. 1)

6. Installation

Stellen Sie sicher, dass die Maschine immer an der Werkbank fixiert ist.

Bringen Sie das Elektrowerkzeug auf einer ebenen, horizontalen Werkbank an. Verwenden Sie Schrauben mit einem Durchmesser von 8 mm mit einer angemessenen Länge entsprechend der Dicke der Werkbank.

Die Schrauben sollten mindestens 25 mm länger als die Dicke der Werkbank sein.

Verwenden Sie z.B. Schrauben von 8 mm × 65 mm für eine 25 mm dicke Werkbank.

EINSTELLUNG DES ELEKTROWERKZEUGS VOR DER VERWENDUNG

ACHTUNG

Alle Einstellungen vor Anschluß des Steckers an die Steckdose durchführen.

1. Überprüfen Sie den unteren Schutz auf glatten Betrieb

ACHTUNG

○ Diese Paneelsäge hat als Sicherheitsvorrichtung eine Sägekopfverriegelung.

○ Zum Absenken des Sägekopfes zum Sägen muss die Verriegelung durch Drücken von Hebel (A) mit dem Daumen freigegeben werden.

(1) Überprüfen Sie, dass sich der untere Schutz glatt dreht, wenn der Handgriff nach unten gedrückt wird während der Hebel (A) gedrückt wird (Abb. 5).

(2) Überprüfen Sie dann, dass der untere Schutz zu seiner Ausgangsposition zurückkehrt, wenn der Handgriff angehoben wird.

2. Überprüfen der untersten Position des Sägeblatts (Abb. 7)

Überprüfen Sie, daß das Sägeblatt 10 mm bis 11 mm unter den Tischeinsatz abgesenkt werden kann.

Stellen Sie erforderlichenfalls wie folgt ein:

(1) Lösen Sie die 8-mm-Flügelmutter.

(2) Schieben Sie den 6-mm-Sechskantstiftschlüssel von der Rückseite des Werkzeugs her ein und drehen Sie die 8-mm-Innensechskant-Stellschraube nach links (gegen den Uhrzeigersinn), gesehen von der Rückseite des Werkzeugs.

(3) Drehen Sie die 8-mm-Tiefeneinstellschraube, um die Höhe zu ändern, an der es zu Kontakt zwischen dem Schraubenkopf und dem Getriebegehäuse kommt, und stellen Sie die untere Grenzposition für das Sägeblatt ein. Durch eine Umdrehung der 8-mm-Tiefeneinstellschraube ändert sich die untere Grenzposition für das Sägeblatt um etwa 8 mm, und diese Information kann als grober Leitwert verwendet werden.

(4) Drehen Sie die 8-mm-Innensechskant-Stellschraube nach rechts (im Uhrzeigersinn), gesehen von der Rückseite des Werkzeugs, und bringen Sie sie in leichten Kontakt mit der Spitze der 8-mm-Tiefeneinstellschraube.

ACHTUNG

Stellen Sie die untere Grenzposition so ein, dass das Sägeblatt nicht in die Drehbühne sägt oder dass vollständiges Sägen nicht möglich ist.

PRAKTISCHE ANWENDUNGEN

ACHTUNG

○ Es ist gefährlich, das Werkstück anzubringen oder zu entfernen, während sich das Sägeblatt dreht.

○ Beim Sägen die Sägespäne vom Drehtisch entfernen.

○ Wenn sich zu viele Sägespäne ansammeln, steht das Sägeblatt aus dem zu sägenden Material heraus. Niemals die Hände oder Gegenstände in die Nähe des freiliegenden Sägeblattes bringen.

1. Das zu schneidende Material mit dem Schraubstock fest einspannen, damit es sich beim Sägen nicht bewegt

2. Schalterbedienung

Durch Ziehen am Auslöser wird der Schalter eingeschaltet. Durch Loslassen des Auslösers wird der Schalter ausgeschaltet.

3. Grundplatteneinstellung (Abb. 3)

Die 6-mm-Schraube mit dem mitgelieferten 10-mm-Steckschlüssel lösen. Die Grundplatte so einstellen, daß die untere Oberfläche die Werkbank oder den Boden berührt.

4. Schneiden einer Nut am Schutz

Der Halter (A) hat einen Schutz (siehe Abb. 6), in den eine Nut geschnitten werden muß. Die 6-mm-Knopfschraube etwas lösen, um den Schutz etwas einziehen.

Ein passendes Stück Holz auf die Führung und die Tischoberfläche legen und mit dem Schraubstock einspannen. Wenn das Sägeblatt nach Einschalten des Schalters die maximale Drehzahl erreicht hat, den Handgriff langsam absenken, um eine Nut in den Schutz zu schneiden.

ACHTUNG

Die Nut nicht zu schnell schneiden, da sonst der Schutz beschädigt werden kann.

5. Einstellen des Schutzes (Abb. 6)

(1) Bei Sägen im rechten Winkel oder beim Schrägschnitt: Die 6-mm-Knopfschraube lösen, den Schutz leicht in Kontakt mit dem zu schneidenden Material bringen und dann festziehen. Die Tintenlinie auf die Sägeblattnut im Schutz ausrichten und mit dem Betrieb beginnen.

(2) Bei Gehrungssägen oder Gehrungssägen plus Schrägschnitt:

Die 6-mm-Knopfschraube lösen, den Schutz nach hinten bewegen, und sicherstellen, daß er nicht über die Oberfläche der Führung hervorsteht.

6. Verwendung des Schraubstocksatzes (Standardzubehör) (Abb. 12)

Der Schraubstocksatz kann am linken Gitter (Gitter (B)) oder am rechten Gitter (Gitter (A)) angebracht und entsprechend der Höhe des Werkstücks angehoben oder abgesenkt werden. Lösen Sie zum Anheben oder Absenken des Schraubstocksatzes zuerst die 6-mm-Knopfschraube. Die Schraubstockwelle hat drei Arretiernuten, in welche die Spitze der 6-mm-Flügelsschraube eingreifen kann, um den Schraubenhalter an der gewünschten Position zu verriegeln. Richten Sie für korrekte Ausrichtung der Spitze der 6-mm-Flügelsschraube auf die Arretiernut einfach die obere Oberfläche des Gitters auf eine der drei Keilnuten an der Oberfläche der Schraubstockwelle oder auf die untere Oberfläche des Schraubenhalters aus. Der Schraubstocksatz kann deshalb an einer der drei Positionen angebracht werden, um korrekte Höheneinstellung sicherzustellen.

Ziehen Sie nach Einstellung der Höhe die 6-mm-Flügelschraube fest an, und drehen Sie dann den oberen Knopf wie erforderlich, um das Werkstück sicher in seiner Position zu halten.

WARNUNG

- Klemmen oder spannen Sie das Werkstück immer fest an der Führung, da es sonst vom Tisch geschoben werden und Verletzungen verursachen kann.

ACHTUNG

- Stellen Sie immer sicher, daß der Motorkopf nicht mit der Schraubstockmontage in Berührung kommt, wenn er zum Sägen abgesenkt wird. Wenn die Gefahr besteht, daß dies der Fall ist, so lösen Sie die 6-mm-Flügelschraube und bewegen Sie die Schraubstockmontage zu einer Position, an der sie nicht mit dem Sägeblatt in Kontakt kommt.

7. Positionieren der Tischeinsätze (Abb. 1)

Tischeinsätze werden auf der Drehbühne installiert. Beim Versand des Werkzeugs ab Werk sind die Tischeinsätze so fixiert, dass sie nicht in Kontakt mit dem Sägeblatt kommen. Der Grat an der unteren Oberseite des Werkstücks wird bemerkenswert verringert, wenn der Spalt zwischen der Seitenoberfläche des Tischeinsatzes und dem Sägeblatt so klein wie möglich ist. Verringern Sie vor der Verwendung des Werkzeugs diesen Spalt entsprechend dem folgenden Verfahren.

Lösen Sie die drei 6-mm-Maschinenschrauben, sichern Sie die linke Seite des Tischeinsatzes und ziehen Sie die 6-mm-Maschinenschrauben an beiden Enden vorläufig an. Fixieren Sie dann ein Werkstück (mit einer Breite von etwa 200 mm) mit dem Schraubstocksatz und sägen Sie es ab. Ziehen Sie die 6-mm-Maschinenschrauben an beiden Enden fest an, nachdem Sie die Schnittfläche auf die Kante des Tischeinsatzes ausgerichtet haben. Entfernen Sie das Werkstück und ziehen Sie die 6-mm-Maschinenschraube in der Mitte fest an. Stellen Sie den rechten Tischeinsatz auf die gleiche Weise ein.

ACHTUNG

- Nach Einstellen des Tischeinsatzes für Sägen im rechten Winkel wird der Tischeinsatz bei Sägen in einem Winkel etwas abgesägt. Wenn Sägen in einem Winkel erforderlich ist, so stellen Sie die Tischeinsätze für Sägen in einem Winkel ein.

8. Bestätigung für Verwendung der Hilfsführung

Dieses Elektrowerkzeug hat eine Hilfsführung. Verwenden Sie die Hilfsführung für direkten Winkelschnitt und für Sägen von linken Schrägschnitten. Sie können dann linke Schrägschnitte, rechte Schrägschnitte und rechtwinklig sägen mit stabilem Sägen des Materials mit einer breiten Rückseite.

WARNUNG

- Drehen Sie den Hilfsanschlag bei linkem Gehrungsschnitt gegen den Uhrzeigersinn (Abb. 8). Wenn sie nicht gegen den Uhrzeigersinn gedreht wird, kann der Maschinenkörper oder das Sägeblatt in Kontakt mit der Hilfsführung kommen, wodurch Verletzungen verursacht werden können.

9. Bestätigung für Verwendung der Hilfsführung (A) (Abb. 11)

Verwenden Sie für rechtwinkliges Sägen und für Sägen in einem Winkel die Hilfsführung (A). die

Hilfsführung (A) kann auf der rechten Seite des Führungsgitters installiert werden. Schieben Sie die Stifte der Hilfsführung (A) in die Löcher im Führungsgitter. Ziehen Sie die mit dem Hilfsanschlag (A) mitgelieferte Schraube (6 mm) an, um den Hilfsanschlag (A) zu fixieren. Dann können Sie stabiles Sägen des Materials mit einer breiten Rückseite durchführen.

WARNUNG

Bei rechtwinkligem Gehrungsschnitt den Hilfsanschlag (A). Wenn sie nicht entfernt wird, kann es zu Kontakt mit dem Sägeblatt oder einem Teil des Werkzeugs kommen, wodurch es zu schweren Verletzungen der Bedienung kommen kann.

10. Verwendung einer Tintelinie

(1) Sägen in einem rechten Winkel

Lösen Sie die 6-mm-Knopfschraube und bringen Sie die Spitze des Schutzes in Kontakt mit dem Werkstück. Richten Sie die Tintelinie auf dem Werkstück auf die Nut im Schutz aus, um das Werkstück an der Tintelinie zu sägen.

(2) Gehrungssägen und Kombinationssägen (Gehrungssägen + Schrägschnitt)

Nach Absenken des Motorabschnitts wird der untere Schutz angehoben und das Sägeblatt erscheint. Richten Sie die Tintelinie auf das Sägeblatt aus.

ACHTUNG

Bei einigen Anordnungen steht der Schutz über die Oberfläche des Anschlags hervor. Lösen Sie die 6-mm-Knopfschraube und drücken Sie den Schutz zur zurückgezogenen Position. Heben Sie den unteren Schutz niemals an, während sich das Sägeblatt dreht. Bei Sägen mit einem Winkel von 35° oder mehr nach rechts schieben Sie bitte den Schutz nach hinten. Kontakt zwischen dem Schutz und der Hilfsführung verschlechtert nicht nur die Schnittgenauigkeit, sondern kann zu Beschädigung des Schutzes verursachen.

11. Positionseinstellung für die Laserlinie (Nur Modell C10FSH)

Tintelinien können an diesem Werkzeug einfach auf den Lasermarkierer ausgerichtet werden. Der Lasermarkierer wird durch einen Schalter eingeschaltet (Abb. 14).

Die Laserlinie ist bei Versand ab Werk auf die Breite des Sägeblatts eingestellt. Stellen Sie die Position des Sägeblatts und der Laserlinie mit den folgenden Schritten ein, um Ihrer gewünschten Verwendung zu entsprechen.

- (1) Schalten Sie den Lasermarkierer ein und sägen Sie eine Nut mit einer Tiefe von etwa 5 mm in ein Werkstück mit einer Höhe von etwa 20 mm und einer Breite von 150 mm. Halten Sie das genutete Werkstück mit dem Schraubstock in seiner Position und bewegen Sie es nicht. Beziehen Sie sich für das Nuten auf „22. Verfahren zum Sägen von Nuten“.

- (2) Drehen Sie dann die Einstellung und Verschieben Sie die Laserlinie. (Durch Drehen der Einstellung im Uhrzeigersinn wird die Laserlinie nach rechts verschoben, und durch Drehen gegen den Uhrzeigersinn wird die Laserlinie nach links verschoben.) Wenn Sie mit einer auf die linke Seite des Sägeblatts ausgerichteten Tintelinie arbeiten, so richten Sie die Laserlinie auf die linke Kante der Nut aus (Abb. 15).

Wenn Sie mit einer auf die rechte Seite ausgerichteten Tintelinie arbeiten, so richten Sie die Laserlinie auf die rechte Kante aus.

- (3) Ziehen Sie nach Einstellung der Position der Laserlinie eine rechtwinklige Tintelinie auf dem Werkstück und richten Sie die Tintelinie auf die Laserlinie aus. Verschieben Sie das Werkstück beim Ausrichten der Tintelinie in kleinen Schritten und ziehen Sie den Schraubstock fest an, wenn die Laserlinie genau auf der Tintelinie liegt. Führen Sie erneut Sägen einer Nut durch und überprüfen Sie die Position der Laserlinie. Wenn Sie die Position der Laserlinie ändern wollen, so stellen Sie sie erneut entsprechend den Schritten (1) bis (3) ein.

WARNUNG

- Stellen Sie sicher, dass die Säge und der Lasermarkierer ausgeschaltet sind, bevor Sie den Stecker an eine Steckdose anschließen.
- Lassen Sie bei der Positionseinstellung für die Laserlinie äußerste Sorgfalt in Bezug auf den Auslöserschalter walten, da hierbei der Stecker an eine Steckdose angeschlossen ist. Wenn der Auslöserschalter versehentlich durchgezogen wird, kann es durch Drehung des Sägeblatts zu unerwarteten Unfällen kommen.
- Entfernen Sie den Lasermarkierer nicht, um ihn für andere Zwecke zu verwenden.

ACHTUNG (Abb. 13)

- Laserstrahlung - Nicht in den Laserstrahl sehen.
- Laserstrahlung auf der Werkbank. Nicht in den Laserstrahl sehen. Wenn ein Auge direkt einem Laserstrahl ausgesetzt wird, kann es zu Verletzung des Auges kommen.
- Nicht zerlegen.
- Den Lasermarkierer (Werkzeugkörper) nicht starken Stößen aussetzen, da sonst die Positionierung der Laserlinie gestört werden kann und es zu Beschädigung des Lasermarkierers und verringerter Lebensdauer kommen kann.
- Lassen Sie den Lasermarkierer nur während des Sägens eingeschaltet. Längeres Leuchten des Lasermarkierers kann zu verkürzter Verwendungsdauer führen.
- Durch Verwendung anderer Regelungen oder Einstellungen oder durch Durchführung anderer als der hier angeführten Verfahren kann Aussetzen gegenüber schädlicher Strahlung verursachen.

HINWEIS

- Bei Verwendung im Freien oder in der Nähe eines Fensters kann es wegen Sonnenlicht schwierig sein, die Laserlinie zu sehen. Bringen Sie das Werkstück und das Werkzeug in einem solchen Fall an einen Platz, der nicht direktem Sonnenlicht ausgesetzt ist, und führen Sie die Arbeit dort durch.
- Ziehen Sie nicht am Kabel hinter dem Motorkopf und haken Sie nicht Finger, Holz oder sonstige Gegenstände ein, da sich sonst das Kabel lösen kann und der Lasermarkierer nicht aufleuchtet.

12. Sägebetrieb

- (1) Den Schalter einschalten, überprüfen, daß sich das Sägeblatt mit maximaler Drehzahl dreht, den Handgriff nach unten drücken, während der Hebel (A) gehalten wird, und das Sägeblatt in die Nähe des zu sägenden Materials zu bringen.

(2) Drücken Sie den Griff allmählich nach unten, wenn das Sägeblatt in Kontakt mit dem Werkstück kommt, um das Werkstück zu sägen.

(3) Schalten Sie nach Sägen auf die gewünschte Tiefe das Werkzeug aus und lassen Sie das Sägeblatt vollkommen anhalten, bevor Sie den Griff vom Werkstück anheben, um zur vollen Rückzugposition zurückzukehren.

ACHTUNG

- Beziehen Sie sich für die maximalen Schneidabmessungen auf „TECHNISCHE DATEN“ für den Tisch.
- Stärkerer Druck auf den Griff verursacht nicht schnelleres Sägen. Zu starker Druck verursacht im Gegenteil eine Überlastung des Motors und/oder verringert die Wirksamkeit.
- Überzeugen Sie sich, dass der Auslöserschalter ausgeschaltet ist und der Stecker aus der Steckdose gezogen ist, wenn das Werkzeug nicht verwendet wird.
- Schalten Sie immer die Stromversorgung aus und lassen Sie das Sägeblatt vollkommen anhalten, bevor Sie den Griff vom Werkstück anheben. Wenn der Griff bei sich drehendem Sägeblatt angehoben wird, kann sich das abgesägte Stück gegen das Sägeblatt verklemmen, und Fragmente können gefährlich durch die Gegend fliegen.
- Schalten Sie nach Beendigung jedes Sägeschnitts oder Nutschnitts die Stromversorgung aus und überzeugen Sie sich davon, dass das Sägeblatt angehalten hat. Heben Sie dann den Griff an und kehren Sie zur vollen Rückzugposition zurück.
- Achten Sie unbedingt darauf, das abgesägte Material von der Oberseite des Drehtisches zu entfernen, und schreiten Sie dann zum nächsten Schritt fort.

13. Schneiden schmaler Werkstücke (Drucksägen)

Schieben Sie das Gelenk nach unten zum Halter (A) und ziehen Sie dann den Schlittensicherungsknopf an (siehe **Abb. 2**). Senken Sie dann den Griff ab, um das Werkstück zu sägen. Durch Verwendung der Säge auf diese Weise können Werkstücke bis zu 85 mm × 85 mm gesägt werden.

14. Sägen breiter Werkstücke (Gleitsägen)

Lösen Sie den Schlittensicherungsknopf (siehe **Abb. 2**), ergreifen Sie den Griff, und schieben Sie die Säge nach vorn. Drücken Sie dann auf den Griff und ziehen Sie das Sägeblatt zurück, um das Werkstück zu sägen. Dies erleichtert das Sägen von Werkstücken mit einer Breite bis zu 312 mm.

WARNUNG

- Legen Sie Ihre Hand beim Sägen niemals auf den Seitengriff, da das Sägeblatt beim Absenken des Motorkopfes nahe an den Seitengriff kommt.

15. Verfahren zum Sägen von Gehrungen

- (1) Lösen Sie den Seitengriff und ziehen Sie den Hebel für die Winkelanschläge an. Stellen Sie dann die Drehbühne so ein, dass der Zeiger auf die gewünschte Einstellung auf der Gehrungsskala zeigt (**Abb. 17**).
- (2) Ziehen Sie den Seitengriff wieder an, um die Drehbühne in der gewünschten Position zu sichern.
- (3) Die Gehrungsskala zeigt den Sägewinkel auf der Winkelskala und die Neigung auf der Neigungsskala an.

- (4) Die Neigung, das Verhältnis der Höhe zur Grundlinie des zu entfernenden dreieckigen Abschnitts, kann statt des Schneidwinkels zum Einstellen der Gehrungsskala verwendet werden, wenn dies gewünscht wird.
- (5) Stellen Sie deshalb zum Schneiden eines Werkstücks mit einer Neigung von 2/10 den Zeiger auf diese Position.

HINWEIS

- Positive Anschläge sind rechts und links von der 0°-Mittelstellung bei 15°, 22,5°, 30° und 45° vorhanden. Überprüfen Sie, dass die Gehrungsskala und die Zeigerspitze richtig ausgerichtet sind.
- Betrieb der Säge mit schlechter Ausrichtung von Gehrungsskala und Zeiger oder mit nicht fest angezogenem Seitengriff verursacht schlechte Sägegenauigkeit.

16. Verfahren zum Sägen von Schrägschnitten

ACHTUNG

- Stellen Sie sicher, dass der Klemmhebel zum Schrägschnittsägen fest angezogen ist.
 - Sorgen Sie dafür, dass die Länge des abzuschneidenden Materials mindestens 25 mm ist, da sonst wegen Klemmen an der Innenseite des unteren Schutzes Sägen eventuell nicht möglich ist.
- (1) Lösen Sie den Klemmhebel und neigen Sie das Sägeblatt nach links oder rechts. Ziehen Sie den Fixierstift nach hinten, wenn Sie den Motorkopf nach rechts neigen.
Der Klemmhebel verwendet ein Einrastsystem. Ziehen Sie den Klemmhebel bei Kontakt zwischen der Werkbank und dem Werkzeugkörper wie in **Abb. 16** gezeigt in Pfeilrichtung und ändern Sie die Richtung des Klemmhobels.
 - (2) Stellen Sie den Neigungswinkel wie gewünscht ein, während Sie auf die Schrägschnittwinkelskala und den Zeiger sehen, und ziehen Sie dann den Klemmhebel an.

WARNUNG

- Wenn das Werkstück auf der linken oder der rechten Seite des Sägeblatts fixiert ist, liegt das abgesägte kurze Stück auf der rechten oder der linken Seite des Sägeblatts auf. Schalten Sie immer die Stromversorgung aus und lassen Sie das Sägeblatt vollkommen anhalten, bevor Sie den Griff vom Werkstück anheben.
Wenn der Griff angehoben wird, während sich das Sägeblatt noch dreht, kann sich das abgesägte Stück gegen das Sägeblatt verklemmen, und Fragmente können gefährlich durch die Gegend fliegen.

17. Verfahren für Kombinationssägen

Kombinationssägen kann durch Befolgen der in den obigen Punkten 14 und 15 gegebenen Anweisungen durchgeführt werden. Beziehen Sie sich für die maximalen Abmessungen für Kombinationssägen auf die Tabelle „TECHNISCHE DATEN“.

ACHTUNG

- Sichern Sie das Werkstück immer mit der rechten oder der linken Hand und sägen Sie, indem Sie den runden Teil der Säge mit der anderen Hand zurückziehen. Während Kombinationssägen ist es sehr gefährlich, die Drehbühne nach links zu drehen, da das Sägeblatt mit der das Werkstück sichernden Hand in Kontakt kommen kann.
Drehen Sie bei Kombinationssägen (Gehring + Schrägschnitt) mit linkem Schrägschnitt die Hilfsführung gegen den Uhrzeigersinn und führen Sie dann Sägebetrieb durch.

18. Sägen von langem Material

Verwenden Sie beim Sägen von langem Material einen Hilfstisch mit der gleichen Höhe wie der Halter (Sonderzubehör) und die Grundplatte der besonderen Zusatzausrüstung.

Kapazität: Holzmaterial (B × H × L)

300 mm × 45 mm × 1300 mm oder

180 mm × 25 mm × 2000 mm

19. Installieren der Halter... (Sonderzubehör)

Die Halter helfen dabei, längere Werkstücke beim Sägen stabil und an ihrem Platz zu halten.

- (1) Verwenden Sie wie in **Abb. 9** gezeigt einen Stahlwinkel, um die Oberkante der Halter auf die Höhe der Grundplatte auszurichten.
Lösen Sie die 6-mm-Flügelschraube. Drehen Sie die 6-mm-Höheneinstellschraube und stellen Sie die Höhe des Halters ein.
- (2) Ziehen Sie nach der Einstellung die Flügelmutter fest an und fixieren Sie den Halter mit der 6-mm-Knopfschraube (Sonderzubehör). Wenn die Länge der 6-mm-Höheneinstellschraube nicht ausreicht, so legen Sie ein dünnes Blech unter. Stellen Sie sicher, dass das Ende der 6-mm-Höheneinstellschraube nicht über den Halter hervorsteht.

ACHTUNG

- Halten Sie das Werkzeug bei Transport oder Tragen nicht am Halter.
- Es besteht die Gefahr, daß der Halter aus der Basis herausrutscht. Halten Sie den Handgriff anstatt des Halters.

20. Anschlag für Präzisionssägen... (Anschlag und Halter sind Sonderzubehör)

Der Anschlag erleichtert kontinuierliches Präzisionssägen von Längen von 280 bis 450 mm. Bringen Sie zum Installieren des Anschlags den Halter mit der 6-mm-Knopfschraube wie in **Abb. 10** gezeigt an.

21. Bestätigung für Verwendung von Kronenformschraubstock, Kronenformanschlag (L) und Kronenformanschlag (R) (Sonderzubehör)

- (1) Kronenformanschlag (L) und (R) (Sonderzubehör) ermöglichen einfacheres Sägen von Kronenformen ohne Neigen des Sägeblatts. Installieren Sie diese auf beiden Seiten auf der Grundplatte wie in **Abb. 18** gezeigt. Ziehen Sie nach dem Einschieben die 6-mm-Knopfschrauben an, um die Kronenformanschläge zu sichern.
- (2) Der Kronenformschraubstock (B) (Sonderzubehör) kann am linken Gitter (Gitter (B)) oder am rechten Gitter (Gitter (A)) angebracht werden. Er kann sich mit der Neigung der Kronenform vereinigen und der Schraubstock kann nach unten gedrückt werden. Drehen Sie dann den oberen Knopf wie erforderlich, um die Kronenform sicher an ihrem Platz zu befestigen. Lösen Sie zum Anheben oder Absenken des Schraubstocksatzes zuerst die 6-mm-Knopfschraube. Wie in **Abb. 19** gezeigt, hat die Schraubstockwelle drei Arretiernuten, in welche die Spitze der 6-mm-Flügelschraube eingreifen kann, um den Schraubenhalter an der gewünschten Position zu verriegeln.
Richten Sie für korrekte Ausrichtung der Spitze der 6-mm-Flügelschraube auf die Arretiernut einfach die obere Oberfläche des Gitters auf eine der drei Keilnuten an der Oberfläche der Schraubstockwelle oder auf die untere Oberfläche des Schraubenhalters aus.

Der Schraubstoccksatz kann deshalb an einer der drei Positionen angebracht werden, um korrekte Höheneinstellung sicherzustellen.

Ziehen Sie nach Einstellung der Höhe die 6-mm-Flügelschraube fest an, und drehen Sie dann den oberen Knopf wie erforderlich, um die Kronenform sicher in ihrer Position zu halten (Siehe **Abb. 19**). Positionieren Sie die Kronenform mit der WANDKONTAKTANTE gegen das Führungsgitter und mit der DECKENKONTAKTANTE gegen die Kronenformanschläge, wie in **Abb. 19** gezeigt. Stellen Sie die Kronenformanschläge entsprechend der Größe der Kronenform ein. Ziehen Sie die 6-mm-Flügelschraube an, um die Kronenformanschläge zu sichern. Beziehen Sie sich für den Gehrungswinkel auf die nachfolgende Tabelle.

Verwenden Sie die Hilfsführung (A), um die Kronenform sicherer zu fixieren (siehe **Abb. 11**).

WARNUNG

- Achten Sie immer darauf, dass die Kronenform fest am Gitter angeklemt ist, da die Kronenform sonst vom Tisch geschoben werden und Verletzungen verursachen kann. Führen Sie keinen Schrägschnitt durch, da sonst das Sägeblatt mit der Hilfsführung in Kontakt kommen und Verletzungen verursachen kann.

22. Verfahren zum Sägen von Nuten

Durch Einstellen der 8-mm-Tiefeneinstellschraube können Nuten im Werkstück geschnitten werden (**Abb. 7**).

- (1) Lösen Sie die 8-mm-Flügelmutter und drehen Sie die 8-mm-Tiefeneinstellschraube von Hand.
- (2) Stellen Sie die gewünschte Nutentiefe durch Einstellen des Abstands zwischen dem Sägeblatt und der Oberfläche der Grundplatte ein.
- (3) Die 8-mm-Flügelmutter muss nach beendigter Einstellung fest angezogen werden.

HINWEIS

- Entfernen Sie beim Sägen einer einzelnen Nut an einem Ende des Werkstücks den nicht erforderlichen Teil mit einem Meißel.

ANBRINGEN UND ENTFERNEN DES SÄGEBLATTESE

WARNUNG

Zur Verhütung von Unfällen und Körperverletzungen immer erst den Schalter ausschalten und den Stecker aus der Steckdose ziehen, bevor ein Sägeblatt entfernt oder angebracht wird.

1. Anbringen des Sägeblattes (Abb. 20, Abb. 21 und Abb. 22)

- (1) Verwenden Sie den 10-mm-Steckschlüssel des Zubehörs, um die 6-mm-Schraube der Spindelabdeckung zu lösen, und drehen Sie dann die Spindelabdeckung.
- (2) Drücken Sie die Spindelverriegelung und lösen Sie die Schraube mit dem 10-mm-Steckschlüssel.

Da die Schraube ein Linksgewinde hat, muß sie durch Rechtsdrehung gelöst werden.

HINWEIS

- Wenn die Spindelverriegelung zum Verriegeln der Spindel nicht einfach eingedrückt werden kann, so drehen Sie die Schraube mit dem 10-mm-Steckschlüssel, während Sie auf die Spindelverriegelung drücken. Die Sägeblattspindel ist verriegelt wenn die Spindelverriegelung eingedrückt ist.

- (3) Entfernen Sie die Schraube und die Beilegscheibe (B).
- (4) Heben Sie den unteren Schutz an und bringen Sie das Sägeblatt an.

WARNUNG

Beim Anbringen des Sägeblattes sicherstellen, daß die Drehrichtungsanzeige auf dem Sägeblatt mit der Drehrichtung auf dem Getriebegehäuse übereinstimmt.

- (5) Die Beilegscheibe (B) und die Schraube gründlich reinigen und sie auf der Sägeblattespinde anbringen.
- (6) Drücken Sie die Spindelverriegelung ein und ziehen Sie die Schraube mit dem 10-mm-Steckschlüssel durch Drehen gegen den Uhrzeigersinn an.
- (7) Drehen Sie die Spindelabdeckung, bis der Haken in der Spindelabdeckung in seiner ursprünglichen Position ist. Ziehen Sie dann die 6-mm-Schraube an.

ACHTUNG

- Bestätigen Sie nach Anbringen oder Ausbau des Sägeblatts, dass die Spindelverriegelung in die zurückgezogene Position zurückgekehrt ist.
- Die Schraube so fest anziehen, daß sie sich beim Betrieb nicht lockert.
- Vor dem Einschalten des Werkzeugs sicherstellen, daß die Schraube richtig angezogen worden ist.
- Bestätigen Sie, dass der untere Schutz in geschlossener Stellung ist.

2. Ausbau des Sägeblatts

Führen Sie Ausbau des Sägeblatts durch Umkehren des im obigen Paragraphen 1 beschriebenen Verfahrens durch.

Nach Anheben des unteren Schutzes kann das Sägeblatt leicht entfernt werden.

ACHTUNG

- Versuchen Sie niemals, ein Sägeblatt mit einem anderen Durchmesser als 235 bis 255 mm zu installieren.

ÜBERLASTSCHUTZ FÜR DEN PLASTIKKEILRIEMEN

Die Motorkraft wird über einen Plastikkeilriemen zum Sägeblatt übertragen. Wenn der Plastikkeilriemen überlastet wird, reduziert der Überlastschutz die Eingangsspannung und stoppt dadurch den Motor.

Wenn der Überlastschutz vom Bediener ausgestellt wird, nimmt das Gerät in kurzer Zeit wieder seinen Betrieb auf. Schalten Sie in diesem Fall sofort den Schalter aus und heben Sie den Griff zu seiner Ausgangsposition an. Schalten Sie dann den Schalter ein und lassen Sie das Werkzeug 20 Sekunden im Leerlauf laufen, um den Motor abzukühlen. Beginnen Sie dann wieder mit dem Sägen. Der Plastikkeilriemen wird beschädigt, wenn der Überlastschutz zu oft aktiv wird.

ACHTUNG

Wenn der Überlastschutz den Motor anhält, beginnt der Motor sich zu drehen, wenn der Schalter nach dem Ausschalten eingeschaltet wird. Stellen Sie vor dem Einschalten sicher, dass sich das Sägeblatt nicht halbwegs im Material befindet.

WARTUNG UND INSPEKTION

WARNUNG

Zur Verhütung von Unfällen und Körperverletzungen immer erst den Schalter ausschalten und den Stecker aus der Steckdose ziehen, bevor Wartung oder Inspektion dieses Werkzeugs durchgeführt wird.

Wenn Ihnen eine Störung der Maschine auffällt, einschließlich Schutzvorrichtungen und Sägeblatt, so wenden Sie sich bitte so bald wie möglich an eine qualifizierte Person.

1. Inspektion des Sägeblattes

Da Verwendung eines stumpfen Sägeblattes die Schnittleistung verringert und zu Fehlfunktion des Motors führen kann, das Sägeblatt schärfen oder auswechseln, wenn Abnutzung festgestellt wird.

Verwenden Sie zum Vermeiden übermäßiger Lärmeinwirkung die festgelegten Sägeblätter, um den abgegebenen Lärm zu verringern und das Sägeblatt und die Maschine zu schonen.

2. Inspektion der Befestigungsschrauben

Alle Befestigungsschrauben regelmäßig inspizieren und sicherstellen, daß sie richtig angezogen sind. Sollten sich Schrauben gelockert haben, sind diese sofort wieder fest anzuziehen, da es sonst zu schweren Unfällen kommen kann.

3. Inspektion der Kohlebürsten (Abb. 13)

Der Motor verwendet Kohlebürsten, die Verschleißteile sind. Da eine übermäßig abgenutzte Kohlebürste Motorstörungen verursachen kann, sollten die Kohlebürsten durch neue Bürsten mit derselben Bürstennummer wie in der Abbildung gezeigt ersetzt werden, wenn sie bis zur „Verschleißgrenze“ oder bis in die Nähe dieser Grenze abgenutzt sind. Halten Sie die Kohlebürsten außerdem immer sauber und stellen Sie sicher, dass die Bürsten frei in den Bürstenhaltern gleiten.

4. Auswechseln der Kohlebürsten

Entfernen Sie die Bürstenkappe mit einem normalen Schraubenzieher. Die Kohlebürste kann dann einfach entfernt werden.

5. Wartung des Motors

Die Motorwicklung ist das „Herz“ des Werkzeugs. Immer darauf achten, daß die Wicklung nicht beschädigt wird und daß sie nicht durch Wasser oder Öl angefeuchtet wird.

6. Auswechseln des Plastikkeilriemens

Die Motorkraft wird durch einen Plastikkeilriemen zum Sägeblatt übertragen. Wenn der Plastikkeilriemen gerissen oder beschädigt ist, so entfernen Sie die Riemenabdeckung durch Entfernen der zwei 5-mm-Schrauben (siehe **Abb. 2**) und ersetzen Sie den beschädigten Riemen durch einen neuen.

Bringen Sie beim Anbringen des Riemens an den Riemenscheiben zuerst zwei oder drei Zähne des Plastikkeilriemens mit den Nuten von Riemenscheibe (A) und Riemenscheibe (B) in Eingriff. Drehen Sie dann die Riemenscheiben (A) und (B), um alle 10 Zähne des Riemens mit den Riemenscheiben in Eingriff zu bringen.

7. Schmierung

Die folgenden gleitenden Oberflächen einmal im Monat schmieren, um das Elektrowerkzeug lange Zeit in gutem Betriebszustand zu halten.

Die Verwendung von Maschinenöl wird empfohlen.

Zu schmierende Punkte:

- * Draaiend gedeelte scharnier
- * Draaiend gedeelte sub-geleider
- * Draaiend gedeelte klem-montage

8. Reinigung

Sägespäne und sonstige Abfälle regelmäßig mit einem mit Seifenwasser angefeuchteten Lappen entfernen. Den Motor zur Verhütung von Störungen vor Kontakt mit Öl oder Wasser schützen.

9. Liste der Wartungsteile

- A : Punkt Nr.
- B : Code Nr.
- C : Verwendete Anzahl
- D : Bemerkungen

ACHTUNG

Reparatur, Modifikation und Inspektion von HiKOKI-Elektrowerkzeugen müssen durch ein Autorisiertes HiKOKI-Wartungszentrum durchgeführt werden.

Besonders die Laservorrichtung sollte von autorisierten Agenten des Laserherstellers gewartet werden.

Wenden Sie sich für Reparatur der Laservorrichtung immer an ein von Autorisierten HiKOKI Wartungszentrum.

Diese Teileliste ist hilfreich, wenn sie dem Autorisierte HiKOKI-Wartungszentrum zusammen mit dem Werkzeug für Reparatur oder Wartung ausgehändigt wird.

Bei Betrieb und Wartung von Elektrowerkzeugen müssen die Sicherheitsvorschriften und Normen beachtet werden.

MODIFIKATIONEN

HiKOKI-Elektrowerkzeuge werden fortwährend verbessert und modifiziert, um die neuesten technischen Fortschritte einzubauen.

Dementsprechend ist es möglich, daß einige Teile (z.B. Codenummern bzw. Entwurf) ohne vorherige Benachrichtigung geändert werden.

HINWEIS

Aufgrund des ständigen Forschungs- und Entwicklungsprogramms von HiKOKI bleiben Änderungen der hierin gemachten technischen Angaben vorbehalten.

Information über Betriebslärm und Vibration

Die Meßwerte wurden entsprechend EN61029 bestimmt.

Der typische A-gewichtete Schalldruck ist 93 dB (A)

Der typische A-gewichtete Schalleistungspegel ist 106 dB (A)

Bei der Arbeit immer Ohrenschutz tragen.

Der typische gewichtete Effektiv-Beschleunigungswert überschreitet nicht 2,5 m/s².

Informationen für das zu verwendende Stromversorgungssystem für Elektrowerkzeuge mit einer Nennspannung von 230 V~

Der Schaltbetrieb für elektrische Geräte verursacht Spannungsschwankungen.

Der Betrieb dieses Elektrowerkzeugs unter ungünstigen Netzbedingungen kann einen nachteiligen Einfluß auf den Betrieb anderer elektrischer Geräte ausüben.

Mit einer Netzimpedanz von 0,29 Ohm oder weniger kommt es wahrscheinlich nicht zu negativen Effekten.

Normalerweise wird die maximal zulässige Netzimpedanz nicht überschritten, wenn die Zweigleitung zum Anschluß von einem Verteilerkasten mit einer Versorgungskapazität von 25 Ampere oder mehr gespeist wird.

Bei Ausfall der Stromversorgung oder bei Herausziehen des Steckers sofort den Schalter auf OFF (AUS) stellen. Dies verhindert einen unkontrollierten Neustart.

PRECAUTIONS GENERALES DE TRAVAIL

AVERTISSEMENT ! Lors de l'utilisation d'un outillage électrique, les précautions de base doivent être respectées de manière à réduire les risques d'incendie, de secousse électrique et de blessure corporelle, y compris les précautions suivantes.

Lire ces instructions avant d'utiliser le produit et conserver ces instructions pour référence.

Pour assurer un fonctionnement sûr :

1. Maintenir l'aire de travail propre. Des ateliers ou des établis en désordre risquent de provoquer des accidents.
2. Tenir compte de l'environnement de l'aire de travail. Ne pas exposer les outils électriques à la pluie. Ne pas les utiliser dans des endroits humides. Travailler dans un endroit bien éclairé. Ne pas utiliser d'outillage électrique s'il existe un risque d'incendie ou d'explosion.
3. Protection contre une décharge électrique. Eviter tout contact corporel avec des surfaces de mise à la terre telles que les tuyaux, radiateurs, cuisinières et réfrigérateurs.
4. Tenir les enfants et les personnes infirmes éloignés. Ne pas laisser les visiteurs toucher l'outil ni son cordon d'alimentation. Il est préférable de tenir les visiteurs et les personnes infirmes à l'écart de l'aire de travail.
5. Ranger les outils non utilisés. Quand on ne les utilise pas, il est recommandé de ranger les outils dans un endroit sec, verrouillé ou hors de portée des enfants et des personnes infirmes.
6. Ne pas forcer l'outil. Il fonctionnera mieux et plus sûrement à la vitesse pour laquelle il a été conçu.
7. Utiliser l'outil approprié. Ne pas essayer de faire avec un petit outil le travail prévu pour un outil plus important. Toujours utiliser l'outil adéquat; par exemple, ne pas se servir d'une scie circulaire pour couper des branches d'arbres ou des billots de bois.
8. Porter des vêtements appropriés. Ne pas mettre de vêtements flottants ou de bijoux qui risquent d'être pris dans les pièces mobiles. Si l'on travaille à l'extérieur, il est recommandé de porter des gants de caoutchouc et des chaussures à semelles antidérapantes. Veiller à s'attacher les cheveux ou à mettre un bonnet si on a les cheveux longs.
9. Porter des lunettes protectrices. Mettre un masque si l'opération de coupe crée de la poussière.
10. Relier l'équipement d'extraction de poussière. L'opération de coupe avec cette scie à coupe mixte peut produire une quantité considérable de poussière par le conduit d'évacuation de la protection fixe.
(Matériau des poussières : bois ou aluminium)
Si des dispositifs sont prévus pour le raccordement d'installations d'extraction et de collection de poussière, s'assurer qu'ils sont correctement raccordés et utilisés.
11. Prendre soin du fil. Ne jamais transporter l'outil en le tenant par le fil et ne pas le débrancher en tirant sur le fil d'un coup sec. Tenir le fil à l'abri de la chaleur, l'éloigner de l'huile ou de bords tranchants.

12. Fixer fermement la pièce à travailler. Utiliser des agrafes ou un étau pour la maintenir. C'est plus sûr que d'utiliser ses mains et cela libère pour faire fonctionner l'outil.
13. Ne pas présumer de ses forces. Essayer de garder son équilibre en toute circonstance.
14. Entretien les outils avec soin. Les conserver bien aiguisés et les nettoyer afin d'en obtenir les meilleures performances et de pouvoir les utiliser sans danger. Suivre les instructions pour le graissage et le changement des accessoires. Vérifier régulièrement les fils et cordons et s'ils sont endommagés, les faire réparer par une personne compétente. Vérifier régulièrement les rallonges et les replacer si elles sont endommagées. Veiller à ce que les poignées soient toujours sèches et propres, sans huile ni graisse.
15. Débrancher les outils lorsqu'on ne les utilise pas, avant toute opération d'entretien et lors du changement d'accessoire; comme par exemple quand on change les lames, les forets, le fraises, etc.
16. Retirer les clés de réglage. Prendre l'habitude de toujours vérifier que les clés de réglage sont bien retirées de l'appareil avant de le mettre en marche.
17. Éviter toute mise en marche accidentelle. Ne pas transporter l'outil branché avec un doigt sur l'interrupteur. S'assurer que l'interrupteur est sur la position d'arrêt quand on branche l'outil.
18. Utilisation de rallonges à l'extérieur. Quand on utilise l'outil à l'extérieur, ne se servir que des rallonges prévues pour l'extérieur et portant une marque distinctive.
19. Soyez vigilant. Regardez bien ce que vous faites. Faites appel à votre bon sens. N'utilisez pas l'outil quand vous êtes fatigué.
20. Vérifier les pièces endommagées. Avant d'utiliser davantage l'outil, vérifier attentivement toute pièce endommagée afin de déterminer si l'outil peut fonctionner correctement et effectuer le travail pour lequel il est prévu. Vérifier l'alignement et la flexion des pièces mobiles, la cassure des pièces, le montage et toute autre condition risquant d'affecter le bon fonctionnement de l'outil. Un protecteur ou toute autre pièce endommagée devra être correctement réparé ou remplacé par un service d'entretien autorisé, sauf autre indication dans ce mode d'emploi. Faire remplacer les interrupteurs défectueux par un service d'entretien autorisé. Ne pas utiliser l'outil si l'interrupteur ne permet pas de le mettre en marche ou de l'arrêter.
21. Précaution
L'utilisation d'un accessoire ou dispositif annexe autre que ceux conseillés dans ce mode d'emploi peut entraîner un risque de blessure corporelle.
22. Confier la réparation d'un outil à un technicien qualifié.
Cet outil électrique a été conçu conformément aux règles de sécurité en usage. Les réparations doivent être effectuées par du personnel qualifié utilisant des pièces d'origine. Dans le cas contraire, l'utilisateur s'expose à des risques graves.

PRECAUTIONS D'UTILISATION POUR LA SCIE À COUPE D'ONGLET RADIALE

- Maintenir le sol autour de la machine de niveau, bien entretenu et sans objets qui traînent, par ex. des copeaux ou des déchets de coupe.
- Prévoir un bon éclairage général ou localisé.
- Utiliser les outils électriques exclusivement pour les applications spécifiées dans le mode d'emploi.
- Confier les réparations exclusivement à un service après-vente agréé. Le fabricant ne saurait être responsable des dommages ou des blessures résultant d'une réparation effectuée par des personnes non agréées ou par une manutention inadéquate de l'outil.
- S'assurer de l'intégrité de fonctionnement des outils électriques; ne pas en retirer les capots ou vis montés.
- Ne pas toucher les pièces mobiles ni les accessoires si la source d'alimentation n'est pas débranchée.
- Utiliser l'outil à une puissance inférieure à celle indiquée sur la plaque d'identification; autrement on risque d'endommager la finition et de réduire la capacité de travail en raison d'une surcharge du moteur.
- Ne pas essuyer les pièces en plastique avec du solvant. Les solvants contenant des ingrédients abrasifs comme l'essence, le diluant, la benzène, le tétrachlorure de carbone, l'alcool, l'ammoniaque et l'huile ne doivent pas être utilisés pour le nettoyage des pièces en plastique qui risqueraient des dégâts divers tels que des fissures. Nettoyer les pièces en plastique avec un linge doux légèrement humecté d'eau savonneuse.
- N'utiliser que des pièces de rechange HIKOKI d'origine.
- Cet outil ne devra être démonté que pour le remplacement des balais carbone.
- La vue d'ensemble explosée de ce mode d'emploi est exclusivement réservée au centre de réparation agréé.
- Ne jamais couper de métaux ferreux ni de maçonnerie.
- Prévoir un éclairage général ou localisé approprié. Disposer les stocks et les pièces finies à proximité de l'opérateur en position de travail normale.
- Porter un équipement de protection individuel approprié, qui comprendra:
Une protection anti-bruit pour réduire les risques de perte de l'ouïe.
Lunettes de protection pour éviter de se blesser les yeux.
Une protection respiratoire pour réduire les risques d'inhalation de poussières dangereuses.
Des gants pour manipuler les lames de scie (porter les lames dans un support chaque fois que cela est possible) et les matériaux bruts.
- L'opérateur doit être suffisamment familiarisé avec l'utilisation, le réglage et le fonctionnement de l'outil.
- Ne pas retirer les morceaux tronçonnés et autres morceaux de la pièce de la zone de coupe pendant que l'outil fonctionne et que la lame de scie ne se trouve pas sur sa position de repos.
- Ne jamais utiliser la scie à coupe d'onglet avec sa protection inférieure verrouillée en position d'ouverture.
- Veiller à ce que la protection inférieure se déplace régulièrement.
- Ne pas utiliser la scie sans ses protections en place, en bon ordre de marche et correctement entretenues.
- Utiliser des lames de scie bien affûtées. Respecter la vitesse maximale inscrite sur la lame de scie.
- Ne pas utiliser de lames de scie endommagées ou déformées.
- Ne pas utiliser de lames de scie fabriquées dans un acier à coupe rapide.
- Utiliser exclusivement les lames de scie recommandées par HIKOKI.
Utilisez une lame de scie respectant la spécification EN847-1.
- Les lames de scie devront avoir un diamètre extérieur compris entre 235 mm et 255 mm.
- Sélectionner la lame de scie qui convient pour le matériau à couper.
- Ne jamais faire fonctionner la scie à coupe d'onglet avec la lame tournée vers le haut ou sur le côté.
- S'assurer que la pièce est exempte de corps étrangers, par exemple des clous.
- Remplacer la plaque d'insertion lorsqu'elle est usée.
- Ne pas utiliser la scie pour couper des matériaux autres que l'aluminium, le bois et autres matériaux similaires.
- Ne pas utiliser la scie pour couper des matériaux autres que ceux qui sont recommandés par le fabricant.
- Effectuer la procédure de remplacement et de réinstallation de la lame correctement.
- Raccorder la scie à coupe d'onglet à un conteneur de récupération des poussières lorsqu'on scie du bois.
- Faire attention lors d'une taille d'encoche.
- Pour transporter ou déplacer l'outil, ne pas le tenir par le support, mais saisir la poignée du support.
- Commencer la coupe seulement une fois que le moteur a atteint sa vitesse maximum.
- Couper immédiatement l'interrupteur lorsqu'il se produit une anomalie.
- Eteindre l'outil et attendre que la lame se soit complètement arrêtée avant de procéder à un entretien ou à un réglage.
- Lors d'une coupe d'onglet ou de biseau, ne pas relever la lame tant qu'elle n'a pas complètement cessé de tourner.
- Lors d'une coupe avec chariot, pousser la lame et l'éloigner de l'opérateur.
- Tenir compte de toutes les possibilités de risques résiduelles lors d'une opération de coupe, par exemple le rayonnement laser dans les yeux, l'accès inopiné aux pièces mobiles sur les pièces de coulissement mécanique de l'outil, etc.

CARACTÉRISTIQUES

| | | | |
|--|--------------------------|---|------------------------------------|
| Capacité de coupe maximale Hauteur × largeur | 0° | | 85 mm × 312 mm |
| | Onglet 45° | | 85 mm × 218 mm |
| | Biseau | 45° à gauche | 55 mm × 305 mm |
| | | 45° à droite | 30 mm × 305 mm |
| | Mixte | Biseau (Gauche) 45° + Onglet 45° | 55 mm × 218 mm |
| | | Biseau (Droite) 45° + Onglet (Gauche) 31° | 30 mm × 260 mm |
| Biseau (Droite) 45° + Onglet (Droite) 45° | | 30 mm × 218 mm | |
| Dimensions de lame de scie (Dia. ex. × Dia. in. × Épaisseur) | | | 255 mm × 30 mm × 2,3 mm |
| Angle de coupe d'onglet | | | Droite 0° – 57°, Gauche 0° – 45° |
| Angle de coupe de biseau | | | Droite et gauche 0° – 45° |
| Angle de coupe mixte | Biseau (Gauche) 0° – 45° | | Onglet (Droite et gauche) 0° – 45° |
| | Biseau (Droite) 0° – 45° | | |
| Tension (par région)* | | | (110 V, 230 V) ~ |
| Courant d'entrée* | | | 1090 W |
| Vitesse à vide | | | 3800 min ⁻¹ |
| Dimensions de la machine (Largeur × Profondeur × Hauteur) | | | 545 mm × 1050 mm × 615 mm |
| Poids (net) | | | 19,5 kg |
| Marqueur à laser (Modèle C10FSH seulement) | Sortie maximum | | Produit laser de classe II Po<3 mW |
| | (Lambda) | | 654 nm |
| | Support de laser | | Diode laser |

* Bien vérifier la plaque signalétique du produit car il est sujet à modification selon les régions.

ACCESSOIRES STANDARD

- (1) Lame de scie de 255 mm TCT (montée sur l'outil) ... 1
- (2) Baquet de réception des copeaux 1
- (3) Clé à écrous de 10 mm 1
- (4) Ensemble d'étau 1
- (5) Support 1
- (6) Guide auxiliaire (A) 1

Les accessoires standard sont sujets à modification sans préavis.

ACCESSOIRES EN OPTION (VENDUS SÉPARÉMENT)

- (1) Support de rallonge et butée
- (2) Lame de scie de 255 mm de TCT Lame de scie pour coupe normale (nombre total de dents : 72)
- (3) Ensemble d'étau pour corniche à courbe complexe (Comprend la butée de corniche à courbe complexe (L))
- (4) Butée de corniche à courbe complexe (L)
- (5) Butée de corniche à courbe complexe (R)

Les accessoires en option sont sujets à modification sans préavis.

UTILISATION

- Coupe de divers types de cadres d'aluminium et de bois.

DÉBALLAGE

- Déballer soigneusement l'outil ainsi que tous les articles qui l'accompagnent (accessoires standard).
- Vérifier attentivement qu'il ne manque aucun article (accessoires standard).

AVANT L'UTILISATION

1. Alimentation

S'assurer que la source d'alimentation correspond aux normes spécifiées sur la plaque signalétique de l'outil.

2. Interrupteur d'alimentation

S'assurer que l'interrupteur d'alimentation est bien à la position OFF. Si l'on branche le cordon d'alimentation dans une prise secteur alors que l'interrupteur d'alimentation est sur la position ON, l'outil se mettra immédiatement en marche, ce qui pourrait provoquer un grave accident.

3. Câble de rallonge

Si l'aire de travail est éloignée de la source d'alimentation, utiliser un câble de rallonge d'une épaisseur suffisante et de la capacité nominale. Le câble de rallonge devra être le plus court possible.

4. Lorsque l'outil électrique quitte nos usines, les pièces principales sont immobilisées par une tige de verrouillage

Déplacer légèrement la poignée de façon que la tige de verrouillage se dégage.

Pendant le transport, verrouiller la tige de verrouillage dans le réducteur (Fig. 4).

5. Fixer le baquet de réception des copeaux sur la scie (Fig. 1)

6. Installation

Toujours fixer l'outil à un établi.

Fixer l'outil électrique sur un établi horizontal et de niveau.

Sélectionner des boulons de 8 mm de diamètre et d'une longueur adaptée à l'épaisseur de l'établi. Les boulons devront avoir une longueur d'au moins 25 mm, plus l'épaisseur de l'établi.

Par exemple, utiliser des boulons de 8 mm × 65 mm avec un établi d'une épaisseur de 25 mm.

RÉGLAGE DE LA PUISSANCE DE L'OUTIL AVANT L'UTILISATION

ATTENTION

Effectuer tous les réglages nécessaires avant de brancher la fiche du cordon d'alimentation dans la prise électrique.

1. Vérifier si la protection inférieure fonctionne correctement

ATTENTION

- Cette scie à coupe d'onglet est équipée d'un verrou de tête de scie par mesure de sécurité.
- Pour abaisser la tête de scie en vue d'une coupe, il faut libérer le verrou en appuyant sur le levier (A) avec le pouce.
- (1) Quand on abaisse la poignée tout en appuyant sur le levier (A), vérifier que la protection inférieure tourne régulièrement (Fig. 5).
- (2) Ensuite, vérifier que la protection inférieure revient à sa position d'origine quand on relève la poignée.

2. Vérification de la position limite de la lame de scie (Fig. 7)

Vérifier que la lame de scie s'abaisse jusqu'à 10 à 11 mm en-dessous de la plaque d'insertion.

Au besoin, la régler comme suit :

- (1) Desserrer l'écrou à ailettes de 8 mm.
- (2) Insérer la clé à tige hexagonale de 6 mm en procédant par l'arrière de l'outil, et tourner la vis boulonnée à douille hexagonale de 8 mm vers la gauche (dans le sens inverse des aiguilles d'une montre), vue de derrière l'outil.
- (3) Tourner le boulon de réglage de la profondeur de 8 mm, modifier la hauteur lorsque la tête du boulon entre en contact avec le réducteur, et régler la position de la limite inférieure de la lame de scie. Une rotation du boulon de réglage de la profondeur de 8 mm modifie la position de la limite inférieure de la lame de scie d'environ 8 mm, et cette information pourra servir de guide.
- (4) Tourner la vis boulonnée à douille hexagonale de 8 mm vers la droite (dans le sens des aiguilles d'une montre), vue de derrière l'outil, et la laisser toucher légèrement l'extrémité du boulon de réglage de la profondeur de 8 mm.

ATTENTION

Régler la position de la limite inférieure de façon que la lame de scie ne coupe pas la plaque tournante ou que la coupe ne puisse être effectuée jusqu'au bout.

APPLICATIONS PRATIQUES

ATTENTION

- Il serait très dangereux d'installer ou d'ôter la pièce pendant que la scie fonctionne.
- Pour scier, retirer les copeaux de la plaque tournante.
- Si l'accumulation de copeaux est excessive, la lame sera découverte en raison du bourrage. Ne jamais approcher la main ni aucun objet de la lame ainsi exposée.

1. Immobiliser parfaitement la pièce à découper dans l'ensemble d'étau pour qu'elle ne risque pas de bouger pendant le sciage

2. Utilisation de l'interrupteur

L'alimentation électrique est commandée par la détente: appuyer pour mettre en marche, et relâcher pour arrêter.

3. Réglage du porte-socle (Fig. 3)

Desserrer la vis moletée de 6 mm avec la clé à écrou de 10 mm fournie. Régler le porte-socle de façon que sa surface touche l'établi ou la surface du plancher.

4. Découpe d'une rainure dans la protection

Le support (A) possède une protection (voir Fig. 6) dans laquelle il faudra découper une rainure. Desserrer la vis moletée de 6 mm de façon à ce que la protection rentre légèrement.

Puis, placer un morceau de bois approprié sur la surface du guide et de la plaque et le fixer dans l'ensemble d'étau. Enclencher l'interrupteur et attendre que la lame atteigne son plein régime, puis abaisser lentement la poignée pour découper une rainure dans la protection.

ATTENTION

Ne pas découper la rainure trop rapidement; l'on pourrait endommager la protection.

5. Réglage de la protection (Fig. 6)

- (1) Dans le cas d'une coupe à angle droit ou d'une coupe en biseau:

Desserrer la vis moletée de 6 mm, amener la protection légèrement en contact avec le matériau à découper et fixer. Aligner la ligne tracée avec la rainure de la lame de scie sur la protection et commencer le sciage.

- (2) Dans le cas d'une coupe angulaire ou d'une coupe angulaire + coupe en biseau:

Desserrer la vis moletée de 6 mm et déplacer la protection vers l'arrière en s'assurant qu'elle ne dépasse pas de la surface du guide.

6. Utilisation de l'ensemble d'étau (accessoire standard) (Fig. 12)

L'ensemble d'étau se monte soit sur le guide gauche (guide (B)), soit sur le guide droit (guide (A)), et il se soulève et s'abaisse en fonction de la hauteur de la pièce. Pour soulever ou abaisser l'ensemble d'étau, commencer par desserrer la vis moletée de 6 mm. L'arbre de l'étau possède trois rainures de verrouillage dans lesquelles vient s'insérer l'extrémité du boulon à ailettes de 6 mm afin de verrouiller le support de vis à la position désirée. Pour être sûr de bien aligner correctement l'extrémité du boulon à ailettes de 6 mm sur la rainure de verrouillage voulue, il suffit d'aligner la surface supérieure du guide sur l'une des trois rainures en V à la surface de l'arbre de l'étau, ou sur la surface inférieure du support de vis. En conséquence, l'ensemble d'étau peut être monté sur n'importe laquelle des trois positions pour garantir un réglage correct de la hauteur.

Après avoir réglé la hauteur, serrer le boulon à ailettes de 6 mm à fond, puis tourner le bouton supérieur selon les besoins pour fixer solidement la pièce.

AVERTISSEMENT

- Toujours serrer la pièce à fond ou la fixer sur le guide avec l'étau ; sinon, la pièce risque d'être projetée de la plaque et de provoquer des blessures.

ATTENTION

- Toujours s'assurer que la tête du moteur n'est pas en contact avec l'ensemble d'étau lorsqu'on l'abaisse pour la coupe. Si elle risque de toucher l'étau,

desserrer le boulon à ailettes de 6 mm (B) et déplacer l'ensemble d'étau sur une position où il n'entrera pas en contact avec la lame de scie.

7. Installation de la plaque d'insertion (Fig. 1)

Les plaques d'insertion se montent sur la plaque tournante. Lorsque l'outil quitte nos usines, les plaques d'insertion sont fixées de façon que la lame de scie n'entre pas en contact avec elles. Le morfil de la surface inférieure de la pièce sera considérablement réduit si la plaque d'insertion est fixée de façon que le jeu entre la surface latérale de la plaque d'insertion et la lame de scie soit minimum. Avant d'utiliser l'outil, supprimer ce jeu en procédant de la façon suivante. Desserrer les trois vis à métaux de 6 mm, puis fixer la plaque d'insertion du côté gauche et serrer provisoirement les vis à métaux de 6 mm aux deux extrémités. Ensuite, fixer la pièce (200 mm de large environ) avec l'ensemble d'étau et la couper. Après avoir aligné la surface de coupe sur le bord de la plaque d'insertion, serrer à fond les vis à métaux de 6 mm aux deux extrémités. Retirer la pièce et fixer solidement la vis à métaux de 6 mm centrale. Régler la plaque d'insertion du côté droit de la même façon.

ATTENTION

- Après avoir réglé la plaque d'insertion pour la coupe à angle direct, la plaque d'insertion sera légèrement coupée si on l'utilise pour une coupe à angle de biseau.

Si l'on doit effectuer une coupe à angle de biseau, régler la plaque d'insertion pour une coupe à angle de biseau.

8. Vérification pour l'utilisation du guide auxiliaire

Cet outil électrique est équipé d'un guide auxiliaire. Pour effectuer une coupe à angle direct ou une coupe à angle de biseau à droite, utiliser le guide auxiliaire. Ensuite, on pourra effectuer une coupe à angle de biseau à gauche, une coupe à angle de biseau à droite, une coupe à angle direct du matériau en toute stabilité, avec une large face de dépouille.

AVERTISSEMENT

- Dans le cas d'une coupe oblique à gauche, tourner le guide auxiliaire dans le sens inverse des aiguilles d'une montre (Fig. 8), sinon le corps de l'outil ou la lame de scie risquent d'entrer en contact avec le guide auxiliaire, ce qui pourrait provoquer des blessures.

9. Vérification pour l'utilisation du guide auxiliaire (A) (Fig. 11)

Dans le cas d'une coupe à angle direct et d'une coupe à angle, utiliser le guide auxiliaire (A). Le guide auxiliaire (A) se monte sur le côté droit du guide auxiliaire. Insérer les tiges du guide auxiliaire (A) dans les orifices du guide auxiliaire. Serrer le boulon de 6 mm livré avec le guide auxiliaire (A) pour fixer le guide auxiliaire (A). Ensuite, on pourra effectuer une coupe du matériau en toute stabilité, avec une large face de dépouille.

AVERTISSEMENT

Dans le cas d'une coupe oblique à droite, retirer le guide auxiliaire (A). Si on ne le retire pas, il entrera en contact avec la lame ou une section de l'outil, ce qui pourrait gravement blesser l'opérateur.

10. Utilisation d'un trait à l'encre

(1) Coupe à angle droit

Desserrer la vis moletée de 6 mm et toucher l'extrémité de la protection avec la pièce.

En alignant le trait à l'encre sur la pièce avec la rainure de la protection, la pièce sera coupée suivant le trait à l'encre.

(2) Coupe d'onglet et coupe mixte (Coupe d'onglet + coupe de biseau)

Lorsqu'on abaisse la section du moteur, la protection inférieure se soulève et la lame de scie apparaît. Aligner le trait à l'encre sur la lame de scie.

ATTENTION

A certaines positions de la plaque tournante lorsqu'on la tourne, la protection dépasse de la surface du guide. Desserrer la vis moletée de 6 mm et repousser la protection en position rentrée. Ne jamais soulever la protection inférieure pendant que la lame de scie tourne. Lors d'une coupe à un angle de 35° vers la droite ou plus, glisser la protection vers l'arrière. Non seulement la protection et le guide auxiliaire entreront en contact l'une avec l'autre, ce qui affectera la précision de coupe, mais cela pourrait également endommager la protection.

11. Réglage de la position de la raie laser (Modèle C10FSH seulement)

Avec cet outil, il est facile de tracer des traits à l'encre sur le marqueur à laser (Fig. 14).

Quand l'outil quitte nos usines, la raie laser est réglée à la largeur de la lame de scie. Régler la position de la lame de scie et celle de la raie laser en effectuant les opérations suivantes en fonction de l'usage prévu.

- (1) Allumer le marqueur au laser et découper une rainure d'environ 5 mm de profondeur sur une pièce mesurant environ 20 mm de haut et 150 mm de large. Tenir la pièce portant la rainure avec l'étau dans la position où elle se trouve et ne pas la bouger. Pour le découpage de rainures, voir "22. Procédure de coupe de rainures".
- (2) Ensuite, tourner l'ajusteur et déplacer la raie laser. (Si l'on tourne l'ajusteur dans le sens des aiguilles d'une montre, la raie laser se déplacera vers la droite, et si on le tourne dans le sens inverse des aiguilles d'une montre, la raie laser se déplacera vers la gauche.) Lorsqu'on travaille avec le trait à l'encre aligné sur le côté gauche de la lame de scie, aligner la raie laser sur l'extrémité gauche de la rainure (Fig. 15). Lorsqu'on l'aligne sur le côté droit de la lame de scie, aligner la raie laser sur le côté droit de la rainure.
- (3) Après avoir réglé la position de la raie laser, tracer un trait à l'encre à angle droit sur la pièce et aligner le trait à l'encre sur la raie laser. Pour aligner le trait à l'encre, glisser la pièce petit à petit et la fixer avec l'étau à la position où la raie laser recouvre le trait à l'encre. Recommencer le travail de rainurage et vérifier la position de la raie laser. Si l'on désire modifier la position de la raie laser, recommencer le réglage en effectuant les opérations (1) à (3).

AVERTISSEMENT

- Avant de brancher la fiche d'alimentation dans la prise, bien vérifier que le corps de l'outil et le marqueur au laser sont hors tension.
- Faire extrêmement attention avec le maniement de la gâchette lors du réglage de la position de la raie laser, car la fiche d'alimentation est branchée dans la prise pendant cette opération. Si l'on appuie par inadvertance sur la gâchette, la lame de scie risque de se mettre à tourner et de provoquer des accidents.
- Ne pas retirer le marqueur au laser pour l'utiliser à d'autres fins.

ATTENTION (Fig. 13)

- Rayonnement laser. Ne pas regarder le faisceau.
- Rayonnement laser sur la plaque. Ne pas regarder le faisceau. Si l'on dirige les yeux directement sur le faisceau laser, car on risque de s'abîmer les yeux.
- Ne pas démonter.
- Ne pas secouer fortement le marqueur au laser (corps principal de l'outil) ; cela pourrait décaler la position de la raie laser et endommager le marqueur au laser ainsi que raccourcir sa durée de service.
- Ne laisser le marqueur à laser allumé que pendant l'opération de coupe. Un allumage prolongé du marqueur à laser peut raccourcir sa durée de service.
- L'utilisation de commandes ou le réglage ou l'exécution d'opérations autres que ceux qui sont spécifiés ici risquent d'entraîner une exposition à un rayonnement dangereux.

REMARQUE

- Pendant un travail à l'extérieur ou près d'une fenêtre, il est parfois difficile de voir la raie laser à cause du soleil. Dans ce cas, aller dans un endroit non directement exposé au soleil pour effectuer le travail.
- Ne pas tirer sur le cordon derrière la tête du moteur ni l'enrouler autour du doigt, d'un morceau de bois, etc. ; le cordon pourrait se détacher et le marqueur à laser ne plus s'allumer.

12. Opération de coupe

- (1) Après avoir enclenché l'interrupteur et vérifié que la lame de scie tourne à plein régime, abaisser lentement la poignée en exerçant une pression continue sur le levier (A) et approcher la lame de scie de la pièce à découper.
- (2) Une fois que la lame de scie est entrée en contact avec la pièce, abaisser progressivement la poignée pour couper la pièce.
- (3) Après avoir coupé la pièce à la profondeur voulue, mettre l'outil hors tension et laisser la lame de scie s'arrêter complètement avant de relever la poignée de la pièce pour la ramener en position complètement rentrée.

ATTENTION

- Pour les dimensions de coupe maximales, voir le tableau des "CARACTÉRISTIQUES".
- Une pression accrue sur la poignée n'augmente pas la vitesse de coupe. Au contraire, une pression excessive risque d'entraîner une surchauffe du moteur et/ou d'amoinrir le rendement.
- Vérifier que la gâchette est réglée sur OFF et que la fiche d'alimentation est débranchée de la prise chaque fois qu'on ne se sert pas de l'outil.
- Toujours mettre l'outil hors tension et attendre que la lame de scie se soit complètement arrêtée avant de relever la poignée de l'outil. Si on relève la poignée alors que la lame de scie tourne encore, la pièce tronçonnée risque de se coincer contre la lame de scie et d'envoyer dangereusement voler des fragments de matériau.
- Chaque fois qu'on termine une opération de coupe ou de sciage par trait haut, mettre l'outil hors tension et vérifier que la lame a cessé de tourner. Ensuite, relever la poignée et la ramener en position complètement rentrée.
- Retirer sans faute le morceau coupé du dessus de la plaque tournante, puis aller à l'étape suivante.

13. Coupe de pièces étroites (coupe verticale)

Abaisser la charnière sur le support (A), puis serrer le bouton de fixation du chariot (voir la Fig. 2). Abaisser la poignée pour couper la pièce. En utilisant l'outil électrique de cette façon, on pourra effectuer des coupes de pièces allant jusqu'à 85 mm carrés.

14. Coupe de pièces larges (coupe avec chariot)

Desserrer le bouton de fixation du chariot (voir la Fig. 2), saisir la poignée et glisser la lame de scie vers l'avant. Ensuite, appuyer sur la poignée et ramener la lame de scie vers l'arrière pour couper la pièce. Ceci facilitera la coupe de pièces d'une largeur allant jusqu'à 312 mm.

AVERTISSEMENT

- Ne jamais mettre la main sur la poignée latérale pendant une opération de coupe car la lame de scie passe tout près de la poignée latérale lorsqu'on abaisse la tête du moteur.

15. Procédure de coupe d'onglet

- (1) Desserrer la poignée latérale et relever le levier des butées d'angle. Ensuite, régler la plaque tournante jusqu'à ce que l'indicateur soit aligné sur la valeur voulue de l'échelle d'onglet (Fig. 17).
- (2) Resserrer la poignée latérale pour fixer la plaque tournante à la position voulue.
- (3) L'échelle d'onglet indique à la fois l'angle de coupe de l'échelle d'angle et le gradient de l'échelle de degré.
- (4) On pourra utiliser le gradient, qui est le rapport de la hauteur sur la base de la section triangulaire à retirer, pour régler l'échelle d'onglet au lieu de l'angle de coupe, si on le souhaite.
- (5) En conséquence, pour couper une pièce à un degré de 2/10, régler l'indicateur sur la position.

REMARQUE

- L'outil est équipé de crans positifs à droite et à gauche du réglage central de 0°, à 15°, 22,5°, 30° et 45°. Vérifier que l'échelle d'onglet et la pointe de l'indicateur sont alignés correctement.
- Une utilisation de la scie avec l'échelle d'onglet et l'indicateur incorrectement alignés, ou avec la poignée latérale incorrectement serrée, entraînera une mauvaise précision de coupe.

16. Procédure de coupe de biseau

ATTENTION

- Vérifier que le levier de serrage est solidement fixé lors d'une coupe de biseau.
- Effectuer cette opération si la longueur du matériau à couper est supérieure à 25 mm. Parfois la coupe n'est pas possible parce que la lame de scie accroche à l'intérieur de la protection inférieure.
- (1) Desserrer le levier de serrage et incliner la lame de scie vers la gauche ou vers la droite. Pour incliner la tête du moteur vers la droite, tirer la goupille de fixation vers l'arrière.
Le levier de serrage utilise un système de loquet. Pour mettre en contact l'établi et le corps principal, tirer le levier de serrage dans le sens de la flèche, comme indiqué à la Fig. 16, et changer la direction du levier de serrage.
- (2) Régler l'angle de biseau à la valeur voulue tout en regardant l'échelle et l'indicateur d'angle de biseau, puis fixer le levier de serrage.

AVERTISSEMENT

- Lorsqu'on fixe la pièce sur la côté gauche ou sur le côté droit de la lame, la section tronçonnée courte vient reposer sur le côté droit ou le côté gauche de la lame. Toujours mettre l'outil hors tension et attendre que la lame de scie se soit complètement arrêtée avant de relever la poignée de la pièce.
Si on relève la poignée alors que la lame de scie tourne encore, la pièce tronçonnée risque de se coincer contre la lame de scie et d'envoyer dangereusement voler des fragments de matériau.

17. Procédure de coupe mixte

La coupe mixte s'effectue en suivant les instructions des sections 14 et 15 ci-dessus. Pour obtenir les dimensions maximales de la coupe mixte, voir le tableau des "CARACTÉRISTIQUES".

ATTENTION

- Toujours tenir la pièce de la main droite ou de la main gauche et la couper en déplaçant la section ronde de la scie vers l'arrière de la main gauche.

Il serait très dangereux de tourner la plaque tournante vers la gauche pendant une coupe mixte car la lame de scie risque d'entrer en contact avec la main qui tient la pièce.

Dans le cas d'une coupe mixte (angle + biseau) par biseau à gauche, tourner le guide auxiliaire dans le sens inverse es aiguilles d'une montre, puis procéder à l'opération de coupe.

18. Coupe de pièces longues

Pour la coupe de pièces longues, utiliser une plateforme auxiliaire de la même hauteur que le support (accessoire en option) et le socle de l'équipement auxiliaire spécial.

Capacité : Bois (l × H × L)

300 mm × 46 mm × 1300 mm ou

180 mm × 25 mm × 2000 mm

19. Installation des supports ... (Accessoires en option)

Les supports sont utiles pour maintenir les pièces longues stables et en position pendant l'opération de coupe.

- (1) Comme indiqué à la **Fig. 9**, utiliser une équerre en acier pour aligner le bord supérieur des supports sur la surface du socle. Desserrer l'écrou à ailettes de 6 mm. Tourner le boulon de réglage de la hauteur de 6 mm, et régler la hauteur du support.
- (2) Après le réglage, serrer l'écrou à ailettes à fond et fixer le support avec la vis moletée de 6 mm (accessoire en option). Si la longueur du boulon de réglage de la hauteur de 6 mm est insuffisante, mettre une planche mince dessous. S'assurer que la pointe du boulon de réglage de la hauteur de 6 mm ne dépasse pas du support.

ATTENTION

- Lors du transport ou du déplacement de l'outil, ne pas tenir l'outil par le support.
- Le support risque de sortir du socle. Saisir la poignée et non le support.

20. Butée pour coupe de précision ... (La butée et le support sont des accessoires en option)

La butée facilite l'exécution d'une coupe de précision continue sur des longueurs allant de 280 mm à 450 mm.

Pour installer la butée, la fixer au support avec la vis moletée de 6 mm comme indiqué à la **Fig. 10**.

21. Vérification pour l'utilisation de l'étau de corniche à courbe complexe, et des butées de corniche à courbe complexe (L) et (R) (Accessoire en option)

- (1) Les butées de corniche à courbe complexe (L) et (R) (accessoires en option) permettent d'exécuter une coupe de corniche à courbe complexe en toute facilité sans qu'il soit nécessaire d'incliner la lame. Les installer des deux côtés du socle comme indiqué à la **Fig. 18**. Après l'insertion, serrer les vis moletées de 6 mm pour fixer solidement les butées de corniche à courbe complexe.
- (2) L'étau pour corniche à courbe complexe (B) (accessoire en option) se monte soit sur le guide gauche (guide (B)) soit sur le guide droit (guide (A)). Il se combine à la pente de la corniche à courbe complexe et il est possible d'appuyer sur l'étau. Ensuite, tourner le bouton supérieur selon les besoins pour fixer solidement la corniche à courbe complexe en position. Pour relever ou abaisser l'ensemble d'étau, commencer par desserrer la vis moletée de 6

mm. Comme indiqué à la **Fig. 19**, l'arbre de l'étau possède trois rainures de verrouillage dans lesquelles vient s'insérer l'extrémité du boulon à ailettes de 6 mm afin de verrouiller le support de vis à la position désirée.

Pour être sûr de bien aligner correctement l'extrémité du boulon à ailettes de 6 mm sur la rainure de verrouillage voulue de l'arbre de l'étau, il suffit d'aligner la surface supérieure du guide sur l'une des trois rainures en V à la surface de l'arbre de l'étau, ou sur la surface inférieure du support de vis.

En conséquence, l'ensemble d'étau peut être monté sur n'importe laquelle des trois positions pour garantir un réglage correct de la hauteur.

Après avoir réglé la hauteur, serrer le boulon à ailettes de 6 mm à fond, puis tourner le bouton supérieur selon les besoins pour fixer solidement la corniche à courbe complexe en position (Voir la **Fig. 19**).

Placer la corniche à courbe complexe avec son BORD EN CONTACT AVEC LE MUR contre la garde de guidage, et son BORD EN CONTACT AVEC LE PLAFOND contre les butées de corniche à courbe complexe comme indiqué à la **Fig. 19**. Régler les butées de corniche à courbe complexe en fonction de la taille de la corniche à courbe complexe. Serrer le boulon à ailettes de 6 mm pour fixer les butées de corniche à courbe complexe. Pour l'angle d'onglet, voir la table inférieure.

Utiliser le guide auxiliaire (A) pour fixer plus solidement la corniche à courbe complexe (Voir la **Fig. 11**).

AVERTISSEMENT

- Toujours serrer fermement l'étau pour fixer la corniche à courbe complexe au guide ; sinon, la corniche à courbe complexe risque d'être projetée de la table et de provoquer des blessures.
- Ne pas effectuer de coupe de biseau. Le corps principal ou la lame de scie risque d'entrer en contact avec le guide auxiliaire et de provoquer des blessures.

22. Procédure de coupe de rainures

Il est possible de découper des rainures dans la pièce en réglant le boulon de réglage de la profondeur de 8 mm (**Fig. 7**).

- (1) Desserrer l'écrou à ailettes de 8 mm et tourner le boulon de réglage de la profondeur de 8 mm à la main.
- (2) Régler la profondeur de coupe voulue en réglant la distance entre la lame de scie et la surface du socle.
- (3) Resserrer l'écrou à ailettes de 8 mm à fond quand le réglage est terminé.

REMARQUE

- Pour découper une seule rainure à une extrémité de la pièce, retirer la section inutile avec un ciseau.

MONTAGE ET DÉMONTAGE DE LA LAME DE SCIE

AVERTISSEMENT

Pour éviter tout risque d'accident ou de blessure, toujours couper l'interrupteur à détente et débrancher la fiche d'alimentation de la prise secteur avant de monter ou de démonter la lame.

1. Mise en place de la lame de scie (Fig. 20, Fig. 21 et Fig. 22)

- (1) Utiliser la clé à écrous de 10 mm fournie en accessoire pour desserrer le boulon de 6 mm qui fixe le couvercle d'axe, puis tourner le couvercle d'axe.
- (2) Appuyer sur le verrou d'axe et desserrer le boulon avec la clé à écrous de 10 mm.
Le boulon étant fileté à gauche, desserrer en tournant vers la droite.

REMARQUE

- Si l'on a du mal à appuyer sur le verrou d'axe pour verrouiller l'axe, tourner le boulon avec la clé à écrous de 10 mm tout en appuyant sur le verrou d'axe.
L'axe de la lame de scie se verrouille quand enfoncée le verrou d'axe.
- (3) Retirer le boulon et la rondelle (B).
- (4) Relever la protection inférieure et fixer la lame de scie.

AVERTISSEMENT

- Lors de la mise en place de la lame de scie, veiller à ce que le repère de rotation de la lame corresponde au sens de rotation du réducteur.
- (5) Nettoyer à fond la rondelle (B) et le boulon, puis les installer sur l'axe de montage de la lame de scie.
 - (6) Enfoncer le verrou d'axe et serrer le boulon en le tournant vers la gauche avec la clé à écrous de 10 mm.
 - (7) Tourner le couvercle de l'axe jusqu'à ce que le crochet du couvercle de l'axe se trouve à sa position d'origine.
Ensuite, serrer le boulon de 6 mm.

ATTENTION

- S'assurer que le verrou d'axe est bien revenu sur sa position rentrée après l'installation ou le retrait de la lame de scie.
- Serrer le boulon de façon qu'il ne puisse pas se desserrer pendant le fonctionnement.
- Vérifier que le boulon est correctement serré avant de mettre l'outil en marche.
- S'assurer que la protection inférieure est en position de fermeture.

2. Retrait de la lame de scie

Retirer la lame de scie en procédant dans l'ordre inverse de l'installation décrite au paragraphe 1 ci-dessus.

Soulever la protection inférieure, et la lame de scie se retirera en toute facilité.

ATTENTION

- Ne jamais installer de lames de scie mesurant plus de 235 mm à 255 mm de diamètre.

DISPOSITIF DE PROTECTION CONTRE LA SURCHARGE POUR POLY-COURROIE EN V

La puissance du moteur est transmise à la lame de la scie par une poly-courroie en V. Lorsque la poly-courroie en V est surchargée, ce dispositif de protection réduit la tension nominale et le moteur ralentit.

Cependant, si la surcharge est réduite par l'utilisateur, la machine se remet à fonctionner normalement progressivement et en peu de temps.

Dans ce cas, couper immédiatement l'interrupteur et relever la poignée sur sa position initiale. Ensuite, réenclencher l'interrupteur et, après avoir fait fonctionner l'outil à vide pendant 20 secondes pour refroidir le moteur, commencer l'opération de coupe. La poly-courroie en V

ou le moteur seront endommagés si le dispositif de protection contre la surcharge se déclenche trop fréquemment.

ATTENTION

Lorsque le dispositif de protection contre la surcharge arrête le moteur, couper l'interrupteur puis le réenclencher pour remettre le moteur en marche. Quand on remet l'interrupteur en marche, s'assurer que la lame de scie n'est pas à moitié enfoncée dans le matériau.

ENTRETIEN ET VÉRIFICATION

AVERTISSEMENT

Pour éviter tout risque d'accident ou de blessure, toujours vérifier que l'interrupteur à détente est sur la position OFF et que la fiche d'alimentation est débranchée de la prise secteur avant d'effectuer un entretien ou une vérification.

Si l'on constate une défaillance de l'outil, y compris des protections et de la lame de scie, contacter un personnel qualifié sans tarder.

1. Vérification de la lame

L'utilisation d'une lame émoussée réduira l'efficacité et provoquera peut-être un mauvais fonctionnement du moteur. Par conséquent, aiguiser la lame ou la remplacer dès que des signes d'usure apparaissent. Pour éviter toute exposition à un bruit excessif, utiliser les lames de scie spécifiées pour réduire les émissions de bruit et prolonger la durée de service de la lame de scie et de l'outil.

2. Vérification des vis de montage

Vérifier régulièrement les vis de montage et s'assurer qu'elles sont bien serrées. Au cas où une vis serait desserrée, la resserrer immédiatement, car une telle négligence pourrait provoquer un grave accident.

3. Inspection des balais en carbone (Fig. 13)

Le moteur utilise des balais en carbone qui sont des pièces consommables. Un balai en carbone excessivement usé pouvant entraîner une anomalie du moteur, remplacer les balais en carbone par des neufs ayant le même no. de balai en carbone que celui indiqué sur la figure lorsqu'ils sont usés ou qu'ils sont arrivés à la "limite d'usure". De plus, toujours maintenir les balais en carbone propres et s'assurer qu'ils coulissent en douceur dans les supports de balai.

4. Remplacement des balais en carbone

Démonter le bouchon de charbon avec un tournevis à tête plate. Les balais en carbone se retireront en toute facilité.

5. Entretien du moteur

Le bobinage du moteur est véritablement le "cœur" de cet outil. Dès lors, l'entretenir régulièrement pour s'assurer que le bobinage ne subit pas de dommages et/ou est mouillé par de l'huile ou de l'eau.

6. Remplacement de la poly-courroie en V

L'énergie du moteur est transmise à la lame de scie par l'intermédiaire d'une poly-courroie en V. Quand la poly-courroie en V est cassée ou endommagée, retirer le cache de la courroie en desserrant les deux vis de 5 mm (voir la Fig. 2) et remplacer la courroie endommagée par une neuve.

Pour retirer la courroie des poulies, commencer par raccorder 2 ou 3 dents de la poly-courroie en V aux encoches de la poulie (A) et de la poulie (B). Ensuite, raccorder les 10 dents de la courroie aux poulies en faisant tourner la poulie (A) et la poulie (B).

7. Graissage

Graisser les surfaces de frottement suivantes une fois par mois pour maintenir l'outil en bon état de fonctionnement pendant longtemps.

Il est recommandé d'utiliser de l'huile de machine.

Points de graissage :

- * Section rotative de la charnière
- * Section rotative du guide auxiliaire
- * Section rotative de l'ensemble d'étau

8. Nettoyage

Retirer périodiquement les copeaux et autres déchets de la surface de l'outil avec un chiffon humide et savonneux. Pour éviter tout mauvais fonctionnement, protéger l'outil de tout contact avec de l'huile ou de l'eau.

9. Liste des pièces de rechange

- A : No. élément
- B : No. code
- C : No. utilisé
- D : Remarques

ATTENTION

Les réparations, modifications et inspections des outils électriques HiKOKI doivent être confiées à un service après-vente HiKOKI agréé.

Les appareils utilisant un laser en particulier doivent être entretenus par un agent agréé par le fabricant du laser.

Toujours confier les réparations d'un appareil utilisant un laser au service après-vente HiKOKI agréé.

Il sera utile de présenter cette liste de pièces au service après-vente HiKOKI agréé lorsqu'on apporte un outil nécessitant des réparations ou tout autre entretien.

Lors de l'utilisation et de l'entretien d'un outil électrique, respecter les règlements et les normes de sécurité en vigueur dans le pays en question.

MODIFICATIONS

Les outils électriques HiKOKI sont constamment améliorés et modifiés afin d'incorporer les tous derniers progrès technologiques.

En conséquence, il est possible que certaines pièces (c.-à-d. no. de code et/ou dessin) soient modifiées sans avis préalable.

REMARQUE

En raison du programme de recherche et de développement permanent de HiKOKI, les spécifications de ce mode d'emploi sont sujettes à modifications sans préavis.

Au sujet du bruit et des vibrations

Les valeurs mesurées ont été déterminées en fonction de la norme EN61029.

Le niveau de pression acoustique pondéré A type est de 93 dB (A)

Le niveau de puissance sonore pondéré A type est de 106 dB (A)

Porter un casque de protection.

L'accélération quadratique pondérée typique n'excède pas 2,5 m/s².

Information sur le système d'alimentation à utiliser avec les outils électriques d'une tensions nominal de 230 V~
Les mises sous et hors tension d'un appareil électrique provoquent des fluctuations de tension.

Le fonctionnement de cet outil électrique dans des conditions du secteur défavorables risque d'avoir des effets néfastes sur le fonctionnement d'un autre appareil électrique.

Si l'impédance du secteur est égale ou supérieure à 0,29 ohms, il n'y aura probablement pas d'effets négatifs. Généralement, l'impédance maximale admissible du secteur ne doit pas être dépassée lorsque la distribution électrique intérieure vers la prise secteur est alimentée par une boîte de jonction ayant une capacité de service de 25 ampères ou plus.

En cas de panne de courant, ou si la fiche d'alimentation est débranchée, ramener immédiatement le commutateur sur la position OFF, afin d'éviter tout redémarrage incontrôlé.

PRECAUZIONI GENERALI

AVVERTIMENTO! Quando si usano elettrotensili, bisogna sempre seguire le precauzioni basilari di sicurezza per ridurre il rischio di incendi, scosse elettriche e lesioni alle persone, tra cui quanto segue.

Leggere tutte queste istruzioni prima di usare questo prodotto e conservare le istruzioni.

Per un funzionamento sicuro:

1. Mantenere sempre pulita l'area dove si lavora. Un'area di lavoro sempre pulita aiuta ad evitare incidenti.
2. Tenere nella dovuta considerazione le condizioni dell'ambiente di lavoro. Non esporre gli elettrotensili alla pioggia. Non usare gli elettrotensili in luoghi molto umidi o bagnati. Mantenere ben illuminata l'area di lavoro. Non usare elettrotensili dove ci sia il rischio di causare incendi o esplosioni.
3. Fare attenzione alle scosse elettriche. Evitare il contatto del corpo con superfici collegate a terra (p.es. tubi, caloriferi, fornelli, frigoriferi).
4. Tenere lontani i bambini e gli infermi. Non permettere che persone estranee ai lavori tocchino gli elettrotensili o i cavi della corrente elettrica. Le persone non addette al lavoro non dovrebbero nemmeno avvicinarvisi.
5. Riporre gli elettrotensili in un luogo adatto. Quando non utilizzati, gli elettrotensili vanno tenuti in un luogo asciutto, chiuso a chiave o in alto, al di fuori della portata di bambini.
6. Non forzare mai gli elettrotensili. Qualsiasi lavoro viene eseguito meglio e più velocemente alla velocità per la quale l'elettrotensile è stato formulato.
7. Scegliere sempre l'utensile elettrico adatto. Non forzare un piccolo elettrotensile o un accessorio a fare un lavoro di un utensile o accessorio più grande. Non usare gli elettrotensili per dei lavori per i quali non sono stati formulati (non usare, per esempio, una sega circolare per tagliare grossi tronchi).
8. Vestirsi in modo adatto. Non portare abiti larghi o gioielli, che potrebbero impigliarsi nelle parti in movimento degli elettrotensili. Lavorando all'esterno, si raccomanda l'uso di guanti di gomma e di scarpe antiscivolo. Chi porta capelli lunghi dovrebbe utilizzare un'apposita cuffia protettiva.
9. Usare occhiali protettivi. Eseguendo dei lavori di taglio che producono molta polvere, usare anche una mascherina antipolvere.
10. Collegare apparecchiature di rimozione della polvere. Le operazioni di taglio con questa sega possono produrre grandi quantità di polvere dal dotto di estrazione sulla protezione fissa. (Materiale polvere: legno o alluminio)
Se sono forniti dispositivi per il collegamento di apparecchiature di rimozione e raccolta della polvere, assicurarsi che siano collegati e usati correttamente.
11. Non maltrattare il cavo della corrente elettrica. Non trasportare gli elettrotensili prendendoli per il cavo della corrente e non scollegarli dalla presa in tal modo. Tenere il cavo della corrente lontano dal calore, olio ed oggetti taglienti.

12. Lavorare su oggetti fermi. Fissare saldamente l'oggetto in una morsa. È più sicuro che non tenendolo fermo con le mani, che restano libere per maneggiare l'elettrotensile.
13. Non squilibrare il corpo durante l'esecuzione di un lavoro. Stare sempre su due piedi, in equilibrio stabile.
14. Trattare gli utensili elettrici con cura. Tenerli sempre puliti ed affilati per un funzionamento migliore e più sicuro. Seguire le istruzioni date per la lubrificazione e la sostituzione degli accessori. Controllare periodicamente le condizioni del cavo della corrente. Se dovesse essere rovinato, farlo sostituire presso un Centro Assistenza. Non usare cavi di prolungamento rovinati. Mantenere le impugnature sempre pulite, libere soprattutto da olio e grasso.
15. Quando non si usa, prima di eseguire una qualsiasi operazione di manutenzione e prima di intraprendere qualsiasi sostituzione di accessori (lama, punte, ecc.), scollegare sempre l'elettrotensile.
16. Togliere sempre le chiavi di regolazione dall'attrezzo. È buona abitudine controllare sistematicamente che nessuna chiave di regolazione sia più attaccata all'elettrotensile, prima di metterlo in funzione.
17. Evitare che l'elettrotensile possa inavvertitamente essere messo in funzione. Non trasportare gli elettrotensili mantenendo il dito sull'interruttore, mentre sono collegati alla rete. Prima di collegarli, controllare che l'interruttore sia in posizione di spento.
18. Fare uso di cavi di prolungamento per esterni. In questo caso, controllare che il cavo sia adatto per l'uso all'esterno.
19. Stare sempre attenti. Guardare sempre nel punto in cui si esegue il lavoro. Non usare utensili elettrici se si è stanchi.
20. Controllare qualsiasi parte che sembra danneggiata. Prima di riprendere l'uso degli elettrotensili, controllare attentamente che la parte apparentemente danneggiata possa ancora essere usata in modo da assolvere la sua funzione. Controllare che le parti mobili siano nella loro posizione corretta, che nessun pezzo sia rotto, che tutti i pezzi siano montati correttamente, e controllare altri punti importanti per il funzionamento dell'utensile elettrico. Qualsiasi pezzo danneggiato deve essere riparato o sostituito da un Centro Assistenza autorizzato, a meno che dettagliate istruzioni in proposito siano date nel presente manuale. Fare sostituire gli interruttori difettosi presso un Centro Assistenza autorizzato. Non usare l'elettrotensile se non può essere acceso o spento per mezzo del suo interruttore.
21. Attenzione
L'uso di qualsiasi accessorio o attacco diverso da quelli citati nel presente manuale di istruzioni può presentare il rischio di lesioni alle persone.
22. Far riparare l'elettrotensile da personale qualificato.
Questo elettrotensile è in conformità con le relative norme di sicurezza. Le riparazioni devono essere eseguite solo da personale qualificato usando ricambi originali, altrimenti ne possono derivare considerevoli rischi per l'utilizzatore.

PRECAUZIONI PER L'USO DELLA TRONCATRICE PORTATILE

1. Tenere il pavimento nei pressi della macchina in piano, ben pulito e privo di materiali sparsi, come trucioli e pezzi tagliati.
2. Fornire un'illuminazione generale o localizzata adeguata.
3. Non usare utensili elettrici per applicazioni diverse da quelle specificate nelle istruzioni per l'uso.
4. Le riparazioni devono essere eseguite solo presso un centro assistenza autorizzato. Il fabbricante non è responsabile per qualsiasi danno o ferite dovute a riparazioni eseguite da persone non autorizzate nonché da un uso improprio dell'utensile.
5. Per assicurare l'integrità operativa progettata per gli utensili elettrici, non rimuovere alcuna copertura o vite.
6. Non toccare le parti mobili o gli accessori se non quando la fonte di alimentazione è stata scollegata.
7. Usare l'utensile ad un ingresso inferiore a quello specificato sulla piastrina, altrimenti la finitura può essere rovinata e l'efficienza di lavoro può essere ridotta a causa del sovraccarico del motore.
8. Non pulire le parti in plastica con solvente. I solventi come benzina, acquaragia, benzene, tetracloruro di carbonio, alcool, possono danneggiare e incrinare le parti in plastica. Non passarle con tali solventi. Pulire le parti in plastica con un panno morbido leggermente inumidito con acqua saponata.
9. Usare solo pezzi di ricambio originali HiKOKI.
10. Questo utensile deve essere smontato solo per la sostituzione delle spazzole di carbone.
11. Il diagramma in vista esplosa in queste istruzioni per l'uso deve essere usato solo dal centro assistenza autorizzato.
12. Non tagliare mai materiali ferrosi o pareti in mattoni.
13. Deve essere fornita illuminazione generale o localizzata adeguata. I pezzi da lavorare e quelli finiti devono trovarsi vicino alle normali posizioni di lavoro degli operatori.
14. Indossare indumenti protettivi adeguati quando necessario, come ad esempio:
Protezione per le orecchie per ridurre il rischio di perdita indotta dell'udito.
Protezione per gli occhi per ridurre il rischio di ferite agli occhi.
Protezione per le vie respiratorie per ridurre il rischio di inalazione di polveri nocive.
Guanti per il maneggio delle lame sega (le lame sega devono essere trasportate in un contenitore per quanto possibile) e materiali grezzi.
15. L'operatore deve essere adeguatamente addestrato nell'uso, nella regolazione e nel funzionamento della macchina.
16. Evitare di rimuovere qualsiasi ritaglio o altra parte del pezzo da lavorare dall'area di taglio mentre la macchina è in funzione e la testata sega non è nella posizione di riposo.
17. Non usare mai la troncatrice portatile con la protezione inferiore bloccata nella posizione aperta.
18. Verificare che la protezione inferiore si muova liberamente.
19. Non usare la troncatrice senza le protezioni in posizione, in buone condizioni di funzionamento e ben mantenute.
20. Usare lame sega affilate correttamente. Osservare la velocità massima indicata sulla lama sega.
21. Non usare lame sega danneggiate o deformate.
22. Non usare lame sega in acciaio ad alta velocità.
23. Usare solo le lame sega raccomandate da HiKOKI. Uso della lama sega conforme a EN847-1.
24. Le lame sega devono avere un diametro esterno compreso tra 235 mm e 255 mm.
25. Selezionare le lame sega corrette per il materiale da tagliare.
26. Non usare mai la troncatrice portatile con la lama sega girata verso l'alto o di lato.
27. Verificare che il pezzo da lavorare non contenga materiali estranei come chiodi.
28. Sostituire l'inserimento tavola quando è usurato.
29. Non usare la troncatrice per tagliare materiali diversi da alluminio, legno e simili.
30. Non usare la troncatrice per tagliare materiali diversi da quelli consigliati dal fabbricante.
31. Il procedimento di sostituzione della lama include il metodo di riposizionamento e un avvertimento che questa operazione va eseguita correttamente.
32. Collegare la troncatrice portatile ad un dispositivo raccogli-polvere quando si taglia legno.
33. Fare attenzione quando si creano fessure.
34. Quando si trasporta o si sposta l'utensile, non afferrare il supporto. Tenere la maniglia invece del supporto.
35. Iniziare a tagliare solo dopo che i giri del motore hanno raggiunto la velocità massima.
36. Spegnerne immediatamente l'interruttore quando si notano anomalie.
37. Spegnerne e attendere che la lama sega si fermi prima di eseguire operazioni di manutenzione o regolazione dell'utensile.
38. Durante un taglio a smusso o a quartabuono la lama non deve essere alzata fino a che non ha cessato completamente di ruotare.
39. Durante le operazioni di taglio a slitta, la sega deve essere spinta e slittata in direzione opposta all'operatore.
40. Tenere in considerazione tutte le possibilità di eventuali rischi durante le operazioni di taglio, come danni alla vista dovuti ai raggi laser, l'accesso accidentale a parti mobili sulle parti meccaniche slittanti e così via.

DATI TECNICI

| | | | |
|---|--------------------------------|--|------------------------------------|
| Capacità di taglio massima Altezza × Larghezza | 0° | | 85 mm × 312 mm |
| | Quartabuono 45° | | 85 mm × 218 mm |
| | Smussatura | Sinistro 45° | 55 mm × 305 mm |
| | | Destro 45° | 30 mm × 305 mm |
| | Composto | Smussatura (Sinistra) 45° + Quartabuono 45° | 55 mm × 218 mm |
| | | Smussatura (Destra) 45° + Quartabuono (Sinistra) 31° | 30 mm × 260 mm |
| Smussatura (Destra) 45° + Quartabuono (Destra) 45° | | 30 mm × 218 mm | |
| Dimensioni lama sega (Dia. est. × Dia. int. × Spessore) | | | 255 mm × 30 mm × 2,3 mm |
| Angolo di taglio quartabuono | | | Destra 0° – 57°, Sinistra 0° – 45° |
| Angolo di taglio smussatura | | | Destra e sinistra 0° – 45° |
| Angolo di taglio composto | Smussatura (Sinistra) 0° – 45° | Quartabuono (Destra e sinistra) 0° – 45° | |
| | Smussatura (Destra) 0° – 45° | | |
| Tensione (per area)* | | | (110 V, 230 V) ~ |
| Potenza in ingresso* | | | 1090 W |
| Velocità a vuoto | | | 3800 min ⁻¹ |
| Dimensioni utensile (Larghezza × Profondità × Altezza) | | | 545 mm × 1050 mm × 615 mm |
| Peso (Netto) | | | 19,5 kg |
| Marcatore laser (Solo C10FSH) | Uscita massima | | Po<3 mW Prodotto laser classe II |
| | (lambda) | | 654 nm |
| | Supporto laser | | Diode laser |

* Assicurarsi di controllare la piastrina sul prodotto perché differisce a seconda delle zone.

ACCESSORI STANDARD

- (1) Lama sega TCT da 255 mm (montata sull'utensile) ... 1
 - (2) Sacca per la polvere 1
 - (3) Chiave chiusa da 10 mm 1
 - (4) Gruppo morsa 1
 - (5) Supporto 1
 - (6) Guida secondaria (A) 1
- Gli accessori standard sono soggetti a modifiche senza preavviso.

**ACCESSORI OPZIONALI
(VENDUTI SEPARATAMENTE)**

- (1) Supporto di estensione e fermo
 - (2) Lama sega da 255 mm TCT per tagli normali (denti totali: 72)
 - (3) Gruppo morsa per modanatura a corona (include il fermo per modanatura a corona (sinistro))
 - (4) Fermo per modanatura a corona (sinistro)
 - (5) Fermo per modanatura a corona (destro)
- Gli accessori opzionali sono soggetti a modifiche senza preavviso.

APPLICAZIONI

- Taglio di vari tipi di lamiera di alluminio e legno.

DISIMBALLAGGIO

- Disimballare attentamente l'utensile elettrico e tutti i pezzi in dotazione (accessori standard).
- Controllare attentamente che tutti i pezzi in dotazione (accessori standard) siano presenti.

PRIMA DELL'USO

- 1. Fonte di alimentazione**
Assicurarsi che la fonte di alimentazione da impiegare sia conforme ai requisiti di alimentazione riportati sulla piastrina del nome.
- 2. Interruttore di accensione**
Assicurarsi che l'interruttore sia sulla posizione OFF. Se la spina viene collegata ad una presa di corrente mentre il grilletto è nella posizione ON, l'utensile inizia a funzionare immediatamente, creando il rischio di seri incidenti.
- 3. Prolunga**
Se l'area di lavoro è lontana dalla presa di corrente, usare una prolunga di spessore e capacità sufficiente. La prolunga deve essere il più corta possibile.
- 4. Quando l'utensile elettrico viene preparato per la spedizione, le sue parti principali sono fissate da un perno di blocco**
Spostare leggermente la maniglia per sganciare il perno di blocco.
Durante il trasporto, fissare il perno di blocco nella cassa ingranaggi (Fig. 4).

5. Applicare la sacca per la polvere all'utensile (Fig. 1)

6. Installazione

Assicurarsi che la macchina sia sempre fissata al tavolo.

Applicare l'utensile elettrico ad un piano di lavoro orizzontale e in piano.

Selezionare bulloni da 8 mm di diametro di lunghezza appropriata allo spessore del piano di lavoro.

La lunghezza dei bulloni deve essere di almeno 25 mm più lo spessore del piano di lavoro.

Per esempio, usare bulloni da 8 mm × 65 mm per un piano di lavoro dello spessore di 25 mm.

PREPARAZIONE DELL'UTENSILE PRIMA DELL'USO

ATTENZIONE

Eseguire tutte le modifiche necessarie prima di inserire la spina nella presa di corrente.

1. Controllare che la protezione inferiore si muova liberamente.

ATTENZIONE

Questa troncatrice portatile è dotata di un blocco testa sega come dispositivo di sicurezza.

Per abbassare la testa sega per tagliare, il blocco deve essere rilasciato premendo la leva (A) con il pollice.

(1) Quando si abbassa la maniglia premendo la leva (A), controllare che la protezione inferiore giri liberamente (Fig. 5).

(2) Poi controllare che la protezione inferiore torni alla posizione originale quando si solleva la maniglia.

2. Controllo della posizione di limite inferiore della lama sega (Fig. 7)

Controllare che la lama sega possa essere abbassata da 10 mm a 11 mm al di sotto dell'inserimento tavola.

Se necessario, regolare come segue:

(1) Allentare il dado ad alette da 8 mm.

(2) Inserire la chiave a barra esagonale da 6 mm dal retro dell'utensile e girare la vite di fissaggio a testa esagonale da 8 mm verso sinistra (in senso antiorario) visto dal retro dell'utensile.

(3) Girare il bullone di regolazione profondità da 8 mm, cambiare l'altezza a cui la testa del bullone e la cassa ingranaggi vengono in contatto e regolare la posizione di limite inferiore della lama sega. Un giro del bullone di regolazione profondità da 8 mm cambia la posizione di limite inferiore della lama sega di circa 8 mm e si può usare questa informazione come guida approssimativa.

(4) Girare la vite di fissaggio a testa esagonale da 8 mm verso destra (in senso orario) visto dal retro dell'utensile e lasciare che venga delicatamente in contatto con il bullone di regolazione profondità da 8 mm.

ATTENZIONE

Regolare la posizione di limite inferiore in modo che la lama sega non tagli il piatto girevole o sarà impossibile eseguire tagli completi.

APPLICAZIONI PRATICHE

ATTENZIONE

È pericoloso rimuovere o installare il pezzo di lavoro mentre la lama della sega sta girando.

○ Durante la segatura, eliminare i trucioli dal piatto girevole.

○ Se si accumulano troppi trucioli, la lama della sega viene esposta dal materiale da tagliare. Non permettere mai che le mani o qualsiasi altra cosa si avvicinino alla lama esposta.

1. Fissare saldamente il materiale da tagliare con il gruppo morsa in modo che non si sposti durante il taglio.

2. Accendere l'utensile

Tirando il grilletto l'utensile si accende. Rilasciando il grilletto l'utensile si spegne.

3. Regolazione del portabase (Fig. 3)

Allentare il bullone da 6 mm con la chiave chiusa da 10 mm in dotazione. Regolare il portabase in modo che la sua superficie inferiore sia in contatto con il tavolo di lavoro o il pavimento.

4. Taglio di una scanalatura sulla protezione

Il supporto (A) ha una protezione (vedere Fig. 6) in cui va tagliata una scanalatura. Allentare il bullone manopola da 6 mm per ritrarre leggermente la protezione.

Dopo aver collocato un pezzo di legno adatto sulla barriera e la superficie del tavolo, fissarlo con una morsa. Dopo che si è acceso l'utensile e la lama della sega ha raggiunto la velocità massima, abbassare lentamente l'impugnatura per tagliare la scanalatura sulla protezione.

ATTENZIONE

Non tagliare la scanalatura troppo rapidamente altrimenti la protezione potrebbe essere danneggiata.

5. Regolazione della protezione (Fig. 6)

(1) Nel caso di tagli ad angolo retto o tagli obliqui: Allentare il bullone a manopola da 6 mm, portare la protezione leggermente in contatto con il materiale da tagliare e fissare. Allineare la linea inchiostrata con la scanalatura della lama sega sulla protezione e iniziare l'operazione.

(2) Nel caso di tagli angolari o tagli angolari più tagli obliqui:

Allentare il bullone a manopola da 6 mm e spostare indietro la protezione, assicurandosi che non fuoriesca dalla superficie della barriera.

6. Uso del gruppo morsa (Accessorio standard) (Fig. 12)

Il gruppo morsa può essere montato sulla guida sinistra (guida (B)) o sulla guida destra (guida (A)) e può essere alzato o abbassato secondo l'altezza del pezzo da lavorare. Per alzare o abbassare il gruppo morsa, prima allentare il bullone a manopola da 6 mm. L'albero della morsa ha tre scanalature di bloccaggio in cui la punta del bullone ad alette da 6 mm deve rientrare per bloccare il supporto vite nella posizione desiderata. Per assicurare che la punta del bullone ad alette da 6 mm sia correttamente allineata con la scanalatura di bloccaggio desiderata sull'albero morsa, basta allineare la superficie superiore della guida con una delle tre scanalature a V sulla superficie dell'albero morsa o con la superficie inferiore del supporto vite. Di conseguenza, il gruppo morsa può essere applicato in una di tre posizioni per assicurare una regolazione corretta dell'altezza.

Dopo aver regolato l'altezza, serrare saldamente il bullone ad alette da 6 mm; poi girare la manopola superiore, come necessario, per fissare saldamente il pezzo in posizione.

AVVERTIMENTO

- Fissare sempre saldamente il pezzo da lavorare alla guida con morsetto o morsa; altrimenti il pezzo da lavorare può essere spinto via dal tavolo e causare ferite.

ATTENZIONE

- Verificare sempre che la testata del motore non venga in contatto con il gruppo morsa quando viene abbassata per tagliare. Se esiste il rischio di contatto, allentare il bullone ad aletta da 6 mm e spostare il gruppo morsa ad una posizione dove non venga in contatto con la lama della sega.

7. Posizionamento dell'inserimento tavola (Fig. 1)

Gli inserimenti tavola sono installati sul piatto girevole. All'uscita dalla fabbrica, gli inserimenti tavola sono fissati in modo che la lama sega non li tocchi. L'arricciatura sul lato inferiore del pezzo da lavorare viene notevolmente ridotta se l'inserimento tavola è fissato in modo che lo spazio tra la superficie laterale dell'inserimento tavola e la lama sega sia minimo. Prima di usare l'utensile, eliminare questo spazio con il seguente procedimento.

Allentare le tre viti da macchina da 6 mm, poi fissare l'inserimento tavola sinistro e serrare temporaneamente le due viti da macchina da 6 mm alle due estremità. Poi fissare un pezzo da lavorare (di circa 200 mm di larghezza) con il gruppo morsa e tagliarlo. Dopo aver allineato la superficie di taglio con il bordo dell'inserimento tavola, fissare saldamente le viti da macchina da 6 mm ad entrambe le estremità. Rimuovere il pezzo da lavorare e serrare saldamente la vite da macchina da 6 mm centrale. Regolare l'inserimento tavola destro nello stesso modo.

ATTENZIONE

- Dopo aver regolato l'inserimento tavola per il taglio di angoli retti, l'inserimento tavola viene tagliato parzialmente se viene usato per tagliare angoli a smussatura. Quando si tagliano angoli a smussatura, regolare l'inserimento tavola per il taglio di angoli a smussatura.

8. Verifica per l'uso della guida secondaria

L'utensile è dotato di una guida secondaria. Per il taglio di angoli diretti e il taglio di angoli a smussatura destri, usare la guida secondaria. Questo rende possibile eseguire in modo stabile il taglio di angoli a smussatura sinistri, taglio di angoli a smussatura destri, taglio di angoli diretti su materiali con un lato posteriore largo.

AVVERTIMENTO

- Nel caso di taglio a smussatura sinistro, girare la guida secondaria in senso antiorario (Fig. 8). Se non viene girata in senso antiorario, il corpo principale o la lama sega possono venire in contatto con la guida secondaria, con il rischio di ferite.

9. Verifica per l'uso della guida secondaria (A) (Fig. 11)

Per il taglio di angoli diretti e il taglio di angoli, usare la guida secondaria (A). La guida secondaria (A) può essere installata sul lato destro della guida. Inserire i perni della guida secondaria (A) nei fori sulla guida. Serrare il bullone da 6 mm allegato alla guida secondaria (A) per fissare la guida secondaria (A). Questo rende possibile eseguire in modo stabile il taglio di materiali con un lato posteriore largo.

AVVERTIMENTO

Nel caso di taglio a smussatura destro, rimuovere la guida secondaria (A). Se non viene rimossa, viene in contatto con la lama o altre parti dell'utensile, con il rischio di serie ferite all'operatore.

10. Uso di una riga inchiostrata

- (1) Taglio di angoli retti
Allentare il bullone a manopola da 6 mm e porre la punta della protezione in contatto con il pezzo da lavorare.

Allineare la riga inchiostrata sul pezzo con la scanalatura sulla protezione e il pezzo sarà tagliato lungo la riga inchiostrata.

- (2) Taglio a quartabuono e taglio composto (Taglio a quartabuono + taglio a smussatura)

Se si abbassa la sezione motore, la protezione inferiore si alza e la lama sega è visibile.

Allineare la riga inchiostrata con la lama sega.

ATTENZIONE

In alcune situazioni, quando il piatto girevole ruota la protezione sporge dalla superficie della guida. Allentare il bullone a manopola da 6 mm e spingere la protezione nella posizione ritratta. Non sollevare mai la protezione inferiore mentre la lama sega ruota. Quando si taglia ad un angolo di 35° a destra o più, spostare la protezione verso il retro.

Se la protezione e la guida secondaria vengono in contatto si hanno effetti negativi sull'accuratezza del taglio ed esiste inoltre il rischio di danni alla protezione.

11. Regolazione della posizione della riga laser (Solo modello C10FSH)

È possibile creare facilmente righe inchiostrate con questo utensile usando il marcatore laser. Un interruttore attiva il marcatore laser (Fig. 14).

La riga laser è stata regolata in fabbrica sulla larghezza della lama sega. Regolare le posizioni della lama sega e della riga laser con il seguente procedimento a seconda delle proprie esigenze.

- (1) Attivare il marcatore laser e creare una scanalatura profonda circa 5 mm in un pezzo di circa 20 mm di altezza e 150 mm di larghezza. Tenere il pezzo con la scanalatura in una morsa senza muoverlo. Per come eseguire la scanalatura vedere "22. Procedimento di taglio scanalature".

- (2) Poi girare il regolatore e spostare la riga laser. (Se si gira il regolatore in senso orario, la riga laser si sposta verso destra e se si gira in senso antiorario la riga laser si sposta verso sinistra.) Se si lavora con la riga inchiostrata sulla sinistra della lama sega, allineare la riga laser con il bordo sinistro della scanalatura (Fig. 15). Se si lavora con la riga sulla destra della lama sega, allineare la riga laser con il bordo destro della scanalatura.

- (3) Dopo aver regolato la posizione della riga laser, tracciare una riga inchiostrata ad angolo retto sul pezzo e allineare la riga inchiostrata con la riga laser. Quando si allinea la riga inchiostrata, spostare il pezzo poco per volta e fissarlo con una morsa alla posizione dove la riga laser combacia con la riga inchiostrata. Eseguire di nuovo la scanalatura e controllare la posizione della riga laser. Se si vuole cambiare la posizione della riga laser, eseguire di nuovo la regolazione come descritto ai punti da (1) a (3).

AVVERTIMENTO

- Prima di collegare la spina ad una presa di corrente, assicurarsi che il corpo principale e il marcatore laser siano disattivati.
- Fare la massima attenzione con l'interruttore a grilletto durante la regolazione della posizione della riga laser, perché la spina è collegata alla presa di corrente durante questa operazione. Se si tira l'interruttore a grilletto per errore, la lama sega può ruotare e causare incidenti imprevedibili.
- Non rimuovere il marcatore laser per usarlo ad altri scopi.

ATTENZIONE (Fig. 13)

- Radiazione laser – Non fissare il raggio.
- Radiazione laser sul tavolo di lavoro. Non fissare il raggio. Se l'occhio viene esposto direttamente al raggio laser, può subire danni.
- Non smontare.
- Non sottoporre a forti urti il marcatore laser (corpo principale dell'utensile); altrimenti la posizione della riga laser può spostarsi, con danni al marcatore laser e una riduzione della vita utile.
- Tenere acceso il marcatore laser solo durante le operazioni di taglio. Un'accensione prolungata del marcatore laser può ridurre la sua vita utile.
- L'uso di comandi o regolazioni e l'esecuzione di procedimenti diversi da quelli qui specificati può causare pericolose esposizioni a radiazioni.

NOTA

- Quando si lavora in esterni o vicino a finestre, la riga laser può essere poco visibile a causa della luce solare. In tali casi, spostarsi dove non batte direttamente il sole per eseguire le operazioni.
- Non tirare il cavo dietro la testa motore e non agganciarvi un dito, legno o altri oggetti, altrimenti il cavo potrebbe staccarsi e il marcatore laser non può accendersi.

12. Operazione di taglio

- (1) Dopo aver girato l'interruttore e aver controllato che la lama della sega giri alla velocità massima, abbassare lentamente la maniglia tenendo premuta la leva (A) e portare la lama della sega vicino al materiale da tagliare.
- (2) Quando la lama sega tocca il pezzo, spingere gradualmente in basso la maniglia per tagliare il pezzo.
- (3) Dopo aver tagliato il pezzo alla profondità desiderata, spegnere l'utensile e attendere che la lama sega si fermi completamente prima di sollevare la maniglia dal pezzo per tornare alla posizione completamente ritratta.

ATTENZIONE

- Per le dimensioni massime di taglio, fare riferimento alla tabella "DATI TECNICI".
- Una maggiore pressione sulla maniglia non aumenta la velocità di taglio. Al contrario, una pressione eccessiva può causare sovraccarichi del motore e/ o una diminuzione dell'efficienza di taglio.
- Verificare che l'interruttore a grilletto sia disattivato e che la spina sia stata scollegata dalla presa di corrente quando non si usa l'utensile.
- Spegnerne sempre l'utensile e attendere che la lama sega si fermi completamente prima di sollevare la maniglia dal pezzo. Se si solleva la maniglia mentre la lama sega sta ancora ruotando, il pezzo tagliato può incepparsi contro la lama sega e lanciarsi schegge intorno in modo pericoloso.

- Ogni volta che si finisce un'operazione di taglio o taglio profondo, disattivare l'interruttore e verificare che la lama sega si sia fermata. Poi sollevare la maniglia e riportarla alla posizione completamente ritratta.
- Assicurarsi di aver completamente rimosso il materiale tagliato dal piatto girevole e quindi procedere al punto successivo.

13. Taglio di pezzi stretti (Taglio a pressione)

Spostare il cardine in basso sul supporto (A), poi serrare la manopola di fissaggio slitta (vedere la Fig. 2). Abbassare la maniglia per tagliare il pezzo. Usando l'utensile in questo modo è possibile tagliare pezzi di fino a 85 mm quadrati.

14. Taglio di pezzi larghi (Taglio a slitta)

Allentare la manopola di fissaggio slitta (vedere la Fig. 2), afferrare la maniglia e spostare la lama sega in avanti. Poi premere in basso la maniglia e far scorrere la lama sega indietro per tagliare il pezzo. Questo facilita il taglio di pezzi di larghezza fino a 312 mm.

AVVERTIMENTO

- Non tenere mai la mano sulla maniglia laterale durante l'operazione di taglio perché la lama sega si avvicina alla maniglia laterale quando si abbassa la testa motore.

15. Procedimento di taglio a quartabuono

- (1) Allentare la maniglia laterale e sollevare la leva dei fermi angolari. Poi regolare il piatto girevole fino a che l'indicatore si allinea con l'impostazione desiderata sulla scala di quartabuono (Fig. 17).
- (2) Riserrare la maniglia laterale per fissare il piatto girevole nella posizione desiderata.
- (3) La scala di quartabuono indica sia l'angolo di taglio sulla scala angolare che il gradiente sulla scala gradienti.
- (4) Il gradiente, che è il rapporto tra l'altezza e la base del triangolo da rimuovere, può essere usato per impostare la scala di quartabuono invece dell'angolo di taglio, se si desidera.
- (5) Per esempio, per tagliare un pezzo ad un gradiente di 2/10, regolare l'indicatore sulla posizione.

NOTA

- Sono presenti arresti positivi a destra e sinistra dell'impostazione centrale di 0°, alle posizioni per 15°, 22,5°, 30° e 45°. Controllare che la scala di quartabuono e la punta dell'indicatore siano allineate correttamente.
- Se si usa la sega con la scala di quartabuono e l'indicatore non ben allineati o con la maniglia laterale non ben serrata, la precisione di taglio sarà scadente.

16. Procedimento di taglio a smussatura**ATTENZIONE**

- Assicurarsi che la leva morsetto sia saldamente fissata quando si eseguono smussature.
- Fare questo se la lunghezza del materiale tagliato via è superiore a 25 mm. A volte il taglio non può essere eseguito perché la lama della sega si impiglia all'interno della protezione inferiore.
- (1) Allentare la leva morsetto e inclinare la lama sega a sinistra o a destra. Quando si inclina la testa motore a destra tirare il perno di fissaggio verso il retro.

La leva morsetto impiega un sistema a dente di arresto. Quando si viene in contatto con il tavolo di lavoro e il corpo principale, tirare la leva morsetto in direzione della freccia come mostrato nella Fig. 16 e cambiare la direzione della leva morsetto.

- (2) Regolare l'angolo di smussatura sull'impostazione desiderata osservando la scala di angolo di smussatura e l'indicatore, poi fissare la leva morsetto.

AVVERTIMENTO

- Quando il pezzo di lavoro è fissato sul lato sinistro o destro della lama, la parte tagliata corta finisce contro il lato destro o sinistro della lama sega. Spegnerne sempre l'utensile e attendere che la lama sega si fermi completamente prima di sollevare la maniglia dal pezzo.

Se si solleva la maniglia mentre la lama sega sta ancora ruotando, il pezzo tagliato può incepparsi contro la lama sega e lanciare schegge intorno in modo pericoloso.

17. Procedimento di taglio composto

Il taglio composto può essere eseguito seguendo le istruzioni di 14 e 15 sopra. Per le dimensioni massime del taglio composto, fare riferimento alla tabella "DATI TECNICI".

ATTENZIONE

- Trattenere sempre il pezzo con la mano destra o sinistra e tagliarlo facendo scorrere la parte rotonda della sega indietro con la mano sinistra.

È molto pericoloso far ruotare il piatto girevole verso sinistra durante il taglio composto perché la lama sega può venire in contatto con la mano che trattiene il pezzo.

Nel caso di taglio composto (angolo + smussatura) con smussatura sinistra, girare la guida secondaria in senso antiorario e procedere con l'operazione di taglio.

18. Taglio di materiali lunghi

Quando si tagliano materiali lunghi, usare una piattaforma ausiliaria della stessa altezza del supporto (accessorio opzionale) e la base dell'apparecchio ausiliario speciale.

Capacità: materiale di legno (La × A × Lu)

300 mm × 45 mm × 1300 mm o

180 mm × 25 mm × 2000 mm

19. Installazione dei supporti...(Accessori opzionali)

I supporti servono a stabilizzare i pezzi più lunghi per tenerli fermi durante le operazioni di taglio.

- (1) Come indicato nella Fig. 9, usare un quadrato di acciaio per allineare il bordo superiore dei supporti con la superficie della base.

Allentare il dado ad alette da 6 mm. Girare il bullone di regolazione altezza da 6 mm e regolare l'altezza del supporto.

- (2) Dopo la regolazione, serrare saldamente il dado ad alette e fissare il supporto con il bullone a manopola da 6 mm (accessorio opzionale). Se la lunghezza del bullone di regolazione altezza da 6 mm è insufficiente, stendere una piastra sottile sotto. Assicurarsi che l'estremità del bullone di regolazione altezza da 6 mm non sporga dal supporto.

ATTENZIONE

- Quando si trasporta o si muove l'utensile, non afferrare il supporto.

- Esiste il rischio che il supporto fuoriesca dalla base. Afferrare la maniglia invece del supporto.

20. Fermo per tagli di precisione...(Il fermo e il supporto sono accessori opzionali)

Il fermo facilita l'esecuzione di tagli di precisione continui di lunghezza da 280 mm a 450 mm.

Per installare il fermo, applicarlo al supporto con il bullone a manopola da 6 mm come mostrato nella Fig. 10.

21. Verifica per l'uso della morsa per modanatura a corona, fermo per modanatura a corona (sinistro) e fermo per modanatura a corona (destra) (accessori opzionali)

- (1) I fermi per modanatura a corona sinistro e destro (accessori opzionali) permettono di tagliare più facilmente modanature a corona senza inclinare la lama sega. Installarli nella base su entrambi i lati come mostrato nella Fig. 18. Dopo averli inseriti, serrare i bulloni a manopola da 6 mm per fissare i fermi per modanatura a corona.

- (2) La morsa per modanatura a corona (B) (accessorio opzionale) può essere montata sulla guida sinistra (guida (B)) o sulla guida destra (guida (A)). Può essere unita all'inclinazione della modanatura a corona e la morsa può essere premuta in basso. Poi girare la manopola superiore, come necessario, per fissare saldamente in posizione la modanatura a corona. Per alzare o abbassare il gruppo morsa, prima allentare il bullone a manopola da 6 mm. Come mostrato nella Fig. 19, l'albero della morsa ha tre scanalature di bloccaggio in cui la punta del bullone ad alette da 6 mm può entrare per bloccare il supporto vite nella posizione desiderata.

Per assicurare che la punta del bullone ad alette da 6 mm sia correttamente allineata con la scanalatura di bloccaggio desiderata sull'albero morsa, basta allineare la superficie superiore della guida con una delle tre scanalature a V sulla superficie dell'albero morsa o con la superficie inferiore del supporto vite.

Di conseguenza, il gruppo morsa può essere applicato in una di tre posizioni per assicurare una regolazione corretta dell'altezza.

Dopo aver regolato l'altezza, serrare saldamente il bullone ad alette da 6 mm; poi girare la manopola superiore, come necessario, per fissare saldamente la modanatura a corona in posizione (Vedere la Fig. 19).

Posizionare la modanatura a corona con il suo BORDO DI CONTATTO MURO contro la guida e il suo BORDO DI CONTATTO SOFFITTO contro i fermi della modanatura a corona come mostrato nella Fig. 19. Regolare i fermi della modanatura a corona secondo le dimensioni della modanatura a corona. Serrare il bullone ad alette da 6 mm per fissare i fermi della modanatura a corona. Fare riferimento alla tabella sotto per l'angolo di quartabuono.

Usare la guida secondaria (A) per fissare più saldamente la modanatura a corona (Vedere la Fig. 11).

AVVERTIMENTO

- Fissare sempre saldamente la modanatura a corona con un morsetto o morsa alla guida, altrimenti la modanatura a corona può essere spinta via dalla tavola e causare ferite.

Non eseguire tagli a smussatura. Il corpo principale o la lama sega può venire in contatto con la lama sega, causando ferite.

22. Procedimento di taglio scanalature

Le scanalature nel pezzo possono essere tagliate regolando il bullone di regolazione profondità da 8 mm (Fig. 7).

- (1) Allentare il dado ad alette da 8 mm e girare il bullone di regolazione profondità da 8 mm a mano.
- (2) Regolare la profondità di taglio desiderata impostando la distanza tra la lama sega e la superficie della base.
- (3) Il dado ad alette da 8 mm deve essere riserrato correttamente una volta completata la regolazione.

NOTA

- Quando si taglia una singola scanalatura ad un capo del pezzo, rimuovere la parte non necessaria con uno scalpello.

MONTAGGIO E SMONTAGGIO DELLA LAMA DELLA SEGA

AVVERTIMENTO

Per evitare incidenti o lesioni, spegnere sempre il grilletto e scollegare la spina del cavo dalla presa di corrente prima di rimuovere o installare una lama.

1. Montaggio della lama della sega (Fig. 20, Fig. 21 e Fig. 22)

- (1) Usare la chiave chiusa da 10 mm accessoria per allentare il bullone da 6 mm che trattiene il coperchio alberino e quindi ruotare il coperchio alberino.
- (2) Premere in dentro il blocco alberino e allentare il bullone con la chiave chiusa da 10 mm. Poiché il bullone è a filettatura sinistra, allentarlo girandolo verso destra.

NOTA

- Se il blocco alberino non può essere spinto in dentro facilmente per bloccare l'alberino, girare il bullone con la chiave chiusa da 10 mm applicando pressione al blocco alberino. L'alberino della lama sega è bloccato quando il blocco alberino è premuto in dentro.

- (3) Rimuovere il bullone e la rondella (B).
- (4) Sollevare la protezione inferiore e montare la lama sega.

AVVERTIMENTO

Quando si monta la lama della sega, verificare che il segno di indicatore di rotazione sulla lama della sega e la direzione di rotazione della cassa ingranaggi siano corretti.

- (5) Pulire accuratamente la rondella (B), e il bullone e installarli sull'alberino della lama della sega.
- (6) Premere in dentro il blocco alberino e serrare il bullone girandolo verso sinistra con la chiave chiusa da 10 mm.
- (7) Ruotare il coperchio alberino fino a che il gancio sul coperchio alberino è nella posizione originale. Poi serrare il bullone da 6 mm.

ATTENZIONE

- Verificare che il blocco alberino sia tornato alla posizione ritratta dopo aver installato o rimosso la lama sega.
- Serrare il bullone in modo che non si allenti durante l'operazione.
- Verificare che il bullone sia stato serrato correttamente prima di avviare l'utensile.
- Verificare che la protezione inferiore sia nella posizione chiusa.

2. Smontaggio della lama sega

Smontare la lama sega seguendo in ordine inverso il procedimento di montaggio descritto al paragrafo 1 sopra.

La lama sega può essere rimossa facilmente dopo aver sollevato la protezione inferiore.

ATTENZIONE

- Non tentare mai di installare lame sega di diametri diversi da 235 mm – 255 mm.

DISPOSITIVO DI PROTEZIONE DA SOVRACCARICO PER CINGHIA POLY-V

La potenza del motore viene trasmessa alla lama della sega tramite una cinghia Poly-V. In caso di sovraccarico della cinghia Poly-V, questo dispositivo di protezione riduce la tensione in ingresso con conseguente stallo del motore.

Tuttavia, qualora l'operatore elimini il sovraccarico, la macchina recupererà gradualmente e in breve tempo il precedente funzionamento.

In questo caso spegnere immediatamente l'utensile e sollevare la maniglia alla posizione iniziale. Poi riaccendere e far funzionare l'utensile per 20 secondi a vuoto per far raffreddare il motore. Poi iniziare l'operazione di taglio.

La cinghia Poly-V o il motore saranno danneggiati se il dispositivo di protezione da sovraccarico si attiva frequentemente.

ATTENZIONE

Quando il dispositivo di protezione da sovraccarico ferma il motore, il motore si avvia se si attiva l'interruttore dopo averlo disattivato. Quando si attiva l'interruttore, assicurarsi che la lama sega non sia inserita nel materiale.

MANUTENZIONE E ISPEZIONE

AVVERTIMENTO

Per evitare incidenti o lesioni, verificare sempre che il grilletto sia spento e che la spina del cavo sia scollegata dalla presa di corrente prima di eseguire manutenzione o ispezione di questo utensile.

Riferire ad una persona qualificata il prima possibile se si notano difetti della macchina relativi alle protezioni o alla lama della sega.

1. Ispezione della lama della sega

Poiché l'uso di una lama non affilata riduce l'efficienza e causa possibili malfunzionamenti del motore, affilare o sostituire la lama della sega quando si notano abrasioni.

Per evitare un'esposizione eccessiva al rumore, usare lame sega progettate per ridurre il rumore emesso e mantenere la lama della sega e la macchina.

2. Ispezione delle viti di montaggio

Ispezionare regolarmente tutte le viti di montaggio e assicurarsi che siano ben serrate. Se una vite fosse allentata, serrarla immediatamente. Altrimenti ne potrebbero derivare seri pericoli.

3. Ispezione delle spazzole di carbone (Fig. 13)

Il motore impiega spazzole di carbone che sono parti soggette ad usura. Poiché una spazzola di carbone eccessivamente usurata può causare problemi al motore, sostituire la spazzola di carbone con una nuova con lo stesso numero di spazzola

di carbone indicato in figura, quando diventa usurata o vicina al "limite usura". Inoltre, tenere sempre pulite le spazzole di carbone e assicurarsi che possano scorrere liberamente nei portaspazzola.

4. Sostituzione delle spazzole di carbone

Smontare il coperchio spazzola con un cacciavite a testa piatta. Le spazzole di carbone possono essere rimosse facilmente.

5. Manutenzione del motore

L'avvolgimento dell'unità motore è il "cuore" dell'utensile. Fare la massima attenzione a che l'avvolgimento non si danneggiato e/o bagnato con olio o acqua.

6. Sostituzione della cinghia Poly-V

La potenza del motore è trasmessa alla lama sega da una cinghia Poly-V. Quando la cinghia Poly-V è rotta o danneggiata, rimuovere il coperchio cinghia allentando le due viti da 5 mm (vedere la Fig. 2) e sostituire la cinghia danneggiata con un'altra nuova.

Quando si collega la cinghia sulle pulegge, prima collegare 2 o 3 denti della cinghia Poly-V alle scanalature sulla puleggia (A) e sulla puleggia (B). Poi, girando la puleggia (A) e la puleggia (B), collegare tutti i 10 denti della cinghia alle pulegge.

7. Lubrificazione

Lubrificare le seguenti parti scorrevoli una volta al mese per mantenere l'utensile in buone condizioni di funzionamento per lungo tempo.

Si raccomanda di usare olio da macchina.

Punti da lubrificare:

*Parte rotante del cardine

*Parte rotante della guida secondaria

*Parte rotante del gruppo morsa

8. Pulizia

Rimuovere periodicamente trucioli e altri rifiuti dalla superficie dell'utensile con un panno umido insaponato. Per evitare malfunzionamenti del motore, proteggerlo dal contatto con olio o acqua.

9. Lista dei pezzi di ricambio

A: N. voce

B: N. codice

C: N. uso

D: Note

ATTENZIONE

Riparazioni, modifiche e ispezioni di utensili elettrici HiKOKI devono essere eseguite da un centro assistenza HiKOKI autorizzato.

In particolare il dispositivo laser deve essere mantenuto da un agente autorizzato del produttore del laser.

Per riparazioni del dispositivo laser, rivolgersi sempre al centro assistenza autorizzato HiKOKI.

Questa lista dei pezzi torna utile se viene presentata con l'utensile al centro assistenza HiKOKI autorizzato quando si richiedono riparazioni o altri interventi di manutenzione.

Nell'uso e nella manutenzione degli utensili elettrici devono essere osservate le normative di sicurezza e i criteri prescritti in ciascun paese.

MODIFICHE

Gli utensili elettrici HiKOKI vengono continuamente migliorati e modificati per includere le più recenti innovazioni tecnologiche.

Di conseguenza, alcuni pezzi (p.es. numero di codice e/o design) possono essere modificati senza preavviso.

NOTA

A causa del programma HiKOKI di continua ricerca e miglioramento, le specifiche qui riportate sono soggette a modifiche senza preavviso.

Informazioni riguardanti i rumori trasmessi dall'aria e le vibrazioni

I valori misurati sono stati determinati in conformità a EN61029.

Il livello di pressione sonora pesato A tipico è di 93 dB (A)

Il livello di potenza sonora pesato A tipico è di 106 dB (A)
Indossare protezioni per le orecchie.

Il valore tipico di accelerazione quadrata media a radice pesata non supera 2,5 m/s².

Informazioni sul sistema di alimentazione da usare con utensili elettrici a tensione nominale di 230 V~

Le operazioni di commutazione dell'apparato elettrico causano fluttuazioni di tensione.

Il funzionamento di questo utensile elettrico in condizioni di alimentazione sfavorevoli può avere effetti negativi sul funzionamento di altre apparecchiature elettriche.

Con un'impedenza di alimentazione uguale a o inferiore a 0,29 ohm probabilmente non si avranno effetti negativi. Normalmente, l'impedenza di alimentazione massima consentita non viene ecceduta quando la diramazione alla presa di corrente è alimentata da una scatola di giunzione con una capacità di servizio di 25 ampere o più.

In caso di interruzioni di corrente, o quando la spina del cavo di alimentazione viene scollegata, riportare immediatamente l'interruttore alla posizione OFF. Questo evita un riavvio incontrollato.

ALGEMENE VOORZORGMAATREGELEN

WAARSCHUWING! Bij gebruik van elektrisch gereedschap moet u altijd de normale basisvoorzorgen voor de veiligheid in acht nemen om de kans op brand, elektrische schokken en letsel te verminderen. Let tevens op de volgende punten.

Lees al de aanwijzingen door alvorens het gereedschap in gebruik te nemen. Bewaar deze aanwijzingen.

Voor een veilige werking:

1. Houd de plaats waar gewerkt wordt schoon. Niet opgeruimde werkplaatsen en werkbanken verhogen het gevaar van ongelukken.
2. Kies een geschikte omgeving om te werken. Stel elektrisch gereedschap niet aan regen bloot. Gebruik elektrisch gereedschap niet op vochtige of natte plaatsen. Zorg dat de werkplaats goed verlicht is.
Gebruik elektrisch gereedschap niet op plaatsen waar brand- of explosiegevaar is.
3. Vermijd een elektrische schok. Let er daarom op dat er geen contact is met geaarde oppervlakken zoals pijpen, radiators, keukenfornuis of ijskast.
4. Houd kinderen en onbevoegden uit de buurt. Laat bezoekers het gereedschap of snoer niet aanraken. Alle bezoekers moeten een veilige afstand tot de werkplaats aanhouden.
5. Ruim overbodig gereedschap op. Gereedschap dat niet gebruikt wordt moet op een droge, hooggelegen of af te sluiten plaats buiten bereik van kinderen en onbevoegden opgeborgen worden.
6. Forceer het gereedschap niet. Het levert een betere en veiligere prestatie op de snelheid waarvoor zij werd ontworpen.
7. Gebruik het juiste gereedschap. Gebruik een klein gereedschap of hulpstuk niet voor werkzaamheden waarvoor een apparaat met groot vermogen vereist is. Gebruik het gereedschap niet voor doeleinden waarvoor dit niet bestemd is (bijvoorbeeld gebruik van de cirkelzaag voor het zagen van bomen).
8. Draag de juiste kleding. Draag geen loszittende kleren of armbanden e.d. daar deze in de bewegende delen verstrikt kunnen raken. Bij het werken buitenshuis wordt het gebruik van rubber handschoenen en stevige, niet glijdende schoenen aanbevolen. Draag een haartje wanneer u lang haar hebt.
9. Draag een veiligheidsbril. Ontstaat er veel stof tijdens het werken, draag dan eveneens een gezichtsbeschermer en/of stofmasker.
10. Sluit apparatuur voor het verzamelen van stof aan.
Bij het zagen met deze machine kunnen aanzienlijke hoeveelheden stof geproduceerd worden, hetgeen wordt afgevoerd via de afvoer bevestigd aan de vaste afscherming.
(Materiaal stof: hout of aluminium)
Indien apparatuur voor het verzamelen van stof is bijgeleverd, moet u deze apparatuur op de vereiste wijze verbinden en gebruiken zoals wordt beschreven.
11. Behandel het snoer voorzichtig. Draag het gereedschap nooit door dit bij het snoer vast te houden. Bescherm het snoer tegen hitte, olie en scherpe hoeken.

12. Neem de uiterste veiligheid in acht. Gebruik klemmen of een bankschroef om het werkstuk vast te zetten. Hierdoor heeft u uw handen vrij om het gereedschap te bedienen.
13. Buig u nooit te ver naar voren. Kies een goede plaats en behoud altijd uw evenwicht.
14. Behandel het gereedschap voorzichtig. Zorg ervoor dat het gereedschap scherp en schoon is zodat een goed en veilig prestatievermogen wordt verkregen. Volg de gebruiksaanwijzing voor het smeren en het verwisselen van toebehoren. Inspecteer de snoeren regelmatig op beschadiging en laat deze zonodig door een erkend servicecenter repareren. Controleer de verlengsnoeren ook regelmatig en vervang deze bij beschadiging. Houd alle handgrepen droog en schoon en vrij van olie en vet.
15. Trek de stekker uit het stopcontact als het gereedschap niet wordt gebruikt en ook bij onderhoudsbeurten, het verwisselen van toebehoren zoals bladen, boren, messen e.d.
16. Verwijder sleutels en moersleutels. Maak er een gewoonte van voor het inschakelen te controleren of alle sleutels en moersleutels verwijderd zijn.
17. Schakel het gereedschap niet onverwacht in. Draag geen aangesloten gereedschap met de vinger op de schakelaar. Controleer altijd of het gereedschap uitgeschakeld staat alvorens dit aan te sluiten.
18. Bij het werken buitenshuis dient een verlengsnoer te worden gebruikt. Gebruik dan alleen verlengsnoeren die geschikt zijn voor het werken buitenshuis en desbetreffend gemerkt zijn.
19. Let altijd goed op tijdens het werken. Kijk uit wat u doet en gebruik het gereedschap niet als u moe bent.
20. Bij beschadiging van een van de onderdelen dient dit nauwkeurig te worden nagekeken en gerepareerd alvorens het gereedschap opnieuw in gebruik wordt genomen. Let erop dat het betreffende onderdeel zijn functie goed vervult. Controleer of de bewegende delen goed zijn gemonteerd en vrij kunnen bewegen. Dit om een foutief functioneren van het gereedschap te voorkomen. Bij de beschadiging van een onderdeel dient de reparatie altijd te worden overgelaten aan een erkend service-center, tenzij in deze gebruiksaanwijzing anders wordt voorgeschreven. Laat ook defekte schakelaars vervangen door een erkend service-center. Gebruik het gereedschap niet als de aan/uit-schakelaar niet werkt.
21. Waarschuwing
Het gebruik van toebehoren of verlengstukken waarvan het gebruik niet in deze gebruiksaanwijzing is aangegeven, veroorzaakt mogelijk letsel.
22. Laat het elektrisch gereedschap door een vakman repareren.
Dit elektrisch gereedschap voldoet aan de vereiste eisen voor de veiligheid. Voorkom mogelijk zeer ernstige ongelukken en laat derhalve reparatie over aan een erkend vakman die de originele reserve-onderdelen gebruikt.

VOORZORGSMAATREGELEN BIJ HET GEBRUIK VAN DE AFKORTZAAGMACHINE MET TELESCOPISCH ZAAGARM

1. Werk op een vlakke, horizontale ondergrond die schoon en goed opgeruimd is, dus zonder splinters en ander afvalmateriaal.
2. Zorg voor een degelijke verlichting van de werkplek.
3. Gebruik elektrisch gereedschap niet voor andere doeleinden dan in de gebruiksaanwijzing beschreven.
4. Laat reparatie uitsluitend door een erkende onderhoudsfaciliteit uitvoeren. De fabrikant is niet verantwoordelijk voor beschadigingen en letsel veroorzaakt door een onjuiste reparatie door een niet-erkende instantie of een onjuist gebruik van het gereedschap.
5. Voor een veilige werking van elektrisch gereedschap mogen de geplaatste afdekkingen, kappen en schroeven nooit worden verwijderd.
6. Raak beweegbare onderdelen of toebehoren niet direct aan tenzij het netsnoer van het gereedschap is ontkoppeld.
7. Gebruik het gereedschap met een lager ingangsvermogen dan op het naamplaatje aangegeven; de afwerking zou anders kunnen worden aangetast en de efficiëntie worden verminderd door een overbelaste motor.
8. Reinig plastic onderdelen nooit met oplosmiddelen. Oplosmiddelen als bijvoorbeeld benzine, thinner, petroleum, koolstof tetrachloride en alcohol kunnen de plastic onderdelen beschadigen of veroorzaken barsten. Veeg plastic onderdelen dus nooit met doeken die met deze middelen zijn bevochtigd af. Reinig plastic onderdelen met een zachte doek die licht met een oplossing van water en een neutraal schoonmaakmiddel is bevochtigd.
9. Gebruik uitsluitend de gespecificeerde oorspronkelijke HiKOKI onderdelen voor het vervangen van onderdelen.
10. Dit gereedschap mag uitsluitend worden gedemonteerd voor het vervangen van de koolborstels.
11. De gedetailleerde tekeningen van de montage in deze gebruiksaanwijzing dienen uitsluitend voor gebruik door een erkende onderhoudsfaciliteit.
12. Probeer in geen geval metaal of steen te zagen.
13. Er dient te worden gezorgd voor voldoende algemene of plaatselijke verlichting. Benodigheden en afgewerkte werkstukken dienen zich in de nabijheid van de normale werkplek van de gebruiker te bevinden.
14. Draag indien nodig geschikte beschermende kledingstukken, zoals:
Gehoorbescherming om het risico van beschadiging van uw gehoor tegen te gaan.
Oogbescherming om de kans op oogletsel te voorkomen.
Gezichtsmasker om het risico van het inademen van schadelijke stofdeeltjes tegen te gaan.
Handschoenen voor het hanteren van zaagbladen (zaagbladen dienen indien mogelijk in een houder vervoerd te worden) en ruwe materialen.
15. De gebruiker dient voldoende getraind te zijn in het gebruik, de afstelling en de bediening van de machine.
16. U mag in geen geval afgezaagde delen of andere onderdelen van het werkstuk verwijderen terwijl de machine nog loopt en de zaagkop nog niet in de ruststand is teruggekeerd.
17. Gebruik de afkortzaagmachine nooit met de onderste afscherming vergrendeld in de geopende stand.
18. Zorg dat de onderste afscherming soepel beweegt.
19. Gebruik de zaag niet wanneer de afschermingen niet juist zijn aangebracht, wanneer deze niet goed werken of als ze niet in degelijke staat zijn.
20. Gebruik scherpe zaagbladen. Neem het maximale toerental in acht dat op het zaagblad staat.
21. Gebruik geen zaagbladen die beschadigd of vervormd zijn.
22. Gebruik geen zaagbladen die gemaakt zijn van staal.
23. Gebruik uitsluitend zaagbladen die door HiKOKI worden aanbevolen.
Gebruik zaagblad overeenkomstig EN847-1.
24. De zaagbladen moeten een buitendiameter hebben tussen 235 en 255 mm.
25. Gebruik het juiste zaagblad voor het materiaal dat gezaagd wordt.
26. Gebruik de afkortzaagmachine nooit met het zaagblad naar boven of naar de zijkant gekeerd.
27. Zorg dat er geen vreemde bestanddelen zoals nagels in het werkstuk zitten.
28. Vervang het tafel-inzetstuk wanneer dit versleten is.
29. Gebruik de zaag enkel voor het zagen van hout, aluminium en dergelijke.
30. Gebruik de zaag niet voor het snijden van andere materialen dan die door de fabrikant worden aanbevolen.
31. Zorg dat het vervangen en positioneren van het zaagblad juist wordt uitgevoerd en alle waarschuwingen en instructies in acht worden genomen.
32. Sluit de afkortzaagmachine op een stofopvanginrichting aan wanneer hout gezaagd wordt.
33. Wees voorzichtig bij het maken van gleuven.
34. Pak niet de houder vast wanneer u het gereedschap draagt. Draag het gereedschap altijd aan de handgreep.
35. Begin pas met zagen wanneer het motortoerental de maximumsnelheid heeft bereikt.
36. Schakel het gereedschap onmiddellijk uit wanneer dit niet normaal werkt.
37. Schakel het gereedschap uit en wacht totdat het zaagblad tot stilstand is gekomen voordat u begint met onderhoud of afstellingen.
38. Bij afschuiven of verstekzagen mag het zaagblad pas omhooggehaald worden nadat dit volledig tot stilstand is gekomen.
39. Bij het snijden van schijven moet de zaag weg van de bediener worden geduwd.
40. Houd rekening met alle mogelijke gevaren bij het zagen, met name het weerkaatsen van laserstralen in uw ogen, het onbedoeld aanraken van bewegende onderdelen van de machine enzovoort.

SPECIFICATIES

| | | | |
|--|-------------------------------|--|------------------------------------|
| Max. snijcapaciteit Hoogte × Breedte | 0° | | 85 mm × 312 mm |
| | Verstek 45° | | 85 mm × 218 mm |
| | Afschuining | Links 45° | 55 mm × 305 mm |
| | | Rechts 45° | 30 mm × 305 mm |
| | Samengesteld | Afschuining (Links) 45° + verstek 45° | 55 mm × 218 mm |
| | | Afschuining (Rechts) 45° + verstek (Links) 31° | 30 mm × 260 mm |
| Afschuining (Rechts) 45° + verstek (Rechts) 45° | | 30 mm × 218 mm | |
| Zaagbladafmetingen (Buitendiam. × Binnendiam. × Dikte) | | | 255 mm × 30 mm × 2,3 mm |
| Verstekhoek | | | Rechts 0° – 57°; Links 0° – 45° |
| Afschuinhoek | | | Rechts en links 0° – 45° |
| Samengestelde snijhoek | Afschuining (Links) 0° – 45° | | Verstek (Rechts en links) 0° – 45° |
| | Afschuining (Rechts) 0° – 45° | | |
| Spanning (afhankelijk van land van verkoop)* | | | (110 V, 230 V) ~ |
| Stroomverbruik* | | | 1090 W |
| Onbelast toerental | | | 3800 min ⁻¹ |
| Afmetingen machine (Breedte × Diepte × Hoogte) | | | 545 mm × 1050 mm × 615 mm |
| Gewicht (Netto) | | | 19,5 kg |
| Lasermarkerinrichting (Alleen voor model C10FSH) | Maximaal uitgangsvermogen | | Po < 3 mW klasse II laserproduct |
| | (Golflengte) | | 654 nm |
| | Lasermedium | | Laserdiode |

*Controleer de waarde op het naamplaatje van de cirkelzaagmachine daar het vermogen per gebied mogelijk vers chillend is.

STANDAARDOEBEHOREN

- (1) 255 mm TCT zaagblad (gemonteerd op gereedschap) ... 1
 - (2) Stofzak 1
 - (3) 10 mm naafbusleutel 1
 - (4) Bankschroefmontage 1
 - (5) Houder 1
 - (6) Veiligheidskap (A) 1
- Standaardtoebehoren zijn zonder voorafgaande kennisgeving wijzigbaar.

OPTIONELE TOEBEHOREN (LOS VERKRIJGBAAR)

- (1) Steunen en stopper
 - (2) Zaagblad 255 mm TCT zaagblad voor normale snede
(Totaal aantal tanden: 72)
 - (3) Kroonvormklem (met kroonvormstopper (L))
 - (4) Kroonvormstopper (L)
 - (5) Kroonvormstopper (R)
- Optionele toebehoren zijn zonder voorafgaande kennisgeving wijzigbaar.

TOEPASSING

- Zagen van diverse soorten hout en aluminium kozijnen.

UITPAKKEN

- Pak het elektrische gereedschap en de bijgeleverde toebehoren (standaardtoebehoren) voorzichtig uit.
- Controleer dat alle bijgeleverde standaardtoebehoren aanwezig zijn.

VOOR GEBRUIK

- 1. Spanningsbron**
Controleer dat de te gebruiken spanningsbron aan de spanningsvereisten die op het naamplaatje zijn aangegeven voldoet.
- 2. Spanningsschakelaar**
Controleer dat de spanningsschakelaar (oftewel startschakelaar) in de uit-stand (OFF) is gedrukt. Indien u de stekker van het netsnoer in een stopcontact steekt met deze schakelaar op ON gedrukt, zal het elektrische gereedschap direct in werking treden en mogelijk ernstig letsel of ongelukken veroorzaken.
- 3. Verlengsnoer**
Gebruik een verlengsnoer dat dik genoeg is en de aanbevolen capaciteit heeft indien er geen stopcontact in de buurt van de uit te voeren klus is. Houd het verlengsnoer zo kort als mogelijk.
- 4. Bij het klaarmaken voor vervoer van het elektrisch gereedschap zijn de belangrijkste onderdelen vastgezet met een grendelpen**
Verplaats de hendel een stukje zodat u de grendelpen los kunt maken.
Als het gereedschap vervoerd moet worden, dient u met de grendelpen de tandwielkast te vergrendelen (Afb. 4).
- 5. Bevestig de stofzak aan het gereedschap (Afb. 1)**
- 6. Installatie**
Zorg ervoor dat de machine altijd goed bevestigd is aan de werkbank.
Bevestig het elektrische gereedschap op een vlakke, horizontale werkbank. Gebruik 8 mm bouten met een geschikte lengte voor de dikte van de werkbank.
De lengte van de bouten moet tenminste 25 mm plus de dikte van de werkbank bedragen.

Gebruik bijvoorbeeld 8 × 65 mm bouten voor een werkbank van 25 mm dik.

AFSTELLEN VAN HET ELEKTRISCH GEREEDSCHAP ALVORENS GEBRUIK

LET OP

Maak alle nodige afstellingen alvorens de stekker van het netsnoer in een stopcontact te steken.

1. Controleer of de onderste afscherming soepel werkt

LET OP

Deze afkortzaagmachine is uitgerust met een zaagkopvergrendeling als veiligheidsvoorziening.

Om de zaagkop te laten zakken zodat deze kan zagen, moet u de vergrendeling vrijzetten door met uw duim op de hendel (A) te drukken.

(1) Wanneer u op de handgreep drukt terwijl u op de hendel (A) duwt, dient u te controleren of de onderste afscherming soepel draait (Afb. 5).

(2) Controleer of de onderste afscherming naar de oorspronkelijke positie terugkeert wanneer de handgreep omhoog wordt gehaald.

2. Controleren van de onderste begrenzing van het zaagblad (Afb. 7)

Controleer of het zaagblad inderdaad tot 10 mm a 11 mm onder het tafel-inzetstuk gebracht kan worden. Indien nodig kunt u dit als volgt bijstellen:

(1) Draai de 8 mm vleugelmoer los.

(2) Steek de 6 mm inbus-staafsleutel van achter het gereedschap naar binnen en draai de 8 mm inbus-stelschroef naar links (tegen de klok in), gezien van achter het gereedschap.

(3) Draai aan de 8 mm diepte-stelbout, verander de hoogte waar de boutkop en de tandwielkast met elkaar in contact komen en stel dan de onderste limietpositie van het zaagblad af. Een volle draai van de 8 mm diepte-stelbout verandert de onderste limietpositie van het zaagblad ongeveer 8 mm. Dit is een algemene richtlijn.

(4) Draai de 8 mm inbus-stelschroef naar rechts (met de klok mee), gezien van achter het gereedschap, en laat deze zacht in contact komen met het uiteinde van de 8 mm stelbout.

LET OP

Stel de onderste limietpositie zo af dat het zaagblad niet in de draaitafel snijdt want anders kan de snijbewerking niet volledig worden uitgevoerd.

PRACTISCHE TOEPASSINGEN

LET OP

Het is uitermate gevaarlijk om onderdelen te verwijderen of te installeren wanneer het zaagblad nog draait.

Verwijder zaagsel van de draaitafel tijdens het zagen. Indien er te veel zaagsel is opgehoopt, zal het zaagblad van het te zagen materiaal te zien zijn. Houd uw hand uit de buurt van het blad.

1. Zet de zagen klus goed vast met een bankschroef zodat het tijdens het zagen niet kan verplaatsen

2. Bediening van de schakelaar

De werking wordt gestart door de startschakelaar in te drukken. Laat de schakelaar los om de werking te stoppen.

3. Instellen van de basishouder (Afb. 3)

Los de 6 mm bout met de bijgeleverde 10 mm naafbussleutel. Stel de basishouder in zodat de onderkant contact met de werkbank of het oppervlak van de vloer maakt.

4. Snijden van een groef in de bescherming

Houder (A) heeft een bescherming (zie Afb. 6) waarin een groef moet worden gesneden. Los de 6 mm bout om de bescherming iets in te trekken.

Plaats een geschikt stuk hout op de aanslag en het tafelloppervlak en bevestig vervolgens met een bankschroef. Start de werking en wacht totdat het zaagblad de maximale snelheid heeft bereikt. Verlaag vervolgens de greep om een groef in de bescherming te maken.

LET OP

Snijd de groef niet te snel daar anders de bescherming mogelijk wordt beschadigd.

5. Afstellen van de bescherming (Afb. 6)

(1) Voor het zagen in een rechte hoek of afschuiven: Los de 6 mm bout, zorg dat de bescherming licht contact met het te zagen materiaal maakt en zet vast. Breng de inktstreep in lijn met de zaagbladgroef op de bescherming en start de werkzaamheden.

(2) Voor verstekzagen of verstekzagen en afschuiven: Los de 6 mm bout, verplaats de bescherming naar achteren en controleer dat deze niet uit het oppervlak van de aanslag steekt.

6. Gebruik van de klem (standaard toebehoren) (Afb. 12)

De klem kan op de linker geleider (Geleider (B)) of de rechter geleider (Geleider (A)) worden gemonteerd en kan dan omhoog- of omlaaggezet worden overeenkomstig de hoogte van het werkstuk. Om de klem omhoog te zetten, draait u eerst de 6 mm boutknop los. De klemas heeft drie borggroeven waarin het uiteinde van de 6 mm vleugelbout kan worden gepast om de schroefhouder in de gewenste positie te vergrendelen. Om ervoor te zorgen dat het uiteinde van de 6 mm vleugelbout juist is uitgelijnd met de gewenste borggroef in de klemas, hoeft enkel het bovenvlak van de geleider te worden uitgelijnd met een van de drie v-groeven op de klemas of met het ondervlak van de schroefhouder. De klem kan dus in een van de drie posities worden bevestigd voor het verkrijgen van de juiste hoogte-afstelling.

Na het afstellen van de hoogte draait u de 6 mm vleugelbout vast en daarna draait u indien nodig de bovenste knop vast om het werkstuk stevig op zijn plaats te bevestigen.

WAARSCHUWING

U moet het werkstuk altijd stevig aan de geleider vastmaken of klemmen; anders kan het werkstuk van de tafel geworpen worden en persoonlijk letsel veroorzaken.

LET OP

Let er altijd op dat de motorkop de klem niet kan raken wanneer u deze omlaag brengt om te zagen. Als er de kans bestaat dat dit gebeurt, dient u de 6 mm vleugelbout los te draaien en de klem te verplaatsen naar een plek waar deze het zaagblad en dergelijke niet kan raken.

7. Positioneren van het tafel-inzetstuk (Afb. 1)

Op de draaitafel zijn tafel-inzetstukken gemonteerd. Bij het verlaten van de fabriek zijn de tafel-inzetstukken zo vastgemaakt dat deze geen contact maken met het

zaagblad. Het braam aan de onderkant van het werkstuk wordt aanzienlijk verminderd als het tafel-inzetstuk zodanig bevestigd wordt dat de spleet tussen het zijvlak van het tafel-inzetstuk en het zaagblad minimaal is. Voordat u het gereedschap gebruikt, dient u deze spleet als volgt te elimineren.

Draai de drie 6 mm machineschroeven los, maak vervolgens het linker tafel-inzetstuk los en draai tijdelijk de 6 mm machineschroeven aan beide uiteinden vast. Bevestig daarna een werkstuk (ongeveer 200 mm breed) in de klem en snijd het af. Nadat het snij-oppervlak met de rand van het tafel-inzetstuk is uitgelijnd, draait u de 6 mm machineschroeven aan beide uiteinden stevig vast. Verwijder het werkstuk en draai de middelste 6 mm machineschroef stevig vast. Stel het rechter tafel-inzetstuk op dezelfde wijze af.

LET OP

- Nadat het tafel-inzetstuk is afgesteld voor het snijden van rechte hoeken, zal het tafel-inzetstuk een klein stukje ingesneden worden wanneer het voor het snijden van afschuinhoeken wordt gebruikt. Indien u een afschuinhoek wilt maken, dient u het tafel-inzetstuk voor het maken van afschuinhoeken af te stellen.

8. Controle bij gebruik van de subgeleider

Dit elektrisch gereedschap is voorzien van een subgeleider. Gebruik de subgeleider bij het snijden van een directe hoek of een afschuinhoek. U kunt dan bij het snijden van een linker afschuinhoek, een rechter afschuinhoek of een directe hoek een stabiele snijbewerking van het materiaal met een breed achtervlak verkrijgen.

WAARSCHUWING

- Bij links afschuiven dient u de veiligheidskap tegen de klok in te draaien (Afb. 8). Wanneer de subgeleider rechtsom wordt gedraaid, kan het gereedschap of het zaagblad in contact komen met de subgeleider, met letsel tot gevolg.

9. Controle bij gebruik van de subgeleider (A) (Afb. 11)

Bij het snijden van een rechte hoek of andere hoeken moet de subgeleider (A) worden gebruikt. De subgeleider (A) moet aan de rechterkant van de geleider worden gemonteerd. Steek de stangen van de subgeleider (A) in de gaten van de geleider. Draai de 6 mm bout die wordt meegeleverd met de veiligheidskap (A) aan om de veiligheidskap (A) vast te zetten. U verkrijgt dan een stabiele snijbewerking van het materiaal met een breed achtervlak.

WAARSCHUWING

Bij rechts afschuiven dient u de veiligheidskap (A) te verwijderen. Als de subgeleider niet wordt verwijderd, zal deze in contact komen met het zaagblad of een ander gedeelte van het gereedschap met ernstig letsel van de bediener van het gereedschap tot gevolg.

10. Gebruik van een inktstreep

(1) Snijden van een rechte hoek

Draai de 6 mm knopbout los en breng het uiteinde van de afscherming in contact met het werkstuk. Lijn de inktstreep op het werkstuk uit met de groef in de afscherming om het werkstuk langs de inktstreep te snijden.

(2) Versteksnijden en samengesteld snijden (Versteksnijden + Afschuiningssnijden)

Wanneer u het motorgedeelte laat zakken, komt de onderste afscherming omhoog en verschijnt het zaagblad.

Lijn de inktstreep uit met het zaagblad.

LET OP

Wanneer de draaitafel bij sommige opstellingen wordt rondgedraaid, zal de afscherming bij de geleider naar buiten steken. Draai de 6 mm knopbout los en duw de afscherming naar de ingetrokken positie. Til nooit de onderste afscherming omhoog terwijl het zaagblad ronddraait. Bij het snijden naar rechts onder een hoek van 35° of meer moet de afscherming naar achteren worden geschoven.

De afscherming en geleider kunnen anders contact maken en de snijprestatie nadelig beïnvloeden, en tevens kan dit resulteren in beschadiging van de afscherming.

11. Positie van de laserstreep afstellen (alleen voor model C10FSH)

De inktstreep kan gemakkelijk aan de lasermarkeerinrichting worden gekoppeld. De lasermarkeerinrichting wordt met een schakelaar ingeschakeld (Afb. 14).

Bij het verlaten van de fabriek wordt de laserstreep afgesteld op de breedte van het zaagblad. Stel de positie van het zaagblad en de laserstreep af overeenkomstig de hierna volgende instructies.

- (1) Laat de lasermarkeerinrichting oplichten en maak een groef van ongeveer 5 mm diep in het werkstuk dat 20 mm hoog en 150 mm breed is. Houd het gegroefde werkstuk dan in de klem vast en beweeg het niet. Zie "22. Procedure voor het zagen van groeven" voor details betreffende het maken van groeven.
- (2) Draai aan de afsteller en verschuif de laserstreep. (Als u de afsteller naar rechts draait, schuift de laserstreep naar rechts; als u de afsteller naar links draait, schuift de laserstreep naar links.) Wanneer u werkt met de inktstreep uitgelijnd met de linkerkant van het zaagblad, dient de laserstreep met het linker eind van de groef te worden uitgelijnd (Afb. 15). Wanneer u uitlijnt op de rechterkant van het zaagblad, breng de laserstreep dan in lijn met de rechterkant van de groef.
- (3) Nadat de positie van de laserstreep is uitgelijnd, trekt u een haakse inktstreep op het werkstuk en lijnt dan de inktstreep uit met de laserstreep. Bij het uitlijnen van de inktstreep schuift u het werkstuk steeds een klein stukje en bevestigt het dan met behulp van de klem op de plaats waar de laserstreep de inktstreep overlapt. Werk opnieuw aan de groef en controleer de positie van de laserstreep. Als u de positie van de laserstreep wilt veranderen, moet u de afstellingen beschreven in de stappen (1) t/m (3) opnieuw maken.

WAARSCHUWING

- Zorg dat het hoofdapparaat en de lasermarkeerinrichting zijn uitgeschakeld voordat u de stekker in het stopcontact steekt.
- Let erop dat u de trekschakelaar niet bedient tijdens het afstellen van de laserstreep, want de stekker zit in het stopcontact tijdens het maken van deze afstelling. Als u de trekschakelaar per ongeluk bedient, kan het zaagblad gaan draaien, met mogelijk letsel tot gevolg.
- Verwijder de lasermarkeerinrichting niet om deze voor andere doeleinden te gebruiken.

LET OP (Afb. 13)

- Laserstraling – Kijk niet in de straal.
- Laserstraling op de werktafel. Kijk niet in de straal. Als u rechtstreeks in de straal kijkt, kan dit oogletsel veroorzaken.
- Probeer de laser niet te demonteren.
- Stel de lasermerkeerinrichting (hoofdblok van het gereedschap) niet aan harde schokken bloot. De positie van de laserstreep kan namelijk verstoord worden en de laserinrichting kan beschadigd raken.
- Laat de laser alleen oplichten tijdens het snijden. Onnodig oplichten van de laser kan resulteren in een kortere levensduur.
- Het gebruik van regelaars of het maken van afstellingen die niet in deze handleiding staan beschreven, kan resulteren in blootstelling aan gevaarlijke laserstraling.

OPMERKING

- Bij gebruik buitenshuis of in de buurt van een raam is het mogelijk dat u de laserstreep niet goed ziet als gevolg van het zonlicht. Werk in dat geval op een plaats die niet in de zon is zodat u de laserstreep duidelijk kunt zien.
- Trek niet aan het snoer achter het motorblok en wikkel het snoer ook niet om uw vinger, een stuk hout e.d., want het snoer kan losraken waardoor de lasermerkeerinrichting niet meer oplicht.

12. Zagen

- (1) Nadat de stroom is ingeschakeld en het zaagblad op het maximum toerental is gekomen, dient u de handgreep langzaam naar beneden te brengen terwijl u de hendel (A) ingedrukt houdt en het zaagblad in de buurt van het te zagen materiaal brengt.
- (2) Wanneer het zaagblad contact maakt met het werkstuk, duwt u de handgreep geleidelijk naar beneden om in het werkstuk te snijden.
- (3) Wanneer het werkstuk tot de gewenste diepte is gesneden, schakelt u het gereedschap uit en laat het zaagblad dan volledig tot stilstand komen voordat u de handgreep omhooghaalt van het werkstuk om deze weer in de volledig ingetrokken positie te zetten.

LET OP

- Raadpleeg de tabel met "SPECIFICATIES" voor de maximale zaagcapaciteit.
- Een hogere druk op de handgreep resulteert niet in een hogere snijnsnelheid. Integendeel, bij een te hoge druk kan de motor overbelast worden en/of het snijrendement afnemen.
- Zorg dat de trekschakelaar in de OFF stand staat en de stekker uit het stopcontact is gehaald wanneer het gereedschap niet wordt gebruikt.
- Schakel het gereedschap altijd uit en laat het zaagblad volledig tot stilstand komen voordat u de handgreep vanaf het werkstuk omhooghaalt. Als de handgreep omhooggehaald wordt terwijl het zaagblad nog ronddraait, kan het afgesneden stuk materiaal vast komen te zitten tegen het zaagblad waardoor er gevaarlijke splinters kunnen rondvliegen.
- Telkens wanneer een normale of een diepe snijbewerking is voltooid, zet u de schakelaar uit en controleer dan of het zaagblad volledig tot stilstand is gekomen. Haal daarna de handgreep omhoog en zet deze weer in de volledig teruggetrokken stand.
- U moet absoluut eerst het gezaagde materiaal van de bovenkant van de draaitafel verwijderen voor u doorgaat naar de volgende stap.

13. Snijden van smalle werkstukken (Pers-snijden)

Schuif de scharnier omlaag naar de houder (A) en draai dan de schuifvastzetknop vast (zie **Afb. 2**). Laat de handgreep zakken om het werkstuk te snijden. U kunt nu werkstukken snijden met een afmeting van 85 mm in het vierkant.

14. Snijden van brede werkstukken (Schijven snijden)

Draai de schuifvastzetknop los (zie **Afb. 2**), pak de handgreep vast en schuif het zaagblad naar voren. Druk op de handgreep en schuif het zaagblad terug om het werkstuk te snijden. U kunt nu werkstukken snijden met een breedte van 312 mm.

WAARSCHUWING

- Leg nooit uw hand op de zijgreep tijdens het snijden want het zaagblad komt dicht bij de zijgreep wanneer de motorkop zakt.

15. Procedure voor verstekzagen

- (1) Draai de zijgreep los en trek de hendel omhoog voor hoekstoppers. Stel daarna de draaitafel af totdat de indicator is uitgelijnd met de gewenste instelling op de verstekschaal (**Afb. 17**).
- (2) Draai de zijgreep weer vast om de draaitafel in de gewenste positie te vergrendelen.
- (3) De verstekschaal geeft de snijhoek op de hoekschaal en de gradiënt op de graadschaal aan.
- (4) De gradiënt, dit is de verhouding tussen de hoogte en de basis van het driehoekige gedeelte dat verwijderd wordt, kan indien gewenst gebruikt worden voor de instelling van de verstekschaal in plaats van de snijhoek.
- (5) Om dus een werkstuk met een gradiënt van 2/10 te snijden, zet u de indicator op deze positie.

OPMERKING

- Er zijn positieve stops aan de rechter- en linkerkant van de middelste 0° instelling, op de plaats van de 15°, 22,5°, 30° en 45° instellingen. Zorg dat de verstekschaal en het uiteinde van de indicator juist zijn uitgelijnd.
- Wanneer de zaag wordt gebruikt terwijl de verstekschaal en de indicator niet juist zijn uitgelijnd, of wanneer de zijhandgreep niet juist is vastgedraaid, kan dit resulteren in een slechte snijprestatie.

16. Procedure voor afschuiven

LET OP

- Zorg dat de klemhendel stevig vastzit tijdens het afschuiven.
- Doe dit wanneer het te zagen materiaal langer dan 25 mm is. In sommige gevallen kan er anders niet worden gezaagd omdat het zaagblad de binnenkant van de onderste afscherming raakt.
- (1) Draai de klemhendel los en draai het zaagblad naar de linker of rechter afschuivpositie. Bij het kantelen van de motorkop naar rechts trekt u de bevestigingspin naar achteren. De klemhendel heeft een grendelsysteem. Terwijl de werkbank en de hoofdleenheid contact maken, trekt u de klemhendel in de richting van het pijlteken zoals aangegeven in **Afb. 16** en verandert dan de richting van de klemhendel.
- (2) Stel de gewenste afschuivhoek in terwijl u naar de afschuivhoekschaal en de indicator kijkt en zet dan de klemhendel vast.

WAARSCHUWING

- Wanneer het werkstuk aan de linker- of rechterkant van het zaagblad is vastgezet, zal het korte afsnijdgedeelte op de rechter- of linkerkant van het zaagblad rusten. Schakel de stroom altijd uit en laat het zaagblad volledig tot stilstand komt voordat u de handgreep van het werkstuk omhooghaalt.

Als de handgreep omhooggehaald wordt terwijl het zaagblad nog ronddraait, kan het afgesneden stuk materiaal vast komen te zitten tegen het zaagblad waardoor er gevaarlijke splinters kunnen rondvliegen.

17. Procedure voor samengesteld snijden

Samengesteld snijden doet u door de aanwijzingen in 14 en 15 hiervoor uit te voeren. Zie de "SPECIFICATIES" voor de maximale afmetingen die mogelijk zijn bij samengesteld snijden.

LET OP

- Houd het werkstuk altijd met de rechter- of linkerhand vast en snijd door het ronde gedeelte van de zaag met de linkerhand naar achteren te schuiven. Het is erg gevaarlijk wanneer u de draaitafel tijdens samengesteld snijden naar rechts draait want het zaagblad kan dan in contact komen met de hand die het werkstuk vasthoudt.

Bij samengesteld snijden (hoek + afschuiven) via links afschuiven draait u de subgeleider naar links terwijl u de snijbewerking uitvoert.

18. Snijden van lange materialen

Bij het snijden van lange materialen moet een extra plateau worden gebruikt dat dezelfde hoogte heeft als de houder (optioneel toebehoren) en de basis van de speciale extra uitrusting.

Capaciteit: hout ($b \times h \times l$)
 300 mm × 45 mm × 1300 mm of
 180 mm × 25 mm × 2000 mm

19. Montage van de houders... (Optioneel toebehoren)

Met de houders kunnen lange werkstukken stabiel op de plaats worden gehouden tijdens het snijden.

- (1) Gebruik een stalen tekenhaak om de bovenrand van de houders uit te lijnen met het basisvlak zoals aangegeven in **Afb. 9**.
Draai de 6 mm vleugelmoer los. Draai de hoogte-stelbout 6 mm en stel de hoogte van de houder af.
- (2) Draai na het afstellen de vleugelmoer stevig vast en maak de houder vast met de 6 mm knopbout (optioneel toebehoren). Als de lengte van de 6 mm hoogte-stelbout onvoldoende is, leg er dan een dunne plaat onder. Zorg dat het uiteinde van de 6 mm hoogte-stelbout niet uit de houder steekt.

LET OP

- Houd de machine niet aan de steunen vast wanneer u de machine verplaatst of vervoert.
- Het gevaar bestaat dat de steunen los komen. Houd daarom de handgreep vast in plaats van de steun.

20. Stopper voor precisiewerk... (Stopper en houder los verkrijgbaar)

De stopper maakt het mogelijk doorlopend zeer precies te zagen in lengten van 280 mm t/m 450 mm. Om de stopper te installeren, dient u deze te bevestigen aan de houder met de 6 mm knopbout zoals aangegeven op **Afb. 10**.

21. Benodigheden voor de kroonlijstkleem: Kroonlijststopper (L) en (R) (los verkrijgbaar)

- (1) De kroonlijst-stoppers (L) en (R) (los verkrijgbaar) maken het zagen van kroon- of kooflijsten makkelijker zonder het zaagblad te kantelen. Installeer ze in de basis, aan beide zijden, zoals u kunt zien op **Afb. 18**. Draai nadat u ze ingebracht heeft de 6 mm knopbouten aan om de kroonlijst-stoppers vast te zetten.

- (2) De kroonlijstkleem (B) (los verkrijgbaar) kan op de linker (B) of de rechter (A) afscherming worden gemonteerd. Hij kan worden aangepast aan de hoek van de kroonlijst voor deze wordt vastgezet.

Draai vervolgens de bovenste knop aan voorzover nodig om de kroonlijst in de juiste stand vast te zetten. Om de klem-assemblage hoger of lager te zetten, moet u eerst de 6 mm knopbout los maken. Zoals aangegeven op **Afb. 19** heeft de as van de klem drie vergrendelingsgroeven waarin de punt van de 6 mm vleugelbout past zodat de houder in de gewenste stand kan worden vergrendeld.

Om er zeker van te kunnen zijn dat de punt van de 6 mm vleugelbout in de juiste groef of de klemas valt, hoeft u alleen maar het bovenvlak van de afscherming in lijn te brengen met één van de drie v-groeven op het oppervlak van de klemas, of met de onderkant van de houder.

Op deze manier kan de klem-assemblage in drie standen worden gezet in overeenstemming met de vereiste hoogte.

Nadat u de hoogte heeft ingesteld, dient u de 6 mm vleugelbout vast te draaien; verdraai vervolgens de bovenste knop voorzover nodig om de kroonlijst in de juiste stand vast te zetten (zie **Afb. 19**).

Plaats de kroon- of kooflijst met de MUURKANT tegen de geleider en de PLAFONDKANT tegen de kroonlijst-stoppers, zoals u kunt zien op **Afb. 19**. Stel de kroonlijst-stoppers in op de maten van de kroonlijst. Draai de 6 mm vleugelbout aan om de kroonlijst-stoppers vast te zetten. Raadpleeg de tabel hieronder voor de verstekhoek.

Gebruik de sub-afscherming (A) om de kroonlijst nog verder vast te zetten (zie **Afb. 11**).

WAARSCHUWING

- Zorg ervoor dat de kroonlijst altijd goed vast zit tegen de afscherming, want anders kan deze los springen en letsel veroorzaken. Niet afschuiven. De behuizing of het zaagblad kan hierbij de sub-afscherming raken, hetgeen kan leiden tot letsel.

22. Procedure voor het zagen van groeven

U kunt een groef zagen in een werkstuk door de 8 mm diepte-stelbout te verdraaien (**Afb. 7**).

- (1) Draai de 8 mm vleugelbout los en verdraai de 8 mm diepte-stelbout met de hand.
- (2) Stel de gewenste zaagdiepte in door de afstand tussen het zaagblad en het oppervlak van de basis in te stellen.
- (3) De 8 mm vleugelmoer moet goed worden aangedraaid nadat u deze instelling heeft verricht.

OPMERKING

- Wanneer u een enkele groef zaagt aan één van de uiteinden van het werkstuk, kunt u wat over is verwijderen met een beitel.

BEVESTIGEN EN VERWIJDEREN VAN HET ZAAGBLAD

WAARSCHUWING

Voorkom ongelukken en letsel en schakel het gereedschap derhalve altijd uit en trek de stekker van het netsnoer uit het stopcontact alvorens een zaagblad te bevestigen of te verwijderen.

1. Bevestigen van het zaagblad (Afb. 20, Afb. 21 en Afb. 22)

- (1) Gebruik de meegeleverde 10 mm pijpsleutel om de 6 mm bout waarmee de asafdekking vast zit los te maken en verdraai de vervolgens de asafdekking.
- (2) Druk de drijf-as-vergrendeling naar binnen en draai de bout los met de 10 mm ringsleutel.
De bout heeft een linkse schroefdraad en wordt derhalve losgedraaid door naar rechts te draaien.

OPMERKING

- Als de drijf-as-vergrendeling niet gemakkelijk naar binnen gedrukt kan worden om de drijf-as te vergrendelen, draait u de bout met de 10 mm ringsleutel terwijl u op de drijf-as-vergrendeling drukt. De drijf-as van het zaagblad wordt vergrendeld wanneer de drijf-as-vergrendeling naar binnen wordt gedrukt.
- (3) Verwijder de bout en de sluitring (B).
- (4) Til de onderste afscherming omhoog en monteer het zaagblad.

WAARSCHUWING

Bij het bevestigen van het zaagblad moet u controleren of de draai-indicatiemarkering op het zaagblad en de draairichting op de tandwielkast juist overeenkomen.

- (5) Reinig sluitring (B), en de bout en plaats deze op de zaagbladdrijf-as.
- (6) Druk de drijf-as-vergrendeling naar binnen en haal de bout aan door deze met de 10 mm ringsleutel naar links te draaien.
- (7) Draai aan de drijf-as-afdekking totdat de haak in de drijf-as-afdekking in de oorspronkelijke positie is. Draai vervolgens de 6 mm bout vast.

LET OP

- Controleer of de drijf-as-vergrendeling naar de teruggetrokken positie is teruggekeerd nadat u het zaagblad aangebracht of verwijderd hebt.
- Draai de bout goed vast zodat deze tijdens de werking van het gereedschap niet los kan schieten.
- Controleer dat de bout goed is vastgedraaid alvorens de werking van het elektrische gereedschap te starten.
- Controleer of de onderste afscherming in de gesloten stand is.

2. Verwijderen van het zaagblad

Maak het zaagblad los door de bevestigingsprocedure in bovenstaande paragraaf 1 in de omgekeerde volgorde uit te voeren.

Het zaagblad kan gemakkelijk verwijderd worden nadat de onderste afscherming is opgetild.

LET OP

- Gebruik uitsluitend zaagbladen met een diameter van 235 – 255 mm.

OVERBELASTING-BEVEILIGINGSINRICHTING VOOR POLY-V-RIEM

Het vermogen van de motor wordt via een poly-V-riem op het zaagblad overgebracht. Wanneer de poly-V-riem overbelast wordt, zal de overbelasting-beveiligingsinrichting de stroom onderbreken waardoor de motor stopt.

Wanneer de operator echter de overbelasting opheft, gaat de motor binnen de kortste keren geleidelijk aan weer lopen.

In dat geval moet u de schakelaar onmiddellijk uitschakelen en de handgreep in de uitgangsstand terugzetten. Zet de schakelaar daarna weer aan en laat het gereedschap 20 seconden onbelast draaien om de motor af te koelen. Begin daarna weer met snijden. De poly-V-riem of de motor kunnen beschadigd raken als de overbelasting-beveiligingsinrichting te vaak in werking treedt.

LET OP

Wanneer de motor door de overbelasting-beveiligingsinrichting wordt uitgeschakeld, kan de motor weer gestart worden door de schakelaar uit en dan weer aan te zetten. Let er bij het aanzetten van de schakelaar op dat het zaagblad niet halverwege in het materiaal zit.

ONDERHOUD EN INSPECTIE

WAARSCHUWING

Voorkom ongelukken en letsel en controleer derhalve altijd dat het gereedschap met de startschakelaar is uitgeschakeld (OFF) en de stekker van het netsnoer uit het stopcontact is getrokken alvorens onderhoud uit te voeren of het gereedschap te inspecteren.

Meld een eventueel door u geconstateerd gebrek aan de afschermingen of het zaagblad onmiddellijk aan de bevoegde persoon.

1. Inspecteren van het zaagblad

De efficiëntie wordt verminderd en de motor functioneert mogelijk niet juist bij gebruik van botte zaagbladen. Slijp of vervang daarom een zaagblad zodra het bot is.

Om te voorkomen dat u wordt blootgesteld aan een te hoog geluidsniveau, dient u zaagbladen te gebruiken die ontworpen zijn voor lage geluidsniveaus en dient u de machine en het zaagblad goed te onderhouden.

2. Inspecteren van de bevestigingsschroeven

Inspecteer alle schroeven regelmatig en controleer dat ze goed zijn vastgedraaid. Draai losse schroeven direct vast. Dit nalaten kan namelijk ernstige ongelukken veroorzaken.

3. Inspecteren van de koolborstels (Afb. 13)

In de motor zijn koolborstels toegepast die aan slijtage onderhevig zijn. Overmatig versleten koolborstels kunnen motorstoringen veroorzaken. Wanneer de koolborstels tot in de buurt van de "slijtagegrens" zijn versleten, moeten deze door nieuwe borstels met hetzelfde borstelnummer als aangegeven in de afbeelding worden vervangen. Zorg er tevens voor dat de koolborstels altijd schoon zijn en dat deze soepel in de borstelhouders heen en weer schuiven.

4. Vervangen van de koolborstels

Demonteer de borstelkap met een kruiskopschroevendraaier. De koolborstels kunnen dan gemakkelijk naar buiten worden genomen.

5. Onderhoud van de motor

De motorspoelwikkels zijn het "hart" van het elektrische gereedschap. Wees voorzichtig zodat de spoel niet wordt beschadigd en/of in aanraking met olie of water komt.

6. Vervangen van de poly-V-riem

Het vermogen van de motor wordt via een poly-V-riem op het zaagblad overgebracht. Wanneer de poly-V-riem defect of beschadigd is, moet u het riemdekseel verwijderen door de twee 5 mm schroeven los te draaien (zie **Afb. 2**) en de riem door een nieuwe te vervangen.

Bij het aanbrengen van de riem op de poelies maakt u eerst 2 of 3 tanden van de poly-V-riem op de groeven van poelie (A) en poelie (B) vast. Draai poelie (A) en poelie (B) daarna rond en maak alle 10 de tanden van de riem aan de poelies vast.

7. Smeren

Smeer de volgende oppervlakken éénmaal per maand zodat het elektrische gereedschap langdurig uitermate goed blijft functioneren.

Gebruik bij voorkeur machine-olie.

Te smeren punten:

* Draaiend gedeelte scharnier

* Draaiend gedeelte sub-geleider

* Draaiend gedeelte klem-montage

8. Reinigen

Verwijder deeltjes en ander afval of verontreiniging van tijd tot tijd met een met water en een neutraal schoonmaakmiddel bevochtigde doek van het elektrische gereedschap. Voorkom een onjuiste werking van de motor en zorg derhalve dat de motor niet in contact komt met water of olie.

9. Lijst vervangingsonderdelen

A : Ond.nr.

B : Codenr.

C : Gebr.nr.

D : Opm.

LET OP

Reparatie, modificatie en inspectie van HiKOKI elektrisch gereedschap dient te worden uitgevoerd door een erkend HiKOKI Service-centrum.

De laserinrichting in het bijzonder dient uitsluitend te worden nagezien en onderhouden door een erkende vertegenwoordiger van de fabrikant.

Laat reparatie van de laserinrichting te allen tijde over aan uw erkende HiKOKI Service-centrum.

Deze Onderdelenlijst komt van pas wanneer u deze samen met het gereedschap aanbiedt bij het erkende HiKOKI Service-centrum wanneer u om reparatie of ander onderhoud verzoekt.

Bij gebruik en onderhoud van elektrisch gereedschap dienen de in het land waar u zich bevindt geldende veiligheidsregelgeving en veiligheidsstandaarden strikt te worden opgevolgd.

MODIFICATIES

HiKOKI elektrisch gereedschap wordt voortdurend verbeterd en gewijzigd teneinde gebruik te kunnen maken van de nieuwste technische ontwikkelingen. Daarom is mogelijk dat sommige onderdelen (zoals codenummers en/of ontwerp) zonder voorafgaande kennisgeving gewijzigd worden.

OPMERKING

HiKOKI volgt continu een research-en ontwikkelingsprogramma. De hier gegeven specificaties zijn derhalve zonder voorafgaande kennisgeving wijzigbaar.

Informatie betreffende luchtgeluid en trillingen

De gemeten waarden zijn verkregen overeenkomstig EN61029.

Het doorsnee A-gewogen geluidruknivo is 93 dB (A)

Het standaard A-gewogen geluidruknivo: 106 dB (A)

Draag gehoorbescherming.

De doorsnee gewogen effectieve acceleratiewaarde is gelijk aan of minder dan 2,5 m/s².

Informatie omtrent de te gebruiken stroomvoorziening met elektrisch gereedschap met een opgegeven voltage van 230 V~

In- en uitschakelen van elektrische apparatuur kan fluctuaties in de spanning teweeg brengen.

Gebruik van dit elektrische gereedschap op een stroomnet in twijfelachtige toestand kan een negatief effect hebben op de werking van andere elektrische apparatuur.

Wanneer de impedantie van de stroomvoorziening gelijk is aan of minder dan 0,29 Ohm, zullen zich waarschijnlijk geen negatieve effecten voordoen.

Normaal gesproken wordt de maximaal toelaatbare impedantie van de stroomvoorziening niet overschreden wanneer de betreffende groep waar het gebruikte stopcontact toe behoort gevoed wordt via een verdeeldoos met een opgegeven belaste stroomsterkte van 25 Ampère, of hoger.

Als de stroom uitvalt of als de stekker uit het stopcontact wordt getrokken, dient u de schakelaar onmiddellijk uit (OFF) te zetten. Zo voorkomt u dat het apparaat per ongeluk weer begint te werken wanneer de stroomvoorziening hersteld wordt.

PRECAUCIONES GENERALES PARA OPERACIÓN

¡ADVERTENCIA! Cuando utilice herramientas eléctricas, tome las medidas de seguridad básicas para reducir el riesgo de incendios, descargas eléctricas, y lesiones, incluyendo lo siguiente.

Lea todas estas instrucciones antes de utilizar este producto y guárdelas.

Para realiza operaciones seguras:

1. Mantener el área de trabajo limpia, áreas y bancos de trabajo desordenados son causa de daños personales.
2. Considerar el medio ambiente del área de trabajo. No exponer las herramientas eléctricas a la lluvia. No usar herramientas eléctricas en lugares mojados o húmedos. Mantener el área de trabajo bien iluminada.
No utilice herramientas eléctricas cuando exista el riesgo de incendios o de explosión.
3. Protegerse contra descargas eléctricas. Evitar el contacto del cuerpo con las superficies puestas a tierra (p. ej., tubos, radiadores, hornos de microondas, o refrigeradores).
4. Mantener a los niños alejados. No dejar que los visitantes toquen las herramientas ni los cables de extensión. Todos los visitantes deberán mantenerse alejados del área de trabajo.
5. Guardar las herramientas que no se usen y ponerlos en lugares secos, altos o cerrados, fuera del alcance de los niños.
6. No forzar las herramientas, éstas trabajarán más y con mayor seguridad cuando cumplan con las especificaciones para las cuales fueron diseñadas.
7. Usar las herramientas apropiadas. No forzar pequeñas herramientas o accesorios a realizar el trabajo de herramientas de mayor potencia. No utilizar herramientas para otros propósitos para los cuales no fueron diseñadas, por ejemplo, no utilizar sierras circulares para cortar ramas de árboles o troncos.
8. Vestir apropiadamente. No ponerse ropas que queden flojas ni tampoco joyas. Estas podrían quedar atrapadas en las partes móviles de las herramientas. Cuando se trabaje en exteriores, se recomienda el uso de guantes de goma y calzado que no resbale.
9. Usar gafas de protección. Usar también mascarillas contra el polvo si las condiciones de corte fuesen polvorientas.
10. Conecte un equipo colector de polvo.
La operación de corte de esta sierra compuesta puede producir una cantidad considerable de polvo procedente del conducto de extracción que hay en la cubierta fija.
(Material del polvo: madera o aluminio)
Si existen dispositivos para la conexión de equipos de extracción y recolección de polvo, cerciórese de que éstos estén conectados adecuadamente, y de utilizarlos en la forma correcta.
11. Cuidar del cable. Nunca lleve las herramientas colgando del cable, tampoco tire del cable para efectuar la desconexión de las herramientas. Mantener el cable alejado del calor, aceite y bordes agudos.
12. Asegurar la pieza de trabajo usando para ello abrazaderas o un tornillo. Esto es más seguro que usar las manos, además, ambas manos quedan libres para operar la herramienta.

13. No extenderse excesivamente para efectuar un trabajo. Mantener en todo momento un buen balance y base de apoyo.
14. Mantener cuidadosamente las herramientas. Tener las siempre limpias y afiladas para obtener un mejor rendimiento y un funcionamiento más seguro. Seguir siempre las instrucciones para la lubricación y el cambio de accesorios. Inspeccionar periódicamente los cables de las herramientas y si estuviesen dañados, hacer que los reparen técnicos o expertos. Inspeccionar periódicamente los cables de extensión y cambiarlos si estuviesen dañados. Mantener los mangos secos, limpios, y libres de aceite y grasa.
15. Desconectar las herramientas cuando no se usen, antes de repararlas, y cuando se cambien accesorios como por ejemplo, cuchillas, brocas, cortadores, etc.
16. Quitar las cuñas y las llaves de tuercas. Acostumbrarse a comprobar si se han quitado las cuñas y las llaves de tuercas antes de poner las herramientas en funcionamiento.
17. Evitar puestas en funcionamiento sin fin alguno. No llevar las herramientas con los dedos en los interruptores mientras que éstas están conectadas. Cuando se conecten las herramientas, cerciorarse de que los interruptores estén en la posición de desconectados.
18. Para usos en exteriores usar cables de extensión. Cuando las herramientas vayan a ser usadas en exteriores, usar solamente cables de extensión diseñados para tal propósito.
19. Estar siempre alerta y poner atención a lo que se está haciendo, usar el sentido común y no operar con la herramienta cuando se esté cansado.
20. Comprobar las piezas dañadas. Antes de seguir con el funcionamiento de las herramientas, las piezas que estén dañadas deberán comprobarse cuidadosamente para determinar si pueden funcionar apropiadamente y cumplir con la función para las que fueron diseñadas. Comprobar el alineamiento y agarrotamiento de piezas móviles, rotura de piezas, montura, y cualquier otra anomalía que pudiese afectar al rendimiento de la herramienta. Cualquier pieza que estuviese dañada deberá repararse apropiadamente o cambiarse en un centro de reparaciones autorizado, al menos que se indique, lo contrario en este manual de instrucciones. Procurar que los interruptores defectuosos los cambie un centro de reparaciones autorizado. No usar las herramientas si sus interruptores no funcionan apropiadamente.
21. Advertencia
La utilización de cualquier accesorio o aditivo no recomendado en este manual de instrucciones puede conducir al riesgo de lesiones.
22. En caso de avería, haga que su herramienta sea reparada por un técnico cualificado.
Esta herramienta eléctrica está de acuerdo con los requisitos de seguridad pertinentes. Las reparaciones solamente deberán realizarlas técnicos cualificados utilizando piezas de repuesto originales. De lo contrario, el usuario podría lesionarse.

PRECAUCIONES SOBRE EL USO DE LA INGLETADORA TELESCÓPICA

1. Apoye la máquina sobre un piso nivelado, en buenas condiciones de limpieza y libre de materiales sueltos como por ejemplo, astillas y recortes.
2. Provea una iluminación adecuada, general o localizada.
3. No utilice las herramientas eléctricas para aplicaciones que no estén especificadas en este manual de instrucciones.
4. La reparación deberá realizarse en un centro de reparaciones autorizado. El fabricante no se hará responsable de ningún daño ni lesión debido a la reparación realizada por personas no autorizadas, ni a la mala utilización de la herramienta.
5. Para asegurar la integridad operacional de las herramientas eléctricas, no quite las cubiertas ni los tornillos instalados.
6. No toque las piezas ni los accesorios móviles a no ser que haya desconectado la alimentación.
7. Utilice su herramienta con una tensión de entrada inferior a la especificada en la placa de características, ya que de lo contrario el acabado podría estropearse y la eficacia de trabajo podría reducirse debido a la sobrecarga del motor.
8. No limpie las partes de plástico con disolvente. Los disolventes, tales como gasolina, diluidor de pintura, bencina, tetracloruro de carbono, y alcohol, podrían dañar y rajar tales partes de plástico. No las limpie con tales disolventes. Limpielas con un paño suave ligeramente humedecido en agua jabonosa.
9. Utilice solamente piezas de repuesto originales de HiKOKI.
10. Esta herramienta solamente deberá desmontarse para cambiar las escobillas.
11. El despiece ofrecido en este manual de instrucciones solamente deberá ser utilizado por personal de reparación autorizado.
12. Nunca corte metales ferrosos ni mampostería.
13. Se deberá contar con una iluminación adecuada general o local. Las piezas de trabajo en stock o acabadas se colocarán cerca de la posición normal de trabajo de los operadores.
14. Cuando sea necesario, se deberá utilizar un equipo de protección personal adecuado, como los mencionados abajo:
Protecciones auriculares para evitar el riesgo de pérdidas auditivas.
Utilice protección ocular para evitar lesiones en los ojos.
Protección respiratoria para reducir el riesgo de inhalación de polvos nocivos.
Guantes para la manipulación de cuchillas de sierra (las cuchillas de sierra se deberán transportar en lo posible dentro de sus soportes) y material rugoso.
15. El operador debe recibir entrenamiento adecuado en cuanto al uso, al ajuste y la operación de la máquina.
16. Evite quitar del área de corte los recortes y otras partes de la pieza de trabajo mientras la máquina esté funcionando y la cabeza de la sierra no se encuentre en la posición de reposo.
17. No utilice nunca la ingletadora telescópica con su protector inferior bloqueado en posición abierta.
18. Cerciórese de que el protector inferior se mueva suavemente.
19. No utilice la tronzadora sin los protectores en su posición, en buenas condiciones de uso y sometidos a un correcto mantenimiento.
20. Mantenga las cuchillas de sierra correctamente afiladas. Observe la velocidad máxima indicada en la cuchilla.
21. No utilice cuchillas de sierra dañadas ni deformadas.
22. No utilice cuchillas de sierra hechas de acero de corte rápido.
23. Utilice solamente cuchillas de sierra recomendadas por HiKOKI.
Utilice una hoja de sierra que cumpla con EN847-1.
24. El diámetro exterior de las cuchillas de sierra debe estar comprendido entre 235 mm a 255 mm.
25. Seleccione correctamente la cuchilla de sierra, de acuerdo con el material que se va a cortar.
26. No haga funcionar nunca la ingletadora telescópica con la cuchilla hacia arriba o hacia el costado.
27. Cerciórese de que la pieza de trabajo esté libre de cuerpos extraños, como por ejemplo, clavos.
28. Reemplace el inserto de mesa cuando se desgaste.
29. No utilice la tronzadora para cortar aluminio, madera, o materiales similares.
30. No utilice la tronzadora para cortar otros materiales que no sean los recomendados por el fabricante.
31. El procedimiento de reemplazo de la cuchilla, incluyendo el método de reposicionamiento y la advertencia deben realizarse correctamente.
32. Conecte la ingletadora telescópica a un dispositivo colector de polvo mientras corta madera.
33. Tenga cuidado cuando ranure.
34. Cuando transporte o traslade la herramienta, no la sujete por el soporte. Sujete la empuñadura en lugar del soporte.
35. Comience a cortar sólo después de que las revoluciones del motor alcancen la velocidad máxima.
36. Si observa alguna anomalía, ponga inmediatamente el interruptor en OFF.
37. Antes de realizar el trabajo de mantenimiento o de ajustar la herramienta, desconecte la alimentación y espere hasta que la cuchilla esté completamente detenida.
38. Durante el corte de inglete o de bisel, la tronzadora no deberá levantarse hasta que la rotación haya cesado completamente.
39. Durante la operación de corte deslizante, la cuchilla debe empujarse y alejarse del operador.
40. Tenga en cuenta todos los riesgos residuales posibles en la operación de corte, como la radiación láser en los ojos, el acceso involuntario a piezas móviles en partes mecánicas de deslizamiento de la máquina, etc.

ESPECIFICACIONES

| | | | |
|--|-----------------------|---------------------------------------|---------------------------------|
| Capacidad máx. de corte Altura x Anchura | 0° | | 85mm x 312 mm |
| | Angular 45° | | 85 mm x 218 mm |
| | Bisel | Izquierdo 45° | 55 mm x 305 mm |
| | | Derecho 45° | 30 mm x 305 mm |
| | Compuesto | Bisel (Izq.) 45° + Angular 45° | 55 mm x 218 mm |
| | | Bisel (Der.) 45° + Angular (Izq.) 31° | 30 mm x 260 mm |
| Bisel (Der.) 45° + Angular (Der.) 45° | | 30 mm x 218 mm | |
| Dimensiones de la cuchilla de sierra (D.E. x D.I. x Espesor) | | | 255 mm x 30 mm x 2,3 mm |
| Angulo de corte de ingletes | | | Der. 0° - 57°; Izq. 0° - 45° |
| Angulo de corte en bisel | | | Der. e izq. 0° - 45° |
| Angulo de corte compuesto | Bisel (Izq.) 0° - 45° | | Angular (Der. e izq.) 0° - 45° |
| | Bisel (Der.) 0° - 45° | | |
| Voltaje (por área)* | | | (110 V, 230 V) ~ |
| Entrada de potencia* | | | 1090 W |
| Velocidad sin carga | | | 3800 min ⁻¹ |
| Dimensiones de la máquina (Anchura x Fondo x Altura) | | | 545 mm x 1050 mm x 615 mm |
| Peso (Neto) | | | 19,5 kg |
| Marcador láser (Sólo modelo C10FSH) | Salida máxima | | Producto láser Po<3 mW Clase II |
| | (lambda) | | 654 nm |
| | Medio de láser | | Diodo láser |

* Cerciórese de comprobar la placa de características del producto, ya que éstas pueden variar de acuerdo con el lugar de destino.

ACCESORIOS ESTÁNDAR

- (1) Cuchilla de sierra TCT de 255 mm (montado en la herramienta) 1
 - (2) Bolsa para el polvo 1
 - (3) Llave de tubo de 10 mm 1
 - (4) Conjunto de tornillo de carpintero 1
 - (5) Soporte 1
 - (6) Subcerca (A) 1
- Los accesorios estándar están sujetos a cambio sin previo aviso.

ACCESORIOS OPCIONALES (VENDIDOS SEPARADAMENTE)

- (1) Soporte y tope de extensión
 - (2) Hoja de sierra de 255 mm TCT Hoja de sierra para corte normal (Total de dientes: 72)
 - (3) Conj. de tornillo de carpintero de la moldura en vértice (Incluyendo el retén (L.) de la moldura en vértice)
 - (4) Retén (L.) de la moldura en vértice
 - (5) Retén (R.) de la moldura en vértice
- Los accesorios opcionales están sujetos a cambio sin previo aviso.

APLICACIÓN

- Corte de varios tipos de perfiles de aluminio y madera.

DESEMBALAJE

- Desembale cuidadosamente la herramienta eléctrica y todos los ítems relacionados (accesorios estándar).
- Compruebe cuidadosamente si ha recibido todos los ítems relacionados (accesorios estándar).

ANTES DE LA OPERACIÓN

1. Fuente de alimentación

Cerciórese de que la fuente de alimentación que vaya a utilizar cumpla los requisitos indicados en la placa de características.

2. Interruptor de alimentación

Cerciórese de que el interruptor de alimentación esté en la posición OFF. Si enchufase el cable de alimentación en un tomacorriente de la red con el interruptor en ON, la herramienta eléctrica comenzaría a funcionar inmediatamente, lo que podría provocar serios accidentes.

3. Cable prolongador

Cuando el área de trabajo esté alejada de la fuente de alimentación, utilice un cable prolongador de suficiente grosor y con la capacidad nominal. El cable prolongador deberá mantenerse lo más corto posible.

4. Las piezas principales de la herramienta principal han sido aseguradas mediante un pasador de seguridad antes del embarque

Mueva ligeramente la empuñadura para poder extraer el pasador de seguridad.

Durante el transporte, bloquee el pasador de seguridad en la caja de engranajes (Fig. 4).

5. Coloque la bolsa para el polvo en la unidad principal. (Fig. 1)

6. Instalación

Asegúrese de que la máquina esté siempre sujeta en el banco.

Fije la herramienta eléctrica sobre un banco de trabajo nivelado y horizontal.

Seleccione pernos de 8 mm de diámetro de un largo adecuado para el espesor del banco de trabajo.

El perno deberá ser por lo menos 25 mm más largo que el espesor del banco de trabajo.

Por ejemplo, utilice pernos de 8 mm x 65 mm para un banco de trabajo de 25 mm de espesor.

AJUSTE DE LA HERRAMIENTA ELÉCTRICA ANTES DE UTILIZARLA

PRECAUCIÓN

Realice todos los ajustes necesarios antes de insertar el enchufe en un tomacorriente de la red.

1. Cerciórese de que el protector inferior opere suavemente

PRECAUCIÓN

○ Como medida de seguridad, esta ingletadora telescópica se encuentra equipada con un dispositivo de seguridad para la cabeza.

○ Para bajar la cabeza de la sierra al efectuar el corte, deberá sacar el dispositivo de bloqueo presionando la palanca (A) con el pulgar.

(1) Empujando hacia abajo la empuñadura con la palanca (A) presionada, compruebe que el protector inferior gira suavemente (Fig. 5).

(2) Seguidamente, compruebe que el protector inferior vuelve a su posición original cuando se levanta la empuñadura.

2. Verificación de la posición de límite inferior de la hoja de sierra (Fig. 7)

Verifique que es posible bajar la hoja de sierra 10 mm a 11 mm por debajo del inserto de la mesa.

Si es necesario, ajuste de la siguiente manera:

(1) Afloje la tuerca de aletas de 8 mm.

(2) Introduzca la llave de barra hexagonal de 6 mm desde la parte trasera de la herramienta y gire el prisionero de cabeza hueca hexagonal de 8 mm hacia la izquierda (en el sentido contrario a las agujas del reloj) visto desde la parte trasera de la herramienta.

(3) Gire el tornillo de ajuste de profundidad de 8 mm, cambie la altura del punto en que entran en contacto la cabeza del perno y la caja de engranajes, y ajuste la posición de límite inferior de la cuchilla de sierra. Una rotación del perno de ajuste de profundidad de 8 mm cambia la posición de límite inferior de la cuchilla en unos 8 mm. Esta información puede utilizarse como una guía aproximada.

(4) Gire el prisionero de cabeza hueca hexagonal de 8 mm hacia la derecha (en el sentido de las agujas del reloj) visto desde la parte trasera de la herramienta, y deje que haga un contacto suave con el perno de ajuste de profundidad de 8 mm.

PRECAUCIÓN

Ajuste la posición de límite inferior de manera que la cuchilla de sierra no corte la mesa giratoria, pues de lo contrario no se podrá realizar un corte completo.

APLICACIONES PRÁCTICAS

PRECAUCIÓN

○ Es muy peligroso extraer o colocar maderas mientras la sierra esté girando.

○ Cuando sierre, limpie las virutas de la plataforma.

○ Si se acumulasen demasiadas virutas, la hoja de sierra quedaría al descubierto del material que estuviese serrando. No acerque nunca su mano ni ninguna otra cosa a la hoja de sierra al descubierto.

1. Apriete con seguridad el material que desee cortar utilizando un conjunto de tornillo de carpintero para que no se mueva durante la operación de corta

2. Accione el interruptor

Al apretar el gatillo, el interruptor se cerrará. Cuando lo suelte, se abrirá.

3. Ajuste el soporte de la base (Fig. 3)

Afloje el perno de 6 mm con la llave de cubo de 10 mm suministrada. Ajuste el soporte de la base hasta que su superficie inferior entre en contacto con el banco o la superficie del piso.

4. Corte una ranura en el protector

El soporte (A) posee un protector (consulte la Fig. 6) en el que habrá que cortar una ranura. Afloje el perno de perilla de 6 mm para retraer ligeramente el protector.

Después de haber colocado una pieza de madera adecuada en las superficies de la escuadra de guía y la mesa, fjela con el tornillo de carpintero.

Después de haber cerrado el interruptor y de que la cuchilla haya alcanzado la velocidad máxima, baje lentamente la empuñadura para cortar una ranura en el protector.

PRECAUCIÓN

No ranure demasiado rápidamente ya que de lo contrario podría dañar el protector.

5. Ajuste el protector (Fig. 6)

(1) En el caso de cortar en ángulo recto o en bisel:

Afloje el perno de perilla de 6 mm. acerque ligeramente el protector al material que desee cortar, y vuelva a apretarlo. Alinee la línea de tinta con la ranura de la hoja de sierra del protector e inicie las operaciones.

(2) En el caso de corte angular, o corte angular más corte en bisel:

Afloje el perno de perilla de 6 mm y aleje el protector, cerciorándose de que no sobresalga de la superficie de protección.

6. Utilización del conjunto de tornillo de carpintero (Accesorio estándar) (Fig. 12)

El conjunto de tornillo de carpintero puede montarse en el tope-guía izquierdo (tope-guía (B)), o bien en el tope-guía derecho (tope-guía (A)), y puede elevarse o bajarse de acuerdo con la altura de la pieza de trabajo. Para elevar o bajar el conjunto de tornillo de carpintero, afloje en primer lugar el perno de perilla de 6 mm. El eje del tornillo de carpintero posee tres ranuras de fijación para que penetre la punta del perno de aletas de 6 mm a fin de bloquear el soporte roscado en la posición deseada. Para cerciorarse de que la punta del perno de aletas de 6 mm haya quedado debidamente alineada con la ranura de bloqueo deseada del eje del tornillo de carpintero, simplemente alinee la superficie superior del tope-guía con cualquiera de las tres ranuras en V de la superficie del eje del tornillo de carpintero o con la superficie inferior del soporte roscado. Por consiguiente, el conjunto del tornillo de carpintero puede fijarse en cualquiera de las tres posiciones para asegurar un ajuste apropiado de la altura.

Después de ajustar la altura, apriete firmemente la tuerca de aletas de 6 mm, luego gire la perilla superior según sea necesario, para fijar firmemente la pieza de trabajo en su posición.

ADVERTENCIA

○ Siempre asegure firmemente la pieza de trabajo al tope-guía. De lo contrario, la pieza de trabajo podría ser arrojada con fuerza de la mesa y causar lesiones.

PRECAUCIÓN

- Siempre compruebe que la cabeza del motor no haga contacto con el conjunto del tornillo de banco cuando lo baje para realizar el corte. Si existe el riesgo de que esto suceda, afloje el perno de aletas de 6 mm y mueva el conjunto de tornillo de banco a una posición en que no haga contacto con la hoja de sierra.

7. Posicionamiento del inserto de mesa (Fig. 1)

Los insertos de mesa se instalan en la mesa giratoria. La herramienta se expide de fábrica con los insertos de mesa fijados de manera tal que la cuchilla de sierra no haga contacto con los mismos. Las rebabas de la superficie inferior de la pieza de trabajo se reducen considerablemente si se fija el inserto de mesa de manera tal que el huelgo entre la superficie lateral del inserto de mesa y la cuchilla de sierra sea mínimo. Antes de utilizar la herramienta, elimine este huelgo de acuerdo con el siguiente procedimiento.

Afloje los tres tornillos para metales de 6 mm y, a continuación, asegure el inserto de mesa del lado izquierdo y apriete temporalmente los tornillos para metales de 6 mm de ambos extremos. Seguidamente, fije una pieza de trabajo (de aproximadamente 200 mm de ancho) con el conjunto del tornillo de carpintero y efectúe el corte. Después de alinear la superficie de corte con el borde del inserto de mesa, apriete firmemente los tornillos para metales de 6 mm de ambos extremos. Retire la pieza de trabajo y apriete firmemente el tornillo para metales central de 6 mm. Ajuste de la misma manera el inserto de mesa del lado derecho.

PRECAUCIÓN

- Si después de ajustar el inserto de mesa para el corte en ángulo recto, lo utiliza para el corte en ángulos de bisel, dicho inserto se cortará hasta un cierto grado. Cuando se requiera la operación de corte en bisel, ajuste el inserto de mesa para dicho corte.

8. Confirmación sobre el uso del tope-guía secundario

Esta herramienta mecánica está equipada con un tope-guía secundario. En el caso de corte en ángulo directo y de corte de ángulo en bisel derecho, utilice el tope-guía secundario. Esto le permitirá realizar un corte estable del material con una cara trasera ancha, ya se trate de corte de ángulo en bisel izquierdo, corte de ángulo en bisel derecho, o corte en ángulo directo.

ADVERTENCIA

- En caso de realizar un corte de bisel a la izquierda, gire la subcerca en el sentido contrario a las agujas del reloj (Fig. 8). De no girarlo en el sentido indicado, el cuerpo principal o la cuchilla de sierra podría entrar en contacto con el tope-guía secundario y producir lesiones.

9. Confirmación sobre el uso del tope-guía secundario (A) (Fig. 11)

En el caso de corte en ángulo directo y corte en ángulo, utilice el tope-guía secundario (A). El tope-guía secundario (A) puede instalarse sobre el lado derecho del tope-guía. Inserte las varillas del tope-guía secundario (A) en los orificios del tope-guía. Apriete el perno de 6 mm suministrado con la subcerca (A) para sujetar la subcerca (A). Esto le permitirá realizar un corte estable del material con una cara trasera ancha.

ADVERTENCIA

En caso de realizar un corte de bisel a la derecha, retire la subcerca (A). Si lo deja instalado, hará contacto con la cuchilla o con alguna parte de la herramienta, ocasionando lesiones de gravedad al operador.

10. Utilización de la línea de tinta

(1) Corte en ángulo recto

Afloje el perno de perilla de 6 mm y ponga en contacto la punta del protector con la pieza de trabajo.

Haga coincidir la línea de tinta de la pieza de trabajo con la ranura del protector, y la pieza de trabajo se cortará sobre la línea de tinta.

(2) Corte de ingletes y corte compuesto (Corte de ingletes + corte en bisel)

Al bajar la sección del motor, el protector se eleva y aparece la cuchilla de sierra.

Haga coincidir la línea de tinta con la cuchilla de sierra.

PRECAUCIÓN

En algunos casos, al girar la mesa giratoria, podría suceder que el protector sobresalga de la superficie del tope-guía. Afloje el perno de perilla de 6 mm y empuje el protector hacia la posición de retracción. Nunca permita que el protector inferior se eleve mientras está girando la cuchilla de sierra. Cuando corte a un ángulo de 35° hacia la derecha o más, deslice el protector hacia atrás.

De lo contrario, el protector y el tope-guía secundario no sólo entrarán en contacto y evitará un corte preciso, sino que podría dañarse el protector.

11. Ajuste de posición de la línea de láser (Sólo modelo C10FSH)

La línea de tinta puede ser realizada fácilmente en esta herramienta para el marcador láser. Un interruptor enciende el marcador láser (Fig. 14).

Antes de expedirse de fábrica, la línea de láser se ajusta al ancho de la cuchilla de sierra. Realice los siguientes pasos para ajustar las posiciones de la cuchilla de sierra y de la línea de láser según sus preferencias.

- (1) Encienda el marcador láser y efectúe una ranura de aproximadamente 5 mm de profundidad en una pieza de trabajo de aproximadamente 20 mm de alto y 150 mm de ancho. Sostenga la pieza de trabajo ranurada mediante el tornillo de carpintero tal como está, y no la mueva. Para el trabajo de ranurado, refiérase a "22. Procedimiento de corte de ranuras".

- (2) Luego, gire el ajustador y desplace la línea de láser. (Si gira el ajustador en el sentido de las agujas del reloj, la línea de láser se desplazará hacia la derecha, y si lo gira en el sentido contrario a las agujas del reloj, se desplazará hacia la izquierda.) Cuando trabaje con la línea de tinta alineada con el lado izquierdo de la cuchilla de sierra, alinee la línea de láser con el extremo izquierdo de la ranura (Fig. 15).

Cuando la alinee con el lado derecho de la cuchilla de sierra, alinee la línea de láser con el lado derecho de la ranura.

- (3) Tras ajustar la posición de la línea de láser, trace una línea de tinta en ángulo recto sobre la pieza de trabajo y alinee la línea de tinta con la línea de láser. Cuando alinee la línea de tinta, deslice poco a poco la pieza de trabajo y asegúrela mediante el tornillo de carpintero en una posición en que la línea de láser coincida con la línea de tinta. Trabaje de nuevo en el ranurado y fije la posición de la línea de láser. Si desea cambiar la posición de la línea de láser, vuelva a realizar los ajustes desde los pasos (1) a (3).

ADVERTENCIA

- Antes de enchufar la clavija de alimentación en el tomacorriente siempre compruebe que el cuerpo principal y el marcador láser se encuentren apagados.
- Durante el ajuste de posición de la línea de láser, preste suma atención en el manejo del gatillo, ya que la clavija de alimentación se encuentra enchufada durante la operación. Una activación involuntaria del interruptor de gatillo hará girar la cuchilla de sierra, lo cual podrá ocasionar a su vez un accidente imprevisto.
- No utilice el marcador láser para otros fines que no sean los indicados.

PRECAUCIÓN (Fig. 13)

- Radiación láser. No mire fijamente el haz.
- Radiación láser sobre la mesa de trabajo. No mire fijamente el haz. Evite la exposición de los ojos a radiación directa, pues podría sufrir lesiones.
- No lo desmonte.
- No aplique un impacto fuerte al marcador láser (cuerpo principal de la herramienta); de lo contrario, no sólo se alterará la posición de la línea de láser, sino que se producirán daños en el marcador láser y se acortará su vida de servicio.
- Mantenga el marcador láser encendido sólo durante la operación de corte. Una iluminación prolongada hará que se acorte su vida de servicio.
- La utilización de controles, ajustes o de procedimientos distintos de los especificados en la presente podría significar una exposición peligrosa a la radiación.

NOTA

- En operaciones en exteriores o cerca de ventanas, la línea de láser podría ser difícil de ver debido a la luz del sol. En tales casos, trasládese a un sitio protegido de la luz del sol.
- No tire con fuerza del cordón provisto detrás del cabezal del motor ni enganche su dedo, madera, o algún objeto alrededor del mismo; de lo contrario, el cordón se podría salir y el marcador láser no se podrá encender.

12. Operación de corte

- (1) Después de haber conectado el interruptor y de haber comprobado que la hoja de sierra está girando a la velocidad máxima, empuje lentamente la empuñadura hacia abajo manteniendo hacia abajo la palanca (A), y aproxime la hoja de sierra al material que se desea cortar.
- (2) Una vez que la cuchilla de sierra entre en contacto con la pieza de trabajo, empuje gradualmente la empuñadura hacia abajo para cortar dicha pieza.
- (3) Después de haber cortado la pieza de trabajo hasta la profundidad deseada, desconecte la alimentación de la herramienta eléctrica y deje que la cuchilla de sierra se pare completamente antes de levantar la empuñadura de la pieza de trabajo para volverla a colocar en la posición completamente retraída.

PRECAUCIÓN

- Para saber las dimensiones máximas para cortar, consulte la tabla "ESPECIFICACIONES".
- Un aumento de presión sobre la empuñadura no aumentará la velocidad de corte. Al contrario, una fuerza excesiva puede resultar en sobrecarga del motor y/o disminución de la eficiencia de corte.

- Cuando no se va a utilizar la herramienta, confirme que el interruptor de gatillo esté en OFF y que la clavija de alimentación esté desconectada del tomacorriente.
- Siempre desconecte la alimentación y deje que la cuchilla de sierra se detenga completamente antes de levantar la empuñadura de la pieza de trabajo. Si se levantara la empuñadura mientras está girando la cuchilla de sierra, la pieza de corte podrá quedar atascada contra la cuchilla de sierra, y los fragmentos del material podrían salir despedidos, con el consiguiente peligro.
- Cada vez que finaliza una operación de corte o de corte de profundidad, desconecte el interruptor, y compruebe que la cuchilla de sierra se encuentre detenida. Luego levante la empuñadura, y vuélvala a poner en la posición de retracción total.
- Antes de realizar el siguiente paso, asegúrese de retirar el material de corte de la mesa giratoria.

13. Corte de piezas de trabajo estrechas (Corte a presión)
Deslice la bisagra debajo del soporte (A), y luego apriete la perilla de inmovilización de deslizamiento (véase Fig. 2). Baje la empuñadura para cortar la pieza de trabajo. El uso de la herramienta de esta manera le permitirá cortar piezas de trabajo de hasta 85 mm cuadrados.

14. Corte de piezas de trabajo anchas (Corte con deslizamiento)

Afloje la perilla de inmovilización de deslizamiento (véase Fig. 2), sujete la empuñadura y deslice la cuchilla de sierra hacia adelante. Seguidamente presione la empuñadura hacia abajo y deslice la cuchilla de sierra hacia atrás para cortar la pieza de trabajo. Esto le permitirá cortar piezas de trabajo de hasta 312 mm de ancho.

ADVERTENCIA

- No coloque nunca su mano sobre la empuñadura lateral durante la operación de corte debido a que la cuchilla de sierra quedará cerca de la empuñadura lateral cuando se baje el cabezal del motor.

15. Procedimientos de corte de ingletes

- (1) Afloje la empuñadura lateral y tire hacia arriba de la palanca para los retenes de ángulo. Luego, ajuste la mesa giratoria hasta que el indicador se alinee con el ajuste deseado de la escala de ángulos de inglete (Fig. 17).
- (2) Reapriete la empuñadura lateral para que la mesa giratoria quede asegurada en la posición deseada.
- (3) La escala de ingletes indica tanto el ángulo de corte de la escala de ángulos como el gradiente en la escala de ángulos.
- (4) El gradiente, que es la proporción de la altura hasta la base de la sección triangular a extraerse, puede utilizarse para el ajuste de la escala de ingletes en lugar del ángulo de corte, si así se desea.
- (5) Por lo tanto, para cortar una pieza de trabajo a un grado de 2/10, ajuste el indicador a la posición indicada.

NOTA

- Se proveen paradas positivas a la derecha y la izquierda del ajuste central de 0°, en los ajustes de 15°, 22,5°, 30° y 45°. Compruebe que la escala de ingletes y la punta del indicador se encuentren correctamente alineadas.
- La operación de la tronadora con la escala de ingletes y el indicador desalineados, o con la empuñadura lateral sin apretar correctamente, resultará en una precisión de corte defectuosa.

16. Procedimientos de corte en bisel

PRECAUCIÓN

- Cuando efectúe el biselado, asegúrese de que la palanca de fijación se encuentre firmemente fijada.
- Hágalo si la longitud del material que se va a cortar tiene una longitud superior a 25 mm. A veces no se puede cortar porque la hoja de la sierra alcanza la parte interior de la cubierta inferior.

- (1) Afloje la palanca de fijación y la cuchilla de sierra hacia la izquierda o la derecha. Cuando incline el cabezal del motor hacia la derecha, tire del pasador de fijación hacia atrás.

La palanca de fijación adopta el sistema de enganche. Cuando el banco de trabajo entra en contacto con el cuerpo principal, tire de la palanca de fijación en la dirección de la flecha tal como se indica en el **Fig. 16**, y cambie la dirección de la palanca de fijación.

- (2) Ajuste el ángulo de bisel al ajuste deseado mientras observa la escala de ángulos de bisel y el indicador, y luego asegure la palanca de fijación.

ADVERTENCIA

- Cuando la pieza de trabajo esté asegurada en la parte izquierda o derecha de la cuchilla, la parte de corte corto se apoyará sobre el lado derecho o izquierdo de la cuchilla de sierra. Desconecte siempre la alimentación y deje que la cuchilla de sierra se pare completamente antes de levantar la empuñadura de la pieza de trabajo.

Si se levantara la empuñadura mientras está girando la cuchilla de sierra, la pieza de corte podrá quedar atascada contra la cuchilla de sierra, y los fragmentos del material podrían salir despedidos, con el consiguiente peligro.

17. Procedimientos de corte compuesto

El corte compuesto podrá realizarse siguiendo las instrucciones de 14 y 15 de arriba. Con respecto a las dimensiones máximas del corte compuesto, refiérase a la tabla de "ESPECIFICACIONES".

PRECAUCIÓN

- Asegure siempre la pieza de trabajo con la mano derecha o izquierda y córtela deslizando la parte izquierda de la sierra hacia atrás con la mano izquierda.

Es muy peligroso girar la mesa giratoria hacia la izquierda durante el corte compuesto debido a que la cuchilla de sierra podría entrar en contacto con la mano que está sujetando la pieza de trabajo.

En el caso de corte compuesto (ángulo + bisel) mediante bisel izquierdo, gire la escuadra guía secundaria en el sentido contrario a las agujas del reloj, y realice la operación de corte.

18. Corte de materiales de trabajo largos

Cuando corte materiales largos, utilice una plataforma auxiliar que sea de la misma altura que el soporte (accesorio opcional) y la base del equipo auxiliar especial.

Capacidad: material de madera (an × al × l)
 300 mm × 45 mm × 1300 mm ó
 180 mm × 25 mm × 2000 mm

19. Instalación de los soportes ... (Accesorio opcional)

Los soportes ayudan a mantener estables y en posición, las piezas de trabajo largas durante la operación de corte.

- (1) Tal como se indica en el **Fig. 9**, utilice una escuadra de acero para alinear el borde superior de los soportes con la superficie de base.

Afloje la tuerca de aletas de 6 mm. Gire el perno de ajuste de altura de 6 mm, y ajuste la altura del soporte.

- (2) Después del ajuste, apriete firmemente la tuerca de aletas y sujete el soporte con el perno de perilla de 6 mm (accesorio opcional), si el largo del perno de ajuste de altura de 6 mm es insuficiente, coloque debajo una placa delgada. Asegúrese de que el extremo del perno de ajuste de altura de 6 mm no sobresalga del soporte.

PRECAUCIÓN

- Cuando transporte o lleve la herramienta a otro sitio, no la tome por el sujetador.
- El sujetador podría desprenderse de la base. Sujete la empuñadura en lugar del sujetador.

20. Retén para precisión de corte ... (El retén y el soporte son accesorios opcionales)

El retén facilita la precisión del corte continuo en longitudes de 280 mm a 450 mm.

Para instalar el retén, fíjelo al soporte con el perno de perilla de 6 mm, tal como se muestra en el **Fig. 10**.

21. Confirmación sobre el uso del tornillo de carpintero de la moldura en vértice, retenes de la moldura en vértice (L.) y (R.) (Accesorio opcional)

- (1) Los retenes de la moldura en vértice (L.) y (R.) (accesorios opcionales) permiten facilitar los cortes de la moldura en vértice, sin inclinar la cuchilla de sierra. Instálos en ambos lados de la base, tal como se muestra en el **Fig. 18**. Después de la inserción, apriete los pernos de perilla de 6 mm para asegurar los retenes de la moldura en vértice.

- (2) El tornillo de carpintero (B) de la moldura en vértice (accesorio opcional) puede montarse tanto en el tope-guía izquierdo (tope-guía (B)) como en el tope-guía derecho (tope-guía (A)). Es posible enlazarlo con la inclinación de la moldura en vértice, pudiéndose presionar el tornillo de carpintero hacia abajo.

Luego gire la perilla superior, según se requiera, para que la moldura en vértice quede firmemente fijada en su lugar. Para levantar o bajar el conjunto de tornillo de carpintero, primero afloje el perno de perilla de 6 mm. Tal como se observa en el **Fig. 19**, el eje del tornillo de carpintero posee tres ranuras de fijación para que penetre la punta del perno de aletas de 6 mm a fin de bloquear el soporte roscado en la posición deseada.

Para cerciorarse de que la punta del perno de aletas de 6 mm haya quedado debidamente alineada con la ranura de bloqueo deseada del eje del tornillo de carpintero, simplemente alinee la superficie superior del tope-guía con cualquiera de las tres ranuras en V de la superficie del eje del tornillo de carpintero o con la superficie inferior del soporte roscado.

Por consiguiente, el conjunto del tornillo de carpintero puede fijarse en cualquiera de las tres posiciones para asegurar un ajuste apropiado de la altura.

Después de ajustar la altura, apriete firmemente la tuerca de aletas de 6 mm, luego gire la perilla superior según sea necesario, para fijar firmemente la pieza de trabajo en su posición (Véase el **Fig. 19**).

Posicione la moldura en vértice con su BORDE EN CONTACTO CON LA PARED contra el tope-guía y su BORDE EN CONTACTO CON EL TECHO contra los retenes de la moldura en vértice, tal como se muestra en el **Fig. 19**. Ajuste los retenes de la moldura en vértice de acuerdo con el tamaño de la moldura en vértice. Apriete el perno de aletas de 6 mm para asegurar los retenes de la moldura en vértice. Refiérase a la tabla de abajo para el ángulo de ingletes. Utilice el tope-guía (A) para asegurar la moldura en vértice con mayor firmeza (Véase **Fig. 11**).

ADVERTENCIA

- Siempre asegure firmemente la moldura en vértice al tope-guía pues de lo contrario, la moldura en vértice podrá zafarse de la mesa y producir lesiones. No efectúe el corte en bisel. El cuerpo principal o la cuchilla de sierra podría entrar en contacto con el tope-guía secundario, y producir lesiones.

22. Procedimiento de corte de ranuras

Las ranuras podrán cortarse en la pieza de trabajo regulando el perno de ajuste de profundidad de 8 mm (Fig. 7).

- (1) Afloje la tuerca de aletas de 8 mm y gire el perno de ajuste de profundidad de 8 mm con la mano.
- (2) Ajuste a la profundidad de corte deseada regulando la distancia entre la cuchilla de sierra y la superficie de la base.
- (3) La tuerca de aletas de 8 mm deberá quedar correctamente apretada después de finalizar el ajuste.

NOTA

- Cuando corte una sola ranura en uno u otro extremo de la pieza de trabajo, elimine la parte innecesaria con un cincel.

MONTAJE Y DESMONTAJE DE LA HOJA DE SIERRA**ADVERTENCIA**

Para evitar accidentes o lesiones, antes de montar o desmontar una hoja de sierra ponga en OFF el disparador y desenchufe el cable de alimentación del tomacorriente de la red.

1. Montaje de la hoja de sierra (Figs. 20, 21 y 22)

- (1) Utilice la llave de tubo de 10 mm para aflojar el perno de 6 mm que sujeta a la cubierta de husillo y seguidamente, gire dicha cubierta.
- (2) Presione el bloqueo del husillo y afloje el perno con una llave de cubo de 10 mm.
Como el perno es de rosca a izquierdas, aflójele girando hacia la derecha.

NOTA

- Si no consigue presionar fácilmente el bloqueo del husillo para enclavar el husillo, gire el perno con una llave de cubo de 10 mm mientras aplica presión sobre el bloqueo del husillo.

El husillo de la cuchilla de sierra se bloquea cuando se presiona hacia adentro el bloqueo del husillo.

- (3) Quite el perno y la arandela (B).
- (4) Levante el protector inferior y monte la cuchilla de sierra.

ADVERTENCIA

Cuando monte la hoja de sierra, confirme que la marca del indicador de rotación de la hoja de sierra y la dirección de rotación de la caja de engranajes coincidan correctamente.

- (5) Limpie bien la arandela (B) y el perno, e instáloselos en el husillo de la hoja de sierra.
- (6) Presione el bloqueo de husillo hacia adentro, y apriete el perno girándolo hacia la izquierda con una llave de cubo de 10 mm.
- (7) Gire la cubierta de husillo hasta que el gancho de la misma se encuentre en la posición original. Seguidamente apriete el perno de 6mm.

PRECAUCIÓN

- Después de instalar o de remover la cuchilla de sierra, confirme que el bloqueo del husillo haya vuelto a su posición de retracción.

- Apriete el perno de forma que no se afloje durante la operación.
- Antes de poner en funcionamiento la herramienta, confirme que el perno haya quedado correctamente apretado.
- Confirme que el protector inferior se encuentre en la posición de cierre.

2. Desmontaje de la cuchilla de sierra

Desmonte la cuchilla de sierra invirtiendo los procedimientos de montaje descritos en el apartado 1 de arriba.

La cuchilla de sierra se desmonta fácilmente después de levantar el protector inferior.

PRECAUCIÓN

- No intente instalar cuchillas de sierra que no tengan un diámetro de 235 mm - 255 mm.

DISPOSITIVO PROTECTOR CONTRA LA SOBRECARGA PARA LA CORREA EN V DE POLIVINILO

La potencia del motor se transmite a la cuchilla de sierra mediante una correa en V de polivinilo. Cuando la correa en V de polivinilo se sobrecarga, este dispositivo de protección reduce la tensión de entrada y, por tanto, el motor se para.

Sin embargo, si el operador elimina la sobrecarga, la máquina recupera gradualmente su estado de funcionamiento anterior en poco tiempo.

En este caso, desconecte inmediatamente el interruptor y levante la empuñadura hasta su posición inicial. Luego conecte el interruptor y deje que la herramienta funcione durante 20 segundos sin carga para que se enfríe el motor. Seguidamente inicie la operación de corte.

Si desactiva frecuentemente el dispositivo protector contra la sobrecarga, es posible que se dañe la correa en V de polivinilo o el motor.

PRECAUCIÓN

Cuando el dispositivo protector contra la sobrecarga pare el motor, éste se pondrá en funcionamiento conectando el interruptor después de desconectarlo. Al conectar el interruptor, cerciórese de que la cuchilla de sierra no esté insertado a medias en el material.

MANTENIMIENTO E INSPECCIÓN**ADVERTENCIA**

Para evitar accidentes o lesiones, antes de realizar el mantenimiento o la inspección de esta herramienta, ponga en OFF el disparador y desenchufe el cable de alimentación del tomacorriente de la red.

Si detecta alguna avería en la máquina, incluidas las cubiertas o la hoja de la sierra, comuníquelo inmediatamente a una persona cualificada.

1. Inspección de la hoja de sierra

Como la utilización de una hoja de sierra mellada reducirá la eficacia de corte, y puede hacer que el motor funcione mal, afile o reemplace dicha hoja cuando observe que esté gastada.

Para evitar una exposición excesiva al ruido, utilice hojas de sierra diseñadas para reducir la emisión de ruido y revise regularmente la hoja de la sierra y la máquina.

2. Inspección de los tornillos de montaje

Inspeccione regularmente los tornillos de montaje y cerciúrese de que estén correctamente apretados. Si hay alguno flojo, apriételo inmediatamente. Si no lo hiciese, se podría producir accidentes graves.

3. Inspección de las escobillas de carbón (Fig.13)

El motor utiliza escobillas de carbón, que son piezas descartables. Como unas escobillas excesivamente gastadas podrían producir averías en el motor, cuando lleguen al "límite de desgaste" reemplácelas por otras que tenga el mismo número de escobilla de carbón que el indicado en la figura. Asimismo, manténgalas siempre limpias y asegúrese de que se deslicen libremente dentro de los portaescobillas.

4. Reemplazo de las escobillas de carbón

Extraiga la tapa de la escobilla con un destornillador para tornillos de cabeza ranurada. Las escobillas de carbón pueden extraerse fácilmente.

5. Mantenimiento del motor

El bobinado del motor es el "corazón" de las herramientas eléctricas. Tenga cuidado para que dicho bobinado no se dañe ni humedezca con agua o aceite.

6. Reemplazo de la correa en V de polivinilo

La potencia del motor se transmite a la cuchilla de sierra mediante una correa en V de polivinilo. Cuando se produzca la rotura u otros daños de la correa en V de polivinilo, retire la cubierta de la correa aflojando los dos tornillos de 5 mm (véase Fig. 2) y reemplace la correa dañada por una nueva.

Cuando coloque la correa en las poleas, primero conecte 2 ó 3 dientes de la correa en V de polivinilo a las ranuras de la polea (A) y de la polea (B). Luego gire la polea (A) y la polea (B), y conecte los 10 dientes de la correa a las poleas.

7. Lubricación

Lubrique las piezas deslizantes siguientes una vez al mes a fin de mantener la herramienta eléctrica en buenas condiciones de funcionamiento durante mucho tiempo.

Se recomienda el uso de aceite para máquinas.

Puntos de lubricación:

- * Parte giratoria de la bisagra
- * Parte rotativa del tope-guía secundario
- * Parte giratoria del conjunto del tornillo de carpintero

8. Limpieza

Elimine periódicamente las virutas y demás materiales sobrantes de la superficie de la herramienta eléctrica con un paño humedecido en agua jabonosa. Para evitar el mal funcionamiento del motor, evite que entre en contacto con el agua y con el aceite.

9. Lista de repuestos

- A : N°. ítem
- B : N°. código
- C : N°. usado
- D : Observaciones

PRECAUCIÓN

La reparación, modificación e inspección de las herramientas eléctricas HiKOKI deben ser realizadas por un Centro de Servicio Autorizado de HiKOKI.

Especialmente el dispositivo láser debería ser revisado por el agente autorizado por el fabricante del dispositivo láser.

Encargue siempre la reparación del dispositivo láser a un centro de servicio autorizado de HiKOKI.

Esta lista de repuestos será de utilidad si es presentada junto con la herramienta al Centro de Servicio Autorizado de HiKOKI, para solicitar la reparación o cualquier otro tipo de mantenimiento.

En el manejo y el mantenimiento de las herramientas eléctricas, se deberán observar las normas y reglamentos vigentes en cada país.

MODIFICACIONES

HiKOKI Power Tools introduce constantemente mejoras y modificaciones para incorporar los últimos avances tecnológicos.

Por consiguiente, algunas partes (por ejemplo, números de códigos y/o diseño) pueden ser modificadas sin previo aviso.

NOTA

Debido al programa de investigación y desarrollo continuos de HiKOKI, las especificaciones indicadas aquí pueden estar sometidas a cambios sin previo aviso.

Información sobre el ruido propagado por el aire y vibración

Los valores medidos fueron determinados de acuerdo con EN61029.

El nivel de presión acústica de ponderación A típica es de 93 dB (A)

Nivel de potencia acústica de ponderación A típico: 106 dB (A)

Utilice protectores para los oídos.

El valor de aceleración de ponderación media cuadrática típico no sobrepasa 2,5 m/s².

Información sobre el sistema de fuente de alimentación a utilizar con herramientas eléctricas de una tensión nominal de 230V~

Las operaciones de conmutación de los aparatos eléctricos causan fluctuaciones de voltaje.

El uso de esta herramienta eléctrica bajo condiciones desfavorables de la red eléctrica puede tener efectos adversos en el funcionamiento de otros aparatos eléctricos.

Probablemente no se producirán efectos negativos con una impedancia de la red igual o inferior a 0,29 ohms. Normalmente, la impedancia de la red máxima permisible no será excedida cuando la derivación hacia el tomacorriente se alimente desde una caja de empalmes con una capacidad útil de 25 amperios o superior.

En el caso de que ocurra una falla de alimentación o se extraiga el enchufe del tomacorriente, regrese inmediatamente el interruptor a la posición OFF. Esto evitará un rearranque no controlado.

PRECAUÇÕES GERAIS QUANTO À OPERAÇÃO

ADVERTÊNCIA! Ao utilizar ferramentas elétricas, observe determinadas medidas básicas de segurança, para se evitar o risco de incêndio, choques elétricos e acidentes pessoais, inclusive os que se seguem.

Leia todas estas instruções antes de utilizar este equipamento, conservando-as depois em seu poder.

Para operações seguras:

1. Mantenha o local de trabalho arrumado. A desordem no local de trabalho pode ser motivo de acidente.
2. Leve em consideração o ambiente que o rodeia. Não exponha as ferramentas elétricas à chuva. Não utilize ferramentas elétricas em locais úmidos ou molhados. Trabalhe em local bem iluminado. Não utilize ferramentas elétricas em locais onde haja risco de incêndios ou explosões.
3. Evite choques elétricos. Evite o contato com superfícies ligadas à terra (p.ex. tubos, radiadores, fogões, refrigeradores).
4. Mantenha crianças e enfermos afastados. Não deixe que terceiros toquem na ferramenta ou no cabo elétrico. Não permita que estranhos permaneçam no local de trabalho.
5. Guarde as ferramentas que não estão sendo utilizadas. As ferramentas que não estão sendo utilizadas devem ser guardadas em local seco, alto ou fechado, fora do alcance de crianças e enfermos.
6. Não sobrecarregue a ferramenta. O trabalho será melhor e mais seguro se forem observados os limites indicados para cada ferramenta.
7. Utilize ferramentas apropriadas. Não use ferramentas pequenas ou acessórios para trabalhos pesados. Não empregue ferramentas em trabalhos e para fins a que não se destinam; não se sirva, por exemplo, de uma serra circular manual para cortar galhos ou troncos de árvores.
8. Escolha vestuário apropriado para o trabalho. Não use roupas largas ou jóias, pois podem prender-se em alguma peça móvel. Nos trabalhos externos aconselha-se o uso de luvas de borracha e sapatos que não escorreguem. Se tiver cabelo comprido, prenda-os com uma rede.
9. Utilize óculos de proteção. Coloque também máscara para o rosto ou contra a poeira durante os trabalhos que propiciam a formação de pó.
10. Conecte equipamento de extração de poeira. A operação de corte desta serra telescópica pode produzir uma quantidade considerável de resíduos do tubo de extração na guia fixa. (Materiais dos resíduos: Madeira ou Alumínio)
Se forem fornecidos dispositivos para a conexão de equipamentos de extração de poeira e aspirador de pó certifique-se de que estão conectados e usados de maneira apropriada
11. Não force o cabo elétrico. Nunca transporte a ferramenta pelo cabo e não o puxe para tirar o plugue da tomada. Proteja o cabo contra o calor e evite o seu contato com óleo e objetos cortantes.
12. Mantenha fixa a peça a trabalhar. Utilize dispositivos de fixação ou uma morsa para prender a peça a trabalhar. É mais seguro do que a fixação manual e permite manear a ferramenta com ambas as mãos.

13. Controle sua posição. Escolha uma posição segura e mantenha sempre o equilíbrio.
14. Efetue uma manutenção cuidadosa das ferramentas. Tenha as ferramentas sempre afiadas e limpas para que possa trabalhar bem e em segurança. Siga as instruções para lubrificação e troca de acessórios. Inspecione periodicamente os cabos elétricos da ferramenta e, se estiverem danificados, mande-os para conserto nas oficinas autorizadas. Inspecione periodicamente a extensão dos fios elétricos e substitua-a, caso esteja danificada. Mantenha as empunhadadeiras secas, limpas e livres de óleo e graxa.
15. Não mantenha a ferramenta ligada à rede. Quando não estiver em uso ou ao trocar de acessório como, por exemplo, cortadores, brocas e lâminas, mantenha a máquina desligada da rede.
16. Retire as chaves de ajuste. Habitue-se a verificar se as chaves de ajuste foram retiradas da ferramenta antes de fazer a ligação.
17. Evite ligações despropositadas. Não transporte ferramentas ligadas à corrente com o dedo colocado no interruptor de comando. Antes de ligar a ferramenta à rede, certifique-se de que o interruptor de comando está desligado.
18. Utilize cabos de extensão para uso externo. Ao ar livre, utilize apenas um cabo de extensão próprio para este fim.
19. Fique alerta. Preste atenção no que está fazendo. Use o bom senso. Ao sentir-se cansado, não utilize a ferramenta.
20. Verifique se as peças apresentam danos. Antes de continuar a utilizar a ferramenta, verifique cuidadosamente se os dispositivos de proteção e peças que apresentam pequenos danos estão operacionais. Veja se as peças móveis estão alinhadas, se movimentando com fluência, se existem peças danificadas, se estão perfeitamente montadas ou se existem quaisquer outros problemas que possam afetar sua operação. Todas as peças e dispositivos de proteção que não estejam funcionando perfeitamente devem ser consertados ou substituídos numa oficina autorizada, a menos que haja indicações contrárias nestas instruções de uso. Não utilize a ferramenta se o interruptor não ligar nem desligar.
21. Atenção
A utilização de quaisquer acessórios ou aparelhos adicionais que não se encontrem nestas instruções de uso podem apresentar riscos de acidentes pessoais.
22. Utilize os serviços de pessoas qualificadas.
Esta ferramenta elétrica está de acordo com os requisitos de segurança apropriados. Os consertos devem ser apenas realizados por pessoal qualificado, utilizando peças sobressalentes originais. Caso contrário, o usuário pode estar correndo um risco considerável.

PRECAUÇÕES NO USO DA SERRA TELESCÓPICA

1. Mantenha o chão em volta do nível da máquina bem arrumado e livre de materiais espalhados.
2. Providencie iluminação geral ou localizada adequada.
3. Não use ferramentas elétricas para aplicações diferentes das especificadas no manual de instruções.
4. Consertos devem ser feitos apenas pelas oficinas autorizadas. O fabricante não se responsabiliza por quaisquer danos e ferimentos causados pelo conserto feito por pessoas não autorizadas assim como falhas no manuseio da ferramenta.
5. Para garantir a integridade operacional projetada das ferramentas elétricas, não retire os protetores nem os parafusos instalados.
6. Não toque nas peças móveis nem nos acessórios sem que a fonte de alimentação esteja desconectada.
7. Use sua ferramenta numa potência menor que a especificada na placa de identificação, do contrário, pode se estragar o acabamento e reduzir a eficácia do trabalho devido à sobrecarga do motor.
8. Não limpe peças de plásticos com solventes. Gasolina, tiner, benzina, tetracloreto de carbono, álcool são alguns dos solventes que podem danificar e rachar peças de plástico. Não os utilize para limpar essas peças. Elas devem ser limpas com um pano macio umedecido com água com sabão.
9. Use apenas peças de reposição originais da HiKOKI.
10. Esta ferramenta só deve ser desmontada para a troca de escovas de carvão.
11. O desenho pormenorizado do conjunto contido neste manual de instruções deve ser usado somente pela oficina autorizada.
12. Não corte nunca metais ferrosos nem alvenaria.
13. É preciso que haja uma iluminação geral e localizada adequada. As peças de trabalho acabadas e estocadas devem ficar próximas ao local onde os operadores normalmente trabalham.
14. Quando necessário, use equipamentos de proteção pessoal adequados, que devem incluir: Protetores de ouvido para reduzir o risco de perda de audição induzida.
Protetores dos olhos para reduzir o risco de machucar um olho.
Máscaras de proteção das vias respiratórias para reduzir o risco de inalar poeira nociva.
Luvas para manusear lâminas de serra (sempre que possível as lâminas de serra devem ser carregadas com um suporte) e material áspero.
15. O operador deve ser treinado corretamente no uso, ajuste e operação da máquina.
16. Abstenha-se de retirar da área de corte quaisquer recortes ou outras partes da peça de trabalho enquanto a máquina estiver funcionando e a cabeça da serra não estiver na posição de descanso.
17. Não use nunca a serra telescópica com sua guarda de lâmina inferior travada na posição aberta.
18. Certifique-se de que a guarda de lâmina inferior se movimentam facilmente.
19. Não use a serra sem as guardas de lâmina nas devidas posições, sem estar em perfeito estado de funcionamento e bem conservada.
20. Use lâminas de serra corretamente afiadas. Observe a velocidade máxima marcada na lâmina de serra.
21. Não utilize lâminas de serra danificadas ou deformadas.
22. Não utilize lâminas de serra fabricadas com aço rápido.
23. Utilize somente lâminas de serra recomendadas pela HiKOKI.
Uso da lâmina de serra está conforme EN847-1.
24. As lâminas de serra devem estar na faixa de 235 mm a 255 mm de diâmetro externo.
25. Selecione a lâmina de serra correta para o material que vai ser cortado.
26. Nunca opere a serra telescópica com a lâmina de serra virada para cima ou para o lado.
27. Certifique-se de que a peça a ser trabalhada não possui nela matérias estranhas como pregos.
28. Substitua o calço da mesa quando estiver desgastado.
29. Não utilize a serra para cortar materiais que não sejam alumínio, madeira ou similares.
30. Não utilize a serra para cortar outros materiais não recomendados pelo fabricante.
31. O processo de troca de lâmina inclui o método de reposicionamento e uma advertência para que isto seja feito corretamente.
32. Conecte a serra telescópica ao dispositivo de coleta de poeira quando for serrar madeira.
33. Tome cuidado ao fazer fendas.
34. Ao transportar ou carregar a ferramenta, não segure pela alça. Segure pela empunhadoura em vez de pela alça.
35. Comece a cortar somente depois que a rotação do motor atingir a velocidade máxima.
36. Desligue prontamente o interruptor quando observar alguma anormalidade.
37. Desligue a máquina e espere que a lâmina de serra pare antes de manusear ou ajustar a ferramenta.
38. Durante o corte de entalhe ou inclinado, a lâmina deve ser levantada até que a rotação pare completamente.
39. Durante a operação de corte radial, a serra deve ser empurrada e deslizada para longe do operador.
40. Leve em consideração todas as possibilidades de riscos residuais na operação de corte, tais como a radiação de laser nos seus olhos, o acesso imprevedível a peças móveis das partes mecânicas deslizantes da máquina e assim por diante.

ESPECIFICAÇÕES

| | | | |
|--|--------------------------------|---|---------------------------------------|
| Capacidade máx. de corte Altura x Largura | 0° | | 85 mm x 312 mm |
| | Entalhe 45° | | 85 mm x 218 mm |
| | Inclinação | Esquerda 45° | 55 mm x 305 mm |
| | | Direita 45° | 30 mm x 305 mm |
| | Radial | Inclinação (Esquerda) 45° + Entalhe 45° | 55 mm x 218 mm |
| Inclinação (Direita) 45° + Entalhe (Esquerda) 31° | | 30 mm x 260 mm | |
| Inclinação (Direita) 45° + Entalhe (Direita) 45° | | 30 mm x 218 mm | |
| Dimensões da lâmina de serra (oP x oP x Espessura) | | | 255 mm x 30 mm x 2,3 mm |
| Ângulo de entalhe de corte | | | Direita 0° – 57°; Esquerda 0° – 45° |
| Ângulo oblíquo de corte | | | Direita e Esquerda 0° – 45° |
| Ângulo radial de corte | Inclinação (Esquerda) 0° – 45° | | Entalhe (Direito e Esquerdo) 0° – 45° |
| | Inclinação (Direita) 0° – 45° | | |
| Voltagem (por áreas)* | | | (110 V, 230 V) ∪ |
| Entrada de corrente elétrica* | | | 1090 W |
| Velocidade sem carga | | | 3800 min ⁻¹ |
| Dimensões da máquina (Largura x Profundidade x Altura) | | | 545 mm x 1050 mm x 615 mm |
| Peso (líquido) | | | 19,5 kg |
| Marcador a laser (Somente no modelo C10FSH) | Capacidade máxima | | Po<3 mW Class II Produto de Laser |
| | (lambda) | | 654 nm |
| | Meio do laser | | Diodo a laser |

* Não deixe de verificar a placa de identificação do produto, pois pode haver mudanças conforme a área.

ACESSÓRIOS PADRÃO

- (1) Lâmina de serra TCT de 255 mm (montado na ferramenta) 1
 (2) Coletor de poeira 1
 (3) Chave de caixa de 10 mm 1
 (4) Conjunto de morsa 1
 (5) Suporte 1
 (6) Subguia (A) 1
 Os acessórios padrão estão sujeitos a mudanças sem aviso prévio.

**ACESSÓRIOS OPCIONAIS
(VENDIDOS SEPARADAMENTE)**

- (1) Alça de extensão e trava
 (2) Lâmina de serra, lâmina de serra TCT 255 mm (Total de dentes: 72)
 (3) Conjunto de morsa de moldura da coroa (inclui o obturador de moldura da coroa (L))
 (4) Obturador de moldura da coroa (L)
 (5) Obturador de moldura da coroa (R)
 Os acessórios opcionais estão sujeitos a mudanças em aviso prévio.

APLICAÇÃO

- Corte de vários tipos de faixas de alumínio e madeira.

DESEMPACOTANDO

- Desempacote cuidadosamente a ferramenta elétrica e todos os itens relacionados (acessórios padrão).

- Verifique cuidadosamente o pacote para se certificar de que todos os itens relacionados (acessórios padrão) estão presentes.

ANTES DA OPERAÇÃO**1. Fonte de alimentação**

Certifique-se de que a fonte de alimentação utilizada está em conformidade com os requisitos especificados sobre a energia na placa de identificação do produto.

2. Interruptor de energia

Certifique-se de que o interruptor de energia está na posição desligada (OFF). Se o plugue estiver conectado a uma tomada enquanto o gatilho do interruptor estiver na posição ligada (ON), a ferramenta elétrica vai iniciar o funcionamento imediatamente, podendo provocar com isso um grave acidente.

3. Cabo de extensão

Quando a área de trabalho estiver afastada de uma fonte de alimentação, utilize uma extensão de espessura e potência nominal suficientes. A extensão deve ser mantida tão curta quanto possível.

4. Quando a ferramenta elétrica estiver preparada para envio, suas peças principais são presas com um pino de segurança

Movimente ligeiramente o cabo de maneira que o pino de segurança pode ser liberado.

Durante o transporte, trave o pino de segurança na caixa de engrenagens (Fig. 4).

5. Prenda o coletor de poeira na unidade principal (Fig. 1)**6. Instalação**

Certifique-se de que a máquina esta sempre presa a bancada.

Prenda a ferramenta elétrica numa bancada de trabalho nivelada horizontalmente.

Selecione parafusos de diâmetro de 8 mm adequados ao comprimento para a espessura da bancada de trabalho.

O comprimento do parafuso deve ser pelo menos 25 mm maior que a espessura da bancada de trabalho. Por exemplo, use parafusos de 8 mm × 65 mm para uma bancada de trabalho de espessura de 25 mm.

AJUSTE DA FERRAMENTA ELÉTRICA ANTES DE USAR

CUIDADO

Faça os ajustes necessários antes de inserir o plugue na fonte de alimentação.

1. Verifique se a guarda da lâmina inferior opera com facilidade

CUIDADO

Esta serra telescópica está equipada com uma trava da cabeça de serra como dispositivo de segurança.

Para descer a cabeça de serra para cortar, a trava deve ser liberada pressionando-se a alavanca (A) com seu polegar.

(1) Ao empurrar para baixo a empunhadura enquanto aperta a alavanca (A), verifique se a guarda da lâmina inferior gira suavemente (Fig. 5).

(2) A seguir, verifique se a guarda da lâmina inferior retorna à posição original quando a empunhadura é levantada.

2. Verificação da posição do limite inferior da lâmina de serra (Fig. 7)

Verifique se a lâmina de serra pode ser baixada de 10 mm a 11 mm abaixo do calço da mesa.

Se necessário, ajuste da seguinte maneira:

(1) Afrouxe a porca de asas de 8 mm.

(2) Insira a chave de barra sextavada de 6 mm por detrás da ferramenta e gire o parafuso de fixação do encaixe sextavado de 8 mm para a esquerda (sentido anti-horário) se visto de detrás da ferramenta.

(3) Gire o parafuso de ajuste de profundidade de 8 mm, troque a altura onde a cabeça do parafuso e a caixa de engrenagens entram em contato, e ajuste a posição do limite inferior da lâmina de serra. Uma volta do parafuso de ajuste de profundidade de 8 mm muda a posição do limite inferior da lâmina de serra em cerca de 8 mm, e esta informação pode ser utilizada como um guia aproximado.

(4) Gire o parafuso de fixação do encaixe sextavado de 8 mm para a direita (sentido horário) se visto de detrás da ferramenta, e deixe que ele entre em contato ligeiro com a ponta do parafuso de ajuste de profundidade de 8 mm.

CUIDADO

Ajuste a posição do limite inferior de maneira que a lâmina de serra não corte a mesa rotatória senão não será possível fazer um corte completo.

APLICAÇÕES PRÁTICAS

CUIDADO

É perigoso retirar ou instalar a peça de trabalho enquanto a lâmina de serra estiver girando.

Ao serrar, limpe as aparas da mesa rotatória.

Se as aparas do material se acumularem demais, a lâmina de serra ficará exposta. Nunca deixe sua mão ou qualquer outra coisa chegar perto da lâmina exposta.

1. Prenda firmemente com o conjunto de morsa o material a ser cortado, de maneira a que ele não se mova durante a operação de corte

2. Operação de ligar a máquina

O interruptor se liga quando se puxa o gatilho. Para desligar, solte o gatilho.

3. Ajuste do suporte da base (Fig. 3)

Desaperte o parafuso de 6 mm com a chave de caixa de 10 mm fornecida. Ajuste o suporte da base até que sua superfície inferior entre em contato com a bancada ou a superfície do chão.

4. Corte de uma ranhura na guarda

A alça (A) possui uma guarda (ver Fig. 6) na qual deve-se fazer uma ranhura. Desaperte o parafuso de botão de 6 mm para retrair ligeiramente a guarda.

Depois de colocar uma peça apropriada de madeira para assentar sobre as superfícies da guia e da mesa, prenda-a com uma morsa. Depois que o interruptor tiver ligado e a lâmina de serra tiver alcançado a velocidade máxima, abaixe lentamente a empunhadura para fazer uma ranhura na guia.

CUIDADO

Não faça a ranhura muito rapidamente; do contrário a guia pode se danificar.

5. Ajuste da guarda (Fig. 6)

(1) No caso de corte em ângulo reto ou em corte inclinado:

Desaperte o parafuso de botão de 6 mm, ponha a guarda ligeiramente em contato com os materiais a serem cortados e prenda. Alinhe a linha de tinta com o sulco da lâmina de serra na guarda e inicie a operação.

(2) Em caso de corte de entalhe ou corte de entalhe mais corte inclinado:

Desaperte o parafuso de botão de 6 mm, movimente a guarda para trás, certificando-se de que ele não fica saindo para fora da superfície da guia.

6. Utilização do conjunto de morsa (Acessório padrão) (Fig. 12)

O conjunto de morsa pode ser montado seja na guia esquerda (guia (B)) ou na guia direita (guia (A)), e pode ser levantada ou abaixada de acordo com a altura da peça. Para levantar ou abaixar o conjunto de morsa, primeiro afrouxe o parafuso de botão de 6 mm. O eixo da morsa possui três sulcos de fechamento nos quais a ponta da porca de asas de 6 mm pode se encaixar para travar o retentor de parafuso na posição desejada. Para assegurar que a ponta da porca de asas de 6 mm está alinhada corretamente com o sulco de fechamento desejado no eixo da morsa, simplesmente alinhe a superfície superior da guia com um dos três sulcos em V na superfície do eixo da morsa, ou com a superfície inferior do retentor do parafuso. Portanto, o conjunto da morsa pode ser preso em cada uma das três posições para assegurar um ajuste de altura correto. Depois de ajustar a altura, aperte firmemente a porca de asas de 6 mm; depois gire o botão superior, se necessário, para prender bem a peça a ser cortada na posição.

ADVERTÊNCIA

Grampeie sempre firmemente ou prenda com morsa a peça de trabalho à guia; do contrário, ela pode ser empurrada para fora da mesa e causar assim uma lesão corporal.

CUIDADO

- Confirme sempre que a cabeça do motor não entra em contato com o conjunto de morsa quando for baixado para o corte. Se houver qualquer perigo de que isso aconteça, desaperte o parafuso de asas de 6 mm e mova o conjunto de morsa para a posição em que ele não entre em contato com a lâmina de serra.

7. Colocação do calço da mesa (Fig. 1)

Os calços da mesa são instalados na mesa rotatória. Quando a fábrica envia a ferramenta, os calços de mesa devem ser fixados de maneira que a lâmina de serra não entre em contato com eles. A rebarba da superfície inferior da peça de trabalho é extraordinariamente reduzida, se o calço da mesa estiver preso de maneira que a brecha entre a superfície lateral do calço da mesa e a lâmina de serra seja mínima. Antes de usar a ferramenta, elimine esta brecha de acordo com os procedimentos seguintes. Afrouxe os três parafusos de fenda de 6 mm, e depois prenda o calço de mesa do lado esquerdo e aperte provisoriamente os parafusos de fenda de 6 mm em ambos os lados. Depois prenda uma peça de trabalho (cerca de 200 mm de largura) com o conjunto de morsa e corte-a. Depois de alinhar a superfície de corte com a borda do calço de mesa, aperte bem os parafusos de fenda de 6 mm em cada lado. Retire a peça de trabalho e aperte bem o parafuso de fenda central de 6 mm. Ajuste o calço de mesa do lado direito da mesma forma.

CUIDADO

- Depois de ajustar o calço de mesa para o corte do ângulo reto, o calço de mesa será cortado até certo ponto se for usado para o corte de ângulo oblíquo. Quando for necessária a operação de corte oblíquo, ajuste o calço de mesa para o corte de ângulo oblíquo.

8. Confirmação para uso de subguia

Esta ferramenta elétrica está equipada com uma subguia. No caso de corte em ângulo reto e corte de ângulo oblíquo direito, use a subguia. Então, pode-se fazer cortes de ângulos oblíquos da esquerda e da direita, de ângulo reto e realizar cortes estáveis do material com a face traseira larga.

ADVERTÊNCIA

- Em caso de corte de inclinação à esquerda, gire a subguia no sentido anti-horário (Fig. 8). Caso ela não esteja virada no sentido anti-horário, o corpo principal ou a lâmina de serra podem entrar em contato com a subguia, causando ferimentos.

9. Confirmação para o uso da subguia (A) (Fig. 11)

No caso de corte em ângulo reto e corte em ângulo, use a subguia (A). A subguia (A) pode ser instalada no lado direito da guia. Insira as varetas da subguia (A) nos orifícios da guia. Aperte o parafuso de 6 mm (que vem com a subguia (A)) para prender a subguia (A). Então, pode-se fazer cortes estáveis do material com uma face traseira larga.

ADVERTÊNCIA

Em caso de corte de inclinação à direita, retire a subguia (A). Supondo-se que não se consiga retirá-la, ela vai entrar em contato com a lâmina ou com alguma parte da ferramenta, causando grave ferimento no operador.

10. Uso de uma linha de tinta**(1) Corte em ângulo reto**

Afrouxe o parafuso de botão de 6 mm e coloque em contato a ponta da guia com a peça de trabalho. Alinhando a linha de tinta da peça de trabalho com o sulco da guia, ela será cortada na linha de tinta.

(2) Corte de entalhe e corte radial (Corte de entalhe + corte de ângulo oblíquo)

Ao abaixar a seção do motor, a guia de lâmina inferior é levantada e a lâmina de serra aparece. Alinhe a linha de tinta com a lâmina de serra.

CUIDADO

Em alguns arranjos quando a mesa rotatória é girada, a guia se projeta da superfície. Afrouxe o parafuso de botão de 6 mm e empurre a guia para posição retraída. Não levante nunca a guia de lâmina inferior enquanto a lâmina de serra estiver girando. Ao cortar num ângulo de 35° para a direita ou mais, deslize a guia para trás.

A guia e a subguia não apenas entrarão em contato e afetarão de maneira desfavorável a precisão do corte, mas também pode-se causar danos à guia.

11. Ajuste de posição da linha a laser (Somente para o modelo C10FSH)

Neste modelo, a linha de tinta pode ser feita facilmente com o marcador a laser. Um interruptor acende o marcador a laser (Fig. 14).

A linha a laser é ajustada com a largura da lâmina de serra quando do envio de fábrica. Ajuste as posições da lâmina de serra e da linha a laser seguindo os passos que convêm para o seu caso.

- (1) Ligue o marcador a laser e faça um sulco de cerca de 5 mm de profundidade na peça de trabalho que tenha cerca de 20 mm de altura e 150 mm de largura. Prenda a peça que tem o sulco na morsa da maneira que ela está e não a movimente. Para o trabalho de sulcos, consulte "22. Processos de corte de ranhuras"
- (2) Então, gire o ajustador e mude a linha a laser de posição. (Se girar o ajustador no sentido horário, a linha a laser vai mudar para a direita e se girar no sentido anti-horário, a linha a laser vai mudar para a esquerda.) Quando trabalhar com uma linha de tinta alinhada para o lado esquerdo da lâmina de serra, alinhe a linha a laser com a ponta esquerda do sulco (Fig. 15).

Quando alinhá-la com o lado direito da lâmina de serra, alinhe a linha a laser com a ponta direita do sulco.

- (3) Depois de ajustar a posição da linha a laser, desenhe uma linha de tinta em ângulo reto na peça de trabalho e alinhe essa linha de tinta com a linha a laser. Quando alinhar a linha de tinta, deslize a peça de trabalho pouco a pouco e prenda-a com a morsa numa posição onde a linha a laser se sobrepõe com a linha de tinta. Trabalhe fazendo sulcos novamente e verifique a posição da linha a laser. Se desejar mudar a posição da linha a laser, faça ajustes novamente seguindo os passos de (1) a (3).

ADVERTÊNCIA

- Certifique-se antes de colocar o plugue na tomada de que o corpo principal do marcador a laser está desligado.

- Tome o maior cuidado ao manusear o gatilho do interruptor para o ajuste de posição da linha a laser, pois o plugue estará na tomada durante a operação. Se o gatilho do interruptor for puxado inadvertidamente, a lâmina de serra pode girar e causar acidentes inesperados.
- Não retire o marcador a laser para ser usado para outros propósitos.

CUIDADO (Fig. 13)

- Radiação a laser – Não olhe fixamente para o feixe de laser.
- Radiação a laser na mesa de trabalho. Não olhe fixamente para o feixe de laser. Se for exposto diretamente ao feixe de laser, seu olho pode sofrer lesões.
- Não o desmonte.
- Evite impactos fortes sobre o marcador a laser (corpo principal da ferramenta), caso contrário, a posição da linha a laser pode não funcionar, provocando danos ao marcador a laser assim como reduzindo a vida útil do dispositivo.
- Mantenha o marcador a laser aceso apenas durante uma operação de corte. A iluminação prolongada do marcador a laser pode reduzir a vida útil do dispositivo.
- O uso de controles ou ajustes ou desempenho de procedimentos diferentes dos especificados neste manual pode resultar em exposição perigosa à radiação.

NOTA

- Em operações ao ar livre ou perto de janelas, pode-se tornar difícil observar a linha a laser devido à claridade. Nestas circunstâncias, mude para um local que não esteja diretamente sob a luz do sol e coloque a ferramenta em funcionamento.
- Não puxe o cabo que fica atrás do topo do motor nem enganche seu dedo, pedaço de madeira ou similar em volta dele, do contrário, o cabo pode se soltar e o marcador a laser pode não se iluminar.

12. Operação de corte

- (1) Depois de ligar o interruptor e verificar se a lâmina de serra está girando na velocidade máxima, empurre a empunhadura lentamente para baixo enquanto mantém a alavanca (A) para baixo e traga a lâmina de serra para perto do material a ser cortado.
- (2) Uma vez que a lâmina de serra entre em contato com a peça de trabalho, empurre gradualmente a empunhadura para baixo para cortar a peça.
- (3) Depois de cortar a peça na profundidade desejada, desligue a ferramenta e deixe a lâmina de serra parar completamente antes de levantar a empunhadura da peça de trabalho para que ela retorne à posição completamente retrátil.

CUIDADO

- Para dimensões máximas de corte, consulte a tabela de “ESPECIFICAÇÕES”.
- Um aumento de pressão na empunhadura não vai aumentar a velocidade de corte. Ao contrário, pressão demasiada pode resultar em sobrecarga do motor e/ou eficácia de corte diminuída.
- Sempre que a ferramenta não estiver sendo usada, confirme que o gatilho do interruptor está na posição OFF e que o plugue foi retirado da tomada.

- Desligue sempre a ferramenta e deixe que a lâmina de serra pare completamente antes de levantar a empunhadura da peça de trabalho. Se a empunhadura for levantada enquanto a lâmina de serra estiver ainda girando, a peça cortada pode ficar emperrada contra a lâmina de serra fazendo com que fragmentos se espalhem perigosamente.
- Ao finalizar cada operação de corte ou de corte profundo, desligue a ferramenta e verifique se a lâmina de serra parou de girar. Levante, então, a empunhadura e retorne-a na posição completamente retrátil.
- Esteja absolutamente seguro de retirar o material cortado da parte de cima da mesa rotatória antes de prosseguir para o passo seguinte.

13. Corte de peças estreitas (Corte de pressão)

Deslize a dobradiça para baixo até o suporte (A), então aperte o botão bloqueador do deslizamento (ver Fig. 2). Abaixar a empunhadura para cortar a peça de trabalho. Usando a ferramenta elétrica desta forma permite o corte de peças de até 85 mm quadrados.

14. Corte de peças largas (Corte por deslizamento)

Afrouxe o botão bloqueador do deslizamento (ver Fig. 2), agarre a empunhadura e deslize a lâmina de serra para frente. Depois pressione a empunhadura para baixo e deslize a lâmina de serra para trás para cortar a peça de trabalho. Isto facilita o corte de peças de trabalho de até 312 mm de largura.

ADVERTÊNCIA

- Nunca coloque sua mão na empunhadura lateral durante a operação de corte porque a lâmina de serra fica perto da empunhadura lateral quando o topo do motor está abaixado.

15. Processo de corte de entalhe

- (1) Afrouxe a empunhadura lateral e puxe para cima a alavanca para bloqueadores de ângulo. Depois, ajuste a mesa rotatória até que o indicador se alinhe com o ajuste desejado na régua de entalhe (Fig. 17).
- (2) Reaperte a empunhadura lateral para prender a mesa rotatória na posição desejada.
- (3) A régua de entalhe indica tanto o ângulo de corte na régua de ângulo como a inclinação na escala de graus.
- (4) A inclinação, que é a razão entre a altura e a base da seção triangular a ser removida, pode ser usada para ajustar a régua de entalhe em vez do ângulo de corte, se desejado.
- (5) Portanto, para cortar uma peça de trabalho num grau de 2/10, ajuste o indicador para esta posição.

NOTA

- São fornecidas paradas positivas à direita e à esquerda do ajuste central de 0°, em ajustes de 15°, 22,5°, 30° e 45°. Verifique se a régua de entalhe e a ponta do indicador estão corretamente alinhadas.
- A operação da serra com a régua de entalhe e o indicador for a de alinhamento, ou com a empunhadura lateral não apertada adequadamente vai resultar em pouca precisão de corte.

16. Processo de corte oblíquo

CUIDADO

- Certifique-se de que o grampo da alavanca está preso firmemente ao fazer o corte oblíquo.
- Faça isso se o comprimento do material a ser cortado for maior que 25 mm. Algumas vezes o corte não poderá ser feito porque a lâmina de serra se prende no interior da guarda de lâmina inferior.

- (1) Afrouxe o grampo da alavanca e incline a lâmina de serra para a esquerda ou para a direita. Ao inclinar o topo do motor para a direita puxe o pino de fixação em direção da parte detrás.
O grampo da alavanca adota o sistema de engate. Quando a bancada de trabalho e o corpo principal entram em contato, puxe o grampo da alavanca na direção da seta marcada como ilustra a **Fig. 16**, e mude a direção do grampo da alavanca.
- (2) Ajuste o ângulo de inclinação até o ajuste desejado enquanto observa a régua de ângulo oblíquo e o indicador, depois prenda o grampo da alavanca.

ADVERTÊNCIA

- Quando a peça de trabalho estiver presa na lado esquerdo ou direito da lâmina, o pedaço cortado curto vai permanecer no lado direito ou esquerdo da lâmina de serra. Desligue sempre a corrente e deixe que a lâmina de serra pare completamente antes de levantar a empunhadeira da peça de trabalho.
Se a empunhadeira estiver levantada enquanto a lâmina de serra estiver ainda girando, o pedaço cortado pode emperrar contra a lâmina de serra fazendo com que fragmentos se espalhem perigosamente.

17. Processos de corte radial

Corte radial pode ser feito seguindo-se as instruções 14 e 15 acima. Para dimensões máximas de corte radial, consulte a tabela de “ESPECIFICAÇÕES”.

CUIDADO

- Prenda sempre a peça de trabalho com a mão direita ou esquerda e corte-a deslizando a parte redonda da serra para trás com a mão esquerda.
É muito perigoso girar a mesa rotatória para a esquerda durante o corte radial porque a lâmina de serra pode entrar em contato com a mão que está prendendo a peça de trabalho.
No caso de corte radial (ângulo + inclinação) pela inclinação à esquerda, gire a subguia no sentido anti-horário, e inicie a operação de corte.

18. Corte de materiais compridos

Ao cortar materiais compridos, use uma plataforma auxiliar que tenha a mesma altura do suporte (acessório opcional) e a base do equipamento auxiliar especial.

Capacidade: Material de madeira (L x A x C)

300 mm x 45 mm x 1300 mm ou

180 mm x 25 mm x 2000 mm

19. Instalação dos suportes ... (Acessório opcional)

Os suportes ajudam a manter estáveis as peças mais compridas e no lugar durante a operação de corte.

- (1) Como indicado na **Fig. 9**, use um esquadro de aço para alinhar a borda superior dos suportes com a superfície da base.
Afrouxe a porca de asas de 6 mm. Gire o parafuso de ajuste de altura de 6 mm e ajuste a altura do suporte.
- (2) Depois do ajuste, aperte firmemente a porca de asas e prenda o suporte com o parafuso de botão de 6 mm (acessório opcional). Se o comprimento do parafuso de ajuste de altura de 6 mm for insuficiente, coloque uma placa fina embaixo. Certifique-se de que a ponta do parafuso de ajuste de altura de 6 mm não se projeta no suporte.

CUIDADO

- Ao transportar ou carregar a ferramenta, não segure pela alça.

- Existe o perigo de que a alça deslize para fora da base. Em vez disso, segure pela empunhadeira.

20. Obturador para corte de precisão ... (Obturador e suporte são acessórios opcionais)

O obturador facilita a precisão contínua de corte em comprimentos de 280 mm a 450 mm.

Para instalar um obturador, prenda-o no suporte com um parafuso de botão de 6 mm como mostra a **Fig. 10**.

21. Configuração do uso da morsa de moldura da coroa, obturador de moldura da coroa (L) e (R) (Acessórios opcionais)

- (1) Os obturadores de moldura da coroa (L) e (R) (acessórios opcionais) permitem cortar com mais facilidade de moldura da coroa sem inclinar a lâmina de serra. Instale-os na base em ambos os lados, como mostra a **Fig. 18**. Depois de inseri-los, aperte os parafusos de botão de 6 mm para prender os obturadores de moldura da coroa.

- (2) A morsa de moldura da coroa (B) (acessório opcional) pode ser montada seja na guia esquerda (Guia (B)) ou na guia direita (Guia (A)). Ela pode ficar junto da inclinação da moldura da coroa e o torno pode ser pressionado para baixo.

Gire o botão superior, como necessário, para prender firmemente a moldura da coroa na posição. Para levantar ou descer o conjunto de morsa, primeiro desaperte o parafuso de botão de 6 mm. Como mostra a **Fig. 19**, o eixo da morsa possui três ranhuras de bloqueio nas quais a ponta do parafuso de asas de 6 mm deve se encaixar para bloquear o suporte do parafuso na posição desejada.

Para garantir que a ponta do parafuso de asas de 6 mm está corretamente alinhada com a ranhura de bloqueio desejado no eixo da morsa, alinhe simplesmente a superfície superior da guia com uma das três ranhuras em V na superfície do eixo da morsa ou com a superfície inferior do suporte do parafuso. Portanto, o conjunto de morsa pode ser preso em uma das três posições para garantir um ajuste correto da altura.

Depois de ajustar a altura, aperte firmemente o parafuso de asas de 6 mm; depois gire o botão superior, como necessário, para prender a moldura da coroa na posição (Ver **Fig. 19**).

Posicione a moldura da coroa com sua BORDA DE CONTATO COM A PAREDE contra a guia e sua BORDA DE CONTATO COM O TETO contra os obturadores de moldura da coroa, como mostra a **Fig. 19**. Aperte o parafuso de asas de 6 mm para prender os obturadores de moldura da coroa. Consulte a tabela inferior para o ângulo de entalhe.

Use a subguia (A) para prender a moldura da coroa mais firmemente (Ver **Fig. 11**).

ADVERTÊNCIA

- Sempre grampeie ou prenda com a morsa firmemente para fixar a moldura da coroa na guia; do contrário, a moldura da coroa pode se lançar da mesa e provocar lesões corporais. Não faça cortes oblíquos. O corpo principal da lâmina de serra pode entrar em contato com a subguia resultando em um ferimento.

22. Processos de corte de ranhuras

As ranhuras na peça de trabalho podem ser cortadas ajustando-se o parafuso de ajuste de profundidade de 8 mm (**Fig. 7**).

- (1) Desaperte a porca de asas de 8 mm e gire o parafuso de ajuste de profundidade de 8 mm com a mão.

- (2) Ajuste a profundidade de corte desejada definindo a distância entre a lâmina de serra e a superfície da base.
- (3) A porca de asas de 8 mm deve ser apertada corretamente depois que o ajuste tiver terminado.

NOTA

- Ao cortar uma ranhura simples em uma das pontas da peça de trabalho, retire o pedaço desnecessário com um cinzel.

MONTAGEM E DESMONTAGEM DA LÂMINA DE SERRA

ADVERTÊNCIA

Para evitar acidentes ou lesões corporais, desligue sempre o gatilho do interruptor e desconecte o plugue da tomada antes de retirar ou instalar a lâmina.

1. Montagem da lâmina de serra (Figs. 20, 21 e 22)

- (1) Use o acessório chave de caixa de 10 mm para afrouxar o parafuso de 6 mm de fixação do protetor de haste e depois gire o protetor de haste.
- (2) Pressione a trava da haste e desaperte o parafuso com a chave de caixa de 10 mm.
Como o parafuso tem sulcos para o lado esquerdo, desaperte-lo girando para a direita.

NOTA

- Se a trava da haste não puder ser pressionada facilmente para travar a haste, gire o parafuso com uma chave de caixa de 10 mm enquanto aplica pressão na trava da haste.

A haste da lâmina de serra está travada quando a trava da haste for pressionada para dentro.

- (3) Retire o parafuso e arruela (B).
- (4) Levante a guarda da lâmina inferior e monte a lâmina de serra.

ADVERTÊNCIA

Ao montar a lâmina de serra, confirme que a marca indicadora de rotação na lâmina de serra e a direção da rotação da caixa de engrenagens correspondem corretamente.

- (5) Limpe minuciosamente a arruela (B) e o parafuso e instale-os na haste da lâmina de serra.
- (6) Pressione a trava do eixo e aperte o parafuso girando-o para a esquerda com a chave de caixa de 10 mm.
- (7) Gire a unidade de proteção do eixo e enganche o protetor do eixo na sua posição original. Então aperte o parafuso de 6 mm.

CUIDADO

- Confirme que a trava da haste retornou para sua posição retraída depois de instalar ou retirar a lâmina de serra.
- Aperte o parafuso de maneira que ele não se afrouxe durante a operação.
- Confirme que o parafuso está corretamente apertado antes de ligar a ferramenta elétrica.
- Confirme que a guarda da lâmina inferior está na posição fechada.

2. Desmontagem da lâmina de serra

Desmonte a lâmina de serra invertendo os procedimentos de montagem descritos no parágrafo 1 acima.

A lâmina de serra pode ser facilmente retirada depois de levantar a guarda da lâmina inferior.

CUIDADO

- Não tente nunca instalar as lâminas de serra exceto as de 235 mm ~ 255 mm de diâmetro.

DISPOSITIVO DE PROTEÇÃO CONTRA SOBRECARGA NA CORREIA POLY-V

A potência do motor é transmitida para a serra através de uma correia trapezoidal. Quando a correia trapezoidal fica sobrecarregada, este dispositivo de proteção reduz a voltagem de entrada e o motor afoga-se.

No entanto, se a sobrecarga for aliviada pelo operador, a máquina recupera gradualmente o funcionamento normal em pouco tempo.

Neste caso, desligue imediatamente o interruptor e levante a empunhadura até sua posição inicial. Depois ligue o interruptor e gire a ferramenta por 20 segundos sem carga para esfriar o motor. Então, inicie a operação de corte.

A correia Poly-V ou o motor poderão se danificar caso o dispositivo de proteção contra sobrecarga for desligado frequentemente.

CUIDADO

Quando o dispositivo de proteção contra sobrecarga parar o motor, o motor vai iniciar seu funcionamento ligando o interruptor depois de desligá-lo. Ao ligar o interruptor, certifique-se de que a lâmina de serra não está inserida pela metade no material.

MANUTENÇÃO E INSPEÇÃO

ADVERTÊNCIA

Para evitar um acidente ou lesão pessoal, confirme sempre que o gatilho do interruptor está desligado e que o plugue foi desconectado da tomada antes de executar qualquer manutenção ou inspeção nesta ferramenta.

Se encontrar um defeito na máquina, inclusive nas guardas e na lâmina de serra, informe a pessoa qualificada assim que possível.

1. Inspeção da lâmina de serra

Como o uso de uma lâmina de serra cega reduzirá a eficiência e causará um possível mau funcionamento do motor, afie ou substitua a lâmina de serra tão logo que se note um desgaste.

Para evitar exposição ao ruído excessivo, utilize lâminas de serra projetadas para reduzir o som emitido e faça a manutenção tanto da lâmina de serra como da máquina.

2. Inspeção dos parafusos de montagem

Inspeccione regularmente todos os parafusos de montagem e certifique-se de que estão corretamente apertados. Caso algum dos parafusos se afrouxem, aperte-o imediatamente. Se isto não for feito, um problema sério pode ocorrer.

3. Inspeção das escovas de carvão (Fig. 13)

O motor emprega escovas de carvão que são peças consumíveis. Como uma escova de carvão excessivamente desgastada pode causar problemas no motor, substitua as escovas de carvão por novas, com o mesmo número mostrado na figura, quando estiverem gastas ou quase chegando ao "limite de uso". Além disso, limpe-as e certifique-se de que deslizam livremente nos suportes de escova.

4. Substituição da escova de carvão

Desmonte a tampa da escova com uma chave-de-fenda. A escova de carvão pode ser retirada facilmente.

5. Manutenção do motor

A bobina do motor é o “coração” da ferramenta elétrica. Tome todo o cuidado possível para garantir que a bobina não se danifique e/ou fique molhada com óleo ou com água.

6. Substituição da correia Poly-V

A potência do motor é transmitida à lâmina de serra por uma correia Poly-V. Quando a correia Poly-V estiver quebrada ou danificada, remova a proteção da correia, afrouxando os dois parafusos de 5 mm (ver Fig. 2) e substitua a correia danificada por uma nova.

Ao conectar a correia às polias, primeiro faça a conexão de 2 ou 3 dentes da correia Poly-V nos sulcos da polia (A) e da polia (B). Depois, girando a polia (A) e a polia (B), conecte todos os dez dentes da correia às polias.

7. Lubrificação

Lubrifique as seguintes superfícies deslizantes uma vez por mês para manter a ferramenta elétrica em boas condições de funcionamento por um longo tempo.

Recomenda-se o uso de óleo de máquina.

Pontos de suprimento de óleo:

- * Parte giratória da dobradiça
- * Parte giratória da subguia
- * Parte giratória do conjunto de morsa

8. Limpeza

Retire periodicamente lascas e outros materiais do tipo da superfície da ferramenta elétrica com um pano úmido e ensaboado. Para evitar um mau funcionamento do motor, proteja-o do contato com óleo ou água.

9. Lista das peças de serviço

- A: Item No.
- B: Código No.
- C: No. Usado
- D: Observações

CUIDADO

O conserto, as modificações e a inspeção das Ferramentas Elétricas HiKOKI devem ser feitos por uma Oficina Autorizada da HiKOKI.

O dispositivo a laser em especial deve passar por manutenção pelo agente autorizado do fabricante de lasers.

Peça sempre o conserto do dispositivo a laser na Oficina Autorizada da HiKOKI.

Esta Lista de Peças será útil se apresentada com a ferramenta para a Oficina Autorizada da HiKOKI ao solicitar conserto ou outro serviço de manutenção.

Na operação e manutenção de ferramentas elétricas, devem ser observados tanto as normas de segurança como os regulamentos prescritos em cada país.

MODIFICAÇÕES

As Ferramentas Elétricas HiKOKI são constantemente melhoradas e modificadas para incorporar os últimos avanços tecnológicos.

Da mesma forma, algumas peças (por exemplo os números de código e/ou design) podem ser modificados sem aviso prévio.

NOTA

Devido ao contínuo programa de pesquisa e desenvolvimento da HiKOKI, as especificações aqui contidas estão sujeitas a mudanças sem aviso prévio.

Informação a respeito de ruídos e vibrações no ar

Os valores medidos foram determinados de acordo com EN61029.

Típico nível de pressão do som ponderado A: 93 dB (A)
Típico nível de energia do som ponderado A: 106 dB (A)
Use protetores de ouvido.

O típico valor eficaz de aceleração ponderada não excede 2,5 m/s².

Informação sobre o sistema de fornecimento de energia a ser usada com as ferramentas elétricas supridas com a voltagem nominal de 230 V~

As operações de comutação de aparelhos elétricos causam flutuações de voltagem.

A operação desta ferramenta elétrica sob condições desfavoráveis da rede pode ter efeitos adversos na operação de outros aparelhos elétricos.

Com a impedância da rede igual ou menor que 0,29 Ohms não haverá provavelmente nenhum efeito negativo.

Normalmente, a impedância máxima permitida da rede não será ultrapassada quando o ramal da tomada elétrica for alimentado por uma caixa de junção com uma capacidade de serviço de 25 ou mais amperes.

No caso de pane de eletricidade, ou quando o plugue for puxado para fora, retorne o comutador imediatamente para a posição OFF (desligado). Esta ação evita um reinício não controlado.

ΓΕΝΙΚΑ ΜΕΤΡΑ ΑΣΦΑΛΕΙΑΣ ΚΑΤΑ ΤΗ ΛΕΙΤΟΥΡΓΙΑ

ΠΡΟΕΙΔΟΠΟΙΗΣΗ! Κατά τη χρήση ηλεκτρικών εργαλείων, τα βασικά μέτρα ασφαλείας πρέπει πάντοτε να ακολουθούνται για την ελάττωση του κινδύνου της πυρκαϊγής, της ηλεκτροπληξίας και του ατομικού τραυματισμού, συμπεριλαμβανομένων των παρακάτω. Διαβάστε όλες αυτές τις οδηγίες πριν θέσετε σε λειτουργία αυτό το προϊόν και φυλάξτε αυτές τις οδηγίες.

Για ασφάλειες λειτουργίες:

1. Διατηρήστε τον χώρο εργασίας καθαρό. Οι ακατάστατοι χώροι και πάγκοι εργασίας έχουν την τάση να προκαλούν τραυματισμούς.
2. Λαβετε υπόψην το περιβαλλον εργαλείου. Μην εκθέσετε τα ηλεκτρικά εργαλεία στη βροχή. Μην χρησιμοποιήσετε ηλεκτρικά εργαλεία σε υγρές περιοχές. Κρατήστε το χώρο εργασίας καλά φωτισμένο.
3. Μην χρησιμοποιήσετε τα ηλεκτρικά εργαλεία σε χώρο όπου υπάρχει κίνδυνος φωτιάς ή έκρηξης. Φυλαχτείτε ενάντια στην ηλεκτροπληξία. Αποφύγετε την σωματική επαφή με γειωμένες επιφάνειες (π.χ. σωλήνες, θερμάστρες, γαιωτικές συσκευές, ψυγεία).
4. Κρατήστε τα παιδιά και τους σωματικά καταβεβλημένους ανθρώπους μακριά. Μην αφήνεται τους επισκέπτες να αγγίζουν το εργαλείο ή το καλώδιο προέκτασης. Όλοι οι επισκέπτες πρέπει να κρατιούνται μακριά από το χώρο εργασίας.
5. Αποθηκεύστε τα εργαλεία που δεν βρίσκονται σε λειτουργία. Όταν δεν χρησιμοποιούνται, τα εργαλεία πρέπει να αποθηκεύονται σε ένα χώρο που είναι στεγνός, βρίσκεται σε μια ψηλή θέση ή είναι κλειδωμένος, μακριά από την πρόσβαση των παιδιών και των σωματικά καταβεβλημένων ανθρώπων.
6. Μην ασκίσετε βία στο εργαλείο. Θα πραγματοποιήσει την εργασία καλύτερα και με μεγαλύτερη ασφάλεια στο ρυθμό για τον οποίο σχεδιάστηκε.
7. Χρησιμοποιήστε το κατάλληλο εργαλείο. Μην προσπαθήσετε βία με μικρά εργαλεία ή προσαρτήματα να κάνετε τη δουλειά ενός εργαλείου σχεδιασμένο για βαριές δουλειές. Μην χρησιμοποιήσετε εργαλεία για δουλειές για τις οποίες δεν προορίζονται. Για παράδειγμα μην χρησιμοποιήσετε ένα διακοπτήριο για να κόψετε κλαδιά δέντρου ή κουτσουρα.
8. Ντυθείτε κατάλληλα. Μην φοράτε φαρδιά ρούχα ή κοσμήματα, αυτά μπορούν να πιαστούν στα μετακινούμενα μέρη. Λαστιχένια γάντια και μη ολισθηρά υποδήματα συνιστώνται όταν εργάζεστε σε εξωτερικούς χώρους. Φορέστε ένα προστατευτικό κάλυμμα μαλλιών για να καλύψετε τα μακριά μαλλιά.
9. Χρησιμοποιήστε προστατευτικό ματιών. Επίσης χρησιμοποιήστε μάσκα προσώπου ή σκόνης αν η εργασία της κοπής θα προκαλέσει σκόνη.
10. Συνδέστε ένα εξάρτημα εξαγωγής σκόνης. Η εργασία κοπής με αυτό το σύνθετο πριόνι μπορεί να δημιουργήσει υπερβολική ποσότητα σκόνης από την οπή εξαγωγής στο σταθερό προφυλακτήρα.
(Υλικό σκόνης: Ξύλο ή Αλουμίνιο)
Αν παρέχονται εξάρτηματα για την σύνδεση των συσκευών εξαγωγής και συλλογής σκόνης σιγουρευτείτε ότι αυτά είναι συνδεδεμένα και ότι χρησιμοποιούνται κατάλληλα.
11. Μην χρησιμοποιήσετε βία στο καλώδιο. Ποτέ μη μεταφέρετε το εργαλείο από το καλώδιο ή το τραβήξετε απότομα για να το αποσυνδέσετε από την υποδοχή. Κρατήστε το καλώδιο μακριά από θερμότητα, λάδι, και κοφτερές γωνίες.
12. Σιγουρευτείτε το αντικείμενο εργασίας σας. Χρησιμοποιήστε σφικτήρες ή μια μέγγενη για το κράτημα του αντικείμενου εργασίας. Είναι πιο

ασφαλές από το να χρησιμοποιείτε το χέρι σας και ελευθερώνει και τα δύο χέρια για να λειτουργήσετε το εργαλείο.

13. Μην προεκτείνετε. Διατηρήστε πάντοτε το κατάλληλο πάτημα και ισορροπία.
14. Συντηρείτε τα εργαλεία με προσοχή. Διατηρείτε τα εργαλεία που κόβουν αιχμηρά και καθαρά για καλύτερη και ασφαλέστερη απόδοση. Ακολουθήστε τις οδηγίες για τη λιπανση και την αλλαγή εξαρτημάτων. Ελέγχετε τα καλώδια των εργαλείων περιοδικά αν έχουν πάθει ζημιά, επισκευάστε τα σε ένα εξουσιοδοτημένο κέντρο επισκευής. Ελέγχετε τα καλώδια περιοδικά και αντικαταστήστε τα αν έχουν πάθει ζημιά. Κρατήστε τις λαβές στεγνές, καθαρές, χωρίς να έχουν λάδι και γράσο.
15. Αποσυνδέστε τα εργαλεία. Όταν δεν χρησιμοποιούνται, πριν από το σέρβις και κατά την αλλαγή εξαρτημάτων όπως λεπίδες, ακίδες, και κόφτες.
16. Αφαιρέστε τα κλειδιά ρυθμιζόμενου ανοίγματος και τα απλά κλειδιά. Έχετε την συνήθεια να ελέγχετε να δείτε αν τα απλά κλειδιά και τα κλειδιά ρυθμιζόμενου ανοίγματος έχουν αφαιρεθεί από το εργαλείο πριν το βάλετε να δουλέψει.
17. Αποφύγετε την άσκηση εκκίνησης. Μην μεταφέρετε ένα συνδεδεμένο στην μπρίζα εργαλείο με τη σκανδάλη στο χέρι. Βεβαιωθείτε ότι ο διακόπτης είναι κλειστός όταν βάζετε το εργαλείο στη μπρίζα.
18. Χρησιμοποιήστε καλώδια προέκτασης για χρήση σε εξωτερικό χώρο. Όταν το εργαλείο χρησιμοποιείται σε εξωτερικό χώρο χρησιμοποιήστε καλώδια προέκτασης που προορίζονται για χρήση στον εξωτερικό χώρο.
19. Να είστε σε ετοιμότητα. Βλέπετε τι κάνετε. Χρησιμοποιήστε τη κοινή λογική. Μην λειτουργείτε το εργαλείο όταν είστε κουρασμένοι.
20. Ελέγξτε τα καταστραμμένα τμήματα. Πριν την παραπέρα χρήση του εργαλείου, ο προφυλακτήρας ή το οποιοδήποτε κομμάτι που έχει πάθει ζημιά πρέπει να ελεγχθεί προσεκτικά για να διαπιστωθεί ότι θα λειτουργήσει κανονικά και θα εκτελέσει την λειτουργία για την οποία προορίζεται. Ελέγξτε την ευθυγράμμιση των κινούμενων τμημάτων, την ελεύθερη κίνηση των κινούμενων τμημάτων, το σπάσιμο των τμημάτων, την στερώση και τις οποιοσδήποτε άλλες καταστάσεις που ενδέχεται να επηρεάζουν την λειτουργία του. Ο προφυλακτήρας ή οποιοδήποτε άλλο τμήμα που έχει πάθει ζημιά θα πρέπει να διορθωθεί κατάλληλα ή να αντικατασταθεί από ένα εξουσιοδοτημένο για σέρβις κέντρο εκτός αν αν υπάρχει ένδειξη για κάτι άλλο σε αυτές τις οδηγίες χειρισμού. Αντικαταστήστε τους ελαττωματικούς διακόπτες από ένα εξουσιοδοτημένο για σέρβις κέντρο. Μην χρησιμοποιήσετε το εργαλείο αν ο διακόπτης δεν το βάζει σε εκκίνηση και δεν το κλείνει.
21. Κίνδυνος
Η χρήση οποιονδήποτε εξαρτημάτων ή προσαρτημάτων εκτός από αυτά που συνιστώνται σε αυτές τις οδηγίες χειρισμού, μπορεί να προκαλέσει τον κίνδυνο προσωπικού τραυματισμού.
22. Επισκευάστε το εργαλείο σας σε ένα έμπειρο πρόσωπο.
Αυτό το ηλεκτρικό εργαλείο είναι εναρμονισμένο με τους σχετικούς κανόνες ασφαλείας. Η επισκευή θα πρέπει να γίνεται μόνον από έμπειρα άτομα που χρησιμοποιούν αυθεντικά ανταλλακτικά. Διαφορετικά μπορεί να προκληθεί σημαντικός κίνδυνος για τον χρήστη.

**ΜΕΤΡΑ ΠΡΟΣΤΑΣΙΑΣ ΠΑΝΩ ΣΤΗ
ΧΡΗΣΗ ΤΟΥ ΦΑΛΤΣΟΚΟΠΤΗ RADIAL**

1. Διατηρείτε το δάπεδο που περιβάλλει το μηχάνημα καθαρό και χωρίς ελεύθερα υλικά όπως π.χ. πριονίδια και αποκομμάτια.
2. Να παρέχετε επαρκή γενικό ή τοπικό φωτισμό.
3. Μην χρησιμοποιήσετε τα ηλεκτρικά εργαλεία για χρήσεις διαφορετικές από αυτές που περιγράφονται στις οδηγίες χειρισμού.
4. Η επισκευή πρέπει να γίνει μόνο από εξουσιοδοτημένα καταστήματα. Ο κατασκευαστής δεν είναι υπεύθυνος για οποιεσδήποτε ζημιές ή τραυματισμούς εξαιτίας της επισκευής από μη εξουσιοδοτημένα πρόσωπα καθώς επίσης και από τον κακό χειρισμό του εργαλείου.
5. Για να διασφαλιστεί η σχεδιασμένη λειτουργική ακεραιότητα των ηλεκτρικών εργαλείων, μην αφαιρέσετε τα εγκαταστημένα καλύμματα ή τις βίδες.
6. Μην αγγίζετε τα κινητά μέρη ή εξαρτήματα εκτός αν έχει διακοπεί η πηγή ρεύματος.
7. Χρησιμοποιήστε το εργαλείο σας σε χαμηλότερη ένταση από αυτή που ορίζεται στην πινακίδα, διαφορετικά το φινιρίσμα μπορεί να καταστραφεί και η απόδοση της εργασίας να ελαττωθεί εξαιτίας της υπερφόρτισης του μοτέρ.
8. Μην σκουπίζετε τα πλαστικά τμήματα με διαλύτη. Διαλύτες όπως βενζίνη, διαλυτικό, βενζόλιο, τετραχλωράνθρακας, αλκοόλη, μπορούν να προκαλέσουν ζημιά και να ραγίσουν τα πλαστικά μέρη. Μην τα σκουπίζετε με τέτοιους διαλύτες. Καθαρίστε τα πλαστικά μέρη με ένα μαλακό ύφασμα ελαφρά υγρότισμένο σε σαπουνόνερο.
9. Χρησιμοποιήστε μόνο αυθεντικά ανταλλακτικά HIKOKI.
10. Αυτό το εργαλείο θα πρέπει να αποσυρμολογηθεί μόνο για την αντικατάσταση των καρβονακίων.
11. Το μεγεθυσμένο διάγραμμα συναρμολόγησης σε αυτές τις οδηγίες χρήσης πρέπει να χρησιμοποιηθεί μόνο από το εξουσιοδοτημένο κατάστημα σέρβις.
12. Ποτέ μην κόψετε σιδηρούχα μέταλλα ή λιθοδομή.
13. Επαρκής γενικός ή τοπικός φωτισμός πρέπει να παρέχεται. Αντικείμενα εργασίας ή σε στοκ πρέπει να βρίσκονται κοντά στη συνήθης θέση εργασίας του χρήστη.
14. Φοράτε κατάλληλα προστατευτικά εφόδια όταν είναι απαραίτητα, αυτά μπορεί να περιλαμβάνουν: Προστατευτικό ακοής για την ελάττωση του κινδύνου ελάττωσης της ακοής. Προστατευτικά ματιών για την ελάττωση του κινδύνου τραυματισμού στο μάτι. Προστατευτικό αναπνοής για την ελάττωση του κινδύνου της εισπνοής επιβλαβούς σκόνης. Γάντια για τον χειρισμό των πριονωτών λαμών (οι πριονωτές λάμες θα πρέπει να μεταφέρονται πάνω σε μια βάση όταν είναι πρακτικό) και των τραχέων υλικών.
15. Ο χρήστης πρέπει να είναι επαρκώς εκπαιδευμένος στη χρήση, ρύθμιση και λειτουργία του μηχανήματος.
16. Αποφύγετε να αφαιρέσετε οποιαδήποτε κομμένα ή άλλα μέρη του αντικειμένου εργασίας από την περιοχή κοπής όταν το μηχάνημα λειτουργεί και η πριονωτή λάμα δεν βρίσκεται στην απενεργοποιημένη θέση.
17. Ποτέ να μην χρησιμοποιήσετε το φάλτσοκόπτη Radial με τον κάτω προφυλακτήρα κλειδωμένο στην ανοικτή θέση.
18. Εξασφαλίστε ότι ο κάτω προφυλακτήρας κινείται ομαλά.
19. Μην χρησιμοποιήσετε το δισκοπρίοιο χωρίς τους προφυλακτήρες στη θέση τους, σε καλή κατάσταση εργασίας και κατάλληλα συντηρημένοι.
20. Χρησιμοποιήστε σωστά τις ακονισμένες πριονωτές λάμες. Να τηρείτε την μέγιστη ταχύτητα που είναι σημειωμένη πάνω στην πριονωτή λάμα.
21. Μην χρησιμοποιήσετε πριονωτές λάμες που έχουν πάθει ζημιά ή είναι παραμορφωμένες.
22. Μην χρησιμοποιήσετε πριονωτές λάμες που είναι κατασκευασμένες από ατσάλι υψηλής ταχύτητας. Χρησιμοποιήστε πριονωτές λάμες που συνιστώνται από την HIKOKI.
23. Η χρήση της πριονωτής λάμας είναι εναρμονισμένη με την EN847-1.
24. Οι πριονωτές λάμες θα πρέπει να έχουν διακυμανώσεις εξωτερικής διαμέτρου από 235 mm έως 255 mm.
25. Επιλέξτε την κατάλληλη πριονωτή λάμα το υλικό που πρέπει να κοπεί.
26. Ποτέ να μην λειτουργήσετε το φάλτσοκόπτη Radial με την πριονωτή λάμα γυρισμένη προς τα επάνω ή προς τα πλάγια.
27. Εξασφαλίστε ότι αντικείμενα εργασίας δεν περιέχουν ξένα αντικείμενα όπως κορφιά.
28. Αντικαταστήστε τοτεμαχίο τροφούς όταν φθαρεί.
29. Μην χρησιμοποιήσετε το δισκοπρίοιο για να κόψετε άλλα υλικά εκτός του αλουμινίου, ξύλου παρόμοια υλικά.
30. Μην χρησιμοποιήσετε το δισκοπρίοιο για να κόψετε άλλα υλικά εκτός από αυτά που συνιστώνται από τον κατασκευαστή.
31. Η διαδικασία αντικατάστασης της λάμας συμπεριλαμβανομένης της δ' ιαδικασίας επανατοποθέτησης επισημαίνεται ότι θα πρέπει γίνονται σωστά.
32. Συνδέστε το φάλτσοκόπτη Radial με μια συσκευή συλλογής σκόνης όταν κόβετε ξυλεία.
33. Δώστε προσοχή ότα κάνετε εργασίες.
34. Κατά την μετατόπιση ή την μεταφορά του εργαλείου, μην πιάνετε το στήριγμα. Πιάνετε αντί αυτού το χερούλι.
35. Αρχίστε να κόβετε όταν το μοτέρ φτάσει στη μέγιστη περιστροφική ταχύτητά του.
36. Έγκαιρα κλείστε το διακόπτη OFF όταν παρατηρηθεί κάποια ανωμαλία.
37. Κλείστε το ρεύμα και περιμένετε την πριονωτή λάμα να σταματήσει πριν κάνετε σέρβις ή ρύθμιση στο εργαλείο.
38. Κατά την λοξοτομή ή κατά την τομή υπό κλίση, η λάμα δεν θα πρέπει να σηκωθεί μέχρις ότου να σταματήσει εντελώς.
39. Κατά την κοπή με ολίθωση, η λάμα πρέπει να σπρωχθεί και να ολισθήσει μακριά από τον χρήστη.
40. Λάβετε υπόψη σας την πιθανότητα των υπολειπόμενων κινδύνων της εργασίας κοπής, όπως η ακτινοβολία λείζερ στα μάτια σας, αμελής πρόσβαση στα κινούμενα μέρη που βρίσκονται πάνω στα ολισθαίνοντα μηχανικά εξαρτήματα του μηχανήματος κλπ.

ΤΕΧΝΙΚΑ ΧΑΡΑΚΤΗΡΙΣΤΙΚΑ

| | | | |
|--|---------|--|--|
| Μεγ. Ικανότητα Κοπής Ύψος × Πλάτος | Κλίση | 0° | 85 mm × 312 mm |
| | | Λοξοτομή 45° | 85 mm × 218 mm |
| | | Αριστερά 45° | 55 mm × 305 mm |
| | Σύνθετη | Δεξιά 45° | 30 mm × 305 mm |
| | | Κλίση (Αριστερά) 45° + Λοξοτομή 45° | 55 mm × 218 mm |
| Κλίση (Δεξιά) 45° + Λοξοτομή (Αριστερά) 31° | | 30 mm × 260 mm | |
| | | Κλίση (Δεξιά) 45° + Λοξοτομή (Δεξιά) 45° | 30 mm × 218 mm |
| Διαστάσεις Πριονωτής Λάμας (εξ Δ × εσ Δ × Πάχος) | | | 255 mm × 30 mm × 2,3 mm |
| Γωνία Λοξοτομής | | | Δεξιά 0° – 57°, Αριστερά 0° – 45° |
| Κλίση Γωνίας Κοπής | | | Δεξιά και Αριστερά 0° – 45° |
| Σύνθετη Γωνία Κοπής | | Κλίση (Αριστερά) 0° – 45° | Λοξοτομή (Δεξιά και Αριστερά) 0° – 45° |
| | | Κλίση (Δεξιά) 0° – 45° | |
| Τάση (ανάλογα τις περιοχές)* | | | (110 V, 230 V) √ |
| Ισχύς Εισόδου* | | | 1090 W |
| Ταχύτητα Χωρίς Φορτίο | | | 3800 min ⁻¹ |
| Διαστάσεις μηχανήματος (Πλάτος × Βάθος × Ύψος) | | | 545 mm × 1050 mm × 615 mm |
| Βάρος (Καθαρό) | | | 19,5 kg |
| Δείκτης λείζερ (Μόνο για το Μοντέλο C10FSH) | | Μέγιστη απόδοση (Λάμδα) | Ρο<3 mW Κλάση II Προϊόν Λείζερ 654 nm |
| | | Πηγή λείζερ | Δίοδος Λείζερ |

* Σιγουρευτείτε να ελέγξετε την πινακίδα πάνω στο προϊόν επειδή υπόκεινται σε αλλαγή ανάλογα με τις περιοχές.

ΚΑΝΟΝΙΚΑ ΕΞΑΡΤΗΜΑΤΑ

- (1) 225 mm TCT Πριονωτή λάμα (στερεωμένη στο εργαλείο) 1
 (2) Σακούλα σκόνης 1
 (3) 10 mm Κοίλο Κλειδί 1
 (4) Συγκρότημα Μέγγενης 1
 (5) Στήριγμα 1
 (6) Κάτω προφυλακτήρας(A) 1
 Τα κανονικά εξαρτήματα υπόκεινται σε αλλαγή χωρίς προειδοποίηση.

ΠΡΟΑΙΡΕΤΙΚΑ ΕΞΑΡΤΗΜΑΤΑ (ΠΩΛΟΥΝΤΑΙ ΞΕΧΩΡΙΣΤΑ)

- (1) Στήριγμα Προέκτασης και Αναστολέας
 (2) Πριονωτή λάμα 255 mm TCT πριονωτή λάμα (Συνολικά δόντια: 72)
 (3) Συγκρότημα Μέγγενης για Διαμόρφωση κορνίζας (περιλαμβάνει Αναστολέα Διαμόρφωσης κορνίζας (L))
 (4) Αναστολέας Διαμόρφωσης κορνίζας (L)
 (5) Αναστολέας Διαμόρφωσης κορνίζας (R)
 Τα προαιρετικά εξαρτήματα υπόκεινται σε αλλαγή χωρίς προειδοποίηση.

ΕΦΑΡΜΟΓΗ

- Κοπή διαφόρων τύπων προφίλ αλουμινίου και ξύλου.

ΞΕΠΑΚΕΤΑΡΙΣΜΑ

- Προσεκτικά ξεπακετάρετε το ηλεκτρικό εργαλείο και όλα τα σχετικά αντικείμενα (κανονικά εξαρτήματα).

- Ελέγξετε προσεκτικά για να σιγουρευτείτε ότι υπάρχουν όλα τα σχετικά εξαρτήματα (κανονικά εξαρτήματα).

ΠΡΙΝ ΤΗ ΛΕΙΤΟΥΡΓΙΑ

- Πηγή ρεύματος**
Εξασφαλίστε ότι η πηγή ρεύματος που πρόκειται να χρησιμοποιηθεί είναι συμβατή με τις απαιτήσεις που περιγράφονται στην πινακίδα του προϊόντος.
- Διακόπτης Ρεύματος**
Εξασφαλίστε ότι ο διακόπτης ρεύματος βρίσκεται στη θέση OFF. Αν το βύσμα είναι συνδεδεμένο στην πρίζα καθώς η σκανδάλη διακόπτης βρίσκεται στην θέση ON, το ηλεκτρικό εργαλείο θα αρχίσει την λειτουργία αμέσως, με κίνδυνο σοβαρών ατυχημάτων.
- Καλώδιο προέκτασης**
Όταν ο χώρος εργασίας μεταφερθεί από την πηγή ρεύματος, χρησιμοποιήστε ένα καλώδιο προέκτασης επαρκούς πάχους και χωρητικότητας. Το καλώδιο προέκτασης πρέπει να είναι όσο το δυνατόν πιο μικρό.
- Κατά την προετοιμασία για αποστολή του ηλεκτρικού εργαλείου τα κύρια εξαρτήματά του στερεώνονται από μια περόνη ασφαλείας**
Μετακινήστε το χερούλι ελαφρά έτσι ώστε να αποσπαστεί η περόνη ασφαλείας. Κατά την μεταφορά, κλειδώστε την περόνη ασφαλείας στη θήκη ταχυτήτων (Εικ. 4).
- Συνδέστε την σακούλα σκόνης στην κύρια μονάδα (Εικ. 1)**
- Εγκατάσταση**
Εξασφαλίστε ότι το μηχάνημα είναι πάντοτε στερεωμένο πάνω στο πάγκο. Συνδέστε το ηλεκτρικό εργαλείο σε ένα επίπεδο, οριζόντιο πάγκο εργασίας. Επιλέξτε 8 mm διαμέτρου μπουλόνια με κατάλληλο μήκος για το πάχος του πάγκου εργασίας.

Το πάχος του μπουλονιού θα πρέπει να είναι τουλάχιστο 25 mm συν το πάχος του πάγκου εργασίας.

Για παράδειγμα χρησιμοποιήστε 8 mm × 65 mm μπουλόνια για ένα 25 mm πάχους πάγκο εργασίας.

ΡΥΘΜΙΣΗ ΤΟΥ ΗΛΕΚΡΙΚΟΥ ΕΡΓΑΛΙΟΥ ΠΡΙΝ ΑΠΟ ΤΗ ΧΡΗΣΗ

ΠΡΟΣΟΧΗ

Κάνετε όλες τις απαραίτητες ρυθμίσεις πριν συνδέσετε την πρίζα στην πηγή ρεύματος.

1. **Ελέγξτε για να δείτε ότι ο κάτω προφυλακτήρας λειτουργεί ομαλά**

ΠΡΟΣΟΧΗ

- Αυτός ο φालτσοκόπτης Radial είναι εφοδιασμένος με μια ασφάλεια κεφαλής του πριονιού ως συσκευή προστασίας.

- Για να χαμηλώσετε την κεφαλή του πριονιού με σκοπό να κόψετε, η ασφάλεια θα πρέπει αφαιρεθεί πατώντας τον μοχλό (Α) με τον αντίχειρά σας.

- (1) Όταν σπρώχνετε κάτω το χερούλι καθώς σπρώχνετε τον μοχλό (Α), ελέγξτε ότι ο κάτω προφυλακτήρας περιστρέφεται ομαλά (Εικ. 5).

- (2) Μετά, ελέγξτε ότι ο κάτω προφυλακτήρας επιστρέφει στην αρχική του θέση όταν το χερούλι ανυψώνεται.

2. **Έλεγχος του κάτω ορίου της θέσης της πριονωτής λάμας (Εικ. 7)**

Ελέγξτε ότι η πριονωτή λάμα μπορεί να χαμηλώσει 10 mm με 11 mm κάτω από το πρόσθετο τη πλάκας. Αν είναι απαραίτητο, ρυθμίστε ως ακολούθως:

- (1) Ξεσφίξτε το 8 mm φτερωτό παξιμάδι.
- (2) Βάλτε το 6 mm εξάγωνο κλειδί Άλεν από το πίσω μέρος του εργαλείου και περιστρέψτε την 8 mm εξάγωνη ρυθμιστική κοίλη βίδα προς τα αριστερά (ενάντια στη φορά των δεικτών του ρολογιού) όπως βλέπεται από το πίσω μέρος του εργαλείου.

- (3) Στρέψτε το 8 mm βάθους ρυθμιστικό μπουλόνι, αλλάξτε το βάθος μέχρι το σημείο που η κεφαλή του μπουλονιού και η θήκη των γβραζιών να έρχονται σε επαφή και ρυθμίστε τη θέση του κάτω ορίου της πριονωτής λάμας. Η μια περιστροφή του 8 mm βάθους ρυθμιστικού μπουλονιού μεταβάλλει τη θέση του κάτω ορίου της πριονωτής λάμας κατά 8 mm, και αυτή η πληροφορία μπορεί να χρησιμοποιηθεί ως κατά προσέγγιση οδηγός.

- (4) Περιστρέψτε την 8 mm εξάγωνη ρυθμιστική κοίλη βίδα προς τα δεξιά (προς τη φορά των δεικτών του ρολογιού) όπως βλέπεται από το πίσω μέρος του εργαλείου, και αφήστε το να έρθει ομαλά σε επαφή με την άκρη του 8 mm βάθους ρυθμιστικού μπουλονιού.

ΠΡΟΣΟΧΗ

Ρυθμίστε την θέση του κάτω ορίου έτσι ώστε η πριονωτή λάμα να μην κόβει την περιστροφική πλάκα διαφορετικά η πλήρης κοπή δεν μπορεί να ολοκληρωθεί.

ΠΡΑΚΤΙΚΕΣ ΕΦΑΡΜΟΓΕΣ

ΠΡΟΣΟΧΗ

- Είναι επικίνδυνο να αφαιρέσετε ή να τοποθετήσετε το αντικείμενο εργασίας καθώς η πριονωτή λάμα περιστρέφεται.

- Κατά το πριόνισμα, καθαρίστε τα ξέσματα από την περιστροφική πλάκα.

- Αν πολλά ξέσματα μαζευτούν, η πριονωτή λάμα από το υλικό κοπής θα εκτεθεί. Ποτέ να μην βάζετε το χέρι σας ή οτιδήποτε άλλο κοντά στην εκτεθειμένη λάμα.

1. **Στερεώστε γερά το υλικό που πρόκειται να κοπεί με το συγκρότημα της μέγγενης έτσι ώστε να μην μετακινείται κατά την κοπή**

2. **Λειτουργία διακόπτη**

Το πάτημα της σκανδάλης ανοίγει τον διακόπτη. Η ελευθέρωση της σκανδάλης κλείνει την διακόπτη.

3. **Ρύθμιση στήριγματος βάσης (Εικ. 3)**

Ξεσφίξτε το 6 mm μπουλόνι με το παρεχόμενο 10 mm κολο κλειδί. Ρυθμίστε το στήριγμα της βάσης έως ότου η επιφάνειά της βάσης του να έρθει σε επαφή με τον πάγκο ή την επιφάνεια του εδάφους.

4. **Χαράφιση αυλάκωσης πάνω στον προφυλακτήρα**

Το στήριγμα (Α) έχει ένα προφυλακτήρα (δείτε Εικ. 6) πάνω στον οποίο μια αυλάκωση θα πρέπει να χαραχθεί. Ξεσφίξτε το 6 mm κουμπί-μπουλόνι για να πάει ελαφρά προς τα πίσω ο προφυλακτήρα. Αφότου τοποθετηθεί ένα κατάλληλο κομμάτι ξύλου στον οδηγό και στην επιφάνεια της πλάκας, στερεώστε το με την μέγγενη. Αφότου ανοιχτεί ο διακόπτης και η πριονωτή λάμα φτάσει στην μέγιστή της ταχύτητα, αργά κατεβάστε το χερούλι για να χαράξετε μια αυλάκωση στον προφυλακτήρα.

ΠΡΟΣΟΧΗ

Μην χαράξετε την αυλάκωση πολύ γρήγορα, διαφορετικά ο προφυλακτήρας μπορεί να πάθει ζημιά.

5. **Ρύθμιση του προφυλακτήρα (Εικ. 6)**

- (1) Στην περίπτωση της κοπής με δεξιά γωνία ή με κλίση:

Χαλαρώστε το 6 mm κουμπί-μπουλόνι, φέρετε το προφυλακτήρα ελαφρά σε επαφή με τα υλικά που πρέπει να κοπούν και στερεώστε. Ευθυγραμμίστε την κατευθυντήρια γραμμή με την αυλάκωση της πριονωτή λάμα στον προφυλακτήρα και αρχίστε τις εργασίες.

- (2) Στην περίπτωση της κοπής με λοξοτομή ή λοξοτομή και κοπή με κλίση:

Ξεσφίξτε το 6 mm κουμπί-μπουλόνι, μετακινήστε το προφυλακτήρα προς τα πίσω, εξασφαλίζοντας ότι δεν προεξέχει από την επιφάνεια του οδηγού.

6. **Χρήση του Συγκροτήματος της Μέγγενης (Κανονικό εξάρτημα) (Εικ. 12)**

Το συγκρότημα της μέγγενης μπορεί να στερεωθεί είτε στον αριστερό οδηγό (Οδηγός (Β)) ή στον δεξιό οδηγό (Οδηγός (Α)), και μπορεί να ανυψωθεί ή να χαμηλώσει ανάλογα με το ύψος του αντικειμένου εργασίας. Για να ανυψώσετε ή να χαμηλώσετε το συγκρότημα της μέγγενης, πρώτα ξεσφίξτε το 6 mm κουμπί-μπουλόνι. Ο άξονας της μέγγενης έχει τρεις αυλακώσεις κλειδώματος μέσα στις οποίες η άκρη του 6 mm φτερωτού μπουλονιού είναι σχεδιασμένη να εφαρμόζει με σκοπό να κλειδώνει το στήριγμα της βίδας στην επιθυμητή θέση. Για να εξασφαλίσετε ότι η άκρη του 6 mm φτερωτού μπουλονιού είναι κατάλληλα ευθυγραμμισμένη με την επιθυμητή αυλάκωση κλειδώματος, πάνω στο άξονα της μέγγενης, απλά ευθυγραμμίστε την πάνω επιφάνεια του οδηγού

στην οποιαδήποτε από τις τρεις ν-αυλακώσεις στην επιφάνεια του άξονα της μέγγενης ή στην κάτω επιφάνεια του στηρίγματος της βίδας. Επομένως, το συγκρότημα της μέγγενης μπορεί να συνδεθεί στην οποιαδήποτε από τις τρεις θέσεις για να διασφαλιστεί η κατάλληλη ρύθμιση του ύψους. Μετά την ρύθμιση του ύψους, σφίξτε γερά το 6 mm φτερωτό παξιμάδι, μετά στρέψτε το πάνω κουμπί, όσο είναι απαραίτητο, για να στερεώσετε σταθερά το αντικείμενο εργασίας στη θέση του.

ΠΡΟΕΙΔΟΠΟΙΗΣΗ

- Πάντοτε να σφίγγετε η να πιάνετε στη μέγγενη το αντικείμενο εργασίας για να το στερεώσετε στον οδηγό, διαφορετικά το αντικείμενο εργασίας μπορεί να πεταχτεί από την πλάκα και να προκαλέσει σωματικό τραυματισμό.

ΠΡΟΣΟΧΗ

- Πάντοτε να εξασφαλίζετε ότι η κεφαλή του μοτέρ δεν έρχεται σε επαφή στο συγκρότημα της μέγγενης όταν χαμηλώνεται για την κοπή. Αν υπάρχει κίνδυνος να συμβεί αυτό, ξεσφίξτε το 6 mm φτερωτό παξιμάδι, και μετακινήστε το συγκρότημα της μέγγενης σε θέση όπου δεν θα έρθει σε επαφή με την προιονωτή λάμα.

7. Τοποθέτηση τεμαχίου τροφοδοσίας (Εικ. 1)

Τα τεμάχια τροφοδοσίας είναι εγκαταστημένα πάνω στην περιστροφική πλάκα. Κατά την αποστολή του εργαλείου από το εργοστάσιο, τα τεμάχια τροφοδοσίας είναι τόσο στερεωμένα έτσι ώστε η προιονωτή λάμα να μην έρχεται σε επαφή με αυτά. Τα γρέζια στο κάτω μέρος του αντικείμενου εργασίας ελαττώνονται κατά πολύ, αν το τεμάχιο τροφοδοσίας είναι κατά τέτοιο τρόπο στερεωμένο ώστε το κενό ανάμεσα στην πλευρική επιφάνεια του τεμαχίου τροφοδοσίας και της προιονωτής λάμας να είναι ελάχιστο. Πριν χρησιμοποιήσετε το εργαλείο ελαχιστοποιήστε αυτό το κενό σύμφωνα με την παρακάτω διαδικασία.

Ξεσφίξτε τις τρεις 6 mm μηχανικές βίδες, μετά στερεώστε το τεμάχιο τροφοδοσίας της αριστερής πλευράς και προσωρινά σφίξτε τις 6 mm μηχανικές βίδες και στα δύο άκρα. Μετά στερεώστε ένα αντικείμενο εργασίας (περίπου 200 mm σε πλάτος) στο συγκρότημα της μέγγενης και κόψτε το. Αφότου ευθυγραμμίστε την επιφάνεια κοπής με την άκρη του τεμαχίου τροφοδοσίας, σφίξτε γερά τις 6 mm μηχανικές βίδες και στα δύο άκρα. Αφαιρέστε το αντικείμενο εργασίας και σφίξτε γερά την 6 mm κεντρική μηχανική βίδα. Προσαρμόστε το δεξί τεμάχιο τροφοδοσίας με τον ίδιο τρόπο.

ΠΡΟΣΟΧΗ

- Αφότου προσαρμόσετε το τεμάχιο τροφοδοσίας για την δεξιά γωνία κοπής, το τεμάχιο τροφοδοσίας θα κοπεί κατά κάποιο βαθμό αν χρησιμοποιηθεί για κοπή υπό κλίση. Όποτε απαιτείται κοπή υπό κλίση, ρυθμίστε το τεμάχιο τροφοδοσίας για κοπή υπό κλίση.

8. Επιθεδαίωση για τη χρήση του δευτερεύοντος οδηγού

Αυτό το ηλεκτρικό εργαλείο είναι εφοδιασμένο με ένα δευτερεύον οδηγό. Στην περίπτωση κοπής ορθής γωνίας και γωνίας με δεξιά κλίση, χρησιμοποιήστε τον δευτερεύον οδηγό. Μετά, μπορείτε να κάνετε κοπές με γωνίες Αριστερής και Δεξιάς κλίσης, Ορθής γωνίας και να πραγματοποιήσετε σταθερές κοπές ενός υλικού με πλατιά πίσω επιφάνεια.

ΠΡΟΕΙΔΟΠΟΙΗΣΗ

- Στην περίπτωση της δεξιάς τομής με κλίση, στρέψτε το δευτερεύον οδηγό αριστερόστροφα (Εικ. 8). Αν δεν στραφεί αριστερόστροφα, το κυρίως σώμα ή η προιονωτή λάμα μπορεί να έρθει σε επαφή με τον δευτερεύον οδηγό, προκαλώντας τραυματισμό.

9. Επιθεδαίωση για τη χρήση του δευτερεύοντος οδηγού (Α) (Εικ. 11)

Στην περίπτωση της κοπής ορθής γωνίας και της κοπής υπό γωνία, χρησιμοποιήστε τον δευτερεύον οδηγό (Α). Ο δευτερεύον οδηγός (Α) μπορεί να εγκατασταθεί στην δεξιά πλευρά του κυρίου οδηγού. Βάλτε τις ράβδους του δευτερεύον οδηγού (Α) μέσα στις τρύπες του κυρίου οδηγού. Σφίξτε το 6 mm μπουλόνι που υπάρχει στο δευτερεύον οδηγό (Α) για να στερεώσετε το δευτερεύον οδηγό (Α). Μετά, μπορείτε να πραγματοποιήσετε μια σταθερή κοπή του υλικού με πλατιά πίσω επιφάνεια.

ΠΡΟΕΙΔΟΠΟΙΗΣΗ

Στην περίπτωση της δεξιάς τομής με κλίση, αφαιρέστε το δευτερεύον οδηγό (Α). Αν δεν αφαιρεθεί, θα έρθει σε επαφή με τη λάμα ή με κάποιο εξάρτημα του εργαλείου προκαλώντας ένα σοβαρό τραυματισμό στο χρήστη.

10. Χρησιμοποίησης μια κατευθυντήρια γραμμή

- (1) Κοπή δεξιάς γωνίας
Ξεσφίξτε το 6 mm μπουλόνι-κουμπί και φέρετε σε επαφή την άκρη του προφυλακτήρα με το αντικείμενο εργασίας.

Ταιριάζοντας την κατευθυντήρια γραμμή που βρίσκεται πάνω στο αντικείμενο εργασίας με την αυλάκωση του προφυλακτήρα, το αντικείμενο εργασίας κόβεται πάνω στην κατευθυντήρια γραμμή.

- (2) Λοξοτομή και σύνθετη κοπή (Λοξοτομή + τομή υπό κλίση)

Αφού χαμηλώσετε το τμήμα του μοτέρ, ο κάτω προφυλακτήρας ανυψώνεται και εμφανίζεται η προιονωτή λάμα.

Ευθυγραμμίστε την κατευθυντήρια γραμμή με την προιονωτή λάμα.

ΠΡΟΣΟΧΗ

Σε ορισμένες καταστάσεις όταν η περιστρεφόμενη πλάκα περιστρέφεται, ο προφυλακτήρας προεξέχει από την επιφάνεια του οδηγού. Ξεσφίξτε το 6mm μπουλόνι-κουμπί και σπρώξτε τον προφυλακτήρα στην ανακλιμένη θέση του. Ποτέ να μην σηκώσετε τον κάτω προφυλακτήρα όταν η προιονωτή λάμα περιστρέφεται. Όταν κόβεται με γωνία 35° προς τα δεξιά ή περισσότερο παρακαλώ ολισθήστε τον προφυλακτήρα προς τα πίσω.

Ο προφυλακτήρας και ο δευτερεύον οδηγός όχι μόνο θα έρθει σε επαφή και θα επηρεάσει αρνητικά την ακρίβεια της κοπής αλλά μπορεί επίσης να προκαλέσει ζημιά στον προφυλακτήρα.

11. Ρύθμιση της θέσης της γραμμής λείζερ (Μόνο για το Μοντέλο C10FSH)

Η κατευθυντήρια γραμμή μπορεί εύκολα να γίνει με τον δείκτη λείζερ. Ένας διακόπτης ανάβει τον δείκτη λείζερ (Εικ. 14).

Η γραμμή λείζερ προσαρμόζεται στο πλάτος της προιονωτής λάμας τη στιγμή της αποστολής από το εργοστάσιο. Προσαρμόστε τις θέσεις της προιονωτής λεπίδας και της γραμμής λείζερ ακολουθώντας τα παρακάτω βήματα λαμβάνοντας υπόψη τις επιθυμίες σας.

- (1) Ανάψετε τον δείκτη λέιζερ και κάνετε μια αυλάκωση περίπου 5 mm βαθιά στο αντικείμενο εργασίας που αντιστοιχεί περίπου στα 20 mm σε ύψος και 150 mm σε πλάτος. Κρατήστε όπως είναι το αντικείμενο εργασίας στο οποίο υπάρχει η αυλάκωση με την μέγγενη και μην το μετακινήσετε. Για την εργασία της αυλάκωσης ανατρέξτε στο “22. Διαδικασίες κοπής αυλάκωσης”.
- (2) Μετά, στρέψετε το ρυθμιστή και μετατοπίστε την γραμμή του λέιζερ. (Αν στρέψετε τον ρυθμιστή προς τα δεξιά, η γραμμή του λέιζερ θα μετατοπιστεί προς τα δεξιά και αν τον στρέψετε προς τα αριστερά, η γραμμή λέιζερ θα μετατοπιστεί προς τα αριστερά.) Όταν εργάζεστε με την κατευθυντήρια γραμμή ευθυγραμμισμένη με την αριστερή πλευρά της πρινωτής λάμας, ευθυγραμμίστε την γραμμή λέιζερ με το αριστερό άκρο της αυλάκωσης (Εικ. 15). Όταν το ευθυγραμμίζετε με την δεξιά πλευρά της πρινωτής λάμας, ευθυγραμμίστε την γραμμή λέιζερ με την δεξιά πλευρά της αυλάκωσης.
- (3) Αφότου ρυθμίσετε την θέση της γραμμής λέιζερ, σχεδιάστε μια κατευθυντήρια γραμμή αριστερής γωνίας στο αντικείμενο εργασίας και ταίριαστε την κατευθυντήρια γραμμή με την γραμμή λέιζερ. Κατά το ταίριασμα της κατευθυντήριας γραμμής, ολισθήστε λίγο-λίγο το αντικείμενο εργασίας και στερεώστε το με την μέγγενη στη θέση όπου η γραμμή λέιζερ επικαλύπτεται με την κατευθυντήρια γραμμή. Επαναλάβετε την εργασία πάνω στην αυλάκωση και ελέγξτε τη θέση της γραμμής λέιζερ. Αν επιθυμείτε να αλλάξετε την θέση της γραμμής λέιζερ, επαναλάβετε τις ρυθμίσεις ξανά ακολουθώντας τα βήματα από το (1) ως το (3).

ΠΡΟΕΙΔΟΠΟΙΗΣΗ

- Βεβαιωθείτε ότι το κύριο σώμα και ο δείκτης λέιζερ είναι κλειστοί πριν βάλετε το βύσμα στη πρίζα.
- Δώστε μεγάλη προσοχή στο χειρισμό της σκανδάλης διακόπτη για την ρύθμιση της θέσης της γραμμής λέιζερ, επειδή το βύσμα είναι βαλμένο μέσα στην πρίζα κατά την λειτουργία.
- Αν η σκανδάλη διακόπτης πατηθεί κατά λάθος, η πρινωτή λάμα μπορεί να περιστραφεί προκαλώντας απρόβλεπτα ατυχήματα.
- Μην αφαιρέσετε τον δείκτη λέιζερ για να χρησιμοποιηθεί για άλλους σκοπούς.

ΠΡΟΣΟΧΗ (Εικ. 13)

- Ακτινοβολία λέιζερ. Μην κοιτάζεται μέσα στην δέσμη της ακτίνας.
- Ακτινοβολία λέιζερ στην πλάκα εργασίας. Μην κοιτάζεται μέσα στην δέσμη της ακτίνας. Αν το μάτι σας εκτεθεί απ' ευθείας στην δέσμη της ακτίνας λέιζερ, μπορεί να τραυματιστεί.
- Μην το αποσυρμολογήσετε.
- Μην κτυπήσετε δυνατά τον δείκτη λέιζερ (το κύριο σώμα ή το εργαλείο): διαφορετικά η γραμμή λέιζερ μπορεί να τερθεί εκτός θέσης προκαλώντας ζημιά στο δείκτη λέιζερ καθώς επίσης και ελάττωση του χρόνου ζωής του.
- Κρατάτε το δείκτη λέιζερ αναμμένο μόνο κατά την διάρκεια της εργασίας κοπής. Το παρατεταμένο άναμμα του δείκτη λέιζερ μπορεί να προκαλέσει την ελάττωση του χρόνου ζωής του.
- Η χρήση χειριστηρίων, προσαρτημάτων, ή η εκτέλεση διαδικασιών διαφορετικές από αυτές που αναφέρονται στο παρόν μπορούν να οδηγήσουν στην έκθεση σε επικίνδυνη ακτινοβολία.

ΣΗΜΕΙΩΣΗ

- Κατά τη λειτουργία σε εξωτερικό χώρο ή σε χώρο κοντά στο παράθυρο μπορεί να καταστεί δύσκολο να παρατηρήσετε την γραμμή λέιζερ εξαιτίας του ηλιακού φωτισμού. Σε αυτές τις συνθήκες, μετακινήστε σε ένα χώρο όπου δεν βρίσκεται απευθείας κάτω από το ηλιακό φως και εκτελέστε την εργασία.
- Μην τραβήξετε το καλώδιο πίσω από την κεφαλή του μοτέρ ή βάλτε το δάκτυλό σας, ή ένα ξύλο ή οτιδήποτε παρόμοιο γύρω από αυτό. Διαφορετικά, το καλώδιο μπορεί να βγει έξω και ο δείκτης λέιζερ μπορεί να μην ανάβει.

12. Λειτουργία κοπής

- (1) Αφότου ανοίξετε το διακόπτη και ελέγξτε ότι η πρινωτή λάμα περιστρέφεται στην μέγιστη ταχύτητα, σπρώξτε σιγά το χερούλι προς τα κάτω καθώς κρατάτε κάτω το μοχλό (A) και φέρετε την πρινωτή λάμα στη περιοχή του υλικού που πρόκειται να κοπεί.
- (2) Όταν η πρινωτή λεπίδα έρθει σε επαφή με το αντικείμενο εργασίας, σπρώξτε τη λαβή προς τα κάτω βαθμιαία για να κόψετε το αντικείμενο εργασίας.
- (3) Αφότου κόψετε το αντικείμενο εργασίας στο επιθυμητό βάθος, κλείστε το ρεύμα του εργαλείου OFF και αφήστε την πρινωτή λάμα να σταματήσει εντελώς πριν ανυψώσετε τη λαβή από το αντικείμενο εργασίας για να το φέρετε στην πλήρως ανακλημένη θέση του.

ΠΡΟΣΟΧΗ

- Για τις μέγιστες διαστάσεις κοπής ανατρέξτε στον πίνακα “ΤΕΧΝΙΚΑ ΧΑΡΑΚΤΗΡΙΣΤΙΚΑ”.
- Η αυξημένη πίεση στη λαβή δεν θα αυξήσει την ταχύτητα κοπής. Αντίθετα, η υπερβολική πίεση μπορεί να προκαλέσει υπερφόρτιση του μοτέρ και /ή ελαττωμένη απόδοση κοπής.
- Επιβεβαιώστε ότι η σκανδάλη διακόπτης είναι κλειστή OFF και ότι το βύσμα παροχής ρεύματος έχει αφαιρεθεί από την πρίζα όταν το εργαλείο δεν βρίσκεται σε χρήση.
- Πάντοτε να κλείνεται το ρεύμα και να αφήνεται την πρινωτή λεπίδα να σταματάει εντελώς πριν ανυψώσετε την λαβή από το αντικείμενο εργασίας. Αν η λαβή ανυψωθεί ενώ η πρινωτή λάμα ακόμα περιστρέφεται, το κομμένο κομμάτι μπορεί να σπρωχθεί στην πρινωτή λάμα προκαλώντας το επικίνδυνο πέταγμα κομματιών.
- Κάθε φορά που ολοκληρώνεται ένα κόψιμο ή ένα βαθύ κόψιμο κλείστε το διακόπτη, και ελέγξτε αν η πρινωτή λάμα έχει σταματήσει. Μετά ανυψώστε τη λαβή και επιστρέψτε την στην πλήρως ανακλημένη θέση της.
- Σιγουρευτείτε απόλυτα να αφαιρέσετε το κομμένο υλικό από την περιστροφική πλάκα, και μετά προχωρήστε στο επόμενο βήμα.

13. Κοπή στενών αντικειμένων εργασίας (Κοπή πίεσης)

- Ολισθήστε τον μεντεσέ προς τα κάτω στο στήριγμα (A), μετά σφίξτε το κουμπί αναστολής ολίσθησης (δείτε Εικ. 2). Χαμηλώστε τη λαβή για να κόψετε το αντικείμενο εργασίας. Η χρήση του ηλεκτρικού εργαλείου κατά αυτόν τον τρόπο θα επιτρέψει την κοπή αντικειμένων εργασίας μέχρι 85 mm τετράγωνα.

- 14. Κοπή πλατιών αντικειμένων εργασίας (Κοπή ολίσθησης)**
Ξεσφίξτε το κουμπί του αναστολέα ολίσθησης (δείτε **Εικ. 2**), πιάστε τη λαβή και ολίσθηστε την πριονωτή λάμα προς τα εμπρός. Μετά πατήστε προς τα κάτω τη λαβή και ολίσθηστε την πριονωτή λάμα προς τα πίσω για να κόψετε το αντικείμενο εργασίας. Αυτό διευκολύνει την κοπή αντικειμένων εργασίας μέχρι 312 mm σε πλάτος.

ΠΡΟΕΙΔΟΠΟΙΗΣΗ

- Ποτέ να μην βάλετε το χέρι σας στην πλευρική λαβή κατά την λειτουργία κοπής επειδή η πριονωτή λάμα έρχεται κοντά στην πλευρική λαβή όταν η κεφαλή του μοτέρ χαμηλώνει.

15. Διαδικασίες λοξοτομής

- (1) Ξεσφίξτε την πλευρική λαβή και τραβήξτε προς τα επάνω τον μοχλό των γωνιακών αναστολέων. Μετά ρυθμίστε την περιστρεφόμενη πλάκα έως ότου ο δείκτης να ευθυγραμμιστεί με την επιθυμητή ρύθμιση στην κλίμακα της λοξοτομής (**Εικ. 17**).
- (2) Ξανασφίξτε την πλευρική λαβή για να στερεώσετε την περιστρεφόμενη πλάκα στην επιθυμητή θέση.
- (3) Η κλίμακα λοξοτομής δείχνει τόσο την γωνία κοπής στην κλίμακα της γωνίας όσο και την διαβάθμιση στην βαθμονομημένη κλίμακα.
- (4) Η διαβάθμιση, η οποία είναι η αναλογία του ύψους προς τη βάση του τριγωνικού τμήματος που πρόκειται να αφαιρεθεί, μπορεί να χρησιμοποιηθεί για την ρύθμιση της λοξοτομής στη θέση της γωνίας κοπής, εάν αυτό είναι επιθυμητό.
- (5) Επομένως, για να κόψετε ένα αντικείμενο εργασίας στο βαθμό 2/10, ρυθμίστε το δείκτη στη θέση αυτή.

ΣΗΜΕΙΩΣΗ

- Θετικοί οδηγοί απόστασης παρέχονται στα αριστερά και δεξιά του κέντρου ρύθμισης 0°, στις 15°, 22,5° 30° και 45° μοίρες ρύθμισης. Ελέγξτε αν η κλίμακα της λοξοτομής και το άκρο του δείκτη είναι κατάλληλα ευθυγραμμισμένα.
- Η λειτουργία του δισκοπριονίου με την κλίμακα λοξοτομής και τον δείκτη μη ευθυγραμμισμένους, ή με την πλευρική λαβή όχι κατάλληλα σφισμένη, θα προκαλέσει την ελάττωση της ακρίβειας κοπής.

16. Διαδικασίες κοπής με κλίση

ΠΡΟΣΟΧΗ

- Εξασφαλίστε ότι ο μοχλός σφίξης είναι καλά σφισμένος κατά την κοπή με κλίση.
- Παρακαλώ να το κάνετε αυτό αν το μήκος του υλικού που πρόκειται να κοπεί είναι περισσότερο από 25 mm σε μήκος. Μερικές φορές η κοπή δεν μπορεί να πραγματοποιηθεί επειδή η πριονωτή λάμα θα πιαστεί στο εσωτερικό του κάτω προφυλακτήρα.
- (1) Ξεσφίξτε τον μοχλό σφίξης και δώστε κλίση στην πριονωτή λάμα προς τα αριστερά ή στα δεξιά. Όταν κλίνει την κεφαλή του μοτέρ προς τα δεξιά τραβήξτε την περόνη στερέωσης προς το πίσω μέρος.
Ο μοχλός σφίξης υιοθετεί το σύστημα του μανδάλου. Κατά την επαφή της πλάκα εργασίας και του κυρίως σώματος, τραβήξτε τον μοχλό σφίξης προς τη διεύθυνση του σημαδιού του βέλους όπως φαίνεται στη **Εικ. 16** και αλλάξτε την διεύθυνση του μοχλού σφίξης.
- (2) Ρυθμίστε την γωνία κλίσης στην επιθυμητή ρύθμιση καθώς βλέπετε την κλίμακα της γωνίας κλίσης και τον δείκτη, και μετά στερεώστε την μοχλό σφίξης.

ΠΡΟΕΙΔΟΠΟΙΗΣΗ

- Όταν το αντικείμενο εργασίας είναι στερεωμένο στην αριστερή ή στην δεξιά πλευρά της λάμας, το κοντό κομμένο τμήμα θα εφάπτεται στην δεξιά ή στη αριστερή πλευρά της πριονωτής λεπίδας. Πάντοτε κλίνετε το ηλεκτρικό ρεύμα και αφήνεται την πριονωτή λάμα να σταματά εντελώς πριν ανασηκώσετε τη λαβή από το αντικείμενο εργασίας. Αν η λαβή ανυψωθεί ενώ η πριονωτή λάμα ακόμα περιστρέφεται, το κομμένο κομμάτι μπορεί να σφηνώσει στην πριονωτή λάμα προκαλώντας το επικίνδυνο πέταγμα κομματιών.

17. Διαδικασίες σύνθετης κοπής

Η σύνθετη κοπή μπορεί να εκτελεστεί ακολουθώντας τις οδηγίες των παραπάνω 14 και 15. Για τις μέγιστες διαστάσεις για την σύνθετη κοπή, ανατρέξτε στον πίνακα "ΤΕΧΝΙΚΑ ΧΑΡΑΚΤΗΡΙΣΤΙΚΑ".

ΠΡΟΣΟΧΗ

- Πάντοτε να ασφαλίσετε το αντικείμενο εργασίας με το δεξιό ή το αριστερό χέρι και να το κόβεται ολισθαίνοντας το στρογγυλό τμήμα του δισκοπριονίου προς τα πίσω με το αριστερό χέρι. Είναι πολύ επικίνδυνο να περιστρέψετε την περιστρεφόμενη πλάκα προς τα αριστερά κατά την σύνθετη κοπή επειδή η πριονωτή λάμα μπορεί να έρθει σε επαφή με το χέρι που σταθεροποιεί το αντικείμενο εργασίας.
Στην περίπτωση της σύνθετης κοπής (γωνίας + κλίση) με αριστερή λοξοτομή, στρέψτε τον δευτερεύοντα οδηγό αριστερόστροφα, και χρησιμοποιήστε τον στην λειτουργία κοπής.

18. Κοπή μακρών υλικών

Κατά την κοπή μακρών υλικών, χρησιμοποιήστε μια βοηθητική πλατφόρμα, η οποία έχει το ίδιο ύψος με το στήριγμα (προαιρετικό εξάρτημα) και τη βάση της ειδικής βοηθητικής συσκευής.
Ικανότητα: Ξύλινο υλικό (Π × Υ × Μ)
300 mm × 45 mm × 1300 mm, ή
180 mm × 25 mm × 2000 mm

19. Εγκατάσταση των στηριγμάτων ... (Προαιρετικά εξάρτηματα)

Τα στηρίγματα μπορούν να κρατήσουν τα μακριά αντικείμενα εργασίας σταθερά και στη θέση τους κατά την διάρκεια της εργασίας της κοπής.

- (1) Όπως φαίνεται στην **Εικ. 9**, χρησιμοποιήστε ένα ατσάλινο γνώμονα για την ευθυγράμμιση του πάνω άκρου των στηριγμάτων με την επιφάνεια της βάσης. Ξεσφίξτε το 6 mm φερωτό παξιμάδι. Στρέψτε το μπουλόνι ρύθμισης ύψους 6 mm, και ρυθμίστε το ύψος του στηρίγματος.
- (2) Μετά την ρύθμιση, σφίξτε γερά το φερωτό παξιμάδι και στερεώστε το στήριγμα με το 6 mm κουμπι-μπουλόνι (προαιρετικό εξάρτημα). Αν το μήκος του Μπουλονιού Ρύθμισης του Ύψους 6 mm δεν είναι επαρκές, βάλτε μια λεπτή πλάκα από κάτω. Βεβαιωθείτε ότι το άκρο του Μπουλονιού Ρύθμισης του Ύψους 6 mm δεν προεξέχει από το στήριγμα.

ΠΡΟΣΟΧΗ

- Κατά την μεταφορά ή την μετακίνηση του εργαλείου μην πιάνετε το στήριγμα.
- Υπάρχει κίνδυνος το στήριγμα να γλιστρήσει από την βάση. Πιάστε το χερούλι αντί του στηρίγματος.

20. Αναστολέας για κοπή ακριβείας ... (Ο αναστολέας και το στήριγμα είναι προαιρετικά εξαρτήματα)

Ο αναστολέας διευκολύνει το συνεχές και ακριβές κόψιμο σε μήκος των 280 mm έως 450 mm.

Για να εγκαταστήσετε τον αναστολέα, συνδέστε τον στο στήριγμα με το 6 mm κουμπι-μπουλόνι όπως φαίνεται στην **Εικ. 10**.

21. Επιθεδαίωση για τη χρήση της μέγγενης για τη Διαμόρφωση κορνίζας, του Αναστολέας Διαμόρφωσης κορνίζας (L) και (R) (προαιρετικά εξάρτημα)

(1) Ο Αναστολέας Διαμόρφωσης κορνίζας (L) και (R) (προαιρετικά εξάρτημα) επιτρέπει τις ευκολότερες κοπές για τη διαμόρφωση κορνίζας χωρίς την κλίση της πριονωτής λεπίδας. Εγκαταστήστε τους στη βάση και στις δύο πλευρές όπως φαίνεται στη **Εικ. 18**. Μετά την τοποθέτηση Σφίξτε τα 6 mm κουμπι-μπουλόνια για να στερεώσετε τους Αναστολείς Διαμόρφωσης κορνίζας.

(2) Η μέγγενη για τη διαμόρφωση κορνίζας (B) (Προαιρετικό εξάρτημα) μπορεί να στερεωθεί στον αριστερό οδηγό (Οδηγός (B)) ή στο δεξιό οδηγό (Οδηγός (A)). Μπορεί να ενωθεί με την κλίση της διαμορφούμενης κορνίζας και η μέγγενη μπορεί να πιεστεί προς τα κάτω.

Μετά στρέψετε το πάνω κουμπι, όσο είναι απαραίτητο, για να σταθεροποιήσετε την υπό διαμόρφωση κορνίζα στη θέση της. Για να υψώσετε ή να χαμηλώσετε το συγκρότημα της μέγγενης, πρώτα ξεσφίξτε το 6 mm κουμπι-μπουλόνι. Όπως φαίνεται στην **Εικ. 19** ο άξονας της μέγγενης έχει τρεις αυλακώσεις κλειδώματος μέσα στις οποίες η άκρη του 6 mm φτερωτού παξιμαδιού είναι σχεδιασμένη να προσαρμόζει έτσι ώστε να κλειδώνει το στήριγμα της βίδας στην επιθυμητή θέση.

Για να διασφαλίσετε ότι η άκρη του 6 mm φτερωτού παξιμαδιού είναι κατάλληλα ευθυγραμμισμένη με την επιθυμητή αυλάκωση για το κλειδίωμα στον άξονα της μέγγενης, απλά ευθυγραμμίστε την πάνω επιφάνεια του οδηγού στην οποιαδήποτε από τις τρεις v-αυλακώσεις στην επιφάνεια του άξονα της μέγγενης ή στην χαμηλότερη επιφάνεια του στηρίγματος της βίδας.

Επομένως, το σύστημα της μέγγενης μπορεί να συνδεθεί στην οποιαδήποτε από τις τρεις θέσης για να εξασφαλίσει την κατάλληλη ρύθμιση του ύψους. Μετά την ρύθμιση του ύψους, γερά στερεώστε το 6 mm φτερωτό μπουλόνι μετά στρέψετε το πάνω κουμπι, όσο είναι απαραίτητο, για να σταθεροποιήσετε καλά την υπό διαμόρφωση κορνίζα στη θέση της (Δείτε **Εικ. 19**).

Τοποθετήστε την υπό διαμόρφωση κορνίζα με την ΑΚΡΗ ΕΠΑΦΗΣ ΤΟΥ ΤΟΙΧΟΥ ενάντια στον οδηγό και την ΑΚΡΗ ΕΠΑΦΗΣ ΟΡΟΦΗΣ ενάντια στους Αναστολείς διαμόρφωσης κορνίζας όπως δείχνεται στην **Εικ. 19**. Ρυθμίστε τους Αναστολείς διαμόρφωσης κορνίζας σύμφωνα με το μέγεθος της υπό διαμόρφωση κορνίζας. Σφίξτε το 6 mm φτερωτό μπουλόνι για να στερεώσετε τους Αναστολείς διαμόρφωσης κορνίζας. Ανατρέξτε στον κάτω πίνακα για την γωνία λοξοτομής.

Χρησιμοποιήστε τον δευτερεύον οδηγό (A) για να στερεώσετε την προς διαμόρφωση κορνίζα πιο σταθερά (Δείτε **Εικ. 11**).

ΠΡΟΕΙΔΟΠΟΙΗΣΗ

○ Πάντοτε να σφίγγετε καλά την μέγγενη για να σταθεροποιήσετε την προς διαμόρφωση κορνίζα στον οδηγό. Διαφορετικά η προς διαμόρφωση κορνίζα μπορεί να πεταχτεί από την πλάκα και να προκαλέσει σωματικό τραυματισμό.

22. Διαδικασία κοπής αυλάκωσης

Αυλακώσεις μπορούν να κοπούν στο αντικείμενο εργασίας ρυθμίζοντας το 8 mm μπουλόνι ρύθμισης βάθους (**Εικ. 7**).

(1) Ξεσφίξτε το 8 mm φτερωτό παξιμάδι και στρέψετε το 8 mm μπουλόνι ρύθμισης βάθους με το χέρι.
(2) Ρυθμίστε το επιθυμητό βάθος κοπής ρυθμίζοντας την απόσταση ανάμεσα στην πριονωτή λάμα και την επιφάνεια της βάσης.
(3) Το 8 mm φτερωτό παξιμάδι πρέπει να σφίχτεί κατάλληλα μετά την ολοκλήρωση της ρύθμισης.

ΣΗΜΕΙΩΣΗ

○ Όταν κόβετε μια αυλάκωση στην οποιαδήποτε άκρη του αντικειμένου εργασίας, αφαιρέστε το άχρηστο τμήμα με μια σμίλη.

ΣΥΝΑΡΜΟΛΟΓΗΣΗ ΚΑΙ ΑΠΟΣΥΝΑΡΜΟΛΟΓΗΣΗ ΤΗΣ ΠΡΙΟΝΩΤΗΣ ΛΑΜΑΣ**ΠΡΟΕΙΔΟΠΟΙΗΣΗ**

Για την αποφυγή του ατυχήματος ή του προσωπικού τραυματισμού, πάντοτε να κλείνετε τη σκανδάλη διακόπτη και να αποσυνδέετε το βύσμα από την πρίζα πριν από την αφαίρεση ή την τοποθέτηση της λάμας.

1. Συναρμολόγηση της πριονωτής λάμας (Εικ. 20, Εικ. 21 και Εικ. 22)

(1) Χρησιμοποιήστε το βοηθητικό 10 mm κοίλο κλειδί για να ξεσφίξτε το 6 mm μπουλόνι που στερεώνει το κάλυμμα του άξονα και μετά περιστρέψτε το κάλυμμα του άξονα.

(2) Πατήστε την ασφάλεια του άξονα και ξεσφίξτε το μπουλόνι με το 10 mm κοίλο κλειδί.
Επειδή το μπουλόνι έχει αριστερή σπειρώση, ξεσφίξτε το περιστρέφοντας το προς τα δεξιά.

ΣΗΜΕΙΩΣΗ

○ Αν η ασφάλεια του άξονα δεν μπορεί εύκολα να πατηθεί μέσα για να κλειδώσει τον άξονα, στρέψτε το μπουλόνι με το 10 mm κοίλο κλειδί καθώς εφαρμόζετε πίεση στην ασφάλεια του άξονα. Ο άξονας της πριονωτής λάμας είναι κλειδωμένος όταν η ασφάλεια του άξονα πατηθεί προς τα μέσα.
(3) Αφαιρέστε το μπουλόνι και τη ροδέλα (B).
(4) Σηκώστε τον κάτω προφυλακτήρα και στερεώστε την πριονωτή λάμα.

ΠΡΟΕΙΔΟΠΟΙΗΣΗ

Κατά την συναρμολόγηση της πριονωτής λάμα, επιβεβαιώστε ότι το σημάδι ένδειξης περιστροφής στην πριονωτή λάμα και η διεύθυνση περιστροφής της θήκης των ταχυτήτων είναι ταιριασμένα κατάλληλα.

(5) Καθαρίστε καλά τη ροδέλα (B) και το μπουλόνι, και βάλτε τα πάνω στον άξονα της λάμας.

(6) Πατήστε την ασφάλεια του άξονα και σφίξτε το μπουλόνι στρέφοντας το προς τα αριστερά με το 10 mm κοίλο κλειδί.

(7) Περιστρέψτε το κάλυμμα του άξονα μέχρι το άγκιστρο στο κάλυμμα του άξονα να βρίσκεται σε οριζόντια θέση. Μετά σφίξτε το 6 mm μπουλόνι.

ΠΡΟΣΟΧΗ

- Επιβεβαιώστε ότι η ασφάλεια του άξονα έχει επιστρέψει στην ανακλιμένη θέση της μετά την εγκατάσταση ή την αφαίρεση της πριονωτής λάμας.
 - Σφίξτε το μπουλόνι έτσι ώστε να μην ξεσφίξει κατά την εργασία.
 - Επιβεβαιώστε ότι το μπουλόνι έχει κατάλληλα σφίξει πριν από την έναρξη λειτουργίας του ηλεκτρικού εργαλείου.
 - Επιβεβαιώστε ότι ο κάτω προφυλακτήρας έχει κλειστή θέση.
- 2. Αποσυναρμολόγηση της πριονωτής λάμα**
Αποσυναρμολογήστε την πριονωτή λάμα αναστρέφοντας τις διαδικασίες συναρμολόγησης που περιγράφηκαν στην παραπάνω παράγραφο 1. Η πριονωτή λάμα μπορεί εύκολα να αφαιρεθεί αφότου ανασηκωθεί ο κάτω προφυλακτήρας.

ΠΡΟΣΟΧΗ

- Ποτέ να μην προσπαθήσετε να τοποθετήσετε πριονωτές λεπίδες εκτός από αυτές με διάμετρο 235 mm - 255 mm.

ΠΡΟΣΤΑΤΕΥΤΙΚΗ ΣΥΣΚΕΥΗ ΥΠΕΡΦΟΡΤΙΣΗΣ ΓΙΑ ΤΟ ΠΟΛΛΑΠΛΟ-V-ΙΜΑΝΤΑ

Η ισχύς του μοτέρ μεταδίδεται στην πριονωτή λάμα μέσω ενός ιμάντα Poly-V. Όταν ο ιμάντας Poly-V υπερφορτίζεται, η προστατευτική συσκευή μειώνει την εισαγωγή τάσης με αποτέλεσμα το σβήσιμο του μοτέρ. Ωστόσο αν η υπερφόρτιση ανακουφιστεί από το χρήστη, η μηχανή σύντομα θα ανακτήσει σιγά σιγά τη λειτουργία της.

Σε αυτή την περίπτωση κλείστε το διακόπτη αμέσως και ανυψώστε τη λαβή στην αρχική της θέση. Μετά ανοίξετε το διακόπτη ώστε να λειτουργήσει το εργαλείο για 20 δευτερόλεπτα χωρίς φορτίο για να κρυώσει το μοτέρ. Μετά αρχίστε την εργασία κοπής.
Ο Πολλαπλός-V-Ιμάντας ή το μοτέρ θα πάθει ζημιά αν η συσκευή προστασίας υπερφόρτισης σβήνει συχνά.

ΠΡΟΣΟΧΗ

Όταν η συσκευή προστασίας υπερφόρτισης σταματάει το μοτέρ, το μοτέρ θα αρχίσει ανοίγοντας τον διακόπτη αφότου προηγουμένως τον κλείσετε. Όταν ανοίγετε τον διακόπτη, βεβαιωθείτε ότι η πριονωτή λάμα δεν βρίσκεται μέσα στο υλικό.

ΣΥΝΤΗΡΗΣΗ ΚΑΙ ΕΛΕΓΧΟΣ

ΠΡΟΕΙΔΟΠΟΙΗΣΗ

Για την αποφυγή του ατυχήματος και του προσωπικού τραυματισμού, πάντοτε να επιβεβαιώνεται ότι η σκανδάλη διακόπτης έχει στραφεί στο OFF και ότι το βύσμα έχει αφαιρεθεί από την πρίζα πριν την εκτέλεση οποιασδήποτε συντήρησης ή ελέγχου σε αυτό το εργαλείο. Αν ανακαλύψετε ελάττωμα στο μηχάνημα συμπεριλαμβανομένων των προφυλακτών και της πριονωτής λάμας, αναφέρετε το όσο το δυνατόν γρηγορότερα σε ένα καταρτισμένο πρόσωπο.

1. Έλεγχος της πριονωτής λάμας

Επειδή μια στομωμένη πριονωτή λάμα με ελαττώσει την αποδοτικότητα και θα προκαλέσει την πιθανή δυσλειτουργία του μοτέρ, ακονίστε ή αντικαταστήστε την πριονωτή λάμα μόλις παρατηρηθεί φθορά.

Για την αποφυγή της έκθεσης στον υπερβολικό θόρυβο, χρησιμοποιήστε πριονωτές λάμες που είναι σχεδιασμένες να ελαττώνουν τον εκπεμπόμενο θόρυβο και συντηρείτε την πριονωτή λάμα και το μηχάνημα.

2. Έλεγχος των βιδών στερέωσης

Ελέγχετε τακτικά όλες τις βίδες στερέωσης και εξασφαλίστε ότι είναι κατάλληλα σφιγμένες. Αν οποιαδήποτε από τις βίδες ξεσφίξει, ξανασφίξτε τις αμέσως. Αν δεν το κάνετε αυτό μπορεί να προκληθεί σοβαρός κίνδυνος.

3. Έλεγχος στα καρβουνάκια (Εικ. 13)

Το μοτέρ χρησιμοποιεί καρβουνάκια τα οποία είναι αναλώσιμα εξαρτήματα. Επειδή ένα εξαιρετικά φθαρμένο καρβουνάκι μπορεί να προκαλέσει πρόβλημα στο μοτέρ, αντικαταστήστε τα καρβουνάκια με καινούργια, που έχουν τον ίδιο Αριθμό που δείχνεται στην εικόνα, όταν φτάσουν πάνω ή κοντά στο “όριο φθοράς”. Επιπρόσθετα, πάντοτε κρατάτε τα καρβουνάκια καθαρά και εξασφαλίστε ότι ολισθαίνουν ελεύθερα ανάμεσα στα στηρίγματα των καρβουνακίων.

4. Αντικαθιστώντας ένα καρβουνάκι

Αποσυναρμολογήστε το καρβουνάκι με ένα κατσαβίδι με εγκοπή. Τα καρβουνάκια μετά μπορούν να αφαιρεθούν με ευκολία.

5. Συντήρηση του μοτέρ

Η περιτύλιξη της μονάδας του μοτέρ είναι η “καρδιά” του ηλεκτρικού εργαλείου. Δώστε μεγάλη προσοχή για να εξασφαλίσετε ότι η περιτύλιξη δεν θα πάθει ζημιά καλή ή βραχεία με λάδι ή νερό.

6. Αντικατάσταση του Πολλαπλού-V-Ιμάντα

Η ισχύς του μοτέρ μεταφέρεται στην πριονωτή λάμα με ένα Πολλαπλό-V-Ιμάντα. Όταν ο Πολλαπλός-V-Ιμάντας σπάσει ή πάθει ζημιά, αφαιρέστε το κάλυμμα του ιμάντα ξεσφίγοντας τις δυο 5 mm βίδες (δείτε Εικ. 2) και αντικαταστήστε τον χαλασμένο με ένα καινούργιο.

Όταν συνδέεται τον ιμάντα στις τροχαλίες, πρώτα συνδέσετε 2 ή 3 δόντια του Πολλαπλού-V-Ιμάντα στις αυλακώσεις της τροχαλίας (A) και τροχαλίας (B). Μετά στρέφοντας την τροχαλία (A) και τροχαλία (B), συνδέσετε όλα τα 10 δόντια του ιμάντα στις τροχαλίες.

7. Λίπανση

Λιπάνετε τις παρακάτω ολισθαίνουσες επιφάνειες μια φορά το μήνα για να κρατήσετε το ηλεκτρικό εργαλείο σε καλή λειτουργική κατάσταση για μακρό χρονικό διάστημα.

Η χρήση μηχανικού λαδιού συστήνεται.

Σημεία παροχής λαδιού:

- * Περιστροφικό τμήμα του μεντεσέ
- * Περιστροφικό τμήμα του δευτερεύοντος οδηγού
- * Περιστροφικό τμήμα του συγκροτήματος της μέγνηςης

8. Καθαρισμός

Περιοδικά αφαιρείτε τα ξέσματα και τα άλλα άχρηστα υλικά από την επιφάνεια του ηλεκτρικού εργαλείου με ένα υγραμένο με σαπούνι ύφασμα. Για την αποφυγή της δυσλειτουργίας του μοτέρ, προστατεύστε το από την επαφή με το λάδι ή το νερό.

9. Λίστα συντήρησης εξαρτημάτων

A: Αρ. Εξαρτήματος

B: Αρ. Κωδικού

C: Αρ. Χρήσης

D: Παρατηρήσεις

ΠΡΟΣΟΧΗ

Η Επισκευή, τροποποίηση και ο έλεγχος των Ηλεκτρικών Εργαλείων της HiKOKI πρέπει να γίνεται από ένα Εξουσιοδοτημένο Κέντρο Σέρβις της HiKOKI.

Ειδικά για τη συσκευή λέιζερ, το σέρβις της πρέπει να γίνεται από ένα εξουσιοδοτημένο αντιπρόσωπο του κατασκευαστή του λέιζερ.

Πάντοτε να αναθέτετε την επισκευή της συσκευής λέιζερ στο Εξουσιοδοτημένο Κέντρο Σέρβις της HiKOKI.

Αυτή η λίστα των Εξαρτημάτων θα είναι χρήσιμη αν δοθεί με το εργαλείο HiKOKI στο Εξουσιοδοτημένο Κέντρο Σέρβις της HiKOKI κατά την επισκευή ή την συντήρηση.

Κατά την χρήση και την συντήρηση των ηλεκτρικών εργαλείων, οι κανονισμοί ασφαλείας και οι κανόνες που υπάρχουν σε κάθε χώρα πρέπει να τηρούνται.

ΤΡΟΠΟΠΟΙΗΣΕΙΣ

Τα Ηλεκτρικά Εργαλεία της HiKOKI βελτιώνονται συνεχώς και τροποποιούνται για να ενσωματώσουν τα τελευταία τεχνολογικά επιτεύγματα.

Ανάλογα, κάποια σημεία (πχ κωδικοί αριθμοί, και/ή σχεδιασμός) μπορούν να αλλάξουν χωρίς προειδοποίηση.

ΣΗΜΕΙΩΣΗ

Εξαιτίας του συνεχιζόμενου προγράμματος έρευνας και ανάπτυξης της HiKOKI τα τεχνικά χαρακτηριστικά που αναφέρονται στο παρόν υπόκεινται σε αλλαγή χωρίς προειδοποίηση.

Πληροφορίες που αφορούν τον αερομεταφερόμενο θόρυβο και την δόνηση

Οι μετρημένες τιμές καθορίστηκαν σύμφωνα με το EN61029.

Ένα τυπικό επίπεδο ηχητικής πίεσης A: 93 dB (A)

Ένα τυπικό επίπεδο ηχητικής ισχύος A: 106 dB (A)

Φοράτε προστατευτικά αυτιών.

Η τυπική τιμή ρίζας της μέσης τετραγωνικής επιτάχυνσης δεν υπερβαίνει τα 2,5 m/s².

Πληροφορίες για το σύστημα παροχής ρεύματος που χρησιμοποιείται για τα ηλεκτρικά εργαλεία που παρέχονται με ονομαστική τάση 230 V~

Το άνοιγμα και το κλείσιμο των ηλεκτρικών συσκευών προκαλεί αυξομείωση της τάσης.

Η λειτουργία αυτού του ηλεκτρικού εργαλείου κάτω από δυσμενείς συνθήκες παροχής ρεύματος μπορεί να έχει δυσμενή αποτελέσματα στην λειτουργία άλλων ηλεκτρικών συσκευών.

Με αντίσταση ρεύματος ίση ή μικρότερη των 0,29 Ohms συνήθως δεν θα υπάρξουν αρνητικά αποτελέσματα.

Συνήθως, η μέγιστη επιτρεπτή αντίσταση ρεύματος δεν θα ξεπεραστεί όταν ο κλάδος της παροχής ρεύματος τροφοδοτείται από ένα κουτί σύνδεσης με ικανότητα υποστήριξης 25 ampere ή υψηλότερη.

Σε περίπτωση διακοπής ρεύματος, ή όταν βγει έξω από την πρίζα το καλώδιο ρεύματος, αμέσως στρέψτε το διακόπτη στην θέση OFF. Αυτό αποτρέπει την μη ελεγχόμενη επανεκκίνηση.

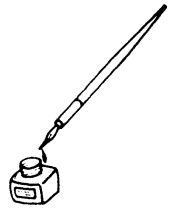

| | |
|---|---|
| <p>English</p> <p><u>GUARANTEE CERTIFICATE</u></p> <ol style="list-style-type: none"> ① Model No. ② Serial No. ③ Date of Purchase ④ Customer Name and Address ⑤ Dealer Name and Address (Please stamp dealer name and address) | <p>Nederlands</p> <p><u>GARANTIEBEWIJS</u></p> <ol style="list-style-type: none"> ① Modelnummer ② Serienummer ③ Datum van aankoop ④ Naam en adres van de gebruiker ⑤ Naam en adres van de handelaar (Stempel a.u.b. naam en adres vande de handelaar) |
| <p>Deutsch</p> <p><u>GARANTIESCHEIN</u></p> <ol style="list-style-type: none"> ① Modell-Nr. ② Serien-Nr. ③ Kaufdatum ④ Name und Anschrift des Kunden ⑤ Name und Anschrift des Händlers (Bitte mit Namen und Anschrift des Handlers abstempeln) | <p>Español</p> <p><u>CERTIFICADO DE GARANTIA</u></p> <ol style="list-style-type: none"> ① Número de modelo ② Número de serie ③ Fecha de adquisición ④ Nombre y dirección del cliente ⑤ Nombre y dirección del distribuidor (Se ruega poner el sellú del distribuidor con su nombre y dirección) |
| <p>Français</p> <p><u>CERTIFICAT DE GARANTIE</u></p> <ol style="list-style-type: none"> ① No. de modèle ② No. de série ③ Date d'achat ④ Nom et adresse du client ⑤ Nom et adresse du revendeur (Cachet portant le nom et l'adresse du revendeur) | <p>Português</p> <p><u>CERTIFICADO DE GARANTIA</u></p> <ol style="list-style-type: none"> ① Número do modelo ② Número do série ③ Data de compra ④ Nome e morada do cliente ⑤ Nome e morada do distribuidor (Por favor, carimbe o nome e morada do distribuidor) |
| <p>Italiano</p> <p><u>CERTIFICATO DI GARANZIA</u></p> <ol style="list-style-type: none"> ① Modello ② N° di serie ③ Data di acquisto ④ Nome e indirizzo dell'acquirente ⑤ Nome e indirizzo del rivenditore (Si prega di apporre il timbro con questi dati) | <p>Ελληνικά</p> <p><u>ΠΙΣΤΟΠΟΙΗΤΙΚΟ ΕΓΓΥΗΣΗΣ</u></p> <ol style="list-style-type: none"> ① Αρ. Μοντέλου ② Αύξων Αρ. ③ Ημερομηνία αγοράς ④ Όνομα και διεύθυνση πελάτη ⑤ Όνομα και διεύθυνση μεταπωλητή (Παρακαλούμε να χρησιμοποιηθεί σφραγίδα) |



HIKOKI

| | |
|---|--|
| ① | |
| ② | |
| ③ | |
| ④ | |
| ⑤ | |



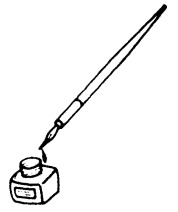

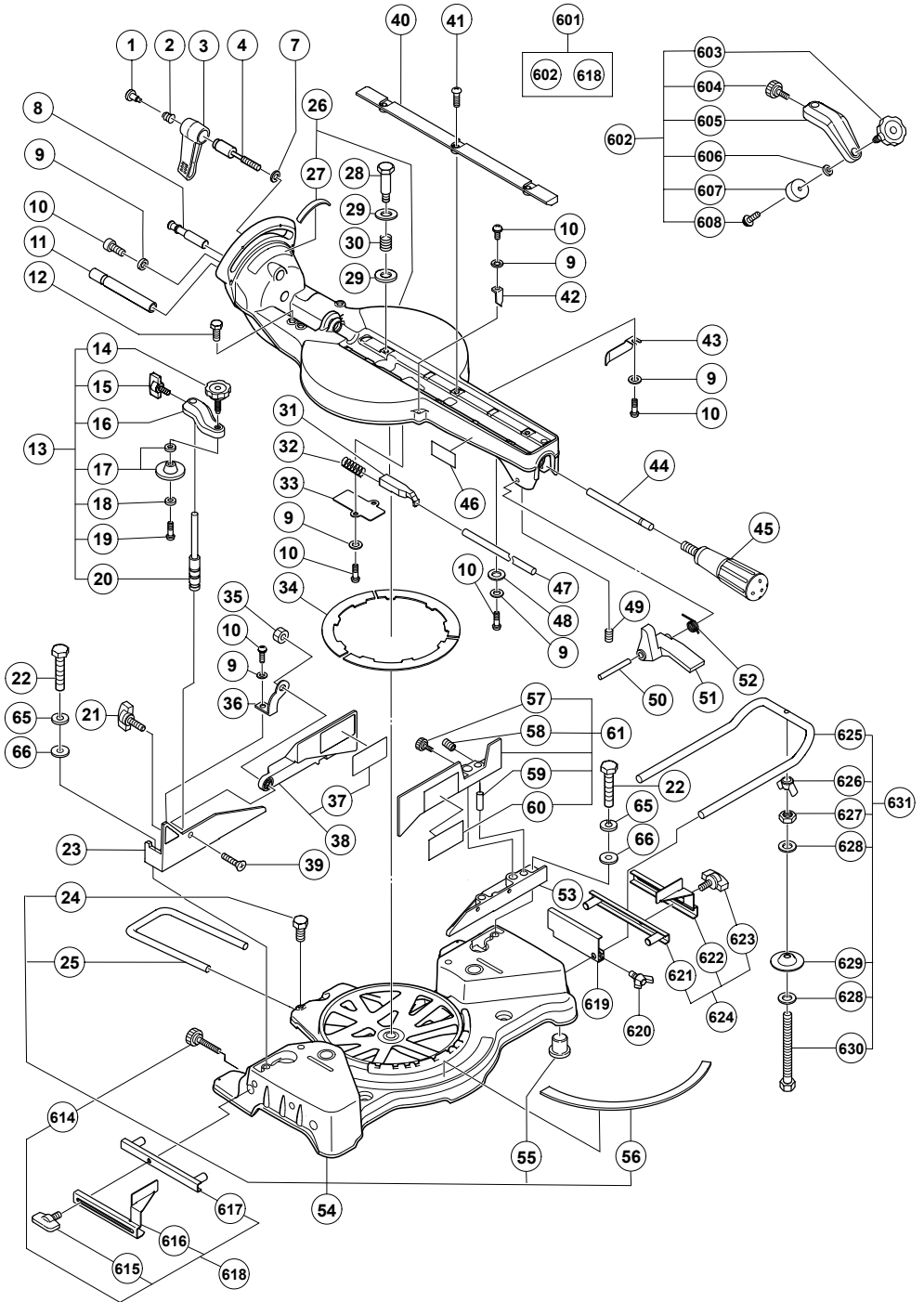

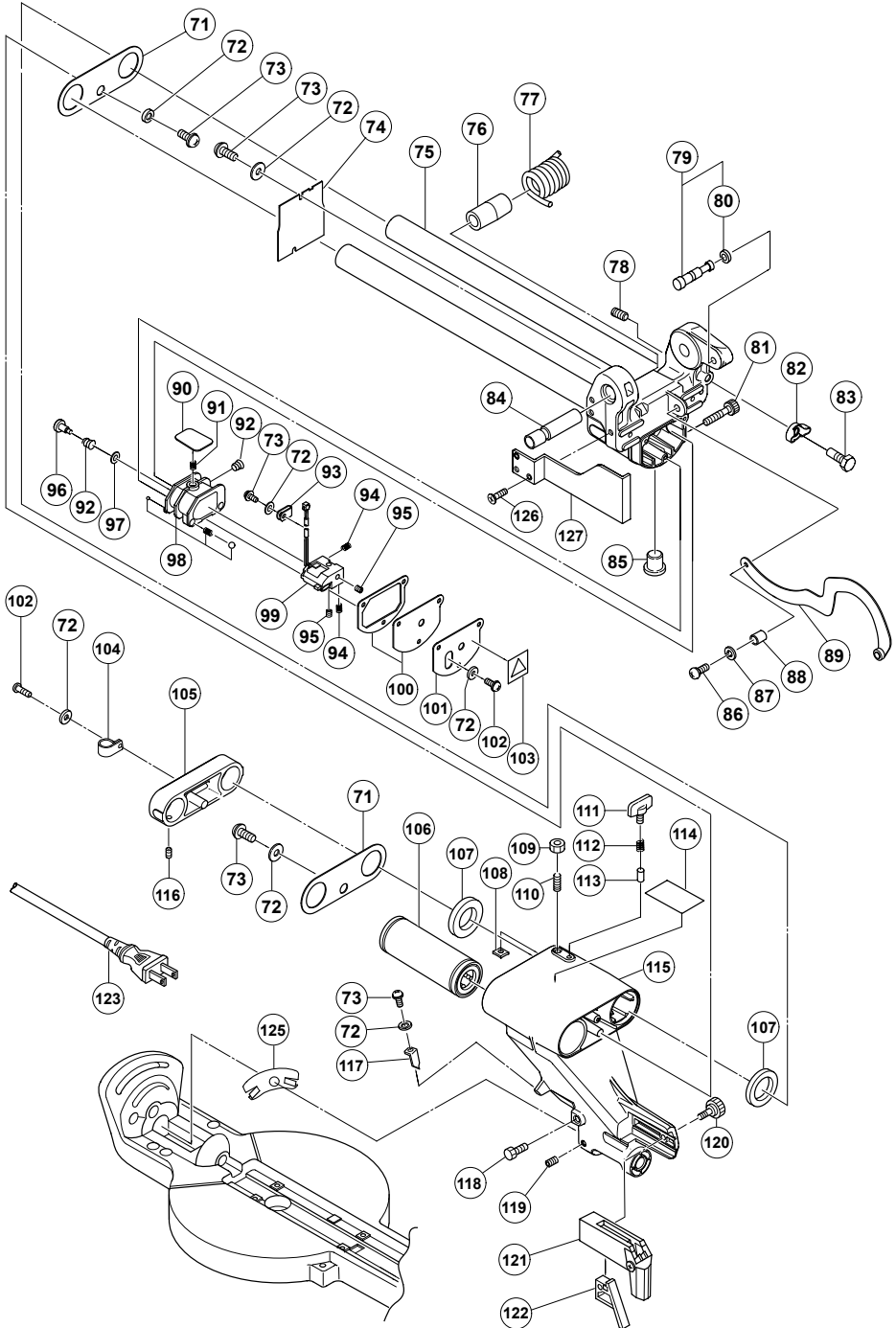

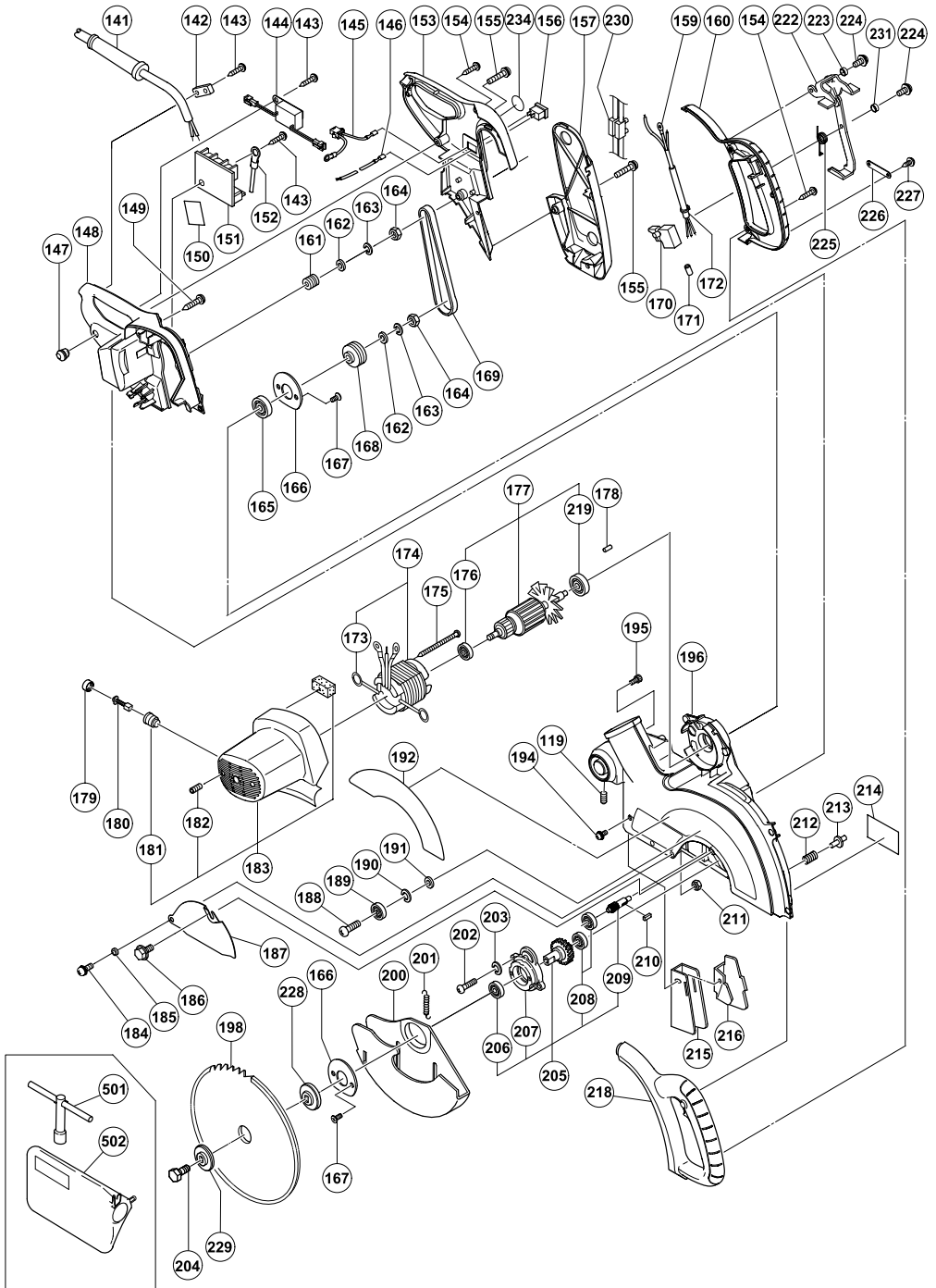

C10FSH

| A | B | C | D | A | B | C | D |
|----|---------|---|--|-------|---------|----|--------------|
| 1 | 305-180 | 1 | | 72 | 949-429 | 11 | M4 |
| 2 | 305-179 | 1 | | 73 | 949-215 | 6 | M4 × 8 |
| 3 | 312-488 | 1 | | 74 | 321-349 | 1 | "89" |
| 4 | 329-409 | 1 | M10 | 75 | 332-814 | 1 | "105" |
| 7 | 965-077 | 1 | | 76 | 996-276 | 1 | |
| 8 | 321-330 | 1 | | 77 | 321-332 | 1 | |
| 9 | 949-429 | 8 | M4 | 78 | 961-554 | 1 | M8 × 10 |
| 10 | 949-215 | 8 | M4 × 8 | 79 | 302-518 | 1 | "80" |
| 11 | 320-141 | 1 | | 80 | 984-528 | 1 | P-6 |
| 12 | 303-409 | 2 | M8 × 25 | 81 | 319-270 | 1 | |
| 13 | 321-370 | 1 | "14-20" | 82 | 949-312 | 1 | M8 |
| 14 | 308-396 | 1 | M10 | 83 | 949-633 | 1 | M8 × 50 |
| 15 | 307-947 | 1 | M6 × 12 | 84 | 320-141 | 1 | |
| 16 | _____ | 1 | | 85 | 312-672 | 1 | |
| 17 | 319-974 | 1 | | 86 | 949-237 | 1 | M5 × 12 |
| 18 | 996-722 | 1 | | 87 | 949-454 | 1 | M4 × 12 |
| 19 | 996-247 | 1 | M5 × 12 | 88 | 998-980 | 1 | |
| 20 | 321-371 | 1 | | 89 | 322-199 | 1 | |
| 21 | 302-459 | 1 | M6 × 17 | 90 | 319-268 | 1 | |
| 22 | 949-678 | 4 | M8 × 35 | 91 | 319-267 | 1 | |
| 23 | 321-346 | 1 | | 92 | 305-179 | 2 | |
| 24 | 949-610 | 1 | M6 × 10 | 93 | 980-523 | 1 | |
| 25 | 998-844 | 1 | | 94 | 319-267 | 2 | |
| 26 | 330-768 | 1 | 9, 10, 27-34, 40, 41, 43, 44, 47-52, 54 | 95 | 319-541 | 2 | M5 × 6 |
| 27 | 321-343 | 1 | | 96 | 305-180 | 1 | |
| 28 | 312-480 | 1 | | 97 | 962-614 | 1 | T0.5 |
| 29 | 949-437 | 2 | M12 | 98 | 319-269 | 1 | |
| 30 | 312-481 | 1 | | 99 | 329-863 | 1 | |
| 31 | 321-335 | 1 | | 100 | 319-271 | 1 | |
| 32 | 321-417 | 1 | | 101 | 319-272 | 1 | |
| 33 | 321-336 | 1 | | 102 | 949-217 | 5 | M4 × 12 |
| 34 | 998-811 | 3 | | 103 | _____ | 1 | |
| 35 | 311-144 | 1 | M6 | 104 | 948-614 | 1 | |
| 36 | 321-331 | 1 | | 105 | 331-419 | 1 | |
| 37 | _____ | 1 | | 106 | 321-347 | 1 | |
| 38 | 321-385 | 1 | "37" | 107 | 996-226 | 2 | |
| 39 | 949-342 | 1 | M6 × 25 | 108 | 996-223 | 2 | |
| 40 | 319-549 | 2 | | 109 | 949-568 | 2 | M8 |
| 41 | 949-256 | 6 | M6 × 16 | 110 | 974-500 | 2 | M8 × 16 |
| 42 | 321-329 | 1 | | 111 | 302-459 | 1 | M6 × 17 |
| 43 | 321-342 | 1 | | 112 | 947-859 | 1 | |
| 44 | 329-416 | 1 | | 113 | 963-174 | 1 | |
| 45 | 322-283 | 1 | | 114 | _____ | 1 | |
| 46 | _____ | 1 | | 115 | 321-375 | 1 | |
| 47 | 329-415 | 1 | | 116 | 961-554 | 2 | M8 × 10 |
| 48 | 875-249 | 2 | | 117 | 321-329 | 2 | |
| 49 | 987-860 | 1 | M6 × 6 | 118 | 303-409 | 1 | M8 × 25 |
| 50 | 321-339 | 1 | | 119 | 307-956 | 2 | M5 × 10 |
| 51 | 321-338 | 1 | | 120 | 302-503 | 1 | M6 × 22 |
| 52 | 321-340 | 1 | | 121 | 321-333 | 1 | |
| 53 | 321-345 | 1 | | 122 | 331-845 | 1 | |
| 54 | 330-768 | 1 | 9, 10, 26-34, 40, 41, 43, 44, 47-52 | 123 | _____ | 1 | |
| 55 | 321-672 | 4 | | 125 | 322-210 | 1 | |
| 56 | 315-210 | 1 | | 126 | 949-332 | 2 | M5 × 12 |
| 57 | 960-017 | 1 | M6 × 32 | 127 | 322-206 | 1 | |
| 58 | 987-860 | 2 | M6 × 6 | 141 | 938-051 | 1 | |
| 59 | 321-552 | 2 | | 142 | 937-631 | 1 | |
| 60 | _____ | 1 | | 143 | 984-750 | 4 | D4 × 16 |
| 61 | 322-617 | 1 | "57-60" | 144 1 | 321-378 | 1 | 110V-120V |
| 65 | 949-457 | 4 | M8 | 144 2 | 322-383 | 1 | 220V-240V |
| 66 | 949-433 | 4 | M8 | 145 1 | 322-384 | 1 | |
| 71 | 996-227 | 2 | | 145 2 | 322-450 | 1 | "GBR (110V)" |
| | | | | 146 | 321-377 | 1 | |
| | | | | 147 | 319-349 | 1 | |

C10FSH

| A | B | C | D | A | B | C | D |
|-------|----------|---|----------------------|-----|----------|---|--------------------------|
| 148 | 321-550 | 1 | | 211 | 949-555 | 1 | M5 |
| 149 | 305-558 | 3 | D5 × 25 | 212 | 988-821 | 1 | |
| 150 | 321-355 | 1 | | 213 | 307-732 | 1 | |
| 151 1 | 321-354 | 1 | 110V-120V | 214 | | 1 | |
| 151 2 | 322-200 | 1 | 220V-240V | 215 | 322-454 | 1 | |
| 152 | 930-804 | 1 | M4.0 | 216 | 312-492 | 1 | |
| 153 | 321-380 | 1 | | 218 | 322-884 | 1 | "160" |
| 154 | 301-653 | 6 | D4 × 20 | 219 | 321-398 | 1 | 6201VVCMNS7S |
| 155 | 880-734 | 4 | M5 × 25 | 222 | 322-456 | 1 | |
| 156 | 319-503 | 1 | | 223 | 302-757 | 2 | |
| 157 | 321-383 | 1 | | 224 | 935-196 | 3 | M4 × 12 |
| 159 | 980-063 | 1 | | 225 | 322-457 | 1 | |
| 160 | 322-884 | 1 | "218" | 226 | 322-458 | 1 | |
| 161 | 321-356 | 1 | | 227 | 306-371 | 2 | D3 × 10 |
| 162 | 949-426 | 2 | M8 | 228 | 322-459 | 1 | |
| 163 | 978-559 | 2 | | 229 | 318-962 | 1 | |
| 164 | 949-558 | 2 | | 230 | 958-308Z | 1 | |
| 165 | 620-1VV | 1 | 6201VVCMPS2L | 231 | 305-171 | 1 | |
| 166 | 307-731 | 2 | | 234 | 320-104 | 1 | |
| 167 | 949-322 | 4 | M4 × 10 | 501 | 940-543 | 1 | 10MM |
| 168 | 321-357 | 1 | | 502 | 998-845 | 1 | |
| 169 | 332-810 | 1 | | 601 | 321-434 | 1 | "602, 618" |
| 170 | 998-868 | 1 | | 602 | 321-388 | 1 | "603-608" |
| 171 | 981-373 | 4 | | 603 | 321-551 | 1 | M10 × 54 |
| 172 | 322-207 | 1 | "159, 171" | 604 | 998-836 | 1 | M6 × 11 |
| 173 | 930-703 | 2 | | 605 | | 1 | |
| 174 1 | 340-779C | 1 | 110V "173" | 606 | 306-985 | 1 | |
| 174 2 | 340-779F | 1 | 230V-240V "173" | 607 | 964-851 | 1 | |
| 175 | 953-174 | 2 | D5 × 55 | 608 | 304-043 | 1 | M4 × 10 |
| 176 | 321-399 | 1 | 608VVC2NS7L | 614 | 960-017 | 1 | M6 × 32 |
| 177 1 | 360-898U | 1 | 110V-120V "176, 219" | 615 | 301-806 | 1 | M6 × 15 |
| 177 2 | 360-898E | 1 | 230V | 616 | | 1 | |
| 178 | 946-362 | 1 | | 617 | 321-390 | 1 | |
| 179 | 945-161 | 2 | | 618 | 321-374 | 1 | "614-617" |
| 180 | 999-043 | 2 | | 619 | 974-561 | 1 | |
| 181 | 960-685 | 2 | | 620 | 949-404 | 1 | M6 × 20 |
| 182 | 938-477 | 2 | M5 × 8 | 621 | 321-390 | 1 | |
| 183 | 322-208 | 1 | "181, 182" | 622 | | 1 | |
| 184 | 996-247 | 1 | M5 × 12 | 623 | 301-806 | 1 | M6 × 15 |
| 185 | 998-980 | 1 | | 624 | 321-373 | 1 | "614, 621-623" |
| 186 | 996-577 | 1 | M6 × 12 | 625 | 321-549 | 2 | |
| 187 | 318-958 | 1 | | 626 | 949-313 | 2 | M6 |
| 188 | 949-258 | 1 | M6 × 20 | 627 | 949-556 | 2 | M6 |
| 189 | 606-ZZM | 1 | 606VVC2PS2L | 628 | 967-329 | 4 | |
| 190 | 949-455 | 1 | M6 | 629 | 996-261 | 2 | |
| 191 | 949-425 | 1 | M6 | 630 | 996-283 | 2 | M6 × 65 |
| 192 | | 1 | | 631 | 321-553 | 1 | "614, 619, 620, 625-630" |
| 194 | 304-043 | 1 | M4 × 10 | 634 | 322-444 | 1 | 225MM-D30 HOLE-NT72 |
| 195 | 977-839 | 1 | M5 × 10 | | | | |
| 196 | 321-384 | 1 | | | | | |
| 198 | 322-443 | 1 | 255MM-D30 HOLE-NT40 | | | | |
| 200 | 322-452 | 1 | | | | | |
| 201 | 322-453 | 1 | | | | | |
| 202 | 949-241 | 2 | M5 × 20 | | | | |
| 203 | 949-454 | 2 | M5 | | | | |
| 204 | 998-335 | 1 | M7 × 17.5 | | | | |
| 205 | 308-787 | 1 | "206-209" | | | | |
| 206 | 600-3DD | 1 | 6003DDCMPS2S | | | | |
| 207 | 308-788 | 1 | | | | | |
| 208 | 608-VVM | 2 | 608VVC2PS2L | | | | |
| 209 | | 1 | | | | | |
| 210 | 931-008 | 1 | 4 × 4 × 12 | | | | |

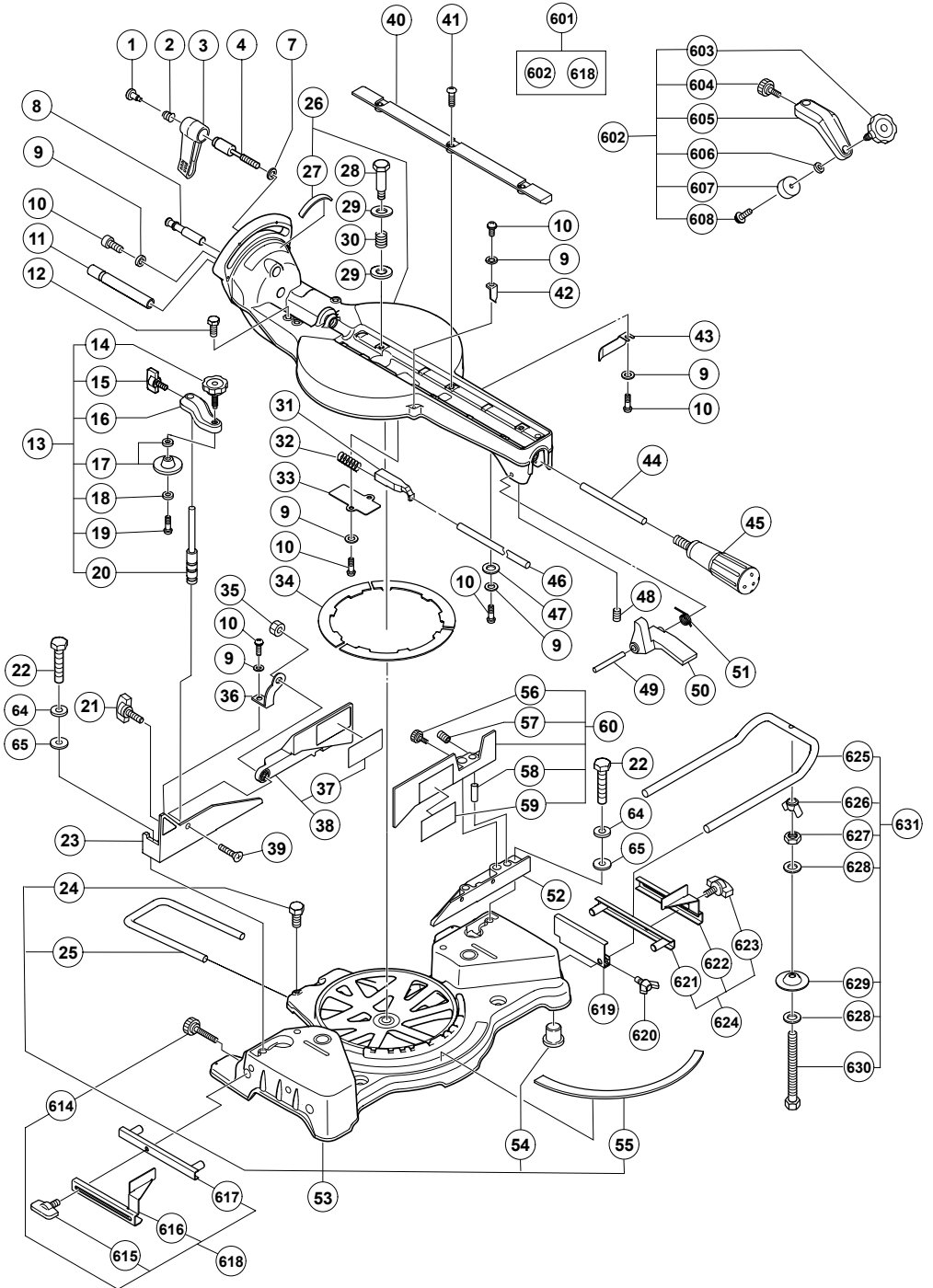

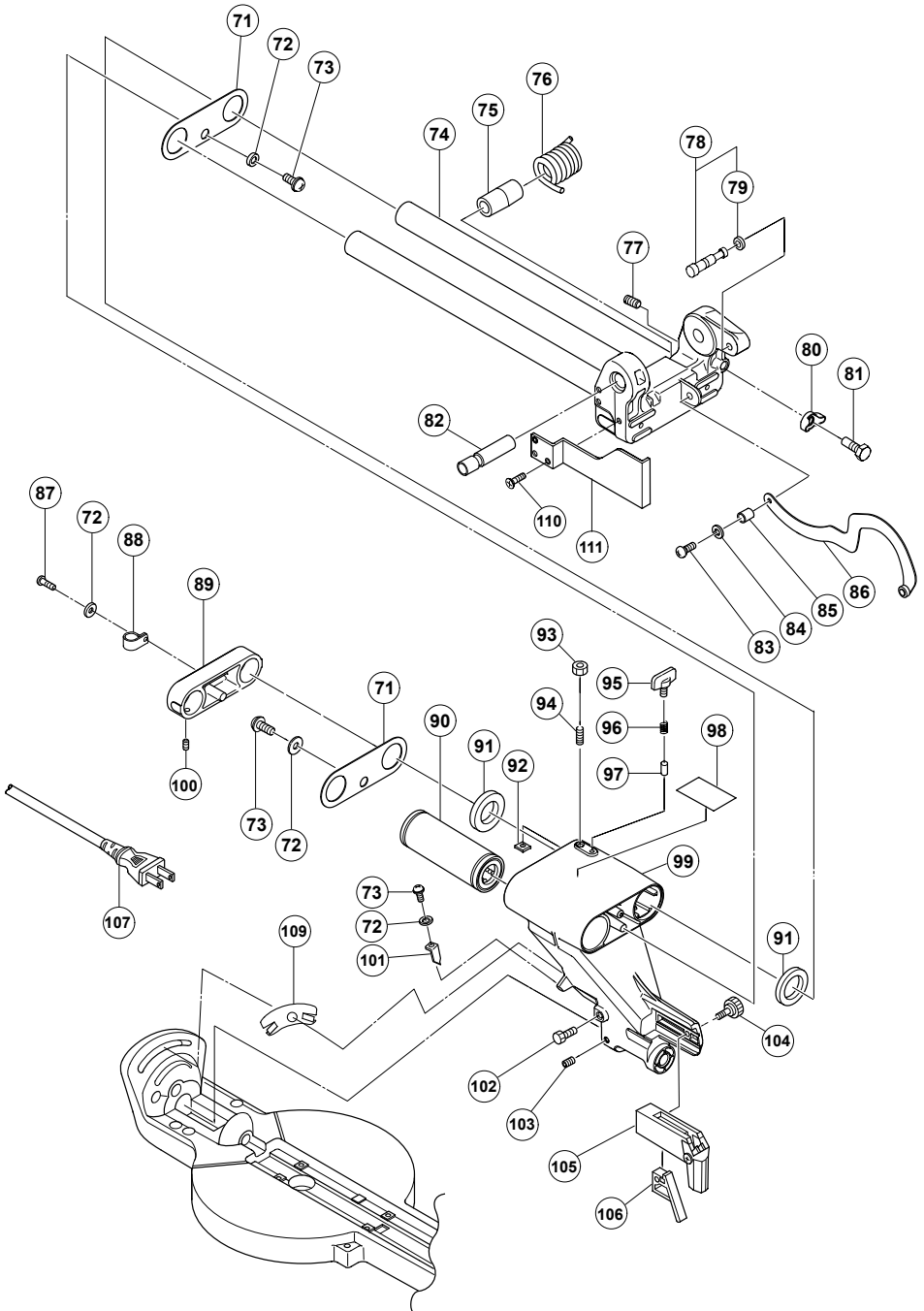

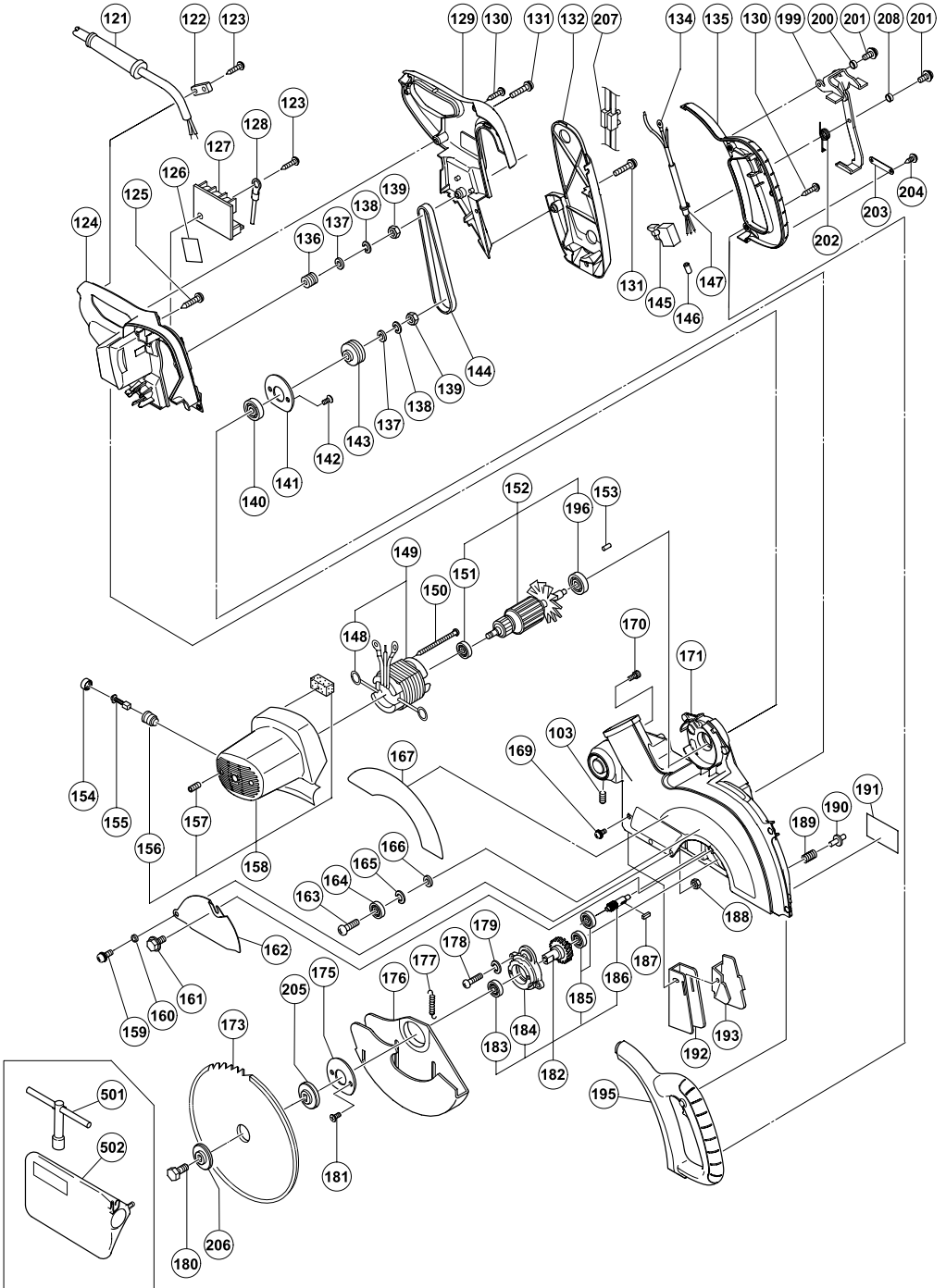

C10FSB

| A | B | C | D | A | B | C | D |
|----|---------|---|--|-------|---------|---|--------------|
| 1 | 305-180 | 1 | | 73 | 949-215 | 4 | M4 × 8 |
| 2 | 305-179 | 1 | | 74 | 332-817 | 1 | "89" |
| 3 | 312-488 | 1 | | 75 | 996-276 | 1 | |
| 4 | 329-409 | 1 | M10 | 76 | 321-332 | 1 | |
| 7 | 965-077 | 1 | | 77 | 961-554 | 1 | M8 × 10 |
| 8 | 321-330 | 1 | | 78 | 302-518 | 1 | "79" |
| 9 | 949-429 | 8 | M4 | 79 | 984-528 | 1 | P-6 |
| 10 | 949-215 | 8 | M4 × 8 | 80 | 949-312 | 1 | M8 |
| 11 | 320-141 | 1 | | 81 | 949-633 | 1 | M8 × 50 |
| 12 | 303-409 | 2 | M8 × 25 | 82 | 320-141 | 1 | |
| 13 | 321-370 | 1 | "14-20" | 83 | 949-237 | 1 | M5 × 12 |
| 14 | 308-396 | 1 | M10 | 84 | 949-454 | 1 | M4 × 12 |
| 15 | 307-947 | 1 | M6 × 12 | 85 | 998-980 | 1 | |
| 16 | | 1 | | 86 | 322-199 | 1 | |
| 17 | 319-974 | 1 | | 87 | 949-217 | 1 | M4 × 12 |
| 18 | 996-722 | 1 | | 88 | 948-614 | 1 | |
| 19 | 996-247 | 1 | M5 × 12 | 89 | 331-419 | 1 | |
| 20 | 321-371 | 1 | | 90 | 321-347 | 1 | |
| 21 | 302-459 | 1 | M6 × 17 | 91 | 996-226 | 2 | |
| 22 | 949-678 | 4 | M8 × 35 | 92 | 996-223 | 2 | |
| 23 | 321-346 | 1 | | 93 | 949-568 | 2 | M8 |
| 24 | 949-610 | 1 | M6 × 10 | 94 | 974-500 | 2 | M8 × 16 |
| 25 | 998-844 | 1 | | 95 | 302-459 | 1 | M6 × 17 |
| 26 | 330-768 | 1 | 9, 10, 27-34, 40, 41, 43, 44, 46-51, 53 | 96 | 947-859 | 1 | |
| 27 | 321-343 | 1 | | 97 | 963-174 | 1 | |
| 28 | 312-480 | 1 | | 98 | | 1 | |
| 29 | 949-437 | 2 | M12 | 99 | 321-375 | 1 | |
| 30 | 312-481 | 1 | | 100 | 961-554 | 2 | M8 × 10 |
| 31 | 322-280 | 1 | | 101 | 321-329 | 2 | |
| 32 | 321-417 | 1 | | 102 | 303-409 | 1 | M8 × 25 |
| 33 | 321-336 | 1 | | 103 | 307-956 | 2 | M6 × 10 |
| 34 | 324-400 | 3 | | 104 | 302-503 | 1 | M6 × 22 |
| 35 | 311-144 | 1 | M6 | 105 | 321-333 | 1 | |
| 36 | 321-331 | 1 | | 106 | 331-845 | 1 | |
| 37 | | 1 | | 107 | | 1 | |
| 38 | 321-385 | 1 | "37" | 109 | 322-210 | 1 | |
| 39 | 949-342 | 1 | M6 × 25 | 110 | 949-332 | 1 | M5 × 12 |
| 40 | 998-818 | 2 | | 111 | 322-206 | 1 | |
| 41 | 949-256 | 6 | M6 × 20 | 121 | 938-051 | 1 | |
| 42 | 321-329 | 1 | | 122 | 937-631 | 1 | |
| 43 | 321-342 | 1 | | 123 | 984-750 | 3 | D4 × 16 |
| 44 | 329-416 | 1 | | 124 | 321-392 | 1 | |
| 45 | 322-283 | 1 | | 125 | 305-558 | 3 | D5 × 25 |
| 46 | 329-415 | 1 | | 126 | 321-355 | 1 | |
| 47 | 875-249 | 2 | | 127 1 | 321-354 | 1 | 110V-120V |
| 48 | 987-860 | 1 | M6 × 6 | 127 2 | 322-200 | 1 | 220V-240V |
| 49 | 321-339 | 1 | | 128 | 930-804 | 1 | M4.0 |
| 50 | 321-338 | 1 | | 129 | 321-393 | 1 | |
| 51 | 321-340 | 1 | | 130 | 301-653 | 6 | D4 × 20 |
| 52 | 321-345 | 1 | | 131 | 880-734 | 4 | M5 × 25 |
| 53 | 330-768 | 1 | 9, 10, 26-34, 40, 41, 43, 44, 46-51 | 132 | 321-383 | 1 | |
| 54 | 321-672 | 4 | | 134 | 980-063 | 1 | |
| 55 | 315-210 | 1 | | 135 | 322-884 | 1 | "195" |
| 56 | 960-017 | 1 | M6 × 32 | 136 | 321-356 | 1 | |
| 57 | 987-860 | 2 | M6 × 6 | 137 | 949-426 | 2 | M8 |
| 58 | 321-552 | 2 | | 138 | 978-559 | 2 | |
| 59 | | 1 | | 139 | 949-558 | 2 | M8 |
| 60 | 322-617 | 1 | "56-59" | 140 | 620-1VV | 1 | 6201VVCMP52L |
| 64 | 949-457 | 4 | M8 | 141 | 307-731 | 2 | |
| 65 | 949-433 | 4 | M8 | 142 | 949-322 | 2 | M4 × 10 |
| 71 | 996-227 | 2 | | 143 | 321-357 | 1 | |
| 72 | 949-429 | 5 | M4 | 144 | 332-810 | 1 | |
| | | | | 145 | 998-868 | 1 | |
| | | | | 146 | 981-373 | 4 | |

C10FSB

| A | B | C | D | A | B | C | D |
|-------|----------|---|----------------------|-----|---------|---|--------------------------|
| 147 | 322-207 | 1 | "134, 146" | 605 | | 1 | |
| 148 | 930-703 | 2 | | 606 | 306-985 | 1 | |
| 149 1 | 340-779C | 1 | 110V "148" | 607 | 964-851 | 1 | |
| 149 2 | 340-779F | 1 | 230V-240V "148" | 608 | 304-043 | 1 | M4 × 10 |
| 150 | 953-174 | 2 | D5 × 55 | 614 | 960-017 | 1 | M6 × 32 |
| 151 | 321-399 | 1 | 608VVC2NS7L | 615 | 301-806 | 1 | M6 × 15 |
| 152 1 | 360-898U | 1 | 110V-120V "151, 196" | 616 | | 1 | |
| 152 2 | 360-898E | 1 | 230V "151, 196" | 617 | 321-390 | 1 | |
| 153 | 946-362 | 1 | | 618 | 321-374 | 1 | "614-617" |
| 154 | 945-161 | 2 | | 619 | 974-561 | 1 | |
| 155 | 999-043 | 2 | | 620 | 949-404 | 1 | M6 × 20 |
| 156 | 960-685 | 2 | | 621 | 321-390 | 1 | |
| 157 | 938-477 | 2 | M5 × 8 | 622 | | 1 | |
| 158 | 322-208 | 1 | "156, 157" | 623 | 301-806 | 1 | M6 × 15 |
| 159 | 996-247 | 1 | M5 × 12 | 624 | 321-373 | 1 | "614, 621-623" |
| 160 | 998-980 | 1 | | 625 | 321-549 | 2 | |
| 161 | 996-577 | 1 | M6 × 12 | 626 | 949-313 | 2 | M6 |
| 162 | 318-958 | 1 | | 627 | 949-556 | 2 | M6 |
| 163 | 949-258 | 1 | M6 × 20 | 628 | 967-329 | 4 | |
| 164 | 606-ZZM | 1 | 606ZZC2PS2L | 629 | 996-261 | 2 | |
| 165 | 949-455 | 1 | M6 | 630 | 996-283 | 2 | M6 × 65 |
| 166 | 949-425 | 1 | M6 | 631 | 321-553 | 1 | "614, 619, 620, 625-630" |
| 167 | | 1 | | 634 | 322-444 | 1 | 225MM-D30 HOLE-NT72 |
| 169 | 304-043 | 1 | M4 × 10 | | | | |
| 170 | 977-839 | 1 | M5 × 10 | | | | |
| 171 | 321-384 | 1 | | | | | |
| 173 | 322-443 | 1 | 255MM-D30 HOLE-NT40 | | | | |
| 175 | 307-731 | 1 | | | | | |
| 176 | 322-452 | 1 | | | | | |
| 177 | 322-453 | 1 | | | | | |
| 178 | 949-241 | 2 | M5 × 20 | | | | |
| 179 | 949-454 | 2 | M5 | | | | |
| 180 | 998-335 | 1 | M7 × 17.5 | | | | |
| 181 | 949-322 | 2 | M4 × 10 | | | | |
| 182 | 308-787 | 1 | "183-186" | | | | |
| 183 | 600-3DD | 1 | 6003DDCMPS2S | | | | |
| 184 | 308-788 | 1 | | | | | |
| 185 | 608-VVM | 2 | 608VVC2PS2L | | | | |
| 186 | | 1 | | | | | |
| 187 | 931-008 | 1 | 4 × 4 × 12 | | | | |
| 188 | 949-555 | 1 | M5 | | | | |
| 189 | 988-821 | 1 | | | | | |
| 190 | 307-732 | 1 | | | | | |
| 191 | | 1 | | | | | |
| 192 | 322-454 | 1 | | | | | |
| 193 | 312-492 | 1 | | | | | |
| 195 | 322-884 | 1 | "135" | | | | |
| 196 | 321-398 | 1 | 6201VVCMNS7S | | | | |
| 199 | 322-456 | 1 | | | | | |
| 200 | 302-757 | 2 | | | | | |
| 201 | 935-196 | 3 | M4 × 12 | | | | |
| 202 | 322-457 | 1 | | | | | |
| 203 | 322-458 | 1 | | | | | |
| 204 | 306-371 | 2 | D3 × 10 | | | | |
| 205 | 322-459 | 1 | | | | | |
| 206 | 318-962 | 1 | | | | | |
| 207 | 958-308Z | 1 | | | | | |
| 208 | 305-171 | 1 | | | | | |
| 501 | 940-543 | 1 | 10MM | | | | |
| 502 | 998-845 | 1 | | | | | |
| 601 | 321-434 | 1 | "602, 618" | | | | |
| 602 | 321-388 | 1 | "603-608" | | | | |
| 603 | 321-551 | 1 | M10 × 54 | | | | |
| 604 | 998-836 | 1 | M6 × 11 | | | | |

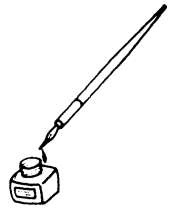

Hikoki Power Tools Deutschland GmbH

Siemensring 34, 47877 Willich, Germany

Tel: +49 2154 49930

Fax: +49 2154 499350

URL: <http://www.hikoki-powertools.de>

Hikoki Power Tools Netherlands B.V.

Brabanthaven 11, 3433 PJ Nieuwegein, The Netherlands

Tel: +31 30 6084040

Fax: +31 30 6067266

URL: <http://www.hikoki-powertools.nl>

Hikoki Power Tools (U.K.) Ltd.

Precedent Drive, Rooksley, Milton Keynes, MK 13, 8PJ,

United Kingdom

Tel: +44 1908 660663

Fax: +44 1908 606642

URL: <http://www.hikoki-powertools.uk>

Hikoki Power Tools France S.A.S.

Parc de l'Eglantier 22, rue des Cerisiers, Lisses-C.E. 1541,

91015 EVRY CEDEX, France

Tel: +33 1 69474949

Fax: +33 1 60861416

URL: <http://www.hikoki-powertools.fr>

Hikoki Power Tools Belgium N.V./S.A.

Koningin Astridlaan 51, B-1780 Wommel, Belgium

Tel: +32 2 460 1720

Fax: +32 2 460 2542

URL: <http://www.hikoki-powertools.be>

Hikoki Power Tools Italia S.p.A

Via Piave 35, 36077, Altavilla Vicentina (VI), Italy

Tel: +39 0444 548111

Fax: +39 0444 548110

URL: <http://www.hikoki-powertools.it>

Hikoki Power Tools Ibérica, S.A.

C/ Puigbarral, 26-28, Pol. Ind. Can Petit, 08227 Terrassa

(Barcelona), Spain

Tel: +34 93 735 6722

Fax: +34 93 735 7442

URL: <http://www.hikoki-powertools.es>

Hikoki Power Tools Österreich GmbH



IndustrieZentrum NÖ –Süd, Straße 7, Obj. 58/A6 2355

Wiener Neudorf, Austria

Tel: +43 2236 64673/5

Fax: +43 2236 63373

URL: <http://www.hikoki-powertools.at>

| | |
|---|---|
| <p>English</p> <p>EC DECLARATION OF CONFORMITY</p> <p>We declare under our sole responsibility that Slide Compound Miter Saw, identified by type and specific identification code *1), is in conformity with all relevant requirements of the directives *2) and standards *3). Technical file at *4) – See below. The European Standard Manager at the representative office in Europe is authorized to compile the technical file. The declaration is applicable to the product affixed CE marking.</p> | <p>Nederlands</p> <p>EC VERKLARING VAN CONFORMITEIT</p> <p>Wij verklaren onder onze eigen verantwoordelijkheid dat Afkortzaagmachine met telescopisch zaagarm, geïdentificeerd door het type en de specifieke identificatiecode*1), voldoet aan alle relevante bepalingen van de richtlijnen*2) en normen*3). Technische documentatie bij*4) – zie onder. De Europese Normen Manager bij de vertegenwoordiging in Europa is gemachtigd om het technisch dossier samen te stellen. Deze verklaring is van toepassing op producten voorzien van de CE-markeringen.</p> |
| <p>Deutsch</p> <p>EG-KONFORMITÄTSERLÄRUNG</p> <p>Wir erklären in alleiniger Verantwortung, dass die durch den Typ und den spezifischen Identifizierungscode *1) identifizierte Paneelsäge allen einschlägigen Bestimmungen der Richtlinien *2) und Normen *3) entspricht. Technische Unterlagen unter *4) – Siehe unten. Die Leitung der repräsentativen Behörde für europäische Normen und Richtlinien ist berechtigt, die technischen Unterlagen zusammenzustellen. Die Erklärung gilt für die an dem Produkt angebrachte CE-Kennzeichnung.</p> | <p>Español</p> <p>DECLARACIÓN DE CONFORMIDAD DE LA CE</p> <p>Declaramos bajo nuestra única responsabilidad que la Ingletadora telescópica, identificada por tipo y por código de identificación específico *1), está en conformidad con todas las disposiciones correspondientes de las directivas *2) y de las normas *3). Documentación técnica en *4) – Ver a continuación. El Director de Normas Europeas en la oficina de representación en Europa está autorizado para elaborar el expediente técnico. La declaración se aplica al producto con marcas de la CE.</p> |
| <p>Français</p> <p>DECLARATION DE CONFORMITE CE</p> <p>Nous déclarons sous notre entière responsabilité que la scie radiale à coupe d'onglet, identifiée par le type et le code d'identification spécifique *1) est en conformité avec toutes les exigences applicables des directives *2) et des normes *3). Dossier technique en *4) – Voir ci-dessous. Le Gestionnaire des normes européennes du bureau de représentation en Europe est autorisé à constituer le dossier technique. Cette déclaration s'applique aux produits désignés CE.</p> | <p>Português</p> <p>DECLARAÇÃO DE CONFORMIDADE CE</p> <p>Declaramos, sob nossa única e inteira responsabilidade, que Serra Telescópica, identificada por tipo e código de identificação específico *1), está em conformidade com todos os requerimentos relevantes das diretivas *2) e normas *3). Ficheiro técnico em *4)–Consulte abaixo. O Gestor de Normas Europeias no escritório de representação na Europa está autorizado a compilar o ficheiro técnico. A declaração aplica-se aos produtos com marca CE.</p> |
| <p>Italiano</p> <p>DICHIARAZIONE DI CONFORMITÀ CE</p> <p>Dichiariamo sotto la nostra esclusiva responsabilità che la troncatrice da legno a taglio assiale e radiale, identificata dal tipo e dal codice identificativo specifico *1), è conforme a tutti i requisiti delle direttive *2) e degli standard *3). Documentazione tecnica presso *4) – Vedere sotto. Il gestore delle norme europee presso l'ufficio di rappresentanza in Europa è autorizzato a compilare il fascicolo tecnico. La dichiarazione è applicabile ai prodotti cui sono applicati i marchi CE.</p> | <p>Ελληνικά</p> <p>ΕΚ ΔΗΛΩΣΗ ΕΝΑΡΜΟΝΙΣΜΟΥ</p> <p>Δηλώνουμε με αποκλειστική μας ευθύνη ότι ο Φαλτσκόπτης-Ράντιαλ, ο οποίος προσδιορίζεται από τον τύπο και ειδικό αναγνωριστικό κωδικό *1), είναι σύμφωνος με όλες τις σχετικές απαιτήσεις των Οδηγιών *2) και με τα σχετικά πρότυπα *3). Τεχνικό Αρχείο στο *4) – Δείτε παρακάτω. Ο Διαχειριστής Ευρωπαϊκών Προτύπων στο γραφείο εκπροσώπησης στην Ευρώπη είναι εξουσιοδοτημένος για τη σύνταξη του τεχνικού φακέλου. Η δήλωση ισχύει μόνο για το προϊόν που είναι τοποθετημένη η σήμανση CE.</p> |
| <p>*1) C10FSH C341820M C341822R C10FSB C341821M</p> <p>*2) 2006/42/EC, 2014/30/EU, 2011/65/EU</p> <p>*3) EN61029-1:2009+A11:2010 EN61029-2-9:2012+A11:2013 EN55014-1:2006+A1:2009+A2:2011 EN55014-2:1997+A1:2001+A2:2008 EN61000-3-2:2014 EN61000-3-3:2013</p> | |
| <p>*4) Representative office in Europe Hikoki Power Tools Deutschland GmbH Siemensring 34, 47877 Willich, Germany</p> <p>Head office in Japan Koki Holdings Co., Ltd. Shinagawa Intercity Tower A, 15-1, Konan 2-chome, Minato-ku, Tokyo, Japan</p> | <p>29. 6. 2018 Naoto Yamashiro European Standard Manager</p> <p>29. 6. 2018  A. Nakagawa Corporate Officer</p> <p></p> |