

R 36DA

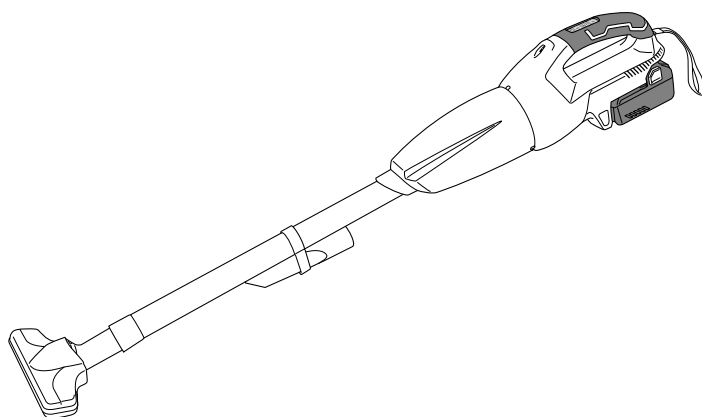

(en) Handling instructions
(de) Bedienungsanleitung
(fr) Mode d'emploi
(it) Istruzioni per l'uso
(nl) Gebruiksaanwijzing
(es) Instrucciones de manejo
(pt) Instruções de uso
(sv) Bruksanvisning
(da) Brugsanvisning
(no) Bruksanvisning
(fi) Käyttöohjeet

(el) Οδηγίες χειρισμού
(pl) Instrukcja obsługi
(hu) Kezelési utasítás
(cs) Návod k obsluze
(tr) Kullanım talimatları
(ro) Instrucțiuni de utilizare
(sl) Navodila za rokovanje
(sk) Pokyny na manipuláciu
(bg) Инструкция за експлоатация
(sr) Uputstvo za rukovanje
(hr) Upute za rukovanje

en

de

fr

it

nl

es

pt

sv

da

no

fi

el

pl

hu

cs

tr

ro

sl

sk

bg

sr

hr

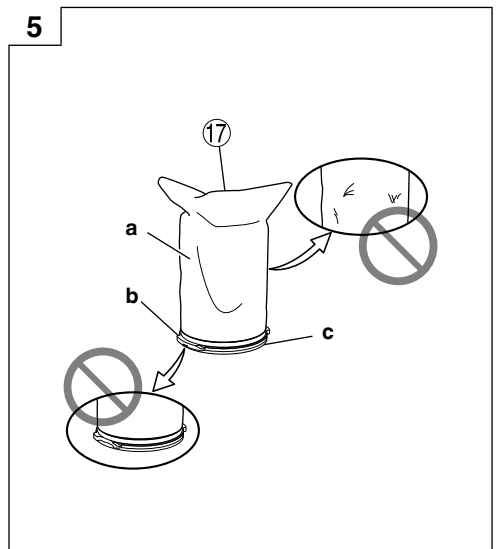
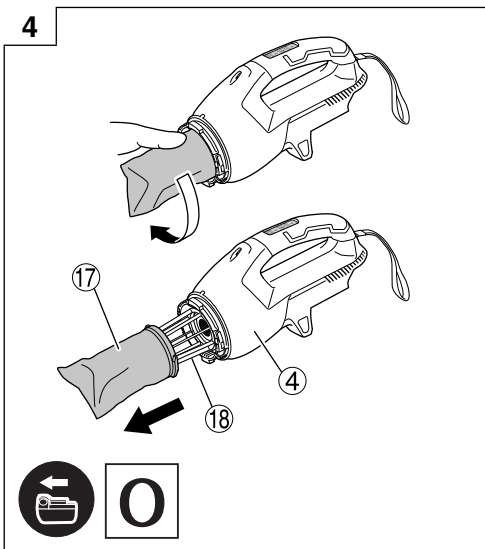
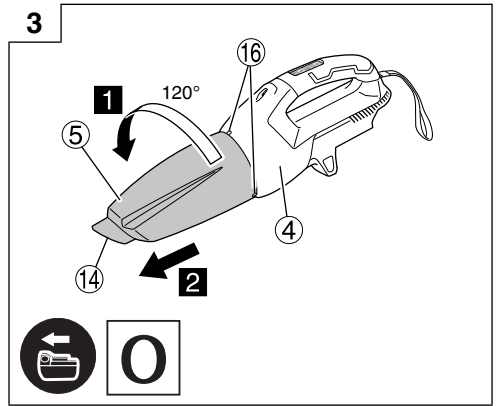
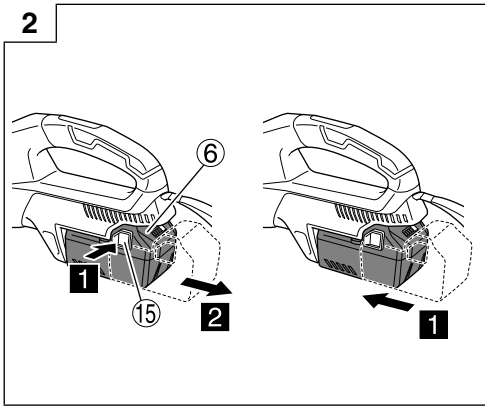
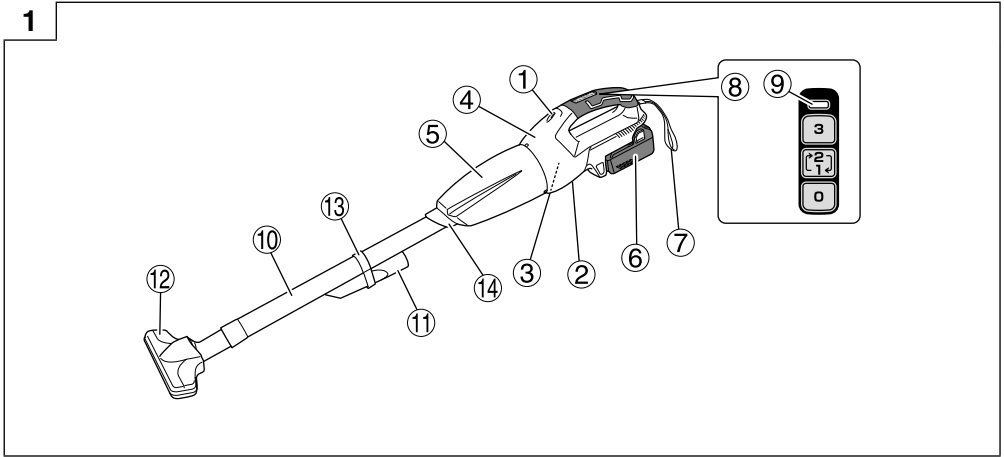

6

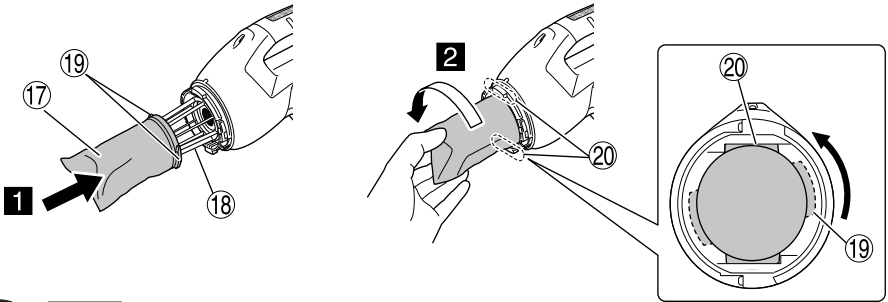

7

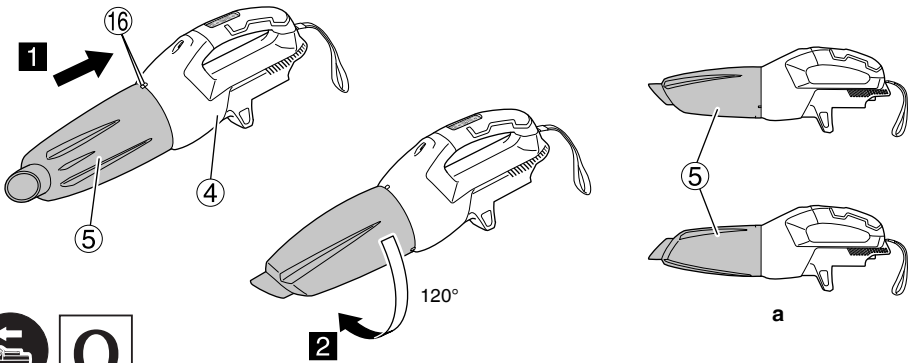

8

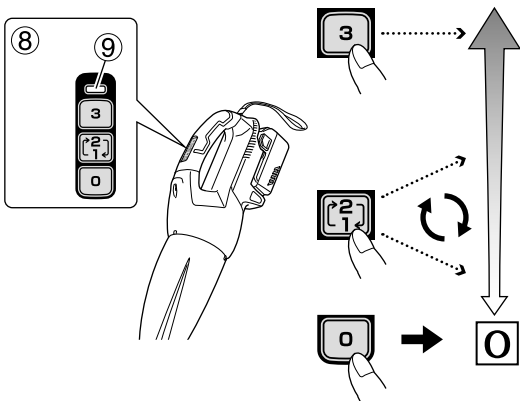

9

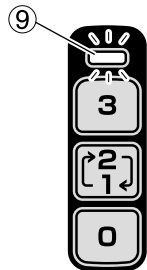



0

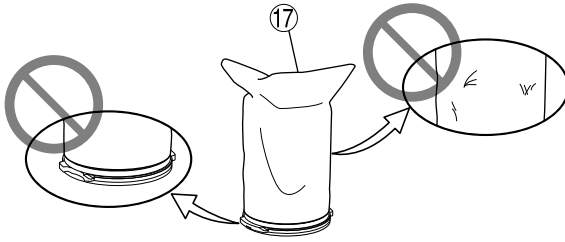

0

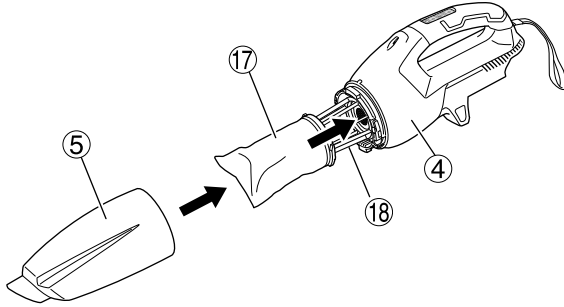

0

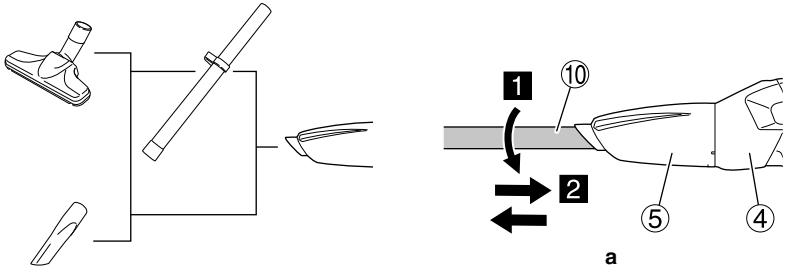

1 + **2** = **I**

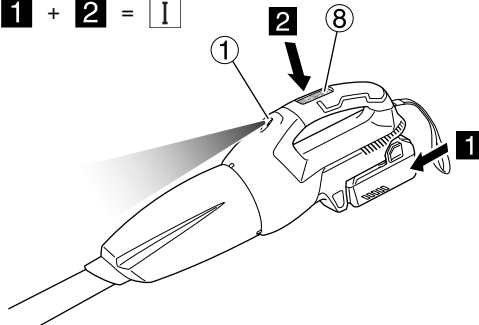

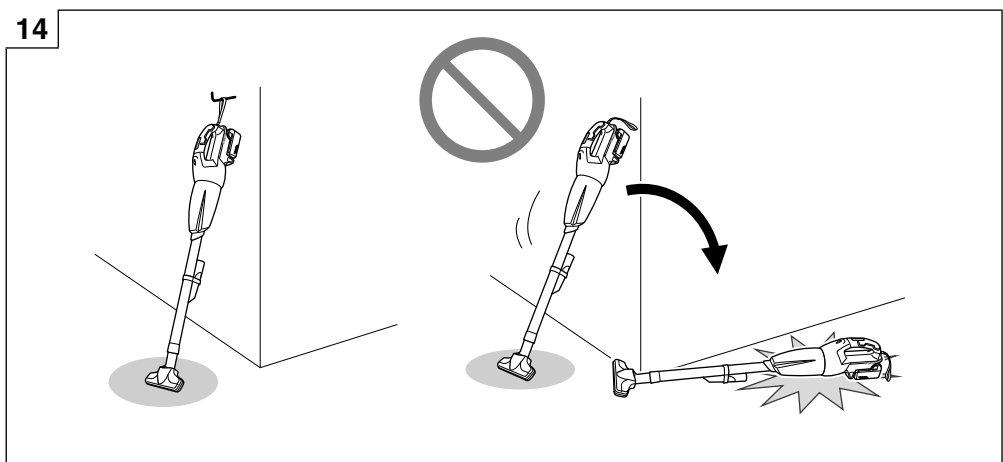
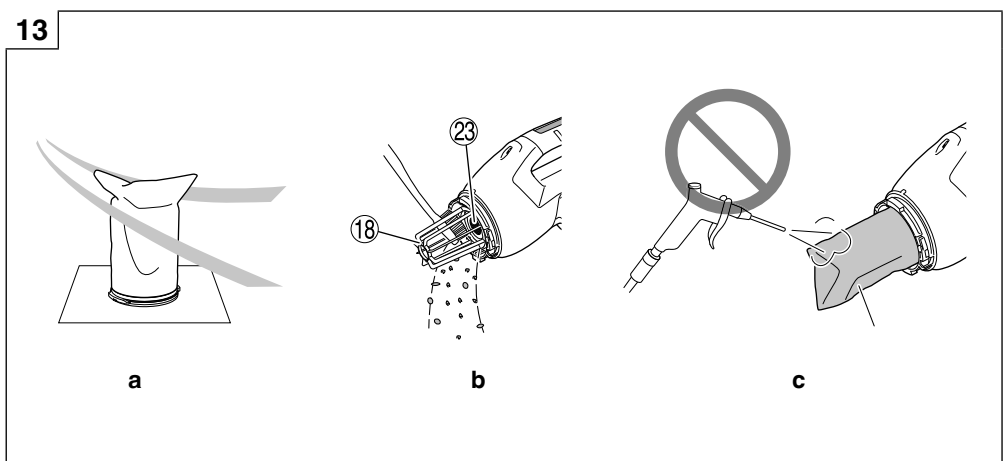
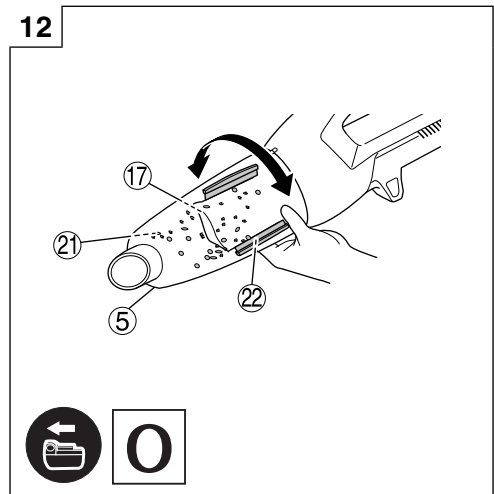
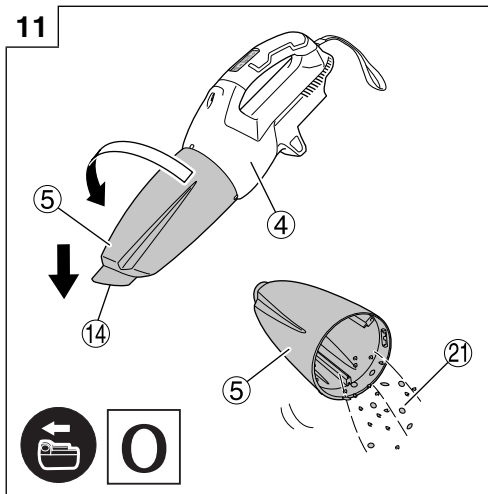

SAFETY PRECAUTIONS FOR THE CORDLESS CLEANER

- In order to prevent accidents, such as fires, electric shock, and injuries, be sure to follow the "Safety Precautions" stated below.
- Before use, read all of the "Safety Precautions" and use the appliance correctly according to the instructions.
- Be sure to keep this instructions manual in the place where it can be consulted by the user at any time.

WARNING

1. Keep the workplace clean. Littered place or workbench may cause accidents.
2. Pay attention to the situation around the workplace as well. Make the workplace bright enough. Do not use the appliance in places with inflammable liquid or gas.
3. Keep children away. Do not let other persons than the operator touch the cleaner or the cord. Keep persons other than the operator away from the workplace.
4. Use the cleaner suitable for the work. Use the appliance only for the specified applications.
5. Do not handle the power cord roughly.
- Do not carry the charger with only the power cord or pull the plug from the socket while holding the power cord.
- Keep the power cord away from heat, oil and sharp corners.
6. The cleaner should be maintained carefully. Replacement of accessories should follow the instructions manual. Regularly check the power cord of the charger and ask your local retailer or authorized servicing agent for repairs in the event of it being damaged. If an extension cord is used, check it periodically, and when damaged, replace it.
7. In the following cases, switch off the cleaner and disconnect the battery from the cleaner:
The cleaner is not used or it is sent for repair.
Accessories, such as an extension pipe and a filter, are replaced.
Danger is expected.
8. Avoid sudden starting. Do not carry the appliance which is connected to the power supply with your finger placed on the switch. Confirm that the switch is off before insert the battery.
9. Do the work with enough care. When you use the cleaner, pay attention to the handling method, how to do the work, the surrounding situation, etc. and perform the operation in a cautious manner.
10. Check for any damaged part.
 - Before use, check for any damages in the protective cover or other parts and confirm whether the appliance operates normally and performs specified functions.
 - Check for any abnormalities in all places that may affect the operation, the position adjustment and clamping state of movable portions, damaged parts or attachment state.
 - Replacement and repair of damaged protective cover and other parts should follow the provisions of the handling instructions. If there are no such provisions in the manual, please request repair from your local retailer or authorized servicing agent.
 - If the switch fails, please request repair from your local retailer or authorized servicing agent. Avoid using the cleaner which cannot be started or stopped by the switch.
11. Contact the specialty store for repair of the cleaner.
 - Since this cleaner conforms to the corresponding safety standard, do not modify it.
 - Be sure to request repair from your local retailer or authorized servicing agent. Self-repair may cause accidents or injuries.

12. This appliance can be used by children aged from 8 years and above and persons with reduced physical, sensory or mental capabilities or lack of experience and knowledge if they have been given supervision or instruction concerning use of the appliance in a safe way and understand the hazards involved. Children shall not play with the appliance. Cleaning and user maintenance shall not be made by children without supervision.

PRECAUTIONS FOR USE OF THE CORDLESS CLEANER

The precautions common to the cleaners have been described. For the cleaners for electric tools, follow further precautions described below:

WARNING

1. Prevent the appliance from sucking in the following:
 - Liquids (e.g., water, oil) or damp debris.
 - Generated spark during metal grinding or cutting.
 - High temperature things, such as lighted cigarette.
 - Inflammable substances (gasoline, thinner, benzene, kerosene, paint, etc.), explosive substances (nitroglycerine, etc.), combustible substances (aluminum, zinc, magnesium, titanium, red phosphorus, yellow phosphorus, celluloid, etc.)
 - Sharp things, such as nails, razors or glass.
 - Solidification materials, such as cement powder and toner, and conductive fine dusts, such as metal powder and carbon powder.
2. Set the filter correctly before use. Do not use the appliance without the filter or with it set in a wrong position, or do not use a torn filter. May cause failures, such as motor burnout.
3. Do not use the appliance with its suction opening, air inlet or exhaust opening obstructed. The temperature of the motor may rise abnormally, causing troubles such as deformation of parts or motor burnout.
4. Do not operate the appliance when its intake port or flooring nozzle, etc. is clogged with foreign matter. The temperature of the motor may rise abnormally, causing troubles such as deformation of parts or motor burnout.
5. When you drop or bump the appliance accidentally, check for breakage, crack, or deformation in the appliance. Breakage, crack or deformation may cause injuries.
6. When the appliance is out of condition or emits abnormal sound during use, immediately turn off the switch and request repair from your local retailer or authorized servicing agent. If you continue to use the appliance as it is, it may lead to injuries.
7. This appliance is only used indoors. Never use it outdoors. Do not use in the rain. Keep away from water or oil.
Malfunction may result as this appliance is not waterproof.

ADDITIONAL SAFETY WARNINGS

1. Always charge the battery at a temperature of 0°C – 40°C. A temperature of less than 0°C will result in over charging which is dangerous. The battery cannot be charged at a temperature higher than 40°C. The most suitable temperature for charging is that of 20°C – 25°C.
2. Do not use the charger continuously. When one charging is completed, leave the charger for about 15 minutes before the next charging of battery.
3. Do not allow foreign matter to enter the hole for connecting the rechargeable battery.

4. Never disassemble the rechargeable battery and charger.
5. Never short-circuit the rechargeable battery. Shortcircuiting the battery will cause a great electric current and overheat. It results in burn or damage to the battery.
6. Using an exhausted battery will damage the charger.
7. Do not insert object into the air ventilation slots of the charger. Inserting metal objects or inflammables into the charger air ventilation slots will result in electrical shock hazard or damaged charger.
8. Do not expose directly your eye to the light by looking into the light.
If your eye is continuously exposed to the light, your eye will be hurt.
9. Do not give a strong shock to the switch panel or break it. It may lead to a trouble.
10. Do not use the product if the tool or the battery terminals (battery mount) are deformed.
Installing the battery could cause a short circuit that could result in smoke emission or ignition.
11. Keep the tool's terminals (battery mount) free of swarf and dust.
 - Prior to use, make sure that swarf and dust have not collected in the area of the terminals.
 - During use, try to avoid swarf or dust on the tool from falling on the battery.
 - When suspending operation or after use, do not leave the tool in an area where it may be exposed to falling swarf or dust.
 - Wipe clean any dust, dirt, water or other liquid which may collect on the battery connector.
Doing so could cause a short circuit that could result in smoke emission or ignition.
12. Do not dispose of the battery in fire. If the battery is burnt, it may explode.
13. Bring the battery to the shop from which it was purchased as soon as the post-charging battery life becomes too short for practical use. Do not dispose of the exhausted battery.

CAUTION ON LITHIUM-ION BATTERY

To extend the lifetime, the lithium-ion battery equips with the protection function to stop the output.

In the cases of 1 to 3 described below, when using this product, even if it is switched on, the motor may stop. This is not the trouble but the result of protection function.

1. When the battery power remaining runs out, the motor stops.
In such a case, charge it up immediately.
2. If the tool is overloaded, the motor may stop. In this case, switch the tool off and eliminate causes of overloading. After that, you can use it again.
3. If the battery is overheated under overload work, the battery power may stop.
In this case, stop using the battery and let the battery cool. After that, you can use it again.

Furthermore, please heed the following warning and caution.

WARNING

In order to prevent any battery leakage, heat generation, smoke emission, explosion and ignition beforehand, please be sure to heed the following precautions.

1. Make sure that swarf and dust do not collect on the battery.
 - During work make sure that swarf and dust do not fall on the battery.
 - Make sure that any swarf and dust falling on the power tool during work do not collect on the battery.
 - Do not store an unused battery in a location exposed to swarf and dust.

- Before storing a battery, remove any swarf and dust that may adhere to it and do not store it together with metal parts (screws, nails, etc.).
2. Do not pierce battery with a sharp object such as a nail, strike with a hammer, step on, throw or subject the battery to severe physical shock.
3. Do not use an apparently damaged or deformed battery.
4. Do not use the battery in reverse polarity.
5. Do not connect directly to an electrical outlets or car cigarette lighter sockets.
6. Do not use the battery for a purpose other than those specified.
7. If the battery charging fails to complete even when a specified recharging time has elapsed, immediately stop further recharging.
8. Do not put or subject the battery to high temperatures or high pressure such as into a microwave oven, dryer, or high pressure container.
9. Keep away from fire immediately when leakage or foul odor are detected.
10. Do not use in a location where strong static electricity generates.
11. If there is battery leakage, foul odor, heat generated, discolored or deformed, or in any way appears abnormal during use, recharging or storage, immediately remove it from the equipment or battery charger, and stop use.
12. Do not immerse the battery or allow any fluids to flow inside. Conductive liquid ingress, such as water, can cause damage resulting in fire or explosion. Store your battery in a cool, dry place, away from combustible and flammable items. Corrosive gas atmospheres must be avoided.

CAUTION

1. If liquid leaking from the battery gets into your eyes, do not rub your eyes and wash them well with fresh clean water such as tap water and contact a doctor immediately.
If left untreated, the liquid may cause eye-problems.
2. If liquid leaks onto your skin or clothes, wash well with clean water such as tap water immediately.
There is a possibility that this can cause skin irritation.
3. If you find rust, foul odor, overheating, discolor, deformation, and/or other irregularities when using the battery for the first time, do not use and return it to your supplier or vendor.

WARNING

If a conductive foreign matter enters in the terminal of lithium ion battery, the battery may be shorted, causing fire. When storing the lithium ion battery, obey surely the rules of following contents.

- Do not place conductive debris, nail and wires such as iron wire and copper wire in the storage case.
- To prevent shorting from occurring, load the battery in the tool or insert securely the battery cover for storing until the ventilator is not seen.

REGARDING LITHIUM-ION BATTERY TRANSPORTATION

When transporting a lithium-ion battery, please observe the following precautions.

WARNING

Notify the transporting company that a package contains a lithium-ion battery, inform the company of its power output and follow the instructions of the transportation company when arranging transport.

- Lithium-ion batteries that exceed a power output of 100 Wh are considered to be in the freight classification of Dangerous Goods and will require special application procedures.

English

- For transportation abroad, you must comply with international law and the rules and regulations of the destination country.
- If the BSL36B18 is installed in the power tool, the power output will exceed 100 Wh and the unit will be classified as Dangerous Goods for freight classification.

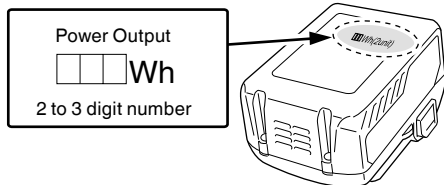

	Switching ON
	Switching OFF
	Disconnect the battery
	Prohibited action
	HIGH mode
	MID/LOW mode
	OFF button

NAMES OF PARTS (Fig. 1 – Fig. 14)

① LED light	⑬ Nozzle Holder
② Name plate	⑭ Intake port
③ Motor	⑮ Latch
④ Housing	⑯ Protruding mark
⑤ Dust Case	⑰ Filter
⑥ Battery	⑱ Filter holder
⑦ Strap	⑲ Projection
⑧ Switch panel	⑳ Housing grooves
⑨ Indicator Lamp	㉑ Dust
⑩ Extension Pipe	㉒ Dust Removal Blades (3 pcs) (Fixed to the inside of the dust case)
⑪ Crevice Nozzle	㉓ Fan filter
⑫ Flooring Nozzle	

SYMBOLS

WARNING

The following show symbols used for the machine. Be sure that you understand their meaning before use.

	R36DA: Cordless Cleaner
	To reduce the risk of injury, user must read instruction manual.
	Only for EU countries Do not dispose of electric tools together with household waste material! In observance of European Directive 2012/19/EU on waste electrical and electronic equipment and its implementation in accordance with national law, electric tools that have reached the end of their life must be collected separately and returned to an environmentally compatible recycling facility.
	Warning

STANDARD ACCESSORIES

In addition to the main unit (1 unit), the package contains the accessories listed on page 131.

Standard accessories are subject to change without notice.

SELECTING ACCESSORIES

The accessories of this machine are listed on page 132.

Selecting accessories are subject to change without notice.

APPLICATIONS

- Light-duty vacuuming of dry surfaces

SPECIFICATIONS

Power tool

Item		Model	R36DA
Rated voltage			36 V
Motor			DC motor
Application			Dry type
Continuous operating time (Battery: using BSL36A18)	3 (HIGH)		Approx. 15 min.
	2 (MID)		Approx. 30 min.
	1 (LOW)		Approx. 60 min.
Suction Work Rate			3 (HIGH) : Approx. 155 W 2 (MID) : Approx. 65 W 1 (LOW) : Approx. 35 W
Dust collecting capacity			560 mL
Battery available for this tool*			Multi volt battery
Dimensions (W × D × H)			476 mm × 112 mm × 169 mm
Weight**			1.6 kg (BSL36A18) 1.9 kg (BSL36B18)

* Existing batteries (BSL3660/3626X/3626/3625/3620, BSL18.... and BSL14.... series) cannot be used with this tool.

** According to EPTA-Procedure 01/2014
The weight does not include accessories.

UNPACKING

Carefully unpack the power tool.

CHARGING

Battery and battery charger are not included with this product.

For rechargeable batteries, please charge in according to the handling instructions of the charger which you are using.

MOUNTING AND OPERATION

Action	Figure	Page
Removing and inserting the battery (sold separately)	2	2
Dismounting the dust case	3	2
Dismounting the filter	4	2
Check the filter*1	5	2
Mounting the filter*2	6	3
Mounting the dust case*3	7	3
Switch operation*4	8	3
How to use*5	10	4
Emptying the dust case*6	11	5
Effectively removing dust*7	12	5
Selecting accessories	—	132

- *1 a. Filter free of debris and dust
 b. Rubber not deteriorated
 c. Connector free of damage
- *2 If the filter is not properly fitted, dirt or grime can enter the fan unit and cause damage or malfunction.
- *3 The dust case can also be installed with the nozzle facing upwards. (Fig. 7-a)

*4

Mode	Continuous operating time
	BSL36A18
3 (HIGH)	Approx. 15 min.
2 (MID)	Approx. 30 min.
1 (LOW)	Approx. 60 min.

* Continuous operating time will vary according to battery condition. Please use the table as a guideline.

NOTE

- To suppress noise when using the appliance, switch to 1 mode.
 - When using 3 mode on certain surfaces, such as carpets, the suction force may make the action feel heavy. If this occurs, switch to 2 or 1 mode instead.
- *5 When attaching the nozzle or extension pipe, insert as you twist in the direction indicated by the arrow. Twist in the direction indicated by the arrow when detaching as well. (Fig. 10-a)
- Twisting in the opposite direction could result in detaching the dust case from the housing.

*6 NOTE

- Point the intake port downward as dust can spill when removing the dust case.
- If the suction does not recover after disposing the dust, clean the filter. (See "Cleaning the filter" on page 9.)

- *7 The appliance has a built-in mechanism for scraping off dust attached to the filter when removing the dust case.

To even more effectively scrape off the dust, repeatedly turn the dust case back and forth (2 to 3 times or more). Holding the unit so that the dust case does not detach from the housing, slightly and repeatedly turn the dust case in the indicated directions.

THE INDICATOR LAMP (Fig. 9)

Notice about filter cleaning

If the filter becomes clogged and suction power decreases, the indicator lamp will flash.

And the main unit will make a pulsing sound.

However, this is not a sign of a fault.

If this happens, promptly empty the dust case and clean the filter. (See Fig. 11, Fig. 12, and "MAINTENANCE AND INSPECTION" on page 9.)

Notice about intake port blockage

If the intake port becomes blocked during use - for example while vacuuming carpets - the main unit will make a pulsing sound, the indicator lamp will flash. However, this is not a sign of a fault.

Clear the blockage from the intake port if this happens.

NOTE

If running continuously when the filter becomes clogged or the intake port becomes blocked, the appliance will stop running by temperature protection of the motor.

MAINTENANCE AND INSPECTION

WARNING

- For inspection and maintenance, be sure to turn off the switch and disconnect the battery.
- Do not work with wet hands. May cause electric shock or injuries.

1. Cleaning the filter

CAUTION

- Do not wash the filter in a washing machine.
 - Do not wash the filter in hot water or dry it by fire.
 - Do not detach the fan filter and the filter holder.
- If the vacuuming efficiency is poor even when the dust case has been emptied, remove the filter and wash it in cold or warm water. (The water should not be hot to the touch.)

After washing, dry out of direct sunlight. (Fig. 13-a)

If there is dust on the fan filter, hold the cleaner with the fan filter pointing downwards to keep dust from entering the motor and lightly clean with a small brush such as a used toothbrush. Do not brush vigorously. (Fig. 13-b)

NOTE

- Do not use gasoline, thinner, benzene or kerosene as they can melt plastic.
 - Do not use an air gun or similar tool to clean the filter, fan filter or the appliance itself. (Fig. 13-c)
- Doing so could push dirt into the appliance and cause malfunction.

2. Inspecting the mounting screws

Regularly inspect all mounting screws and ensure that they are properly tightened. Should any of the screws be loose, retighten them immediately. Failure to do so could result in serious hazard.

3. Maintenance of the motor

The motor unit winding is the very "heart" of the power tool.

Exercise due care to ensure the winding does not become damaged and/or wet with oil or water.

English

4. Inspection of terminals

Check to make sure that swarf and dust have not collected on the terminals.

On occasion check prior, during and after operation.

CAUTION

Remove any swarf or dust which may have collected on the terminals.

Failure to do so may result in malfunction.

5. Cleaning of the outside

When the tool is stained, wipe with a soft dry cloth or a cloth moistened with soapy water. Do not use chloric solvents, gasoline or paint thinner, as they melt plastics.

6. Storage

Store the cordless cleaner in a place in which the temperature is less than 50°C and out of reach of children.

When storing the appliance in a vertical position, hook the strap to a hanger.

NOTE

- Do not store in a location where children can easily reach or take out the appliance.
- Do not store in a damp location or in an area exposed to rainfall.
- Do not store in direct sunlight or in a location where temperatures may suddenly change
- Do not store in a location with volatile materials that could ignite or explode.
- Do not stand the appliance against a wall without using the strap to fix it in place. (Fig. 14)
Failure to do so may result in damage from a fall.

CAUTION

In the operation and maintenance of power tools, the safety regulations and standards prescribed in each country must be observed.

Important notice on the batteries for the HiKOKI cordless power tools

Please always use one of our designated genuine batteries. We cannot guarantee the safety and performance of our cordless power tool when used with batteries other than these designated by us, or when the battery is disassembled and modified (such as disassembly and replacement of cells or other internal parts).

GUARANTEE

We guarantee HiKOKI Power Tools in accordance with statutory/country specific regulation. This guarantee does not cover defects or damage due to misuse, abuse, or normal wear and tear. In case of complaint, please send the Power Tool, undismantled, with the GUARANTEE CERTIFICATE found at the end of this Handling instruction, to a HiKOKI Authorized Service Center.

TROUBLESHOOTING

Use the inspections in the table below if the tool does not operate normally. If this does not remedy the problem, consult your dealer or the HiKOKI Authorized Service Center.

Symptom	Possible cause	Remedy
Tool doesn't run	No remaining battery power	Charge the battery.
Tool suddenly stopped	Fan clogged with dust, causing overload	Contact place of purchase and arrange for dismantling and cleaning.
	The battery is overheated.	Let the battery cool down.
	The motor is overheated.	Dispose the dust and clean the filter. And then let the motor cool down.
Poor suction	Dust case is full.	Dispose the dust.
	Nozzle is plugged.	Remove the obstruction.
	Nozzle or extension pipe is loose.	Firmly tighten the unit.
	Nozzle or extension pipe is cracked or damaged.	Exchange the unit with a new one.
	Filter is clogged.	Turn the dust case and scrape off dust with dust removal blade, or remove the filter and lightly strike it or wash with water.
Exhaust or the main unit is hot	The motor is overheating because the dust case is full, or the filter is clogged.	Dispose the dust. Or else, clean the filter.
Abnormal noise/foul odor	Filter in not properly installed, resulting in foreign matter getting into the motor.	Remove the dust case, point the intake port downward and gently shake to remove foreign matter and dust. Should abnormal noise/foul odor persist, the motor may be damaged. Immediately discontinue use and arrange for repairs.
Battery cannot be installed	Attempting to install a battery other than that specified for the tool.	Please install a multi volt type battery.

SICHERHEITSVORKEHRUNGEN FÜR DEN AKKU-STAUBSAUGER

- Befolgen Sie die im Folgenden aufgeführten "Sicherheitsmaßnahmen", um Unfälle wie Feuer, elektrische Schläge und Verletzungen zu vermeiden.
- Lesen Sie die "Sicherheitsmaßnahmen" vor der Verwendung des Geräts vollständig durch und benutzen Sie das Gerät anweisungsgemäß.
- Bewahren Sie dieses Bedienungsanleitung an einem Ort auf, an dem sie dem Benutzer jederzeit zugänglich ist.

WARNUNG

1. Halten Sie den Arbeitsplatz sauber. Ein unaufgeräumter Platz oder eine unsaubere Werkbank kann zu Unfällen führen.
2. Achten Sie auch auf die Umgebung des Arbeitsplatzes. Sorgen Sie für ausreichende Beleuchtung. Benutzen Sie das Gerät nicht in der Nähe entzündbarer Flüssigkeiten oder Gase.
3. Von Kindern fernhalten. Lassen Sie keine anderen Personen als den Bediener den Staubsauger oder das Kabel berühren. Halten Sie Personen, vom Bediener abgesehen, vom Arbeitsplatz fern.
4. Verwenden Sie den Staubsauger, der für die anfallenden Arbeiten geeignet ist. Verwenden Sie das Gerät ausschließlich für die angegebenen Anwendungen.
5. Behandeln Sie das Stromkabel nicht grob.
 - Tragen Sie das Ladegerät nicht, indem Sie es nur am Netzkabel festhalten, und ziehen Sie den Stecker nicht aus der Steckdose, indem Sie das Netzkabel festhalten.
 - Halten Sie das Stromkabel fern von Hitze, Öl und scharfen Kanten.
6. Der Staubsauger sollte sorgfältig gepflegt werden. Das Auswechseln von Zubehör sollte nach den Anweisungen der Bedienungsanleitung erfolgen. Das Auswechseln des Zubehörs hat nach den Anweisungen der Bedienungsanleitung zu erfolgen. Überprüfen Sie regelmäßig das Netzkabel des Ladegeräts und wenden Sie sich wegen der Reparatur bei einer Beschädigung an Ihren Einzelhändler vor Ort oder einen Vertragskundendienst. Überprüfen Sie bei Verwendung eines Verlängerungskabels dieses regelmäßig und tauschen Sie es im Falle von Beschädigungen aus.
7. Schalten Sie in den folgenden Fällen den Staubsauger aus und entnehmen Sie den Akku aus dem Staubsauger: Der Staubsauger wird nicht verwendet oder wird zur Reparatur eingeschickt. Die Zubehörteile, wie z. B. das Verlängerungsrohr und der Filter, wurden ausgetauscht. Es wird von einer Gefahr ausgegangen.
8. Vermeiden Sie ungewolltes Einschalten des Geräts. Tragen Sie das an die Stromversorgung angeschlossene Gerät nicht mit dem Finger auf dem Schalter. Vergewissern Sie sich, dass der Schalter ausgeschaltet ist, bevor Sie den Akku einsetzen.
9. Führen Sie die Arbeiten mit angemessener Sorgfalt aus. Wenn Sie den Staubsauger verwenden, achten Sie auf die Handhabung, die Ausführung der Arbeit, die Umgebungssituation usw. und führen Sie die Bedienung vorsichtig aus.
10. Überprüfen Sie das Gerät auf beschädigte Teile.
 - Überprüfen Sie das Gerät vor der Verwendung auf Beschädigungen der Schutzabdeckung und anderer Teile und stellen Sie das ordnungsgemäße Funktionieren des Geräts und die korrekte Durchführung der beschriebenen Funktionen sicher.
 - Kontrollieren Sie alle Stellen des Geräts, die den Betrieb, die Positionseinstellung und die Befestigung der beweglichen Teile beeinträchtigen können auf Störungen, beschädigte Teile und korrekte Befestigung.

- Austausch und Reparatur einer beschädigten Schutzabdeckung und anderer Komponenten sollte nach den Vorschriften der Bedienungsanleitung erfolgen. Enthält die Bedienungsanleitung keine derartigen Vorschriften, wenden Sie sich wegen der Reparatur an Ihren Einzelhändler vor Ort oder einen Vertragskundendienst.
- Wenden Sie sich bei einem Defekt des Schalters wegen der Reparatur an Ihren Einzelhändler vor Ort oder einen Vertragskundendienst. Vermeiden Sie es, den Staubsauger zu verwenden, wenn dieser nicht durch den Schalter gestartet oder gestoppt werden kann.
- 11. Kontaktieren Sie für die Reparatur des Staubsaugers ein Fachgeschäft.
 - Da dieser Staubsauger einen entsprechenden Sicherheitsstandard erfüllt, darf er nicht verändert werden.
 - Lassen Sie Reparaturen unbedingt von Ihrem Einzelhändler vor Ort oder einem Vertragskundendienst durchführen. Selbst durchgeführte Reparaturen können zu Unfällen oder Verletzungen führen.
- 12. Dieses Gerät kann von Kindern ab 8 Jahren und von Personen mit eingeschränkten körperlichen, sensorischen oder geistigen Fähigkeiten oder Mangel an Erfahrung und Wissen genutzt werden, sofern sie beaufsichtigt werden oder Anweisungen für den sicheren Gebrauch des Geräts erhalten und die damit verbundenen Gefahren verstehen. Kinder dürfen nicht mit dem Gerät spielen. Reinigung und Benutzerwartung dürfen nicht von Kindern ohne Aufsicht durchgeführt werden.

VORSICHTSMASSNAHMEN BEI DER VERWENDUNG DES AKKU-STAUBSAUGERS

Die allgemeinen Vorsichtsmaßnahmen für die Staubsauger wurden beschrieben. Befolgen Sie für Staubsauger für Elektrowerkzeuge die weiteren unten beschriebenen Vorsichtsmaßnahmen:

WARNUNG

1. Vermeiden Sie ein Aufsaugen der folgenden Dinge durch das Gerät:
 - Flüssigkeiten (z. B. Wasser, Öl) oder feuchter Schmutz.
 - Beim Schleifen oder Schneiden von Metall entstehende Funken.
 - Gegenstände mit hohen Temperaturen wie z. B. brennende Zigaretten.
 - Entzündbare Stoffe (Benzin, Verdüner, Benzol, Kerosin, Farbe etc.) explosive Stoffe (Nitroglycerin etc.), brennbare Stoffe (Aluminium, Zink, Magnesium, Titan, roter Phosphor, gelber Phosphor, Zelluloid etc.)
 - Scharfe Gegenstände, wie zum Beispiel Nägel, Rasierer oder Glas.
 - Festwerdende Materialien wie Zementpulver und Toner sowie leitende Feinstäube wie Metallpulver und Kohlenstaub.
2. Setzen Sie den Filter vor der Verwendung ordnungsgemäß ein. Benutzen Sie das Gerät nicht ohne Filter oder mit falsch eingesetztem oder eingerissemem Filter. Kann zu Defekten wie der Überhitzung des Motors führen.
3. Verwenden Sie das Gerät nicht mit verstopfter Saugöffnung, Luftenlassöffnung oder Abluftöffnung, anderenfalls kann es zu einem übermäßigen Anstieg der Motortemperatur und zu Problemen wie Deformationen oder der Überhitzung des Motors kommen.

Deutsch

4. Betreiben Sie das Gerät nicht, wenn dessen Ansaugöffnung oder Fußbodendüse usw. durch Fremdkörper verstopft ist. Betätigen Sie das Gerät nicht, wenn der Schwimmer aktiviert wurde oder wenn Schlauch oder Saugöffnung etc. durch Fremdkörper verstopft sind, anderenfalls kann es zu einem übermäßigen Anstieg der Motortemperatur und zu Problemen wie Deformationen oder der Überhitzung des Motors kommen.
 5. Überprüfen Sie das Gerät bei versehentlichem Umwerfen oder Anstoßen auf Bruchstellen, Risse oder Deformationen, da diese zu Verletzungen führen können.
 6. Schalten Sie bei schlechtem Gerätezustand oder ungewöhnlichen Geräuschen während der Benutzung unverzüglich den Schalter aus und veranlassen Sie eine Reparatur bei Ihrem Einzelhändler vor Ort oder einem Vertragskundendienst. Bei weiterer Verwendung des Geräts in diesem Zustand kann es zu Verletzungen kommen.
 7. Dieses Gerät ist ausschließlich für die Verwendung in Innenräumen vorgesehen. Verwenden Sie das Gerät nicht im Regen. Halten Sie es von Wasser oder Öl fern. Es kann zu einer Fehlfunktion kommen, da dieses Gerät nicht wasserdicht ist.
- Versuchen Sie während des Einsatzes zu vermeiden, dass Späne oder Staub vom Werkzeug auf den Akku fallen.
 - Lassen Sie das Werkzeug in einer Arbeitspause oder nach dem Einsatz nicht in einem Bereich liegen, in dem es herabfallenden Spänen oder Staub ausgesetzt sein kann.
 - Wischen Sie Schmutz, Staub, Wasser oder andere Flüssigkeiten ab, die sich am Akkuanschluss angesammelt haben. Das könnte einen Kurzschluss verursachen, der zu Rauchentwicklung oder Entzündung führen kann.
 - 12. Den Akku nicht ins Feuer werfen. Er könnte dabei explodieren.
 - 13. Bringen Sie den Akku zu dem Geschäft, in dem Sie ihn erworben haben, sobald seine Lebensdauer zu Ende geht. Den leeren Akku nicht wegwerfen.

WARNUNG ZUM LITHIUM-IONEN- AKKU

Um die Lebensdauer des Lithium-Ionen-Akkus zu verlängern, ist dieser mit einer Schutzfunktion zum Stoppen der Leistungsabgabe ausgestattet.

Wenn Sie dieses Produkt in den oben beschriebenen Fällen 1 bis 3 verwenden, kann der Motor ausbleiben, auch wenn er eingeschaltet wird. Dies ist kein Defekt sondern das Resultat der Schutzfunktion.

1. Wenn die verbleibende Akkuleistung nicht mehr ausreicht, schaltet der Motor ab. Laden Sie in einem solchen Fall den Akku umgehend auf.
2. Wenn das Werkzeug überlastet ist, kann es zum Abschalten des Motors kommen. Schalten Sie in diesem Fall das Gerät aus und beseitigen Sie die Ursachen der Überlastung. Danach können Sie das Werkzeug wieder verwenden.
3. Kommt es während des Betriebs zu einer Überhitzung der Batterie, wird das Gerät unter Umständen angehalten. Unterbrechen Sie in diesem Fall Ihre Arbeit und lassen Sie die Batterie abkühlen. Danach können Sie das Werkzeug wieder verwenden.

Bitte beachten Sie die folgenden Warnhinweise.

WARNUNG

Zur Vermeidung eines Auslaufens der Batterie, Erwärmung, Rauchentwicklung, Explosionen und vorzeitiger Zündung beachten Sie bitte die folgenden Vorsichtsmaßnahmen.

1. Stellen Sie sicher, dass sich keine Späne und Staub auf der Batterie ansammeln.
- Stellen Sie während der Arbeit sicher, dass keine Späne und Staub auf die Batterie fallen.
- Stellen Sie sicher, dass sich Staub und Späne, die während der Bearbeitung auf das Elektrowerkzeug fallen, nicht auf der Batterie ansammeln.
- Lagern Sie ungebrauchte Batterien nicht an Plätzen, an denen Staub oder Späne anfallen.
- Vor dem Einlagern einer Batterie sind sämtlicher Staub und Späne zu entfernen. Weiterhin ist zu berücksichtigen, dass die Batterie nicht zusammen mit Metallteilen (Schrauben, Nägel, usw.) gelagert werden darf.
2. Achten Sie darauf, dass die Batterie nicht durch einen spitzen Gegenstand, beispielsweise einen Nagel, beschädigt wird. Vermeiden Sie Schläge mit dem Hammer. Treten Sie nicht gegen die Batterie, werfen Sie diese nicht, und vermeiden Sie schwere Stöße.
3. Beschädigte oder verformte Batterien dürfen nicht weiter verwendet werden.
4. Achten Sie auf den richtigen Anschluss der Pole.
5. Schließen Sie die Batterie nicht direkt an Stromsteckdosen oder Zigarettenanzünder im Auto an.

ZUSÄTZLICHE SICHERHEITSHINWEISE

1. Laden Sie die Batterie bei einer Temperatur von 0°C – 40°C auf. Eine Temperatur unter 0°C führt zu einem Überladen, was gefährlich ist. Die Batterie kann bei einer Temperatur über 40°C nicht aufgeladen werden. Die beste Temperatur zum Aufladen liegt bei 20°C – 25°C.
2. Verwenden Sie das Ladegerät nicht dauerhaft. Wenn ein Ladevorgang abgeschlossen ist, lassen Sie das Ladegerät etwa 15 Minuten lang abkühlen, bevor Sie die nächste Batterie aufladen.
3. Lassen Sie keine Fremdkörper durch das Anschlussloch der Batterie eindringen.
4. Niemals die Batterie und das Ladegerät zerlegen.
5. Niemals die Batterie kurzschließen. Ein Kurzschließen der Batterie verursacht hohe Stromstärken und Überhitzung. Das kann zu Verbrennungen und zu Schäden an der Batterie führen.
6. Durch die Verwendung einer verbrauchten Batterie wird das Ladegerät beschädigt.
7. Schieben Sie keine Gegenstände durch die Belüftungsschlitze des Ladegeräts. Wenn Metallobjekte oder entzündliche Gegenstände durch die Belüftungsschlitze des Ladegeräts eindringen, kann dies zu elektrischen Schlägen führen oder das Ladegerät beschädigen.
8. Niemals direkt in die LED blicken!
Wird das Auge kontinuierlich den LED-Strahlen ausgesetzt, kann es zu Augenverletzungen kommen.
9. Setzen Sie die Schalttafel nicht starken Erschütterungen aus oder beschädigen sie. Dies kann zu einer Fehlfunktion führen.
10. Verwenden Sie das Produkt nicht, wenn das Werkzeug oder die Akkuanschlüsse (Akkualterung) verformt sind. Wenn der Akku eingesetzt wird, kann es zu einem Kurzschluss kommen, der zu Rauchentwicklung oder Entzündung führen kann.
11. Halten Sie die Anschlüsse am Werkzeug (Akkualterung) frei von Spänen und Staub.
- Stellen Sie vor der Verwendung sicher, dass sich keine Späne und kein Staub im Bereich der Anschlüsse angesammelt haben.

6. Verwenden Sie die Batterie nur für den angegebenen Zweck.
7. Falls die Batterie nach Verstreichen der angegebenen Ladezeit nicht vollständig aufgeladen ist, brechen Sie den Ladevorgang unverzüglich ab.
8. Vermeiden Sie hohe Temperaturen und hohen Druck, wie er beispielsweise in der Mikrowelle, einem Trockner, oder einem Hochdruckbehälter auftritt.
9. Halten Sie die Batterie sofort von offenen Flammen fern, wenn Sie ein Leck oder üblen Geruch feststellen.
10. Vermeiden Sie eine Verwendung an Orten, an denen starke statische Elektrizität erzeugt wird.
11. Werden ein Leck, übler Geruch, Erwärmung, Verfärbungen, Verformungen oder sonstige Anomalitäten während der Verwendung, des Aufladens oder der Lagerung festgestellt, entfernen Sie die Batterie unverzüglich vom Werkzeug oder vom Ladegerät und beenden Sie die Verwendung.
12. Tauchen Sie den Akku nicht ins Wasser und lassen Sie keine Flüssigkeiten ins Innere gelangen. Leitfähige Flüssigkeiten, wie z. B. Wasser, können Schäden verursachen, die zu einem Brand oder einer Explosion führen. Lagern Sie Ihren Akku an einem kühlen, trockenen Ort, fern von brennbaren und entzündlichen Gegenständen. Korrosive Gase in der Atmosphäre müssen gemieden werden.

VORSICHT

1. Tritt die auslaufende Flüssigkeit in Kontakt mit Ihren Augen, reiben Sie diese nicht, sondern waschen Sie sie mit sauberem Leitungswasser gut aus und suchen Sie unverzüglich einen Arzt auf.
Ohne sachgemäße Behandlung können Augenverletzungen auftreten.
2. Wenn die ausgelaufene Flüssigkeit auf Haut oder Kleidung trifft, waschen Sie diese unverzüglich mit sauberem Wasser ab.
Es besteht die Gefahr von Hautreizungen.
3. Beim Auftreten von Rost, üblem Geruch, Erwärmung, Verfärbungen, Verformungen oder sonstigen Anomalitäten während der ersten Verwendung der Batterie, ist diese nicht weiter zu verwenden. Bringen Sie die Batterie zum Händler oder Verkäufer zurück.

WARNUNG

- Wenn ein leitfähiger Fremdkörper in das Gehäuse einer Lithiumionenbatterie eindringt, kann sie kurzgeschlossen und ein Brand verursacht werden. Befolgen Sie beim Lagern einer Lithiumionenbatterie unbedingt folgende Regeln:
- Legen Sie in das Aufbewahrungsetui keine leitfähigen Trümmer, Nägel und Drähte wie etwa Eisen- und Kupferdrähte.
 - Laden Sie, damit kein Kurzschluss auftreten kann, die Batterie in das Werkzeug oder schieben Sie sie sicher in die Batteriehülle zum Lagern so weit ein, dass der Ventilator nicht sichtbar ist.

BEZÜGLICH DES TRANSPORTS VON LITHIUM-IONEN-BATTERIEN

Beim Transport von Lithium-Ionen-Batterien beachten Sie bitte die folgenden Vorsichtsmaßnahmen.

WARNUNG

Weisen Sie die Transportfirma darauf hin, dass ein Paket eine Lithium-Ionen-Batterie enthält, informieren Sie das Unternehmen über ihre Leistungsabgabe und befolgen Sie die Anweisungen der Transportfirma, wenn Sie den Transport in die Wege leiten.

- Lithium-Ionen-Batterien, die eine Leistungsabgabe von 100 Wh überschreiten, werden in der Einstufung des Frachtguts als Gefahrgüter angesehen und erfordern spezielle Anwendungsverfahren.

- Für den Transport über Straßen müssen die internationalen Gesetze und die Regeln und Vorschriften des Bestimmungslands eingehalten werden.
- Wenn der BSL36B18 im Werkzeug installiert wird, überschreitet die Leistung 100 Wh und das Gerät wird als Fracht als Gefahrgut eingestuft.

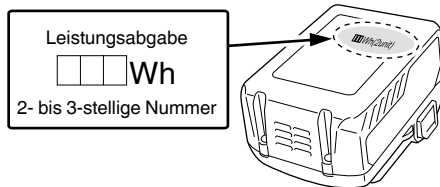

BEZEICHNUNG DER TEILE (Abb. 1 – Abb. 14)

① LED-Leuchte	⑬ Düsenhalterung
② Typenschild	⑭ Einlassöffnung
③ Motor	⑮ Verriegelung
④ Gehäuse	⑯ Vorstehende Markierung
⑤ Staubbehälter	⑰ Filter
⑥ Akku	⑱ Filterhalter
⑦ Trageschlaufe	⑲ Vorsprung
⑧ Schaltfeld	⑳ Gehäusenuten
⑨ Anzeigelampe	㉑ Staub
⑩ Verlängerungsrohr	㉒ Staubentfernungsklingen (3 Stk.) (Im Innern des Staubbehälters befestigt)
⑪ Fugendüse	㉓ Gebläsefilter
⑫ Fußbodendüse	

SYMBOLE

WARNUNG

Die folgenden Symbole werden für diese Maschine verwendet. Achten Sie darauf, diese vor der Verwendung zu verstehen.

	R36DA: Akku-Staubsauger
	Der Anwender muss die Bedienungsanleitung lesen, um das Risiko einer Verletzung zu verringern.
	Nur für EU-Länder Werfen Sie Elektrowerkzeuge nicht in den Hausmüll! Gemäß der Europäischen Richtlinie 2012/19/EU über Elektro- und Elektronik-Altgeräte und Umsetzung in nationales Recht müssen verbrauchte Elektrowerkzeuge getrennt gesammelt und einer umweltgerechten Wiederverwertung zugeführt werden.
	Warnung
	Einschalten ON

Deutsch

	Ausschalten OFF
	Trennen Sie die Batterie ab
	Unzulässige Handlung
	HOCH-Modus
	MITTEL/NIEDRIG-Modus
	AUS-Taste

STANDARDZUBEHÖR

Zusätzlich zum Hauptgerät (1 Gerät) enthält die Packung die auf der Seite 131 aufgelisteten Zubehörteile.

Das Standardzubehör kann ohne vorherige Bekanntmachung jederzeit geändert werden.

AUSWAHL DES ZUBEHÖRS

Das Zubehör dieser Maschine ist auf Seite 132 aufgelistet.

Die Auswahl des Zubehörs kann jederzeit ohne vorherige Ankündigung geändert werden.

VERWENDUNG

- Leichtes Staubsaugen trockener Oberflächen

TECHNISCHE DATEN

Elektrowerkzeug

Element \ Modell		R36DA
Nennspannung		36 V
Motor		Gleichstrommotor
Anwendung		Trockene Ausführung
Dauerbetriebszeit (Akku: Verwendung eines BSL36A18)	3 (HOCH)	Ca. 15 min
	2 (MITTEL)	Ca. 30 min
	1 (NIEDRIG)	Ca. 60 min
Saugleistung	3 (HOCH): Ca. 155 W 2 (MITTEL): Ca. 65 W 1 (NIEDRIG): Ca. 35 W	
Fassungsvermögen des Staubbehälters	560 mL	
Für dieses Werkzeug verfügbarer Akku*	Mehrspannungs-Akku	
Abmessungen (B x T x H)	476 mm x 112 mm x 169 mm	
Gewicht**	1,6 kg (BSL36A18)	
	1,9 kg (BSL36B18)	

* Bisherige Akkus (Serien BSL3660/3626X/3626/3625/3620, BSL18.... und BSL14....) können mit diesem Werkzeug nicht verwendet werden.

** Gemäß EPTA-Verfahren 01/2014
Das Gewicht umfasst nicht das Zubehör.

AUSPACKEN

Packen Sie das Elektrowerkzeug vorsichtig aus.

AUFLADEN

Der Akku und das Akkuladegerät sind nicht im Lieferumfang dieses Produktes enthalten.

Laden Sie bitte die Akkus gemäß der Bedienungsanleitung des von Ihnen verwendeten Ladegeräts auf.

ZUSAMMENBAU UND BETRIEB

Vorgang	Abbildung	Seite
Herausnehmen und Einsetzen des Akkus (separat erhältlich)	2	2
Entnahme des Staubbehälters	3	2
Entnahme des Filters	4	2
Überprüfen des Filters*1	5	2
Einsetzen des Filters*2	6	3
Einsetzen des Staubbehälters*3	7	3
Betätigung des Schalters*4	8	3
Verwendung*5	10	4
Leeren des Staubbehälters*6	11	5
Effektive Beseitigung des Staubs*7	12	5
Auswahl des Zubehörs	—	132

- *1 a. Befreien Sie den Filter von Staub und Schmutz
b. Der Gummi darf nicht übermäßig verschlissen sein
c. Der Anschluss darf nicht beschädigt sein
- *2 Wenn der Filter nicht ordnungsgemäß eingesetzt ist, kann Staub oder Schmutz in das Gebläse eindringen und eine Beschädigung oder Fehlfunktion verursachen.
- *3 Der Staubbehälter kann auch mit der Düse nach oben gerichtet eingesetzt werden. (**Abb. 7-a**)
- *4

Modus	Dauerbetriebszeit
	BSL36A18
3 (HOCH)	Ca. 15 min
2 (MITTEL)	Ca. 30 min
1 (NIEDRIG)	Ca. 60 min

* Die Dauerbetriebszeit ist vom Zustand des Akkus abhängig. Bitte verwenden Sie die Tabelle als Richtlinie.

HINWEIS

- Schalten Sie auf den Modus 1, um das Geräusch bei der Verwendung des Geräts zu mindern.
- Wenn Sie den Modus 3 auf bestimmten Oberflächen, beispielsweise auf Teppichen, anwenden, kann sich die Bewegung durch die Saugkraft schwergängig anfühlen. Schalten Sie in diesem Fall stattdessen auf den Modus 2 oder 1 um.
- *5 Setzen Sie beim Einsetzen der Düse oder des Verlängerungsrohrs diese ein, indem Sie sie in die durch den Pfeil angegebene Richtung drehen. Drehen Sie sie beim Abnehmen gleichfalls in die durch den Pfeil angegebene Richtung. (**Abb. 10-a**)
Wenn Sie sie in die Gegenrichtung drehen, kann sich der Staubbehälter vom Gehäuse lösen.
- *6 **HINWEIS**
 - Richten Sie die Einlassöffnung nach unten, da sich der Staub verteilen kann, wenn Sie den Staubbehälter entnehmen.
 - Reinigen Sie den Filter, wenn die Saugleistung nach dem Entfernen des Staubs nicht wiederhergestellt werden konnte. (Siehe „Reinigung des Filters“ auf Seite 15.)

- *7 Das Gerät verfügt über einen eingebauten Mechanismus zum Abkratzen des Staubs, wenn der Staubbehälter abgenommen wurde. Drehen Sie den Staubbehälter vor und zurück (2- bis 3-mal oder mehr), um den Staub noch effektiver abzukratzen. Halten Sie das Gerät so fest, dass sich der Staubbehälter nicht vom Gehäuse löst, und drehen Sie den Staubbehälter mehrfach leicht in die angegebenen Richtungen.

2. Inspektion der Befestigungsschrauben

Inspezieren Sie regelmäßig alle Befestigungsschrauben und stellen Sie sicher, dass sie richtig festgezogen sind. Sollte eine der Schrauben locker werden, ziehen Sie sie sofort wieder fest an. Falls dies nicht getan wird, könnte das zu ernsthaften Gefahren führen.

3. Wartung des Motors

Die Wicklung des Motors ist das "Herzstück" des Elektrowerkzeugs.

Wenden Sie die gebotene Sorgfalt auf, um sicherzustellen, dass die Wicklung nicht beschädigt und/oder mit Öl oder Wasser benetzt wird.

4. Prüfen der Anschlüsse

Überprüfen Sie die Anschlüsse, um sicherzustellen, dass sich keine Späne und kein Staub angesammelt haben.

Prüfen Sie das bei Gelegenheit vor, während und nach dem Betrieb.

VORSICHT

Entfernen Sie die Späne und den Staub, die sich an den Anschlüssen angesammelt haben.

Andernfalls können Funktionsstörungen auftreten.

5. Reinigung des Äußeren

Wenn das Gerät verschmutzt ist, wischen Sie es mit einem weichen trockenen Tuch oder einem mit Seifenwasser befeuchteten Tuch ab. Verwenden Sie keine chlorhaltigen Lösungsmittel, keinen Kraftstoff oder keine Farbverdünnung, da sie den Kunststoff angreifen.

6. Aufbewahrung

Bewahren Sie den Akku-Staubsauger bei einer Temperatur unterhalb von 50°C und außerhalb der Reichweite von Kindern auf.

Hängen Sie die Schlaufe auf einen Aufhänger, um das Gerät in senkrechter Stellung aufzubewahren.

HINWEIS

- Bewahren Sie das Gerät nicht an einem Ort auf, wo Kinder das Gerät leicht erreichen oder herausnehmen können.
- Bewahren Sie es nicht in einer feuchten Umgebung oder in einem Bereich auf, in dem es Regen ausgesetzt ist.
- Bewahren Sie es nicht in direkter Sonneneinstrahlung oder an einem Ort auf, an dem sich die Temperaturen plötzlich ändern können.
- Bewahren Sie es nicht an einem Ort mit flüchtigen Stoffen auf, die sich entzünden oder explodieren können.
- Stellen Sie das Gerät nicht gegen eine Wand, ohne es mit der Schlaufe zu befestigen. **(Abb. 14)** Andernfalls kann es durch Umfallen beschädigt werden.

VORSICHT

Bei Betrieb und Wartung von Elektrowerkzeugen müssen die Sicherheitsvorschriften und Normen beachtet werden.

Wichtiger Hinweis zu den Batterien für Akku-Geräte von HIKOKI

Verwenden Sie immer unsere angegebenen Originalbatterien. Wir können die Sicherheit und die Leistung unseres Akku-Gerätes nicht gewährleisten, wenn andere als die von uns angegebenen Batterien verwendet werden, oder wenn die Batterie zerlegt und verändert wird (etwa durch Zerlegen und Ersetzen von Zellen oder anderen innen gelegenen Teilen).

DIE ANZEIGELAMPE (Abb. 9)

Hinweis zur Reinigung des Filters

Wenn der Filter verstopft ist und die Saugleistung nachlässt, blinkt die Anzeigelampe.

Und das Hauptgerät gibt ein pulsierendes Geräusch ab.

Dies ist jedoch kein Anzeichen für eine Fehlfunktion.

Leeren Sie in diesem Fall umgehend den Staubbehälter und reinigen Sie den Filter. (Siehe **Abb. 11**, **Abb. 12** und „WARTUNG UND INSPEKTION“ auf Seite 15.)

Hinweis zur Verstopfung der Einlassöffnung

Wenn die Einlassöffnung während der Verwendung verstopft wird - beispielsweise beim Absaugen von Teppichen - gibt das Hauptgerät ein pulsierendes Geräusch ab und die Anzeigelampe blinkt. Das stellt jedoch keinen Fehler dar.

Beseitigen Sie in diesem Fall die Verstopfung der Einlassöffnung.

HINWEIS

Wenn das Gerät länger weiterläuft, während der Filter verstopft oder die Einlassöffnung blockiert ist, stoppt das Gerät seinen Betrieb durch den Temperaturschutz des Motors.

WARTUNG UND INSPEKTION

WARNUNG

- Schalten Sie bei der Überprüfung und Wartung stets den Schalter aus und entnehmen Sie den Akku.
- Führen Sie Arbeiten nicht mit nassen Händen durch. Dies kann Stromschläge oder Verletzungen zur Folge haben.

1. Reinigung des Filters

VORSICHT

- Waschen Sie den Filter nicht in einer Waschmaschine.
- Waschen Sie den Filter nicht in heißem Wasser und trocknen Sie ihn nicht durch offene Flammen.
- Nehmen Sie den Gebläsefilter und den Filterhalter nicht ab.

Wenn die Saugleistung schlecht ist, auch nachdem Sie den Staubbehälter entleert haben, nehmen Sie den Filter ab und waschen Sie ihn in kaltem oder warmem Wasser. (Das Wasser darf nicht zu heiß sein.)

Trocknen Sie ihn nach dem Waschen ohne direkte Sonneneinstrahlung. **(Abb. 13-a)**

Wenn sich auf dem Gebläsefilter Staub befindet, halten Sie den Staubsauger mit dem Gebläsefilter nach unten gerichtet, damit der Staub nicht in den Motor eindringt, und reinigen Sie ihn mit einer kleinen Bürste, wie zum Beispiel einer alten Zahnbürste. Bürsten Sie nicht zu stark. **(Abb. 13-b)**

HINWEIS

- Verwenden Sie niemals Kraftstoff, Verdünnung, Waschbenzin oder Kerosin, da sie den Kunststoff angreifen.
- Verwenden Sie zur Reinigung des Filters oder des Geräts selbst keine Druckluftpistole oder ein ähnliches Werkzeug. **(Abb. 13-c)** Dadurch kann Schmutz in das Gerät eindringen und eine Fehlfunktion verursachen.

GARANTIE

Auf HiKOKI-Elektrowerkzeuge gewähren wir eine Garantie unter Zugrundelegung der jeweils geltenden gesetzlichen und landesspezifischen Bedingungen. Dieses Garantie erstreckt sich nicht auf Schäden, die auf Missbrauch, bestimmungswidrigen Einsatz oder normalen Verschleiß zurückzuführen sind. Im Schadensfall senden Sie das nicht zerlegte Elektrowerkzeug zusammen mit dem GARANTIESCHEIN, den Sie am Ende dieser Bedienungsanleitung finden, an ein von HiKOKI autorisiertes Servicezentrum.

FEHLERSUCHE UND -BESEITIGUNG

Führen Sie die in der folgenden Tabelle aufgeführten Inspektionen durch, wenn das Gerät nicht ordnungsgemäß funktioniert. Kann das Problem dadurch nicht behoben werden, wenden Sie sich an Ihren Händler oder ein autorisiertes HiKOKI-Kundendienstzentrum.

Symptom	Mögliche Ursache	Abhilfe
Das Gerät läuft nicht	Unzureichende Akkuleistung	Laden Sie den Akku auf.
Das Gerät hat plötzlich angehalten	Der Lüfter ist mit Staub verstopft, sodass eine Überlastung entstanden ist.	Wenden Sie sich an Ihre Verkaufsstelle und vereinbaren Sie eine Wartung und Reinigung.
	Der Akku ist überhitzt.	Lassen Sie den Akku abkühlen.
	Der Motor ist überhitzt.	Entfernen Sie den Staub und reinigen Sie den Filter. Lassen Sie dann den Motor abkühlen.
Schlechte Saugleistung	Der Staubbehälter ist voll.	Entleeren Sie den Staubbehälter.
	Die Düse ist verstopft.	Entfernen Sie das Hindernis.
	Die Düse oder das Verlängerungsrohr hat sich gelockert.	Ziehen Sie sie fest.
	Die Düse oder das Verlängerungsrohr ist gesprungen oder beschädigt.	Tauschen Sie sie durch neue aus.
	Der Filter ist verstopft.	Drehen Sie den Staubbehälter um und kratzen Sie den Staub mit der Staubentfernungsklinge ab oder entfernen Sie den filter und klopfen Sie ihn leicht ab oder waschen Sie ihn mit Wasser.
Der Auslass oder das Hauptgerät ist heiß.	Der Motor ist überhitzt, da der Staubbehälter voll oder der Filter verstopft ist.	Entleeren Sie den Staubbehälter. Oder reinigen Sie andernfalls den Filter.
Ungewöhnliches Geräusch/ fauler Geruch	Der Filter ist nicht ordnungsgemäß eingesetzt, was dazu führt, dass Fremdstoffe in den Motor gelangen.	Entnehmen Sie den Staubbehälter, richten Sie die Einlassöffnung nach unten und schütteln Sie vorsichtig, um die Fremdkörper und den Staub zu entfernen. Wenn das ungewöhnliche Geräusch/der faule Geruch bestehen bleibt, kann der Motor beschädigt sein. Stellen Sie sofort die Verwendung ein und vereinbaren Sie die Reparaturarbeiten.
Der Akku kann nicht eingesetzt werden	Versuch, einen anderen Akku als den für das Werkzeug vorgeschriebenen einzusetzen.	Setzen Sie einen Mehrspannungs-Akku ein.

MESURES DE SÉCURITÉ POUR L'ASPIRATEUR SANS FIL

- Afin de prévenir les accidents, tels que les incendies, les électrocutions et les blessures, bien suivre les "Précautions de Sécurité" ci-dessous.
- Avant l'emploi, lire toutes les "Précautions de Sécurité"; utiliser ensuite l'appareil correctement, conformément aux instructions.
- Prendre soin de ranger le présent mode d'emploi dans un endroit où l'utilisateur peut le consulter en tout temps.

AVERTISSEMENT

1. Garder le lieu de travail propre. Un espace ou un établi en désordre peut causer des accidents.
2. Évaluer aussi les conditions environnantes du milieu de travail. Éclairer suffisamment le lieu de travail. Ne pas utiliser l'appareil en présence d'un liquide ou d'un gaz inflammable.
3. Éloigner les enfants. Ne laissez personne à part l'opérateur toucher à l'aspirateur ou au cordon. Éloigner toute autre personne que l'opérateur du lieu de travail.
4. Utilisez l'aspirateur qui convient au travail. L'appareil ne doit servir qu'aux applications auxquelles il est destiné.
5. Veillez à ne pas endommager le cordon d'alimentation.
 - Ne portez pas le chargeur avec uniquement le cordon d'alimentation ou ne tirez pas sur la fiche de la prise tout en maintenant le cordon d'alimentation.
 - Gardez le cordon d'alimentation à l'abri de la chaleur, de l'huile et des angles à 90°.
6. L'aspirateur doit être entretenu avec soin. Le remplacement des accessoires doit se faire en suivant les instructions du manuel. Vérifiez régulièrement le cordon d'alimentation du chargeur et demandez à votre revendeur local ou à un agent d'entretien agréé de le réparer en cas d'endommagement. Si une rallonge est utilisée, la vérifier périodiquement; en cas de dommage, la remplacer.
7. Dans les cas suivants, éteignez l'aspirateur et débranchez la batterie :
 - L'aspirateur n'est pas utilisé ou il est envoyé en réparation. Les accessoires, tels qu'une rallonge et un filtre, sont remplacés. Un danger est attendu.
8. Éviter un démarrage soudain. Ne pas transporter l'appareil branché à la source d'alimentation avec un doigt sur l'interrupteur. Vérifiez que l'interrupteur est sur arrêté avant d'insérer la batterie.
9. Soyez rigoureux. Lorsque vous utilisez l'aspirateur, faites attention au maniement, à la façon d'effectuer le travail, les alentours, etc., et travaillez prudemment.
10. Vérifier s'il y a des pièces endommagées.
 - Avant l'emploi, vérifier si l'enveloppe protectrice ou d'autres pièces présentent des dommages quelconques et confirmer que l'appareil fonctionne normalement et accomplit les fonctions nécessaires.
 - Rechercher toute anomalie aux endroits capables d'influencer le fonctionnement, vérifier le réglage de la position, l'état de serrage des parties mobiles et l'état des pièces ou des fixations.
 - Le remplacement et la réparation de l'enveloppe protectrice et des autres pièces endommagées devrait se faire selon les consignes de manipulation. Si le manuel ne contient pas de telles consignes, faire effectuer la réparation par le détaillant local ou l'agent-service autorisé.
 - Si l'interrupteur fait défaut, le faire réparer par le détaillant local ou l'agent-service autorisé. Évitez d'utiliser l'aspirateur si vous n'arrivez pas à l'allumer ou à l'éteindre avec le bouton.

11. Contactez le magasin spécialisé pour faire réparer l'aspirateur.
 - L'aspirateur est conforme à la norme de sécurité correspondante, ne le modifiez pas.
 - Prendre soin de le faire réparer par le détaillant local ou l'agent-service autorisé. Une réparation par l'utilisateur peut occasionner des accidents ou des blessures.
12. Cet appareil peut être utilisé par des enfants dès 8 ans et les personnes ayant des handicaps physiques, sensoriels ou mentaux, ou manquant d'expérience et de connaissances si elles sont sous surveillance ou ayant reçu des instructions préalables concernant l'utilisation de l'appareil dans un endroit sûr et qu'elles comprennent les risques encourus. Les enfants ne doivent pas jouer avec l'appareil. Le nettoyage et l'entretien ne doivent pas être effectués par des enfants sans surveillance.

PRÉCAUTIONS D'UTILISATION DE L'ASPIRATEUR SANS FIL

Les précautions communes aux aspirateurs ont été décrites. Pour les aspirateurs destinés aux outils électriques, suivez les autres précautions décrites ci-dessous :

AVERTISSEMENT

1. Éviter d'aspirer ce qui suit avec l'appareil:
 - Liquides (par ex. l'eau, l'huile) ou débris humides.
 - Les étincelles générées par le meulage ou la coupe de métal.
 - Les objets à température élevée, comme une cigarette allumée.
 - Les substances inflammables (essence, diluant, benzène, kérosène, peinture, etc.), les substances explosives (nitroglycérine, etc.), les substances combustibles (aluminium, zinc, magnésium, titane, phosphore rouge, phosphore blanc, celluloïd, etc.).
 - Des objets tranchants tels que des clous, des lames de rasoir ou du verre.
 - Les matériaux de solidification, comme le ciment en poudre et le toner, et les poussières fines conductibles, comme la poudre de métal et la poudre de carbone.
2. Installer le filtre correctement avant usage. Ne pas utiliser l'appareil sans filtre, avec le filtre dans la mauvaise position ou avec un filtre déchiré. Des défaillances peuvent s'ensuivre, comme le grillage du moteur.
3. Ne pas utiliser l'appareil lorsque son orifice d'aspiration, son arrivée d'air ou son orifice d'extraction sont obstrués. La température du moteur peut s'élever anormalement et causer des problèmes comme la déformation de pièces ou le grillage du moteur.
4. N'utilisez pas l'appareil lorsque son port d'admission ou sa buse de sol, etc. est obstrué(e) par des corps étrangers. La température du moteur peut s'élever anormalement et causer des problèmes comme la déformation de pièces ou le grillage du moteur.
5. Lorsque l'appareil est échappé ou frappé accidentellement, vérifier si l'appareil est brisé, fissuré ou déformé. Les bris, les fissures ou les déformations peuvent occasionner des blessures.
6. Si l'appareil est défectueux ou qu'il émet un son anormal pendant la marche, mettre immédiatement l'interrupteur sur arrêté et faire effectuer la réparation par le détaillant local ou l'agent-service autorisé. Si l'utilisateur continue d'exploiter l'appareil dans cet état, des blessures peuvent s'ensuivre.
7. Ne jamais l'utiliser à l'extérieur. La détérioration de l'isolation peut provoquer une électrocution ou un incendie électrique. Ne l'utilisez pas sous la pluie. Tenez-le à l'écart de l'eau ou de l'huile. Un dysfonctionnement peut survenir car cet appareil n'est pas étanche.

AVERTISSEMENTS DE SÉCURITÉ SUPPLÉMENTAIRES

1. Chargez toujours la batterie à une température de 0°C à 40°C. Une température inférieure à 0°C entraînera une surcharge dangereuse. La batterie ne peut pas être chargée à une température supérieure à 40°C. La température la plus appropriée pour la charge est de 20°C à 25°C.
2. N'utilisez pas le chargeur de manière continue. Quand une charge a été effectuée, laissez le chargeur au repos pendant environ 15 minutes avant de procéder à une nouvelle charge de la batterie.
3. Ne pas laisser de corps étrangers pénétrer par le trou de raccord de la batterie rechargeable.
4. Ne jamais désassembler la batterie rechargeable et le chargeur.
5. Ne jamais court-circuiter la batterie rechargeable. Le court-circuitage de la batterie provoquera un courant électrique puissant et une surchauffe. Cela présente un risque de brûlure ou de dégâts à la batterie.
6. L'utilisation d'une batterie vide endommagera le chargeur.
7. Ne pas insérer d'objets dans les fentes d'aération du chargeur. L'insertion d'objets métalliques ou de produits inflammables dans les fentes d'aération du chargeur présente un risque d'électrocution ou de dégât du chargeur.
8. N'exposez pas vos yeux directement à la lampe en la regardant.
Une exposition continue de vos yeux à la lampe pourrait les blesser.
9. Ne pas faire subir de choc violent au panneau de commande ni le casser. Cela risque d'entraîner un dysfonctionnement.
10. N'utilisez pas le produit si l'outil ou les bornes de la batterie (fixation de la batterie) sont déformés.
Installer la batterie peut entraîner un court-circuit qui pourrait provoquer des émissions de fumée ou un début d'incendie.
11. Gardez les bornes de l'outil (support de la batterie) exemptes de copeaux et à la poussière.
 - Avant toute utilisation, assurez-vous qu'aucun copeau ou poussière ne s'est accumulé sur la zone des bornes.
 - Pendant l'utilisation, essayez d'éviter que des copeaux ou de la poussière provenant de l'outil ne tombent sur la batterie.
 - Lors de la suspension de l'opération ou après l'utilisation, ne laissez pas l'outil dans un endroit où il pourrait être exposé à des copeaux ou de la poussière.
 - Essuyer toute trace de poussière, de saleté, d'eau ou d'autres liquides qui peuvent s'accumuler sur le connecteur de la batterie.
Le non-respect de cette consigne peut entraîner un court-circuit qui pourrait provoquer des émissions de fumée ou un début d'incendie.
12. Ne jetez pas la batterie au feu. Si la batterie est brûlée, elle pourrait exploser.
13. Apportez la batterie au magasin où elle a été achetée dès que la durée de vie de post-charge de la batterie devient trop courte pour une utilisation pratique. Ne jetez pas de batterie usagée.

PRÉCAUTIONS RELATIVES À LA BATTERIE AU LITHIUM ION

Pour prolonger sa durée de vie, la batterie lithium-ion est équipée d'une fonction de protection qui coupe automatiquement l'alimentation.
Dans les cas 1 à 3 décrits ci-dessous, lors de l'utilisation de ce produit, même s'il est allumé, le moteur peut s'arrêter. Il ne s'agit pas d'un dysfonctionnement, mais du fonctionnement normal de la protection.

1. Lorsque la charge restante de la batterie diminue, le moteur s'arrête.
Dans ce cas de figure, charger immédiatement la batterie.
2. En cas de surcharge de l'outil, le moteur peut s'arrêter. Dans ce cas, éteignez l'outil et éliminer les causes de la surcharge. Vous pouvez ensuite recommencer à utiliser l'outil.
3. En cas de surchauffe due à un travail trop intensif, l'alimentation de la batterie peut se couper.
Dans ce cas, arrêter toute utilisation de la batterie et la laisser refroidir. Vous pouvez ensuite recommencer à utiliser l'outil.

En outre, respecter la précaution et l'avertissement suivants.

AVERTISSEMENT

Afin d'éviter toute fuite de la batterie, génération de chaleur, émission de fumée, explosion et inflammation, respecter scrupuleusement les précautions suivantes :

1. S'assurer que les copeaux et la poussière ne s'accumulent pas sur la batterie.
 - Pendant la tâche, s'assurer que les copeaux et la poussière ne tombent pas sur la batterie.
 - S'assurer que les copeaux et la poussière qui tombent sur l'outil lors de la tâche ne s'accumulent pas sur la batterie.
 - Ne pas conserver une batterie inutilisée dans un endroit qui est exposé aux copeaux et à la poussière.
 - Avant de stocker une batterie, retirer tous les copeaux et la poussière qui ont pu y adhérer et ne pas la ranger avec des pièces métalliques (vis, clous, etc.).
2. Ne pas percer la batterie à l'aide d'un objet pointu tel qu'un clou. Ne pas la frapper à l'aide d'un marteau. Ne pas marcher dessus, ni la lancer ou la soumettre à un choc physique important.
3. Ne pas utiliser une batterie dont l'extérieur est déformé ou laisse penser qu'elle est défectueuse.
4. Ne pas insérer la batterie à l'envers (pôles inversés).
5. Ne pas raccorder directement la batterie à une prise électrique ou à un allume-cigare.
6. Ne pas utiliser la batterie à d'autres fins que celle spécifiée.
7. En cas d'échec du chargement d'une batterie, même après un certain délai, arrêter immédiatement le rechargement.
8. Ne pas exposer la batterie à des températures ou une pression élevées (four à micro-ondes, séchoir, conteneur sous haute pression).
9. Maintenir la batterie à l'écart de toute flamme en cas de détection d'une fuite ou d'une mauvaise odeur.
10. Ne pas utiliser à proximité d'une source puissante d'électricité statique.
11. En cas de fuite de la batterie, de mauvaise odeur, de génération de chaleur, de décoloration, de déformation ou d'anomalie en cours d'utilisation, de rechargement ou d'entreposage, ôter immédiatement la batterie de l'équipement ou du chargeur de batterie et cesser de l'utiliser.
12. N'immergez pas la batterie ou ne laissez aucun liquide couler à l'intérieur. La pénétration de liquide conducteur, tel que de l'eau, peut provoquer des dégâts et entraîner un incendie ou une explosion. Rangez la batterie dans un endroit frais et sec, et à distance de tout objet inflammable. Les atmosphères à gaz corrosifs doivent être évitées.

PRÉCAUTION

1. En cas de projection dans les yeux de liquide ayant fui de la batterie, ne pas se frotter les yeux, les rincer à l'eau claire et contacter immédiatement un médecin.
En l'absence de traitement, le liquide peut provoquer des lésions oculaires.
2. En cas de projection de liquide ayant fui de la batterie sur la peau ou les vêtements, rincer immédiatement ces derniers à l'eau claire (au robinet).
Le liquide peut provoquer une irritation de la peau.

3. En cas de détection de rouille, de mauvaise odeur, de surchauffe, de décoloration, de déformation et/ou autres anomalies lors de la première utilisation de la batterie, ne pas utiliser cette dernière et la renvoyer au fournisseur ou au fabricant.

AVERTISSEMENT

Si des corps étrangers conducteurs s'introduisent dans la borne de la batterie lithium-ion, un court-circuit peut se produire dans la batterie et provoquer un incendie. Lors du stockage d'une batterie lithium-ion, veiller à suivre scrupuleusement les instructions suivantes.

- Ne pas placer de débris conducteurs, de clous ou de morceaux de fils électriques en fer ou en cuivre dans le boîtier de rangement.
- Pour éviter tout court-circuit, charger la batterie dans l'outil ou insérer le couvercle de la batterie à fond, de manière à ne plus voir le ventilateur.

À PROPOS DU TRANSPORT DE LA BATTERIE LITHIUM-ION

Lors du transport d'une batterie lithium-ion, veuillez observer les précautions suivantes.

AVERTISSEMENT

Informez la société de transport qu'un paquet contient une batterie lithium-ion, informez la société de sa puissance de sortie et suivez les instructions de la société de transport lors de l'organisation du transport.

- Les batteries lithium-ion qui dépassent une puissance de sortie de 100 Wh font partie de la classification de transport des produits dangereux et nécessitent l'application de procédures spéciales.
- Pour un transport vers l'étranger, vous devez vous conformer aux lois internationales et aux normes et réglementations en vigueur dans le pays de destination.
- Si le BSL36B18 est installé dans l'outil électrique, la puissance de sortie dépassera 100 Wh et l'unité sera classée comme marchandise dangereuse selon la classification du fret.

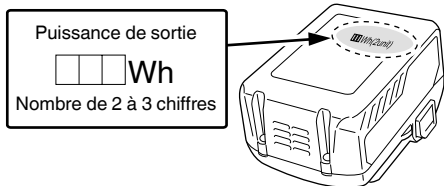

NOMS DES PIÈCES (Fig. 1 – Fig. 14)

①	Voyant DEL	⑬	Support de buse
②	Plaque d'identification	⑭	Port d'admission
③	Moteur	⑮	Loquet
④	Boîtier	⑯	Repère saillant
⑤	Compartment à poussière	⑰	Filtre
⑥	Batterie	⑱	Support de filtre
⑦	Sangle	⑲	Projection
⑧	Tableau de commutation	⑳	Rainures du boîtier
⑨	Indicateur témoin	㉑	Poussière
⑩	Tuyau d'extension	㉒	Lames de dé poussiérage (3 pièces) (Fixées à l'intérieur du compartiment à poussière)
⑪	Buse à crevasse	㉓	Filtre du ventilateur
⑫	Buse de sol		

SYMBOLES

AVERTISSEMENT

Les symboles suivants sont utilisés pour l'outil. Bien se familiariser avec leur signification avant d'utiliser l'outil.

	R36DA: Aspirateur sans fil
	Pour réduire les risques de blessures, l'utilisateur doit lire le manuel d'utilisation.
	Pour les pays européens uniquement Ne pas jeter les appareils électriques dans les ordures ménagères ! Conformément à la directive européenne 2012/19/UE relative aux déchets d'équipements électriques ou électroniques (DEEE), et à sa transposition dans la législation nationale, les appareils électriques doivent être collectés à part et être soumis à un recyclage respectueux de l'environnement.
	Avertissement
	Bouton ON
	Bouton OFF
	Débrancher la batterie
	Action interdite
	Mode FORT
	Mode MOYEN/FAIBLE
	Bouton ARRÊT

ACCESSOIRES STANDARD

Outre l'unité principale (1 unité), l'emballage contient les accessoires répertoriés à la page 131.

Les accessoires standard sont sujets à changement sans préavis.

SÉLECTION DES ACCESSOIRES

Les accessoires de cet appareil sont listés à la page 132.

La sélection des accessoires est susceptible d'être modifiée sans préavis.

APPLICATIONS

- Aspiration non intensive de surfaces sèches

SPECIFICATIONS

Outil électrique

Article		Modèle	R36DA
Tension nominale		36 V	
Moteur		Moteur CC	
Application		Type sec	
Temps de fonctionnement en continu (Batterie: avec BSL36A18)	3 (FORT)	Environ 15 minutes	
	2 (MOYEN)	Environ 30 minutes	
	1 (FAIBLE)	Environ 60 minutes	
Taux d'aspiration		3 (FORT) : Environ 155 W 2 (MOYEN) : Environ 65 W 1 (FAIBLE) : Environ 35 W	
Capacité de dépoussiérage		560 mL	
FBatterie disponible pour cet outil*		Batterie multi-volt	
Dimensions (L x P x H)		476 mm x 112 mm x 169 mm	
Poids**		1,6 kg (BSL36A18) 1,9 kg (BSL36B18)	

* Les batteries existantes (séries BSL3660/3626X/3626/3625/3620, BSL18.... et BSL14....) ne peuvent pas être utilisées avec cet outil.

** Selon la procédure EPTA 01/2014
Le poids n'intègre pas les accessoires.

DÉBALLAGE

Déballer avec soin l'outil électrique.

CHARGE

La batterie et le chargeur de batterie ne sont pas fournis avec le produit.

Pour les batteries rechargeables, veuillez procéder à la charge conformément aux instructions de manipulation du chargeur que vous utilisez.

MONTAGE ET UTILISATION

Action	Illustration	Page
Retrait et insertion de la batterie (vendre séparément)	2	2
Démontage du compartiment à poussière	3	2
Démontage du filtre	4	2
Vérifiez le filtre*1	5	2
Montage du filtre*2	6	3
Montage du compartiment à poussière*3	7	3
Fonctionnement du commutateur*4	8	3
Procédure d'utilisation*5	10	4
Vider le compartiment à poussière*6	11	5
Éliminer efficacement la poussière*7	12	5
Sélection des accessoires	—	132

- *1 a. Filtre exempt de débris et de poussière
b. Caoutchouc non détérioré
c. Connecteur exempt de dommages
- *2 Si le filtre n'est pas correctement installé, de la saleté ou de la crasse peut pénétrer dans le ventilateur et provoquer des dommages ou un dysfonctionnement.
- *3 Le compartiment à poussière peut également être installé avec la buse dirigée vers le haut. (Fig. 7-a)

*4

Mode	Temps de fonctionnement en continu	
	BSL36A18	
3 (FORT)	Environ 15 minutes	
2 (MOYEN)	Environ 30 minutes	
1 (FAIBLE)	Environ 60 minutes	

* La durée de fonctionnement en continu varie en fonction de l'état de la batterie. Veuillez utiliser le tableau comme guide.

REMARQUE

- Pour supprimer le bruit lors de l'utilisation de l'appareil, passez en mode 1.
- Lorsque vous utilisez le mode 3 sur certaines surfaces, telles que sur les tapis, la force d'aspiration peut rendre l'action difficile. Si cela se produit, passez au mode 2 ou 1.
- *5 Lors de la fixation de la buse ou du tuyau d'extension, insérez en tournant dans le sens indiqué par la flèche. Tournez également dans le sens indiqué par la flèche lorsque vous les retirez. (Fig. 10-a)
Tourner dans la direction opposée peut entraîner le détachement du compartiment à poussière du boîtier.
- *6 **REMARQUE**
 - Pointez le port d'admission vers le bas car de la poussière peut se renverser lors du retrait du compartiment à poussière.
 - Si l'aspiration n'est pas rétablie après l'élimination de la poussière, nettoyez le filtre. (Reportez-vous à « Nettoyage du filtre » à la page 21).
- *7 L'appareil dispose d'un mécanisme intégré permettant d'éliminer la poussière fixée au filtre lors du retrait du compartiment à poussière.
Pour gratter encore plus efficacement la poussière, tournez à plusieurs reprises le compartiment à poussière d'avant en arrière (2 à 3 fois ou plus).
En tenant l'appareil de manière à ce que le compartiment à poussière ne se détache pas du boîtier, tournez légèrement et à plusieurs reprises le compartiment à poussière dans les directions indiquées.

L'INDICATEUR TÉMOIN (Fig. 9)

Remarque sur le nettoyage du filtre

Si le filtre se bouche et que la puissance d'aspiration diminue, l'indicateur témoin clignote.

Et l'unité principale émet un son pulsé.

Toutefois, cela n'indique pas un dysfonctionnement.

Si cela se produit, videz rapidement le compartiment à poussière et nettoyez le filtre. (Voir Fig. 11, Fig. 12 et « ENTRETIEN ET VÉRIFICATION » à la page 21.)

Remarque sur l'obstruction du port d'admission

Si le port d'admission est obstrué pendant l'utilisation - par exemple lors de l'aspiration des tapis - l'unité principale émet un son pulsé et l'indicateur témoin clignote. Ceci n'est toutefois pas un signe de dysfonctionnement.

Dégagez l'obstruction du port d'admission si cela se produit.

REMARQUE

Si le fonctionnement en continu se poursuit lorsque le filtre se bouche ou que le port d'admission est obstrué, l'appareil arrête de fonctionner par mesure de protection contre la température du moteur.

ENTRETIEN ET VÉRIFICATION

AVERTISSEMENT

- Pour l'inspection et l'entretien, assurez-vous d'éteindre l'interrupteur et de débrancher la batterie.
- Ne pas travailler avec les mains mouillées. Une électrocution ou des blessures peuvent s'en suivre.

1. Nettoyage du filtre

PRÉCAUTION

- Ne pas laver le filtre dans une machine à laver.
- Ne pas laver le filtre à l'eau chaude ou le sécher avec du feu.
- Ne pas détacher le filtre du ventilateur et le support de filtre.

Si l'efficacité de l'aspiration est médiocre même lorsque le compartiment à poussière a été vidé, retirez le filtre et lavez-le à l'eau froide ou tiède. (L'eau ne doit pas être chaude au toucher.)

Après l'avoir lavé, laissez-le sécher à l'abri de la lumière directe du soleil. (Fig. 13-a)

S'il y a de la poussière sur le filtre du ventilateur, tenez l'aspirateur avec le filtre du ventilateur pointé vers le bas pour empêcher la poussière de pénétrer dans le moteur et nettoyez doucement avec une petite brosse, telle qu'une brosse à dents usagée. Ne brossez pas trop fort. (Fig. 13-b)

REMARQUE

- Ne pas utiliser d'essence, de diluant, de benzène ou de kérosène car ils peuvent faire fondre le plastique.
 - Ne pas utiliser de pistolet à air comprimé ou d'outil similaire pour nettoyer le filtre, le filtre du ventilateur ou l'appareil lui-même. (Fig. 13-c)
- Cela pourrait pousser la saleté dans l'appareil et provoquer un dysfonctionnement.

2. Vérification des vis de fixation

Vérifier régulièrement toutes les vis de fixation et s'assurer qu'elles sont bien serrées. S'il advient qu'une vis se desserre, la resserrer immédiatement. Le fait de négliger ce point pourrait entraîner de graves dangers.

3. Entretien du moteur

Le bobinage de l'ensemble moteur est le « cœur » même de l'outil électrique.

Veiller soigneusement à ce que ce bobinage ne soit pas endommagé et/ou mouillé par de l'huile ou de l'eau.

4. Inspection des bornes

Assurez-vous qu'aucun copeau ou poussière se n'est accumulé sur les bornes.

À l'occasion, vérifiez avant, pendant et après le fonctionnement.

PRÉCAUTION

Retirez tous les copeaux ou la poussière qui se sont accumulés sur les bornes.

Le non-respect de cette consigne pourrait provoquer un dysfonctionnement.

5. Nettoyage de l'extérieur

Lorsque l'outil est taché, essuyez-le avec un chiffon doux et sec ou avec un chiffon imbibé d'eau savonneuse. N'utilisez pas de solvants chlorés, d'essence ou de diluant à peinture car ils font fondre les plastiques.

6. Stockage

Rangez l'aspirateur sans fil dans un endroit où la température est inférieure à 50°C et hors de portée des enfants.

Lorsque vous rangez l'appareil en position verticale, accrochez la sangle à un cintre.

REMARQUE

- Ne pas ranger l'appareil dans un endroit où les enfants peuvent facilement l'atteindre ou le sortir.
 - Ne pas le ranger dans un endroit humide ou dans une zone exposée aux précipitations.
 - Ne pas le ranger à la lumière directe du soleil ou dans un endroit où les températures peuvent brusquement changer
 - Ne pas le ranger dans un endroit contenant des matières volatiles qui peuvent s'enflammer ou exploser.
 - Ne pas placer l'appareil contre un mur sans utiliser la sangle pour le fixer en place. (Fig. 14)
- Le non-respect de cette consigne peut entraîner des dommages dus à une chute.

PRÉCAUTION

Lors de l'utilisation et de l'entretien d'un outil électrique, respecter les règlements et les normes de sécurité en vigueur dans le pays en question.

Avis important sur les batteries pour outils électriques sans fil HiKOKI

Toujours utiliser une de nos batteries originales spécifiées. Nous ne saurions garantir la sécurité et la performance de notre outil électrique sans fil s'il est utilisé avec une batterie autre que celle que nous avons spécifiée, ou encore si la batterie est démontée et modifiée (par exemple, le démontage et remplacement des cellules ou autres composants internes).

GARANTIE

Nous garantissons que l'ensemble des outils électriques HiKOKI sont conformes aux réglementations spécifiques statutaires/nationales. Cette garantie ne couvre pas les défauts ni les dommages inhérents à une mauvaise utilisation, une utilisation abusive ou l'usure et les dommages normaux. En cas de réclamation, veuillez envoyer l'outil électrique, en l'état, accompagné du CERTIFICAT DE GARANTIE qui se trouve à la fin du mode d'emploi, dans un service après-vente HiKOKI agréé.

DÉPANNAGE

Consulter le tableau d'inspection ci-après si l'outil ne fonctionne pas correctement. Si le problème n'est pas réglé, veuillez vous adresser au concessionnaire ou à un centre de réparations HIKOKI.

Symptôme	Cause probable	Solution
L'outil ne fonctionne pas	Batterie déchargée	Chargez la batterie.
L'outil s'est arrêté soudainement	Le ventilateur est bouché par la poussière, provoquant une surcharge	Contactez votre revendeur et organisez le démontage et le nettoyage.
	La batterie est en surchauffe.	Laissez la batterie refroidir.
	Le moteur est en surchauffe.	Éliminez la poussière et nettoyez le filtre. Puis laissez refroidir le moteur.
Mauvaise aspiration	Le compartiment à poussière est plein.	Éliminez la poussière.
	La buse est bouchée.	Retirez ce qui l'obstrue.
	La buse ou le tuyau d'extension est desserré(e).	Serrez fermement l'appareil.
	La buse ou le tuyau d'extension est fissuré(e) ou endommagé.	Remplacez l'unité par une nouvelle.
	Le filtre est bouché.	Tournez le compartiment à poussière et grattez la poussière avec la lame de dépolvoisierage, ou retirez le filtre et frappez-le légèrement ou lavez-le avec de l'eau.
L'échappement ou l'unité principale est chaud(e)	Le moteur surchauffe car le compartiment à poussière est plein ou le filtre est bouché.	Éliminez la poussière. Sinon, nettoyez le filtre.
Bruit anormal/mauvaise odeur	Le filtre n'est pas correctement installé, ce qui entraîne la pénétration de corps étrangers dans le moteur.	Retirez le compartiment à poussière, dirigez l'orifice d'admission vers le bas et secouez doucement pour éliminer les corps étrangers et la poussière. Si un bruit anormal/une odeur nauséabonde persiste, le moteur est peut-être endommagé. Stoppez immédiatement toute utilisation et organisez les réparations.
La batterie ne peut pas être installée	Essayer d'installer une batterie d'un autre type que celui défini pour l'outil.	Veuillez installer une batterie de type multi-volt.

PRECAUZIONI DI SICUREZZA RELATIVE ALL'ASPIRATORE CORDLESS

- Al fine di prevenire incidenti, come incendi, scosse elettriche e lesioni, attenetevi scrupolosamente alle "Precauzioni di sicurezza" elencate qui di seguito.
- Prima dell'uso, leggere tutte le "Precauzioni di sicurezza" ed utilizzare correttamente l'apparecchio secondo le istruzioni.
- Tenete questo manuale di istruzioni in un luogo dove l'utente possa reperirlo e consultarlo in qualsiasi momento.

AVVERTENZA

1. Tenete pulito il luogo in cui il lavoro viene svolto. Un luogo od un banco di lavoro disordinati possono provocare incidenti.
2. Fate anche attenzione alla situazione in cui si trova il luogo di lavoro. Illuminare a sufficienza il luogo di lavoro. Non utilizzare l'apparecchio in luoghi in cui si trovino liquidi o gas infiammabili.
3. Tenete lontano i bambini. Non permettere a persone diverse dall'operatore di toccare l'aspiratore o il cavo. Tenete le persone diverse dall'operatore lontane dal luogo di lavoro.
4. Utilizzare l'aspiratore adatto per il lavoro. Usate l'apparecchio solo per le applicazioni per cui è stato progettato e prodotto.
5. Non manipolare bruscamente il cavo di alimentazione.
- Non trasportare il caricabatteria solo dal cavo di alimentazione né tirare la spina dalla presa mentre si regge il cavo di alimentazione.
- Tenere il cavo di alimentazione lontano da calore, olio e spigoli acuminati.
6. L'aspiratore deve essere sottoposto a manutenzione con cura. La sostituzione degli accessori deve rispettare il manuale di istruzioni. Controllare regolarmente il cavo di alimentazione del caricabatteria e rivolgersi al proprio rivenditore locale o a un centro di assistenza autorizzato per le riparazioni in caso venga danneggiato. Se si usa una prolunga, controllatela periodicamente, e sostituirla se è danneggiata.
7. Nei seguenti casi, spegnere l'aspiratore e scollegare la batteria dall'aspiratore:
L'aspiratore non viene utilizzato o viene inviato per la riparazione.
Accessori, come un tubo di prolunga e un filtro, sono stati sostituiti.
Può verificarsi una situazione di pericolo.
8. Evitate di avviare improvvisamente l'apparecchio. Quando è collegato alla corrente elettrica, non trasportate l'apparecchio tenendo le dita sull'interruttore. Confermare che l'interruttore sia spento prima di inserire la batteria.
9. Eseguire il lavoro con sufficiente attenzione. Quando si utilizza l'aspiratore, prestare attenzione al metodo di gestione, al modo in cui si esegue il lavoro, alla situazione circostante, ecc. ed eseguire il funzionamento in modo prudente.
10. Controllate che i componenti e gli accessori dell'apparecchio non siano danneggiati.
- Prima dell'uso, controllate se ci sono danni al rivestimento protettivo o ad altre parti ed assicuratevi che l'apparecchio funzioni normalmente ed esegua le funzioni specificate.
- Controllate ovunque che non ci siano anomalie che possano incidere sul funzionamento, la regolazione della posizione e lo stato di aggancio di parti mobili, parti danneggiate o lo stato di fissaggio.

- La sostituzione e la riparazione del rivestimento protettivo danneggiato devono seguire quando specificato nelle istruzioni di utilizzo. Qualora il manuale non dica nulla a proposito, richiedete al vostro rivenditore o a un centro di assistenza autorizzato di eseguire la riparazione.
- Se l'interruttore si guastasse, richiedete al vostro rivenditore o a un centro di assistenza autorizzato di eseguire la riparazione. Evitare di utilizzare l'aspiratore se non può essere avviato o arrestato tramite l'interruttore.
- 11. Contattare il negozio specializzato per la riparazione dell'aspiratore.
- Poiché questo aspiratore è conforme al corrispondente standard di sicurezza, non modificarlo.
- Assicuratevi di richiedere al vostro rivenditore o a un centro di assistenza autorizzato di eseguire la riparazione. Se riparerete da soli l'apparecchio, potreste provocare incidenti o lesioni.
- 12. Questo apparecchio può essere utilizzato da bambini di età dagli 8 anni in su e da persone con ridotte capacità fisiche, sensoriali o mentali o con mancanza di esperienza e conoscenza, nel caso in cui siano sorvegliati o istruiti per l'uso dell'apparecchio in modo sicuro e comprendano i rischi inerenti. I bambini non devono giocare con l'apparecchio. La pulizia e la manutenzione utente non devono essere eseguite da bambini senza supervisione.

PRECAUZIONI PER L'USO DELL'ASPIRATORE MANUALE

Le precauzioni comuni agli aspiratori sono state descritte. Per gli aspiratori per utensili elettrici, seguire le ulteriori precauzioni descritte di seguito:

AVVERTENZA

1. Evitate di aspirare con l'apparecchio:
 - Liquidi (es. acqua, olio) o detriti umidi.
 - Scintille generatesi durante taglio o smerigliatura di metalli.
 - Oggetti molto caldi, come sigarette accese.
 - Sostanze infiammabili (benzina, diluenti, benzina avvio, cherosene, vernici, ecc.), sostanze esplosive (nitroglicerina, ecc.), sostanze combustibili (alluminio, zinco, magnesio, titanio, fosforo rosso, fosforo giallo, celluloidi, ecc.).
 - Oggetti affilati, quali chiodi, lamette o vetro.
 - Materiali che si solidificano, come polvere di cemento e toner, e polveri sottili conduttive, come polvere di metallo e di carbonio.
2. Sistemate correttamente il filtro prima dell'uso. Non utilizzare l'apparecchio senza il filtro o senza che questo sia sistemato nella posizione corretta, né utilizzare un filtro danneggiato. Si potrebbero provocare guasti, come la bruciatura del motore.
3. Non utilizzare l'apparecchio se la bocchetta di aspirazione, di ingresso o di uscita dell'aria è ostruita. La temperatura del motore potrebbe aumentare in modo anomalo, provocando danni come deformazione dei componenti o bruciatura del motore.
4. Non utilizzare l'apparecchio se la porta di aspirazione o la bocchetta per pavimenti, ecc. sono intasati da sostanze estranee. La temperatura del motore potrebbe aumentare in modo anomalo, provocando danni come deformazione dei componenti o bruciatura del motore.
5. Se l'apparecchio cade o urta qualcosa accidentalmente, controllate che non riporti rotture, incrinature o deformazioni. Rotture, incrinature o deformazioni possono causare lesioni.

- Quando l'apparecchio non è in buone condizioni o emette suoni anomali durante l'uso, spegnete immediatamente l'interruttore e richiedete al vostro rivenditore o a un centro assistenza autorizzato di eseguire le riparazioni. Se continuerete ad utilizzare l'apparecchio in cattive condizioni, si potrebbero verificare lesioni personali.
- Questo apparecchio è stato progettato per essere usato solo in ambienti interni. Non utilizzare sotto la pioggia. Tenere lontano da acqua o olio. Si potrebbero causare malfunzionamenti in quanto questo apparecchio non è impermeabile.

PRECAUZIONI SULLA BATTERIA AGLI IONI DI LITIO

Per estendere la durata, la batteria agli ioni di litio è munita di una funzione di protezione per arrestarne l'uscita. Durante l'utilizzo del prodotto nei casi da 1 a 3 descritti di seguito, anche se è acceso, il motore potrebbe arrestarsi. Ciò non indica un malfunzionamento ma è il risultato della funzione di protezione.

- Quando la rimanente alimentazione della batteria si esaurisce, il motore si arresta. In tal caso, ricaricarla immediatamente.
- Se l'utensile è sovraccarico, il motore potrebbe arrestarsi. In questo caso, spegnere l'utensile ed eliminare le cause del sovraccarico. Dopo ciò, sarà possibile riutilizzarlo.
- Se la batteria si surriscalda in lavori di sovraccarico, l'alimentazione della batteria potrebbe arrestarsi. In tal caso, interrompere l'uso della batteria e lasciarla raffreddare. Dopo ciò, sarà possibile riutilizzarlo.

Inoltre, si prega di prestare attenzione al seguente avvertimento e cautela.

AVVERTENZA

Per prevenire qualsiasi perdita delle batterie, generazione di calore, emissione di fumi, esplosione e accensione, assicurarsi di prestare attenzione alle seguenti precauzioni.

- Assicurarsi che la polvere e i detriti non si accumulino sulla batteria.
 - Durante la lavorazione, assicurarsi che la polvere e i detriti non si depositino sulla batteria.
 - Assicurarsi che qualsiasi polvere e detriti che si depositano sull'utensile elettrico durante la lavorazione non si accumulino sulla batteria.
 - Non conservare una batteria inutilizzata in un luogo esposto a polvere e detriti.
 - Prima di ritirare una batteria, rimuovere la polvere e i detriti che si sono depositati su di essa e non conservarla insieme a parti metalliche (viti, chiodi, ecc.).
 - Non forare la batteria con un oggetto appuntito come un chiodo, non colpire con un martello, calpestare, lanciare o sottoporre le batterie a violenti urti fisici.
 - Non usare batterie apparentemente danneggiate o deformate.
 - Non usare batterie con la polarità invertita.
 - Non collegare direttamente a prese elettriche o prese per caricabatteria da auto.
 - Non usare la batteria per uno scopo diverso da quelli specificati.
 - Se la ricarica della batteria non si completa anche quando è passato un tempo di ricarica specificato, interrompere immediatamente la ricarica.
 - Non mettere o sottoporre la batteria a temperature elevate o ad alta pressione come in un forno microonde, essiccatore o contenitore ad alta pressione.
 - Tenere immediatamente lontano dal fuoco quando si rilevano perdite o maleodore.
 - Non usare in un luogo dove viene generata forte elettricità statica.
 - Se si verifica la perdita delle batterie, maleodore, generazione di calore, scolorimento o deformazione, o se appaiono anomalie di qualsiasi natura durante l'uso, la ricarica o la conservazione, rimuoverla immediatamente dall'apparecchio o carica batteria, e interrompere l'uso.
 - Non immergere la batteria né consentire ad alcun liquido di penetrare all'interno. La penetrazione di liquidi conduttivi, per esempio acqua, può causare danni e quindi provocare incendi o esplosioni. Conservare la batteria in un luogo fresco e asciutto, lontano da materiali infiammabili e combustibili. Le atmosfere di gas corrosivi devono essere evitate.
- Caricare sempre la batteria a una temperatura di 0°C – 40°C. Una temperatura inferiore a 0°C può provocare sovraccarico, il che è pericoloso. La batteria non può essere ricaricata a una temperatura superiore a 40°C. La temperatura ideale per la carica è di 20°C – 25°C.
 - Non utilizzare il caricatore in continuazione. Quando una ricarica è terminata, far riposare il caricatore per circa 15 minuti prima della successiva ricarica della batteria.
 - Non permettere che sostanze estranee entrino nel foro di collegamento della batteria ricaricabile.
 - Non smontare mai la batteria ricaricabile e il caricatore.
 - Non provocare mai dei corto-circuiti alla batteria ricaricabile. Il fenomeno provoca surriscaldamento e una notevole corrente elettrica. Può quindi causare ustioni o danni alla batteria.
 - L'utilizzo di una batteria esausta danneggerà il caricabatteria.
 - Non inserire alcun oggetto nelle fessure di ventilazione del caricatore. L'inserimento di oggetti metallici o infiammabili nelle fessure di ventilazione può causare facilmente delle scosse elettriche o danneggiare il caricatore.
 - Non esporre gli occhi alla luce in modo diretto. Se gli occhi vengono esposti continuamente alla luce, potrebbero verificarsi fastidi alla vista.
 - Non sottoporre il quadro interruttore a forti urti né romperlo. Ciò potrebbe causare problemi.
 - Non utilizzare il prodotto se l'utensile o i morsetti della batteria (montaggio batteria) sono deformati. Installare la batteria potrebbe causare un corto circuito con conseguenti emissioni di fumo o accensione.
 - Conservare i terminali dell'utensile (montaggio della batteria) liberi da detriti e polvere.
 - Prima dell'uso, assicurarsi che detriti e polvere non si siano accumulati nell'area dei terminali.
 - Durante l'uso, cercare di evitare che detriti o polvere provenienti dall'utensile cadano sulla batteria.
 - Quando si interrompe il funzionamento o dopo l'uso, non lasciare l'utensile in un'area in cui potrebbe essere esposto alla caduta di detriti o polvere.
 - Pulire polvere, sporco, acqua o altri liquidi che potrebbero accumularsi sul connettore della batteria. Farlo potrebbe causare un corto circuito con conseguenti emissioni di fumo o accensione.
 - Non gettare la batteria nel fuoco. Se la batteria viene bruciata, può esplodere.
 - Non appena la vita della batteria dopo le operazioni di ricarica diventa troppo breve per fini pratici, portare la batteria al negozio dove è stata acquistata. Non gettare via la batteria esaurita.

ATTENZIONE

1. Se il liquido che fuoriesce dalla batteria entra negli occhi, non sfregare gli occhi e lavarli bene con acqua fresca e pulita come acqua di rubinetto e contattare immediatamente un medico.

Se non viene trattato, il liquido può causare problemi agli occhi.

2. Se il liquido fuoriesce sulla pelle o gli abiti, lavare bene con acqua pulita come l'acqua del rubinetto immediatamente. C'è una possibilità che possa causare irritazione alla pelle.
3. Se si riscontrano ruggine, maleodore, surriscaldamento, scolorimento, deformazione, e/o altre irregolarità quando si utilizza la batteria per prima volta, non usarla e restituirla al fornitore o venditore.

AVVERTENZA

Se nel terminale della batteria a ioni di litio penetrano corpi estranei conduttivi, potrebbe verificarsi un cortocircuito della batteria con conseguente incendio. Nello stoccaggio della batteria a ioni di litio, attenersi scrupolosamente alle seguenti istruzioni.

- Non inserire corpi conduttivi, chiodi e fili (ad esempio fili di ferro o rame) nel vano di stoccaggio.
- Per impedire cortocircuiti, caricare la batteria nello strumento o applicare saldamente il coperchio della batteria per lo stoccaggio fino a nascondere la ventola.

NOMI DEI COMPONENTI (Fig. 1 – Fig. 14)

①	Luce LED	⑬	Supporto bocchetta
②	Targhetta del nome	⑭	Porta di aspirazione
③	Motore	⑮	Fermo
④	Alloggiamento	⑯	Riferimento sporgenze
⑤	Scatola polvere	⑰	Filtro
⑥	Batteria	⑱	Supporto del filtro
⑦	Cinghia	⑲	Sporgenza
⑧	Pannello interruttori	⑳	Scanalature alloggiamento
⑨	Spia di indicazione	㉑	Polvere
⑩	Tubo di prolunga	㉒	Lame di rimozione della polvere (3 pz.) (fissate all'interno della scatola polvere)
⑪	Bocchetta per interstizi	㉓	Filtro ventola
⑫	Bocchetta per pavimenti		

SIMBOLI**AVVERTENZA**

Di seguito mostriamo i simboli usati per la macchina. Assicurarsi di comprenderne il significato prima dell'uso.

INFORMAZIONI SUL TRASPORTO DELLA BATTERIA AGLI IONI DI LITIO









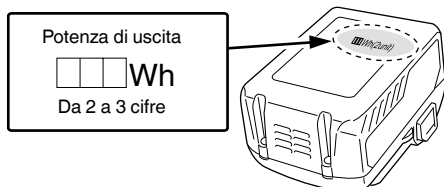

Quando si trasporta una batteria agli ioni di litio, adottare le seguenti precauzioni.

AVVERTENZA

Avvisare l'azienda di trasporti che il pacchetto contiene una batteria agli ioni di litio, informare l'azienda della sua potenza di uscita e seguire le istruzioni della società di trasporti quando si organizza il trasporto.

- Le batterie agli ioni di litio che superano la potenza di uscita di 100 Wh sono classificate come merci pericolose e necessitano di procedure speciali.
- Per il trasporto all'estero, è necessario rispettare le leggi internazionali e le norme e i regolamenti previsti nel Paese di destinazione.
- Se il BSL36B18 è installato nell'utensile elettrico, la potenza erogata supererà 100 Wh e l'unità sarà classificata come Merci pericolose per la classificazione trasporto merci.



	R36DA: Aspiratore manuale
	Per ridurre il rischio di lesioni, l'utente deve leggere il manuale delle istruzioni.
	Solo per Paesi UE Non gettare le apparecchiature elettriche tra i rifiuti domestici! Secondo la Direttiva Europea 2012/19/UE sui rifiuti di apparecchiature elettriche ed elettroniche e la sua attuazione in conformità alle norme nazionali, le apparecchiature elettriche esauste devono essere raccolte separatamente, al fine di essere reimpiegate in modo eco-compatibile.
	Avvertenza
	Accensione
	Spegnimento
	Scollare la batteria
	Azione non consentita
	Modalità ALTA
	Modalità MEDIA/BASSA
	Pulsante OFF

ACCESSORI STANDARD

In aggiunta all'unità principale (1 unità), la confezione contiene gli accessori elencati a pagina 131.

Gli accessori standard possono essere cambiati senza preavviso.

SELEZIONE DEGLI ACCESSORI

Gli accessori di questa macchina sono elencati a pagina 132.

La selezione degli accessori è soggetta a modifiche senza preavviso.

APPLICAZIONI

- Aspirazione leggera di superfici asciutte

CARATTERISTICHE

Elettrodomestico

Voce		Modello	R36DA
Tensione nominale		36 V	
Motore		Motore CC	
Applicazione		Tipo a secco	
Tempo di funzionamento continuo (Batteria: utilizzando BSL36A18)	3 (ALTO)	Circa 15 min.	
	2 (MEDIO)	Circa 30 min.	
	1 (BASSO)	Circa 60 min.	
Velocità di lavoro di aspirazione		3 (ALTA): circa 155 W 2 (MEDIA): circa 65 W 1 (BASSA): circa 35 W	
Capacità di raccolta della polvere		560 mL	
Batteria disponibile per questo utensile*		Batteria multi-volt	
AbDimensioni (L x P x H)		476 mm x 112 mm x 169 mm	
Peso**		1,6 kg (BSL36A18) 1,9 kg (BSL36B18)	

* Le batterie esistenti (BSL3660/3626X/3626/3625/3620, serie BSL18.... e BSL14....) non possono essere utilizzate con questo utensile.

** Secondo la Procedura EPTA 01/2014 Il peso non include gli accessori.

DISIMBALLAGGIO

Togliere l'apparecchio dall'imballaggio con cura.

RICARICA

La batteria e il caricabatteria non sono in dotazione con questo prodotto.

Per le batterie ricaricabili, ricaricare in base alle istruzioni per l'uso del caricabatteria che si sta utilizzando.

MONTAGGIO E FUNZIONAMENTO

Azione	Figura	Pagina
Rimozione e inserimento della batteria (venduta separatamente)	2	2
Smontaggio della scatola polvere	3	2
Smontaggio del filtro	4	2
Controllo del filtro*1	5	2
Montaggio del filtro*2	6	3
Montaggio della scatola polvere*3	7	3
Funzionamento dell'interruttore*4	8	3
Come utilizzare*5	10	4
Svuotare la scatola polvere*6	11	5
Rimozione efficace della polvere*7	12	5
Selezione degli accessori	—	132

- *1 a. Filtro libero da detriti e polvere
b. Gomma non deteriorata
c. Connettore non danneggiato

*2 Se il filtro non è inserito correttamente, tracce di sporco possono entrare nell'unità ventola e provocare danni o malfunzionamenti.

*3 La scatola polvere può inoltre essere installata con la bocchetta rivolta verso l'alto. (Fig. 7-a)

*4

Modalità	Tempo di funzionamento continuo
	BSL36A18
3 (ALTO)	Circa 15 min.
2 (MEDIO)	Circa 30 min.
1 (BASSO)	Circa 60 min.

* Il tempo di funzionamento continuo varia in base alle condizioni della batteria. Utilizzare la tabella come linea guida.

NOTA

- Per la soppressione del rumore quando si usa l'elettrodomestico, passare alla modalità 1.
 - Quando si utilizza la modalità 3 su alcune superfici, per esempio tappeti, la forza di aspirazione potrebbe rendere l'azione difficile. In questo caso, passare alla modalità 2 o 1.
- *5 Quando si collega la bocchetta o il tubo di prolunga, inserire mentre si ruota nella direzione indicata dalla freccia.
Ruotare nella direzione indicata dalla freccia anche per scollegare. (Fig. 10-a)
Ruotando nella direzione opposta si potrebbe causare il distacco della scatola polvere dall'alloggiamento.

*6 NOTA

- Puntare la porta di aspirazione verso il basso in quanto la polvere potrebbe fuoriuscire quando si rimuove la scatola polvere.
- Se l'aspirazione non riprende dopo lo smaltimento della polvere, pulire il filtro. (Vedere "Pulizia del filtro" a pagina 27.)

*7 L'apparecchio è dotato di un meccanismo incorporato per staccare la polvere rimasta attaccata al filtro quando si rimuove la scatola polvere.
Per rendere ancora più efficace la rimozione della polvere, ruotare ripetutamente la scatola polvere avanti e indietro (2 – 3 volte o più).
Tenendo l'unità in modo che la scatola polvere non si stacchi dall'alloggiamento, ruotare leggermente e ripetutamente la scatola polvere nelle direzioni indicate.

LA SPIA DI INDICAZIONE (Fig. 9)

Avviso circa la pulizia del filtro

Se il filtro si intasa e la potenza di aspirazione diminuisce, la spia di indicazione lampeggia.

E l'unità principale emette un suono pulsante.

Tuttavia, questo non è un segno di guasto.

Se ciò dovesse accadere, svuotare la scatola polvere e pulire il filtro. (Vedere Fig. 11, Fig. 12 e "MANUTENZIONE ED ISPEZIONE" a pagina 27.)

Avviso circa l'ostruzione della porta di aspirazione

Se la porta di aspirazione si ostruisce durante l'uso, per esempio durante l'aspirazione di tappeti, l'unità principale emette un suono pulsante e la spia di indicazione lampeggia. Tuttavia, ciò non indica un guasto.

Eliminare l'ostruzione dalla porta di aspirazione se ciò accade.

NOTA

Se si continua il funzionamento quando il filtro si intasa o la porta di aspirazione è bloccata, l'apparecchio smette di funzionare a causa della protezione termica del motore.

MANUTENZIONE ED ISPEZIONE

AVVERTENZA

- Per l'ispezione e la manutenzione, assicurarsi di spegnere l'interruttore e scollegare la batteria.
- Non eseguite tali operazioni con le mani bagnate. Si possono provocare scosse elettriche o guasti.

1. Pulizia del filtro

ATTENZIONE

- Non lavare il filtro in lavatrice.
- Non lavare il filtro in acqua calda né asciugarlo vicino a fiamme.
- Non staccare il filtro ventola e il supporto del filtro. Se l'efficienza dell'aspirazione risulta scarsa anche se la scatola polvere è stata svuotata, rimuovere il filtro e lavarlo in acqua fredda o tiepida. (L'acqua non deve essere molto calda al tatto.) Dopo il lavaggio, asciugare lontano dalla luce diretta del sole. (Fig. 13-a)
- Se c'è polvere sul filtro della ventola, tenere l'aspiratore con il filtro della ventola rivolto verso il basso per evitare l'ingresso di polvere nel motore e pulire delicatamente con una piccola spazzola, per esempio uno spazzolino da denti usato. Non spazzolare con forza. (Fig. 13-b)

NOTA

- Non utilizzare benzina, diluenti, benzene o cherosene, perché possono fondere la plastica.
- Non utilizzare una pistola ad aria compressa o un utensile simile per pulire il filtro, il filtro della ventola o l'apparecchio stesso. (Fig. 13-c)

In caso contrario, si potrebbe spingere lo sporco nell'apparecchio e causare un malfunzionamento.

2. Ispezione delle viti di montaggio

Ispezionare regolarmente le viti di montaggio e assicurarsi che siano ben fissate. Se una di queste dovesse essere allentata, riserrarla immediatamente. Si rischia in caso contrario di provocare incidenti pericolosi.

3. Manutenzione del motore

L'avvolgimento del motore è il vero e proprio "cuore" degli attrezzi elettrici.

Fare attenzione a non danneggiare l'avvolgimento e/o non bagnarlo con olio o acqua.

4. Ispezione dei morsetti

Controllare per assicurarsi che detriti e polvere non si siano accumulati sui terminali.

Di tanto in tanto controllare prima, durante e dopo il funzionamento.

ATTENZIONE

Rimuovere eventuali detriti o polvere che potrebbero essersi accumulati sui terminali.

La mancata osservanza di ciò potrebbe causare un malfunzionamento.

5. Pulizia dell'esterno

Quando l'apparecchio è sporco, pulirlo con un panno morbido e asciutto o con un panno inumidito con acqua e sapone. Non usare solventi contenenti cloro, benzina o diluenti per vernici, in quanto questi fondono la plastica.

6. Conservazione

Conservare l'aspiratore cordless in un luogo con temperatura inferiore a 50°C e lontano dalla portata dei bambini.

Quando si ripone l'apparecchio in posizione verticale, agganciare la cinghia a un gancio.

NOTA

- Non conservare in un luogo in cui i bambini possano facilmente raggiungere o estrarre l'apparecchio.
 - Non conservare in un luogo umido o in un'area esposta alla pioggia.
 - Non conservare in luoghi esposti alla luce diretta del sole o in un luogo dove le temperature possono cambiare improvvisamente
 - Non conservare in un luogo con materiali volatili che possono incendiarsi o esplodere.
 - Non posizionare l'apparecchio contro una parete senza utilizzare la cinghia per fissarlo in posizione. (Fig. 14)
- In caso contrario, si potrebbero causare danni a causa di una caduta.

ATTENZIONE

Nell'uso e nella manutenzione degli utensili elettrici devono essere osservate le normative di sicurezza e i criteri prescritti in ciascun paese.

Avviso importante sulle batterie per gli utensili elettrici a batteria HiKOKI

Utilizzare sempre una delle nostre batterie originali. Non possiamo garantire la sicurezza e le prestazioni dell'utensile elettrico a batteria quando esso viene utilizzato con batterie diverse da quelle da noi designate, o quando la batteria viene smontata e modificata (per esempio lo smontaggio e la sostituzione di pile o altre parti interne).

GARANZIA

Garantiamo gli Utensili Elettrici HiKOKI in conformità alle specifiche normative imposte dalla legge e dai paesi. Questa garanzia non copre difetti o danni dovuti a uso erraneo, abuso o normale usura. In caso di lamentele, si prega di inviare l'Utensile Elettrico, non smontato, insieme al CERTIFICATO DI GARANZIA che si trova al termine di queste Istruzioni per l'uso, ad un Centro di Assistenza Autorizzato HiKOKI.

RISOLUZIONE DEI GUASTI

Usare le ispezioni nella tabella di seguito se l'utensile non funziona normalmente. Se questo non risolve il problema, consultare il proprio rivenditore o Centro di Assistenza Autorizzato HiKOKI.

Sintomo	Causa probabile	Rimedio
L'utensile non si avvia	Nessuna carica residua della batteria	Caricare la batteria.
L'utensile si è arrestato improvvisamente	Ventola ostruita da polvere, causando sovraccarico	Contattare il luogo di acquisto e organizzare lo smontaggio e la pulizia.
	La batteria è surriscaldata.	Lasciare raffreddare la batteria.
	Il motore è surriscaldato.	Eliminare la polvere e pulire il filtro. Quindi lasciare raffreddare il motore.
Aspirazione scarsa	La scatola polvere è piena.	Eliminare la polvere.
	La bocchetta è ostruita.	Rimuovere l'ostruzione.
	Bocchetta o tubo di prolunga allentati.	Serrare saldamente l'unità.
	Bocchetta o tubo di prolunga incrinati o danneggiati.	Sostituire l'unità con un'altra nuova.
Il filtro è intasato.		Ruotare la scatola polvere e raschiare via la polvere con la lama di rimozione polvere, o rimuovere il filtro e colpirlo leggermente o lavarlo con acqua.
Lo scarico o l'unità principale sono molto caldi	Il motore si sta surriscaldando perché la scatola polvere è piena, oppure il filtro è intasato.	Eliminare la polvere. Altrimenti, pulire il filtro.
Rumore anormale/cattivo odore	Il filtro non è installato correttamente, causando la penetrazione di materiale estraneo nel motore.	Rimuovere la scatola polvere, puntare la porta di aspirazione verso il basso e scuotere delicatamente per rimuovere il materiale estraneo e la polvere. Se rumore anormale/cattivo odore dovessero persistere, il motore potrebbe essere danneggiato. Interrompere immediatamente l'uso e organizzare le riparazioni.
La batteria non può essere installata	Si sta tentando di installare una batteria diversa da quella specificata per l'utensile.	Installare una batteria di tipo multi-volt.

VEILIGHEIDSMATREGELEN VOOR DE SNOERLOZE STOFZUIGER

- Volg ter voorkoming van ongelukken, zoals brand, elektrische schokken en letsel, onderstaande "Veiligheidsmaatregelen".
- Lees alvorens het apparaat te gebruiken alle "Veiligheidsmaatregelen" en gebruik het apparaat correct volgens de instructies.
- Bewaar deze gebruiksaanwijzing op een plaats waar de gebruiker deze op elk gewenst moment kan raadplegen.

WAARSCHUWING

1. Houd de werkplek schoon. Een rommelige werkplek of werkbank kan ongelukken veroorzaken.
2. Besteed ook aandacht aan de situatie rondom de werkplek. Zorg ervoor dat de werkplek goed verlicht is. Gebruik het apparaat niet op plaatsen met brandbare vloeistof of gas.
3. Houd het apparaat buiten het bereik van kinderen. Laat geen andere personen dan de gebruiker de stofzuiger of het snoer aanraken. Houd behalve de gebruiker overige personen van de werkplek vandaan.
4. Gebruik de stofzuiger waar hij geschikt voor is. Gebruik het apparaat enkel voor de aangegeven gebruiksdoeleinden.
5. Behandel het netsnoer niet ruw.
 - Draag de oplader niet alleen aan het netsnoer of trek de stekker niet uit het stopcontact aan het netsnoer.
 - Houd het netsnoer weg van hitte, olie en scherpe hoeken.
6. De stofzuiger moet zorgvuldig worden onderhouden. Het vervangen van accessoires moet volgens de handleiding gebeuren. Volg de instructiehandleiding voor het vervangen van accessoires. Controleer regelmatig het netsnoer van de oplader en vraag reparatie aan bij de plaats van aankoop of een erkende reparatiedienst in geval dat deze beschadigd is. Bij gebruik van een verlengsnoer, dit regelmatig controleren en bij beschadiging vervangen.
7. In de volgende gevallen zet u de stofzuiger uit en koppelt u de batterij los:
 - De stofzuiger wordt niet gebruikt of is ter reparatie opgestuurd.
 - Als accessoires zoals verlengbuis en een filter moeten worden vervangen.
 - In een mogelijk gevaarlijke situatie.
8. Vermijd plotseling starten. Draag het apparaat niet door uw vinger op de schakelaar te houden wanneer dit op de stroomvoorziening is aangesloten. Controleer of de schakelaar in de uitstand staat voordat u de accu plaatst.
9. Ga voorzichtig te werk. Zorg dat wanneer u de stofzuiger gebruikt u op de manier van bediening let, hoe het werk moet worden uitgevoerd, uw omgevings situatie enz. en bedien de stofzuiger met de nodige voorzichtigheid.
10. Controleer op beschadigde onderdelen.
 - Controleer alvorens het apparaat te gebruiken op beschadiging van de behuizing of overige onderdelen en kijk of het apparaat normaal functioneert en de opgegeven functies uitvoert.
 - Controleer op afwijkingen op alle plaatsen die van invloed zijn op het functioneren, de afstellingspositie en klemtoestand van de bewegende delen, beschadigde onderdelen en de toestand van de verloopstukken.
 - Volg bij het vervangen en repareren van een beschadigde behuizing en overige onderdelen de bepalingen in de gebruiksaanwijzing. Als dergelijke bepalingen niet in de gebruiksaanwijzing zijn opgenomen, reparatie aanvragen bij de plaats van aankoop of een erkende reparatiedienst.

- Als de schakelaar defect is, reparatie aanvragen bij de plaats van aankoop of een erkende reparatiedienst. Vermijd het gebruik van de stofzuiger wanneer deze niet kan worden gestart of gestopt door middel van de schakelaar.
- 11. Neem contact op met de speciaalzaak voor het laten repareren of reinigen van de stofzuiger.
- Aangezien deze stofzuiger voldoet aan de overeenkomstige veiligheidsstandaard, moet u deze niet modificeren.
- Vraag reparatie aan bij de plaats van aankoop of een erkende reparatiedienst. Zelf repareren kan ongelukken of letsel veroorzaken.
- 12. Dit apparaat kan worden gebruikt door kinderen vanaf 8 jaar en personen met verminderde fysieke, zintuiglijke of mentale capaciteiten of gebrek aan ervaring en kennis als ze onder toezicht staan of instructies over het gebruik van het apparaat op een veilige manier en de mogelijk gevaren begrijpen. Kinderen mogen niet met het apparaat spelen. Reiniging en onderhoud mag niet zonder toezicht uitgevoerd worden door kinderen.

VOORZORGSMAATREGELEN VOOR HET GEBRUIK VAN DE SNOERLOZE STOFZUIGER

De standaard voorzorgsmaatregelen voor stofzuigers zijn beschreven. Voor de stofzuigers voor elektrisch gereedschap volgt u de verdere voorzorgsmaatregelen die hieronder zijn omschreven:

WAARSCHUWING

1. Voorkom dat het apparaat het volgende opzuigt:
 - Vloeistoffen (bijv. water, olie) of vochtig vuil.
 - Vonken die ontstaan bij metaal slijpen of snijden.
 - Voorwerpen met hoge temperaturen, zoals een brandende sigaret.
 - Ontbrandbare stoffen (benzine, verdunner, wasbenzine, petroleum, verf, enz.), explosieve stoffen (nitroglycerine, enz.), brandbare materialen (aluminium, zink, magnesium, titanium, rode fosfor, gele fosfor, celluloid, enz.)
 - Scherpe voorwerpen, zoals spijkers, scheermesjes of glas.
 - Hardingsmaterialen zoals cementpoeder en toner, en geleidend fijn stof, zoals metaalpoeder en koolstofpoeder.
2. Plaats het filter correct alvorens het apparaat te gebruiken. Gebruik het apparaat niet zonder het filter of met het filter in een verkeerde positie en gebruik geen gescheurd filter. Dit kan defecten veroorzaken, zoals doorbranden van de motor.
3. Gebruik dit apparaat niet terwijl de aanzuigopening, luchtinlaat- of uitlaatopening verstopt is. De temperatuur van de motor kan abnormaal toenemen en problemen zoals vervorming van onderdelen of doorbranden van de motor veroorzaken.
4. Gebruik het apparaat niet wanneer de toevoeropening of het vloermondstuk, enz. verstopt is met vreemde materialen. De temperatuur van de motor kan abnormaal toenemen en problemen zoals vervorming van onderdelen of doorbranden van de motor veroorzaken.
5. Wanneer u het apparaat per ongeluk laat vallen of ergens tegen laat stoten, het apparaat op breuken, scheurtjes of vervorming controleren. Breuken, scheurtjes of vervorming kan letsel veroorzaken.
6. Wanneer het apparaat in verminderde toestand is of tijdens gebruik een abnormaal geluid maakt, de schakelaar onmiddellijk uitzetten en reparatie aanvragen bij de plaats van aankoop of een erkende reparatiedienst. Als u het apparaat in deze toestand blijft gebruiken, kan dit tot letsel leiden.

7. Dit apparaat is enkel bestemd voor gebruik binnenshuis. Gebruik het nooit buitenshuis. Gebruik het apparaat niet in de regen. Blijf uit de buurt van water of olie. Het apparaat kan defect raken omdat het nieuw waterdicht is.

AANVULLENDE VEILIGHEIDSWAARSCHUWINGEN

1. Laad de accu altijd op bij een temperatuur van 0°C – 40°C. Een temperatuur van minder dan 0°C zal overlading veroorzaken, wat gevaarlijk is. De accu kan niet worden opgeladen bij een temperatuur hoger dan 40°C.
2. De geschiktste temperatuur voor opladen ligt tussen de 20°C – 25°C.
2. Gebruik de lader niet constant.
- Laat de oplader ongeveer 15 minuten met rust na het opladen voordat u aan de volgende accu begint.
3. Voorkom dat stof of vuil in de aansluitopening van de accu terecht komt.
4. Demonteer de accu of acculader niet.
5. Voorkom kortsluiting van de accu. Kortsluiten van de accu zal resulteren in een grote stroom en oververhitting. Dit zal resulteren in brandwonden en schade aan de accu.
6. Het gebruik van een uitgeputte batterij zal de acculader beschadigen.
7. Steek nooit een voorwerp in de ventilatie-openingen van de lader. Als er een voorwerp of ontvlambaar materiaal in de ventilatie-openingen van de acculader wordt gestoken, kan dit resulteren in een elektrische schok of beschadiging aan de acculader.
8. Stel uw ogen niet rechtstreeks bloot aan het licht door in het lampje te kijken.
Als uw ogen voortdurend worden blootgesteld aan het licht, kan dit oogletsel veroorzaken.
9. Stel het bedieningspaneel niet bloot aan schokken en breek het niet. Dit kan leiden tot een storing.
10. Gebruik het product niet als het gereedschap of de accupolen (batterijhouder) vervormd zijn.
Het installeren van de accu kan kortsluiting veroorzaken, wat kan leiden tot rookontwikkeling of ontbranding.
11. Houd de accupolen van het gereedschap (accuhouder) vrij van spaanders en stof.
 - Controleer vóór gebruik of er geen spaanders en stof zijn opgehoopt in het gebied van de aansluitingen.
 - Probeer te voorkomen dat spaanders of stof van het gereedschap op de accu terecht komen tijdens het gebruik.
 - Wanneer het gebruik wordt onderbroken of na gebruik, moet u het gereedschap niet op een plaats achterlaten waar het kan worden blootgesteld aan vallende spaanders of stof.
 - Verwijder vuil, stof, water of andere vloeistoffen die op de accu ophopen.
Als u dat doet kan er kortsluiting ontstaan, wat kan leiden tot rookontwikkeling of ontbranding.
12. Gooi de accu niet in het vuur. Een brandende accu kan ontploffen.
13. Breng de accu naar de winkel waar deze gekocht werd, nadat deze na opladen onvoldoende kracht heeft voor praktisch gebruik. Gooi een accu die het eind van zijn levensduur heeft bereikt niet zomaar weg.

OPMERKINGEN BIJ GEBRUIK LITHIUM-ION BATTERIJ

De lithium-ion accu is voorzien van een beschermingsfunctie die volledige ontlading van de accu voorkomt waardoor de levensduur wordt verlengd.

In de onderstaande drie gevallen kan de motor, zelfs wanneer het apparaat is ingeschakeld, tijdens het gebruik stoppen. Dit geeft geen probleem met het product aan maar wordt veroorzaakt door de beschermingsfunctie.

1. De motor komt tot stilstand wanneer de accu leeg is.
De accu moet in dit geval onmiddellijk opgeladen worden.
2. De motor kan tot stilstand komen wanneer het gereedschap overbelast wordt. Schakel het apparaat in dit geval uit en corrigeer de oorzaak van de overbelasting. Wanneer u het probleem verholpen heeft kunt u het gereedschap opnieuw gebruiken.
3. Wanneer de accu oververhit is door overbelasting, kan het zijn dat de accu niet meer werkt.
In dit geval moet u de accu niet verder gebruiken, maar deze eerst laten afkoelen. Wanneer u het probleem verholpen heeft kunt u de accu opnieuw gebruiken.

Gelieve eveneens aandacht te schenken aan volgende waarschuwing en aandachtspunt.

WAARSCHUWING

Om acculekken, het opwekken van warmte, rookontwikkeling, explosie en ontsteking bijtijds te vermijden, moet u de volgende voorzorgsmaatregelen nemen.

1. Zorg ervoor dat er zich geen spaanders en stof op de accu ophopen.
 - Zorg er tijdens de werkzaamheden voor dat er geen spaanders en stof op de accu kunnen vallen.
 - Zorg ervoor dat de spaanders en het stof die tijdens het werk op het elektrisch gereedschap vallen zich niet op de accu ophopen.
 - Bewaar een ongebruikte accu niet op een plaats waar deze aan spaanders en stof wordt blootgesteld.
 - Verwijder alle spaanders en stof van een accu voordat u hem opbergt en bewaar de accu niet op dezelfde plek als metalen onderdelen (schroeven, spijkers, enz.).
2. Doorboor de accu niet met een scherp voorwerp, zoals een nagel, klop er niet op met een hamer, stap niet op de accu, gooi er niet mee en stel hem niet bloot aan zware fysieke schokken.
3. Gebruik geen zichtbare beschadigde of vervormde accu.
4. Gebruik de accu niet met een omgekeerde polariteit.
5. Sluit hem niet rechtstreeks aan op het stopcontact of op de sigarettenaansteker in een auto.
6. Gebruik de accu niet voor andere doeleinden dan de in deze gebruiksaanwijzing genoemde.
7. Wanneer de accu niet kan worden opgeladen, zelfs nadat de specifieke oplaadtijd verstreken is, moet u onmiddellijk stoppen met het opladen.
8. Zorg ervoor dat de accu niet te heet wordt of onder te grote druk komt te staan en stel hem niet aan deze omstandigheden bloot, zoals in een magnetron, droger of een hogedrukcontainer.
9. Houd de accu onmiddellijk uit de buurt van vuur nadat er een lek of vieze geur is vastgesteld.
10. Gebruik de accu niet op een plek waar een grote statische elektriciteit wordt opgewekt.
11. In geval van een acculek, vieze geur, warmteontwikkeling, verkleuring of vervorming, of iets abnormaals tijdens het gebruik, het opladen of de opslag, moet u de accu onmiddellijk uit het gereedschap of de lader halen en moet u het gebruik ervan stoppen.

12. Dompel de batterij niet onder of laat geen vloeistoffen erin vloeien. Binnendringen van geleidende vloeistof, zoals water, kan schade veroorzaken, met brand of een explosie tot gevolg. Bewaar de batterij op een koele, droge plaats, uit de buurt van explosieve en licht ontvlambare voorwerpen. Vermijd omgevingen met bijtend gas.

LET OP

1. Wanneer u de lekkende vloeistof uit de accu in de ogen krijgt, wrijf dan niet in de ogen, maar was ze goed uit met zoet en schoon water, zoals kraanwater en roep er onmiddellijk een dokter bij. Indien u geen behandeling krijgt, kan de vloeistof oogproblemen veroorzaken.
2. Wanneer de vloeistof op uw huid of kleding lekt, moet u ze onmiddellijk goed wassen met schoon water, zoals kraanwater. De kans bestaat dat dit huidirritatie veroorzaakt.
3. Wanneer u roest, een vieze geur, oververhitting, verkleuring, vervorming en/of andere onregelmatigheden vaststelt wanneer u de accu voor de eerste keer gebruikt, gebruik hem dan niet verder, maar retourneer de accu aan uw leverancier of verkoper.

WAARSCHUWING

Als er een geleidende vreemde stof op de contacten van de lithium-ionaccu terecht komt, kan de accu worden kortgesloten, waardoor brand kan ontstaan. Wanneer u de lithium-ionaccu bewaart, dient u de volgende regels in acht te nemen

- Plaats geen geleidende stoffen, spijkers en draden zoals ijzer- en koperdraad in de opslagdoos.
- Plaats de accu in het gereedschap of bevestig het accudeksel stevig voor opslag tot u de ventilator niet meer ziet om kortsluiting te voorkomen.

BETREFFENDE TRANSPORT VAN LITHIUM-ION ACCU

Neem bij transport van een lithium-ion accu de volgende voorzorgsmaatregelen in acht.

WAARSCHUWING

Stel het transportbedrijf op de hoogte dat er een lithium-ion accu wordt vervoerd, vermeld het vermogen en volg de instructies van het transportbedrijf bij het regelen van vervoer.

- Lithium-ion accu's die een uitgangsvermogen van 100 Wh overschrijden worden beschouwd als gevaarlijke goederen binnen de vrachtgoederenclassificatie en vereisen speciale procedures.
- Voor internationaal transport, moet u voldoen aan internationale wetgeving en wetten en voorschriften van het land van bestemming.
- Als de BSL36B18 is geïnstalleerd in het elektrisch gereedschap, zal het vermogen de 100 Wh overschrijden en zal het apparaat worden geclassificeerd als gevaarlijke goederen voor vrachtclassificatie.

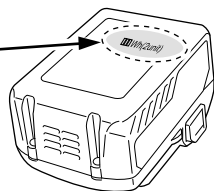
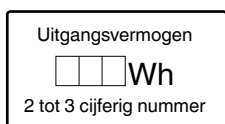

NAMEN VAN ONDERDELEN (Afb. 1 – Afb. 14)

① Ledlampje	⑬ Mondstukhouder
② Typeplaatje	⑭ Toevoeropening
③ Motor	⑮ Vergrendeling
④ Behuizing	⑯ Uitstekende markering
⑤ Stofbak	⑰ Filter
⑥ Batterij	⑱ Filterhouder
⑦ Riem	⑲ Uitsteeksel
⑧ Bedieningspaneel	⑳ Behuizingsgroeven
⑨ Indicatielampje	㉑ Stof
⑩ Verlengpijp	㉒ Stofverwijderingsmessen (3 st) (bevestigd aan de binnenkant van de stofbak)
⑪ Spleetmondstuk	㉓ Ventilatorfilter
⑫ Vloermondstuk	

SYMBOLEN

WAARSCHUWING

Hieronder staan symbolen afgebeeld die van toepassing zijn op deze machine. U moet de betekenis hiervan begrijpen voor u de machine gaat gebruiken.

	R36DA: Snoerloze stofzuiger
	Om het risico op verwondingen te verminderen, moet de gebruiker de instructiehandleiding lezen.
	Alleen voor EU-landen Geef elektrisch gereedschap niet met het huisvuil mee! Volgens de Europese richtlijn 2012/19/EU inzake oude elektrische en elektronische apparaten en de toepassing daarvan binnen de nationale wetgeving, dient gebruikt elektrisch gereedschap gescheiden te worden ingezameld en te worden afgevoerd naar een recyclebedrijf dat voldoet aan de geldende milieu-eisen.
	Waarschuwing
	AAN zetten
	UIT zetten
	Koppel de batterij los
	Verboden handeling
	HOOG stand
	MIDDEN/LAAG stand
	UIT-knop

Nederlands

STANDAARD TOEBEHOREN

Naast het hoofdtoestel (1 toestel), bevat de verpakking de accessoires die vermeld staan op bladzijde 131.

De standaard toebehoren kunnen zonder nadere aankondiging gewijzigd worden.

SELECTEREN VAN ACCESSOIRES

De accessoires van deze machine staan vermeld op pagina 132.

De selectie van accessoires kan zonder voorafgaande kennisgeving worden gewijzigd.

TOEPASSINGEN

- Licht stofzuigen van droge oppervlakken

TECHNISCHE GEGEVENS

Elektrisch gereedschap

Item	Model	R36DA
Opgegeven voltage		36 V
Motor		Gelijkstroommotor
Toepassing		Droog type
Continue bedrijfsduur (Batterij: met BSL36A18)	3 (HOOG)	Ca. 15 min.
	2 (MIDDEN)	Ca. 30 min.
	1 (LAAG)	Ca. 60 min.
Zuigvermogen		3 (HOOG): ca. 155 W 2 (MIDDEN): ca. 65 W 1 (LAAG): ca. 35 W
Stofopvangcapaciteit		560 mL
Accu verkrijgbaar voor dit gereedschap*		Multivolt accu
Abmessungen (B x T x H)		476 mm x 112 mm x 169 mm
Gewicht**		1,6 kg (BSL36A18) 1,9 kg (BSL36B18)

* Bestaande accu's (BSL3660/3626X/3626/3625/3620, BSL18... en BSL14...-serie) kunnen niet met dit gereedschap worden gebruikt.

** Volgens EPTA-procedure 01/2014
Het gewicht is niet inclusief accessoires.

UITPAKKEN

Pak het elektrisch gereedschap voorzichtig uit.

OPLADEN

Batterij en lader worden niet met dit product meegeleverd. Laad oplaadbare batterijen op volgens de instructies van de oplader die u gebruikt.

MONTAGE EN GEBRUIK

Actie	Afbeelding	Pagina
Verwijderen en plaatsen van de batterij (apart verkrijgbaar)	2	2
Verwijderen van de stofbak	3	2
Verwijderen van het filter	4	2
Controleer het filter*1	5	2
Montage van de filter*2	6	3
Monteren van de stofbak*3	7	3
Schakelaarbediening*4	8	3
Het gebruik*5	10	4
De stofbak legen*6	11	5
Effectief stof verwijderen*7	12	5
Selecteren van accessoires	—	132

- *1 a. Filter vrij van vuil en stof
b. Rubber niet versleten
c. Aansluiting niet beschadigd
- *2 Als het filter niet correct is geplaatst, kan er vuil en viezigheid in de ventilator terecht komen en schade of een storing veroorzaken.
- *3 De stofbak kan ook worden geplaatst met het mondstuk naar boven gericht. (Afb. 7-a)

*4

Modus	Continue bedrijfsduur
	BSL36A18
3 (HOOG)	Ca. 15 min.
2 (MIDDEN)	Ca. 30 min.
1 (LAAG)	Ca. 60 min.

* Continue bedrijfsduur varieert afhankelijk van de staat van de batterij. Gebruik de tabel als een richtlijn.

OPMERKING

- Om tijdens het gebruik van het apparaat lawaai te onderdrukken, schakelt u over naar stand 1.
- Bij gebruik van stand 3 kan de zuigkracht op bepaalde oppervlakken, zoals tapijten, zwaar aanvoelen. Schakel in dit geval over naar stand 2 of 1.
- *5 Steek het mondstuk of de verlengpijp in terwijl u in de richting die door de pijl wordt aangegeven draait. Draai bij het verwijderen ook in de richting die door de pijl wordt aangegeven. (Afb. 10-a)
Door in de tegenovergestelde richting te draaien, kan de stofbak losraken van de behuizing.
- *6 **OPMERKING**
 - Richt de toevoeropening naar beneden omdat er bij het verwijderen van de stofbak stof kan morsen.
 - Als de zuigkracht niet herstelt na het verwijderen van het stof, reinig dan het filter. (Zie „Reinigen van het filter” op pagina 33.)
- *7 Het apparaat heeft een ingebouwd mechanisme om stof dat zich aan het filter heeft vastgehecht weg te schrapen bij het verwijderen van de stofbak.
Om de stof nog beter weg te schrapen, draait u de stofbak herhaaldelijk naar achteren en voren (2 tot 3 keer of meer).
Houd het apparaat zo vast dat de stofbak niet loskomt van de behuizing, en draai de stofbak enigszins en herhaaldelijk in de aangegeven richtingen.

HET INDICATIELAMPJE (Afb. 9)

Opmerking over het reinigen van het filter

Als het filter verstopt raakt en het zuigvermogen afneemt, zal het indicatielampje knipperen.

En de hoofdeenheid zal een pulserend geluid maken.

Dit is echter geen teken van een defect.

Leeg in dit geval direct de stofbak en reinig het filter. (Zie Afb. 11, Afb. 12 en „ONDERHOUD EN INSPECTIE“ op pagina 33).

Opmerking over verstopping van de inlaatopening

Als de toevoeropening tijdens gebruik verstopt raakt, bijvoorbeeld tijdens het stofzuigen van tapijten, maakt de hoofdeenheid een pulserend geluid, het indicatielampje gaat knipperen. Dit wijst echter niet op een storing.

Maak de inlaatopening in dit geval vrij van verstopping.

OPMERKING

Als het apparaat continu draait wanneer het filter of de toevoeropening verstopt raakt, stopt het apparaat met werken dankzij de temperatuurbeveiliging van de motor.

ONDERHOUD EN INSPECTIE

WAARSCHUWING

- Zorg dat u het apparaat voor inspectie en onderhoud uitschakelt en de batterij verwijderd.
- Niet met natte handen werken. Dit kan elektrische schokken of defecten veroorzaken.

1. Reinigen van het filter

LET OP

- Was het filter niet in een wasmachine.
- Was het filter niet in heet water en droog het niet met behulp van vuur.
- Demonteer het ventilatorfilter en de filterhouder niet. Als de efficiëntie van het stofzuigen laag is, zelfs nadat de stofbak is geleegd, verwijder dan het filter en was deze in koud of warm water. (Het water mag niet te heet zijn om aan te raken.) Laat na het wassen buiten direct zonlicht drogen. (Afb. 13-a)

Als er stof op het ventilatorfilter zit, houd de stofzuiger dan vast met het ventilatorfilter naar beneden gericht om te voorkomen dat er stof in de motor terecht komt, en reinig voorzichtig met een kleine bostel, zoals een tandenborstel. Borstel niet te krachtig. (Afb. 13-b)

OPMERKING

- Gebruik geen benzine, thinner, benzeen of kerosine, omdat deze plastic kunnen doen smelten.
 - Gebruik geen luchtpistool of vergelijkbaar gereedschap om het filter, het ventilatorfilter of het apparaat zelf te reinigen. (Afb. 13-c)
- Hierdoor zou er vuil in het apparaat geblazen kunnen worden, wat storingen zou kunnen veroorzaken.

2. Inspectie van bevestigingsschroeven

Controleer alle bevestigingsschroeven regelmatig en zorg ervoor dat ze goed aangedraaid zijn. Draai los zittende schroeven onmiddellijk vast. Doet u dit niet, dan kunnen ernstige gevaren het gevolg zijn.

3. Onderhoud van de motor

De motorwikkeling is het “hart” van het elektrisch gereedschap.

Let er daarom goed op dat de wikkeling niet beschadigd raakt en/of nat wordt met olie of water.

4. Inspectie van aansluitingen

Voer een controle uit om er zeker van te zijn dat er geen spaanders en stof zijn opgehoopt op de aansluitingen. Voer zo nu en dan voorafgaand aan, tijdens en na gebruik een controle uit.

LET OP

Verwijder alle spaanders of stof dat zich mogelijk heeft opgehoopt op de aansluitingen.

Als u dit niet doet, kan dit leiden tot een storing.

5. Reiniging van de buitenkant

Wanneer de behuizing bevuild is, veegt u het af met een zachte, droge doek of een doek bevochtigd met zeepsop. Gebruik geen chemische middelen zoals benzine of verfverlunner, omdat deze plastic kunnen doen smelten.

6. Stalling

Stal de draadloze stofzuiger op een plek waar de temperatuur lager is dan 50°C en buiten het bereik van kinderen.

Wanneer het apparaat in verticale positie wordt gestald, haak de riem dan aan een hanger.

OPMERKING

- Stal niet op een plaats waar kinderen er gemakkelijk bij kunnen of het apparaat kunnen uitnemen.
 - Stal niet op een vochtige plek of op een plek waar het kan worden blootgesteld aan regen.
 - Stal niet in direct zonlicht of op een plek waar de temperatuur plotseling kan veranderen
 - Stal niet op een plek met vluchtige stoffen die kunnen ontbranden of exploderen.
 - Zet apparaat niet tegen een muur zonder de riem te gebruiken om vast te zetten. (Afb. 14)
- Doet u dit niet, dan kan dit leiden tot schade door vallen.

LET OP

Bij gebruik en onderhoud van elektrisch gereedschap dienen de in het land waar u zich bevindt geldende veiligheidsregelgeving en veiligheidsstandaarden strikt te worden opgevolgd.

Belangrijke informatie voor de accu's van HiKOKI snoerloos elektrisch gereedschap

Gebruik altijd een van onze voorgeschreven originele accu's. Wij kunnen de veiligheid en prestatie van ons snoerloos elektrisch gereedschap niet garanderen bij gebruik van andere dan de voorgeschreven accu's, of als de accu gedemonteerd of gewijzigd is (zoals demontage of vervanging van accucellen of andere inwendige onderdelen).

GARANTIE

De garantie op het elektrisch gereedschap van HiKOKI is in overeenstemming met de wettelijke/landspecifieke richtlijnen. Deze garantie dekt geen defecten of schade als gevolg van foutief gebruik, misbruik of normale slijtage. In geval van klachten verzoeken wij u het elektrisch gereedschap samen met het GARANTIECERTIFICAAT dat u achterin deze handleiding aantreft naar een erkend servicecentrum van HiKOKI te sturen.

OPLOSSEN VAN PROBLEMEN

Voer de inspecties in onderstaande tabel uit als het gereedschap niet normaal werkt. Als dit het probleem niet oplost, contact opnemen met uw dealer of het erkende HiKOKI onderhoudscentrum.

Probleem	Mogelijke oorzaak	Oplossing
Het apparaat werkt niet	De batterij is leeg	Laad de batterij op.
Het apparaat stopt plotseling	De ventilator is verstopt met stof, wat voor overbelasting zorgt	Neem contact op met de plaats van aankoop voor het demonteren en reinigen.
	De batterij is oververhit.	Laat de batterij afkoelen.
	De motor is oververhit.	Gooi het stof weg en reinig het filter. Laat vervolgens de motor afkoelen.
Slechte zuigkracht	De stofbak is vol.	Verwijder het stof.
	Het mondstuk zit verstopt.	Verwijder de verstopping.
	Het mondstuk of de verlengpijp zit los.	Zet de onderdelen stevig vast.
	Mondstuk of verlengpijp is gebarsten of beschadigd.	Vervang de unit door een nieuwe.
	Het filter is verstopt.	Draai de stofbak en schraap de stof weg met het stofverwijderingsmes, of verwijder het filter en klop er licht tegenaan of was het met water.
Het uitlaatsysteem of de hoofdunit is warm	De motor is oververhit omdat de stofbak vol is of omdat het filter verstopt is.	Verwijder het stof. Of anders, reinig het filter.
Abnormaal geluid/vieze geur	Het filter is niet goed geplaatst waardoor er vuil in de motor terecht komt.	Verwijder de stofbak, richt de toevoeropening naar beneden en schud voorzichtig om vuil en stof te verwijderen. Als het abnormale geluid/de vieze geur niet weg is, is de motor mogelijk beschadigd. Stop onmiddellijk met het gebruik en zorg voor reparaties.
De accu kan niet worden geïnstalleerd	Proberen om een andere dan de voor het gereedschap voorgeschreven accu te plaatsen.	Installeer alstublieft een multivolt accu.

PRECAUCIONES DE SEGURIDAD PARA EL ASPIRADOR A BATERÍA

- Para evitar accidentes como incendios, descargas eléctricas y lesiones, siga las "Precauciones de seguridad" incluidas a continuación.
- Antes de utilizar el aparato, lea todas las "Precauciones de seguridad" y utilícelo correctamente de acuerdo con las instrucciones.
- Asegúrese de guardar este manual de instrucciones en un lugar en el que el usuario pueda consultarlo en cualquier momento.

ADVERTENCIA

1. Mantenga el lugar de trabajo limpio. Un lugar o un banco de trabajo lleno de cosas puede provocar accidentes.
2. Preste atención también a la situación alrededor del lugar de trabajo. Ilumine bien el lugar de trabajo. No utilice el aparato en lugares con líquido o gas inflamable.
3. Mantenga a los niños alejados. No permita que otras personas que no sean el operador toquen el aspirador o el cable. Mantenga a toda persona que no sea el operario lejos del lugar de trabajo.
4. Use el aspirador adecuado para el trabajo. Utilice el aparato solo para las aplicaciones especificadas.
5. No manipule el cable bruscamente.
- No transporte el cargador solamente con el cable ni tire del enchufe de la toma de corriente mientras sujeta el cable de alimentación.
- Mantenga el cable alejado del calor, el aceite y esquinas afiladas.
6. El aspirador debe mantenerse minuciosamente. La sustitución de los accesorios se debe realizar como se indica en el manual de instrucciones. Compruebe periódicamente el cable de alimentación del cargador y solicite la reparación a su distribuidor local o a un agente de mantenimiento autorizado en caso de que esté dañado. Si se utiliza un cable alargador, compruébelo periódicamente y, cuando esté dañado, sustitúyalo.
7. En los siguientes casos, apague el aspirador y desconecte la batería del aspirador:
El aspirador no se usa o se envía para su reparación.
Se han sustituido accesorios como, por ejemplo, el tubo de extensión y el filtro.
Cuando conlleva peligro.
8. Evite un inicio repentino. No transporte el aparato que esté conectado al suministro eléctrico con el dedo colocado en el interruptor. Confirme que el interruptor esté apagado antes de insertar la batería.
9. Haga el trabajo con suficiente precaución. Cuando use el aspirador, preste atención al método de manejo, a cómo hacer el trabajo, a la situación del entorno, etc., y realice la operación de manera prudente.
10. Compruebe si tiene alguna pieza estropeada.
 - Antes de utilizar el aparato, compruebe si presenta algún daño en la tapa de protección o en otras piezas y verifique que el aparato funciona con normalidad y realiza las funciones específicas.
 - Compruebe si presenta alguna anomalía en todos los lugares que pudiera afectar al funcionamiento, el ajuste de la posición y el estado de sujeción de las partes extraíbles, piezas dañadas o el estado de conexión.
 - Una tapa de protección dañada u otras piezas dañadas deben sustituirse siguiendo lo dispuesto en las instrucciones de manipulación. Si en el manual no se incluyen disposiciones sobre este asunto, solicite la reparación a su distribuidor local o a un agente de mantenimiento autorizado.
 - Si falla el interruptor, solicite la reparación a su distribuidor local o a un agente de mantenimiento autorizado. Evite usar un aspirador que no se puede iniciar o detener mediante el interruptor.

11. Póngase en contacto con la tienda especializada para la reparación del aspirador.
 - Dado que este aspirador cumple con la norma de seguridad correspondiente, no lo modifique.
 - Solicite la reparación a su distribuidor local o a un agente de mantenimiento autorizado. Si lo repara usted mismo, podrían producirse daños o lesiones.
12. Este aparato puede ser utilizado por niños a partir de 8 años de edad y por personas con capacidades físicas, sensoriales o mentales reducidas, o que no tengan experiencia ni capacitación siempre y cuando hayan recibido supervisión o instrucciones relativas al uso del aparato de una manera segura y comprendan los riesgos existentes. No permita que los niños jueguen con el aparato. La limpieza y el mantenimiento del usuario no deben ser realizados por niños sin supervisión.

PRECAUCIONES PARA EL USO DEL ASPIRADOR A BATERÍA

Las precauciones comunes a los aspiradores han sido descritas. Para los aspiradores de herramientas eléctricas, siga las precauciones adicionales que se describen a continuación:

ADVERTENCIA

1. Evite que el aparato succione en los siguientes casos:
 - Líquidos (p. ej., agua o aceite) o residuos húmedos.
 - Chispas generadas durante el pulido o corte de metales.
 - Elementos con temperatura elevada, como un cigarrillo encendido.
 - Sustancias inflamables (gasolina, diluyente, bencina, queroseno, pintura, etc.), sustancias explosivas (nitroglicerina, etc.), sustancias combustibles (aluminio, zinc, magnesio, titanio, fósforo rojo, fósforo amarillo, celuloide, etc.)
 - Objetos afilados, como clavos, cuchillas o vidrio.
 - Materiales de solidificación, como polvo de cemento o tónor y polvos finos conductivos, como polvo metálico y polvo de carbón.
2. Ajuste el filtro correctamente antes de utilizar el aparato. No utilice el aparato sin el filtro o con éste ajustado en una posición incorrecta ni utilice el filtro si está roto. Podrían producirse fallos, como que se quemara el motor.
3. No utilice el aparato con la apertura de succión, la entrada de aire o la apertura de escape obstruida. La temperatura del motor podría aumentar de forma anormal, causando problemas como la deformación de piezas o que el motor se quemara.
4. No utilice el aparato cuando el puerto de entrada, la boquilla para el suelo, etc., estén obstruidos con materia extraña. La temperatura del motor podría aumentar de forma anormal, causando problemas como la deformación de piezas o que el motor se quemara.
5. Si deja que el aparato se caiga o golpee accidentalmente, compruebe si se ha roto, agrietado o deformado. Su rotura, agrietamiento o deformación podría causar lesiones.
6. Si el aparato no está en buen estado o emite un sonido anormal durante su utilización, desconecte inmediatamente el interruptor y solicite su reparación a su distribuidor local o a un agente de mantenimiento autorizado. Si sigue utilizando el aparato como está, podría ocasionar lesiones.
7. Este aparato es para uso interno exclusivamente. No lo utilice nunca en el exterior. No lo utilice bajo la lluvia. Manténgalo alejado del agua y del aceite. Es posible que se produzca una avería, dado que este aparato no es resistente al agua.

ADVERTENCIAS DE SEGURIDAD ADICIONALES

1. Cargue siempre la batería a una temperatura que oscile entre 0°C y 40°C. Las temperaturas inferiores a 0°C causarán una sobrecarga, lo cual es peligroso. La batería no puede cargarse a temperaturas superiores a 40°C.
La gama de temperatura más apropiada para la carga es de 20°C a 25°C.
2. No utilice el cargador de forma continuada.
Una vez completada la carga, cese el uso del cargador durante 15 minutos antes de volver a cargar la batería.
3. No deje que entren sustancias extrañas por el orificio de conexión de la batería recargable.
4. No desmonte nunca la batería recargable ni el cargador.
5. No cortocircuite nunca la batería recargable. Cortocircuitar la batería provocará tensión eléctrica muy elevada y sobrecalentamiento. Derivará en quemaduras o en daños a la batería.
6. El uso de una batería descargada dañará el cargador.
7. No inserte objetos en las ranuras de ventilación del cargador. La inserción de objetos metálicos o inflamables en dichas ranuras puede provocar descargas eléctricas o dañar el cargador.
8. No exponga los ojos directamente a la luz; evite mirar hacia ella directamente.
Si los ojos están expuestos de manera continua a la luz, pueden resultar lesionados.
9. Tenga cuidado de no romper o dar sacudidas fuertes al panel de interruptores. Podría ocasionar un problema.
10. No use el producto si la herramienta o los terminales de la batería (el soporte de la batería) están deformados. Instalar tal batería podría causar un cortocircuito que podría resultar en emisiones de humo o incendios.
11. Mantenga los terminales de la herramienta (soporte de la batería) libres de virutas y polvo.
 - Antes de su uso, asegúrese de que no se han acumulado virutas ni polvo en la zona de los terminales.
 - Durante el uso, intente evitar que las virutas o el polvo de la herramienta caigan sobre la batería.
 - Al suspender el funcionamiento o tras el uso, no deje la herramienta en un área donde pueda estar expuesta a las virutas o al polvo que caen.
 - Limpie cualquier resto de polvo, suciedad, agua u otros líquidos que puedan acumularse en el conector de la batería.
De hacerlo, podría causar un cortocircuito que podría resultar en emisiones de humo o incendios.
12. No arroje la batería al fuego. Si la batería se quema puede explotar.
13. Lleve la batería al establecimiento donde la compró tan pronto como la duración de la batería recargable sea demasiado corta para el uso. No deseche la batería descargada.

ADVERTENCIAS RELATIVAS A LA BATERÍA DE LITIO

Para ampliar su duración, la batería de litio está equipada con la función de protección para detener la salida.

En los casos del 1 al 3 descritos a continuación, cuando utilice este producto, aunque esté encendido, el motor podría detenerse. No es un problema, sino el resultado de la función de protección.

1. Cuando la batería restante se agota, el motor se detiene. En este caso, cárguela inmediatamente.
2. Si la herramienta se sobrecarga, el motor puede detenerse. En este caso, apague la herramienta y elimine las causas de la sobrecarga. A continuación, puede volver a utilizarla.

3. Si la batería se calienta excesivamente al realizar un trabajo de sobrecarga, la alimentación de la batería podría detenerse.
En este caso, deje de utilizar la batería y deje que se enfríe. A continuación, puede volver a utilizarla.

Asimismo, preste atención a las siguientes advertencias y precauciones.

ADVERTENCIA

Para evitar fugas de la batería, generación de calor, emisión de humo, explosiones e igniciones, preste atención a las siguientes precauciones.

1. Asegúrese de que no entran virutas o polvo en la batería.
 - Durante el trabajo, asegúrese de que no caen virutas o polvo en la batería.
 - Asegúrese de que las virutas o el polvo que caen sobre la herramienta eléctrica durante el trabajo no entran en la batería.
 - No almacene una batería sin utilizar en un lugar expuesto a virutas y polvo.
 - Antes de almacenar una batería, retire las virutas y el polvo que se hayan adherido y no la almacene junto a piezas metálicas (tornillos, clavos, etc.).
2. No perforo la batería con un objeto afilado como un clavo, no la golpee con un martillo, la pise, la tire ni la esponja a fuertes impactos físicos.
3. No utilice una batería que parezca estar dañada o deformada.
4. No utilice la batería con las polaridades cambiadas.
5. No conecte la batería directamente a salidas eléctricas ni a tomas de mechero de automóviles.
6. No utilice la batería para un fin diferente a los especificados.
7. Si la carga de la batería no finaliza ni siquiera cuando ha transcurrido el tiempo de carga especificado, detenga inmediatamente el proceso de carga.
8. No coloque o exponga la batería a temperaturas elevadas o alta presión, como en un microondas, una secadora o en un recipiente de alta presión.
9. Aléjela del fuego inmediatamente cuando se detecte una fuga o un olor raro.
10. No la utilice en un lugar donde se generen grandes cantidades de electricidad estática.
11. Si se producen fugas de batería, mal olor, se genera calor, la batería está descolorida o deformada, o presenta algún tipo de funcionamiento anómalo durante su uso, recarga o almacenamiento, retírela inmediatamente del equipo o del cargador de la batería y detenga su utilización.
12. No sumerja la batería ni permita que fluya hacia el interior fluido alguno. La entrada de líquido conductivo, como agua, puede causar daños que resultarán en un incendio o una explosión. Guarde la batería en un lugar fresco y seco, lejos de materiales inflamables y combustibles. Se deben evitar atmósferas de gas corrosivo.

PRECAUCIÓN

1. Si el líquido de fuga de la batería entra en contacto con los ojos, no se los frote y lávelos bien con agua limpia como, por ejemplo, agua del grifo, y póngase en contacto con un médico inmediatamente.
Si no se trata, el líquido podría causar problemas de visión.
2. Si el líquido de fuga entra en contacto con la piel o la ropa, lávela bien con agua limpia como, por ejemplo, agua del grifo, inmediatamente.
Podría producir irritación cutánea.
3. Si observa óxido, mal olor, recalentamiento, decoloración, deformación u otras irregularidades al utilizar la batería por primera vez, no la utilice y devuélvala al proveedor o distribuidor.

ADVERTENCIA

Si una sustancia extraña conductiva accede al terminal de la batería de iones de litio, esta podría sufrir un cortocircuito y provocar un incendio. Cuando guarde la batería de iones de litio, asegúrese de respetar las siguientes reglas.

- No deje restos conductivos, clavos ni cables, como por ejemplo cables de hierro o de cobre, en el estuche de almacenamiento.
- Para evitar que se produzcan cortocircuitos, cargue la batería en la herramienta o fije con firmeza la tapa de la batería hasta que deje de verse el ventilador.

A PROPÓSITO DEL TRANSPORTE DE LA BATERÍA DE IONES DE LITIO

Al transportar una batería de iones de litio, tenga en cuenta las siguientes precauciones.

ADVERTENCIA

Notifique a la compañía de transporte que un paquete contiene una batería de iones de litio, informe a la compañía eléctrica de su potencia de salida y siga las instrucciones de la compañía de transporte al preparar su transporte.

- Las baterías de iones de litio que superen una potencia de salida de 100 Wh se considera que son materiales peligrosos en la Clasificación de Transporte y requieren procedimientos de aplicación especiales.
- Para el transporte en el extranjero, deberá cumplir con las leyes internacionales y las normas y regulaciones del país de destino.
- Si el BSL36B18 está instalado en la herramienta eléctrica, la potencia de salida excederá 100 Wh y la unidad se clasificará como Mercancía Peligrosa para la clasificación de carga.

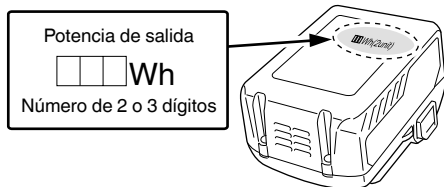
**NOMBRES DE LAS PIEZAS (Fig. 1 – Fig. 14)**

① Luz LED	⑬ Soporte de la boquilla
② Placa identificativa	⑭ Puerto de entrada
③ Motor	⑮ Pestillo
④ Cubierta	⑯ Marca saliente
⑤ Caja para el polvo	⑰ Filtro
⑥ Batería	⑱ Soporte del filtro
⑦ Correa	⑲ Proyección
⑧ Panel de interruptores	⑳ Ranuras de la cubierta
⑨ Luz indicadora	㉑ Polvo
⑩ Tubo de extensión	㉒ Cuchillas para la eliminación del polvo (3 uds.) (Fijadas en el interior de la caja para el polvo)
⑪ Boquilla para rincones	㉓ Filtro del ventilador
⑫ Boquilla para el suelo	

SÍMBOLOS**ADVERTENCIA**

A continuación se muestran los símbolos usados para la máquina. Asegúrese de comprender su significado antes del uso.

	R36DA: Aspirador a batería
	Para reducir el riesgo de lesiones, el usuario deberá leer el manual de instrucciones.
	Solo para países de la Unión Europea No deseche los aparatos eléctricos junto con los residuos domésticos. De conformidad con la Directiva Europea 2012/19/UE sobre residuos de aparatos eléctricos y electrónicos y su aplicación de acuerdo con la legislación nacional, las herramientas eléctricas cuya vida útil haya llegado a su fin se deberán recoger por separado y trasladar a una planta de reciclaje que cumpla con las exigencias ecológicas.
	Advertencia
	Encendido
	Apagado
	Desconecte la batería
	Acción prohibida
	Modo MÁXIMO
	Modo MEDIO/MÍNIMO
	Botón de apagado

ACCESORIOS ESTÁNDAR

Además de la unidad principal (1 unidad), el paquete contiene los accesorios indicados en la página 131.

Los accesorios estándar están sujetos a cambio sin previo aviso.

SELECCIÓN DE LOS ACCESORIOS

Los accesorios de esta máquina aparecen indicados en la página 132.

La selección de los accesorios está sujeta a cambios sin previo aviso.

APLICACIÓN

- Aspiración ligera de superficies secas

ESPECIFICACIONES

Herramienta eléctrica

Elemento		Modelo	R36DA
Voltaje nominal			36 V
Motor			Motor de CC
Aplicación			Tipo seco
Tiempo de funcionamiento continuo (Batería: con BSL36A18)	3 (MÁXIMO)		Aprox. 15 min
	2 (MEDIO)		Aprox. 30 min
	1 (MÍNIMO)		Aprox. 60 min
Velocidad del trabajo de succión			3 (MÁXIMO): Aprox. 155 W 2 (MEDIO): Aprox. 65 W 1 (MÍNIMO): Aprox. 35 W
Capacidad de recolección de polvo			560 mL
Batería disponible para esta herramienta*			Batería de voltio múltiple
Dimensiones (An. x Pr. x Al.)			476 mm x 112 mm x 169 mm
Peso**			1,6 kg (BSL36A18) 1,9 kg (BSL36B18)

* Las baterías existentes (series BSL3660/3626X/3626/3625/3620, BSL18.... y BSL14....) no se pueden utilizar con esta herramienta.

** De acuerdo al Procedimiento EPTA 01/2014 El peso no incluye los accesorios.

DESEMBALAJE

Desembale la herramienta eléctrica con cuidado.

CARGA

La batería y el cargador de la batería no están incluidos en este producto.

Para cargar las baterías recargables, hágalo como se indica en las instrucciones de uso del cargador que está utilizando.

MONTAJE Y FUNCIONAMIENTO

Acción	Figura	Página
Extracción e inserción de la batería (se vende por separado)	2	2
Desmontaje de la caja para el polvo	3	2
Desmontaje del filtro	4	2
Comprobación del filtro*1	5	2
Montaje del filtro*2	6	3
Montaje de la caja para el polvo*3	7	3
Funcionamiento de los interruptores*4	8	3
Cómo usarlo*5	10	4
Vaciado de la caja para el polvo*6	11	5
Eliminación efectiva del polvo*7	12	5
Selección de los accesorios	—	132

- *1 a. Filtro libre de suciedad y polvo
b. La goma no está deteriorada
c. El conector no tiene daños

*2 Si el filtro no está instalado correctamente, la suciedad o la mugre pueden entrar en la unidad del ventilador y provocar daños o una avería.

*3 La caja para el polvo también se puede instalar con la boquilla orientada hacia arriba. (Fig. 7-a)

Modo	Tiempo de funcionamiento continuo
	BSL36A18
3 (MÁXIMO)	Aprox. 15 min
2 (MEDIO)	Aprox. 30 min
1 (MÍNIMO)	Aprox. 60 min

* El tiempo de funcionamiento continuo variará en función del estado de la batería. Utilice la tabla como referencia.

NOTA

- Con el fin de suprimir los ruidos al utilizar el aparato, cambie al modo 1.
 - Cuando se utilice el modo 3 sobre ciertas superficies como, por ejemplo, sobre alfombras, es posible que se aprecie cierta resistencia debido a la fuerza de succión. Si esto ocurre, cambie a los modos 2 o 1.
- *5 Cuando monte la boquilla o el tubo de extensión, insérteles a medida que gira en la dirección indicada por la flecha.
Gire los accesorios en la dirección indicada por la flecha también durante el desmontaje. (Fig. 10-a)
Girarlos en la dirección opuesta podría dar lugar a la desconexión de la caja para el polvo de la cubierta.

*6 NOTA

- Oriente el puerto de entrada hacia abajo; el polvo podría derramarse cuando extraiga la caja para el polvo.
 - Si la succión no se recupera después de la eliminación del polvo, limpie el filtro. (Consulte la sección "Limpieza del filtro" en la página 39).
- *7 El aparato dispone de un mecanismo incorporado para extraer el polvo presente en el filtro cuando extraiga la caja del polvo.
Para eliminar el polvo de manera todavía más efectiva, gire la caja para el polvo repetidamente hacia atrás y hacia delante (de 2 a 3 veces o más).
Mientras sujeta la unidad de manera que la caja para el polvo no se suelte de la cubierta, gire ligera y repetidamente la caja para el polvo en las direcciones indicadas.

LA LUZ INDICADORA (Fig. 9)

Aviso sobre la limpieza del filtro

Si el filtro se atasca y la potencia de succión disminuye, la luz indicadora parpadeará.

Y la unidad principal emitirá un sonido intermitente.

Sin embargo, esto no es un signo de un fallo.

Si esto sucede, vacíe la caja para el polvo y limpie el filtro inmediatamente. (Consulte la Fig. 11, la Fig. 12 y "MANTENIMIENTO E INSPECCIÓN" en la página 39).

Aviso sobre la obstrucción del puerto de entrada

Si el puerto de entrada se obstruye durante el uso, por ejemplo mientras se aspiran alfombras, la unidad principal emitirá un sonido intermitente, la luz indicadora parpadeará. Sin embargo, esto no es un signo de avería.

Elimine la obstrucción del puerto de entrada si esto ocurre.

NOTA

Si funciona continuamente cuando el filtro se obstruye o el puerto de entrada se bloquea, el aparato dejará de funcionar debido a la protección de temperatura del motor.

MANTENIMIENTO E INSPECCIÓN

ADVERTENCIA

- Durante las tareas de inspección y mantenimiento, asegúrese de desactivar el interruptor de encendido y de desconectar la batería.
- No trabaje con las manos mojadas. Podría producirse una descarga eléctrica o lesiones.

1. Limpieza del filtro

PRECAUCIÓN

- No lave el filtro en una lavadora.
- No lave el filtro con agua caliente ni lo seque cerca del fuego.
- No retire el filtro del ventilador y el soporte del filtro. Si la eficacia de la aspiración es deficiente aunque haya vaciado la caja para el polvo, desmonte el filtro y lávelo con agua fría o templada. (El agua no debe estar caliente al tacto).

Después del lavado, séquelo al sol. (Fig. 13-a)

Si hubiera polvo en el filtro del ventilador, sostenga el aspirador orientando el filtro del ventilador hacia abajo para evitar que el polvo entre en el motor y limpie suavemente con un cepillo pequeño como, por ejemplo, un cepillo de dientes usado. No pase el cepillo con fuerza. (Fig. 13-b)

NOTA

- No use gasolina, disolventes, benceno ni queroseno, pueden fundir el plástico.
- No utilice una pistola de aire u otra herramienta similar para limpiar el filtro, el filtro del ventilador o el propio aparato. (Fig. 13-c)

Si lo hace, puede empujar la suciedad hacia el interior del aparato y provocar una avería.

2. Inspección de los tornillos de montaje

Inspeccione con regularidad todos los tornillos de montaje y asegúrese de que estén bien apretados. Si hay algún tornillo suelto, apriételo inmediatamente. No hacerlo podría provocar riesgos graves.

3. Mantenimiento del motor

El bobinado de la unidad del motor es el auténtico corazón de la herramienta eléctrica.

Tenga el máximo cuidado posible para asegurarse de que el bobinado no se dañe ni se moja con aceite o agua.

4. Inspección de los terminales

Compruebe para asegurarse de que no se han acumulado virutas ni polvo en los terminales.

En ocasiones verifique antes, durante y después de la operación.

PRECAUCIÓN

Retire las virutas o el polvo que pudiera haberse acumulado en los terminales.

De lo contrario puede producirse un fallo en el funcionamiento.

5. Limpieza del exterior

Cuando la herramienta esté sucia, límpiela con un paño suave y seco o con un paño humedecido con agua y jabón. No utilice disolventes clóricos, gasolina ni disolventes de pintura, ya que estos funden el plástico.

6. Almacenamiento

Guarde el aspirador a batería en un lugar en el que la temperatura sea inferior a 50°C y fuera del alcance de los niños.

Cuando guarde el aparato en posición vertical, enganche la correa en un colgador.

NOTA

- No lo guarde en una ubicación donde los niños puedan alcanzar o coger el aparato con facilidad.
- No lo guarde en un lugar húmedo o en un área expuesta a la lluvia.

- No lo guarde bajo la luz solar directa o en una ubicación donde las temperaturas puedan cambiar de forma repentina.
 - No lo guarde en una ubicación con materiales volátiles que puedan prenderse o explotar.
 - No coloque el aparato contra una pared sin usar la correa para fijarlo en su sitio. (Fig. 14)
- No observar estas indicaciones podría causar daños derivados de una caída.

PRECAUCIÓN

En el manejo y el mantenimiento de las herramientas eléctricas, se deberán observar las normas y reglamentos vigentes en cada país.

Aviso importante sobre las baterías de las herramientas eléctricas a batería de HIKOKI

Utilice siempre una de nuestras baterías genuinas. No podemos garantizar la seguridad y el funcionamiento de nuestra herramienta eléctrica a batería cuando se utiliza con baterías diferentes a las indicadas por nosotros, o cuando la batería se desmonta y modifica (como cuando se desmontan y sustituyen celdas u otras piezas internas).

GARANTÍA

Las herramientas eléctricas de HIKOKI incluyen una garantía conforme al reglamento específico legal/nacional. Esta garantía no cubre los defectos o daños debidos al uso incorrecto, el uso excesivo ni tampoco los provocados por el desgaste normal. En caso de reclamación, envíe la herramienta eléctrica, sin desmontar y con el CERTIFICADO DE GARANTÍA que aparece al final de estas instrucciones de uso, al Centro de servicio autorizado de HIKOKI.

SOLUCIÓN DE PROBLEMAS

Siga las instrucciones que se indican en la siguiente tabla si la herramienta no funciona normalmente. Si esto no soluciona el problema, consulte a su distribuidor o al centro de servicio autorizado de HIKOKI.

Síntoma	Posible causa	Solución
La herramienta no funciona	No queda carga en la batería.	Cargue la batería.
La herramienta se detiene repentinamente	El ventilador está obstruido con polvo, lo que ha provocado una sobrecarga.	Póngase en contacto con el establecimiento de compra y solicite el desmontaje y la limpieza.
	La batería se ha sobrecalentado.	Deje que la batería se enfríe.
	El motor está sobrecalentado.	Deseche el polvo y limpie el filtro. Y, a continuación, deje que el motor se enfríe.
Succión deficiente	La caja para el polvo está llena.	Deseche el polvo.
	La boquilla está obstruida.	Elimine la obstrucción.
	La boquilla o el tubo de extensión están sueltos.	Apriete firmemente la unidad.
	La boquilla o el tubo de extensión están agrietados o dañados.	Cambie la unidad por una nueva.
	El filtro está obstruido.	Gire la caja para el polvo y elimine el polvo con las cuchillas para la eliminación del polvo o extraiga el filtro y golpéelo ligeramente o lávelo con agua.
El escape o la unidad principal están calientes.	El motor se sobrecalienta porque la caja para el polvo está llena o porque el filtro está obstruido.	Deseche el polvo. O bien, limpie el filtro.
Ruido anormal/olor raro	El filtro no se ha instalado correctamente, lo cual permite que la materia extraña entre en el motor.	Extraiga la caja para el polvo, oriente el puerto de entrada hacia abajo y sacuda la unidad con suavidad para eliminar la materia extraña y el polvo. Si el ruido anormal/olor raro persisten, es posible que el motor esté dañado. Cese el uso inmediatamente y solicite una reparación.
El tiempo de uso de la batería es corto aún cuando está completamente cargada.	La vida de la batería se ha agotado.	Cambie la batería por una nueva.

AVISOS DE SEGURANÇA PARA O ASPIRADOR A BATERIA

- De modo a evitar acidentes, como incêndios, choques eléctricos e ferimentos, certifique-se de que segue os "Avisos de segurança" mencionados abaixo.
- Antes de usar, leia todos os "Avisos de segurança" e use o aparelho correctamente de acordo com as instruções.
- Mantenha este manual de instruções num local acessível para que possa ser consultado pelo utilizador a qualquer altura.

AVISO

1. Mantenha o local de trabalho limpo. Um local ou mesa de trabalho sujos podem causar acidentes.
2. Atente também ao estado do local de trabalho. Ponha o local de trabalho suficientemente limpo. Não use o aparelho em locais com líquidos ou gases inflamáveis.
3. Mantenha as crianças afastadas. Não permita que outras pessoas, para além do operador, toquem no aspirador ou no cabo. Mantenha as restantes pessoas longe do local de trabalho.
4. Use o aspirador adequado para o trabalho. Use o aparelho apenas nas aplicações especificadas.
5. Manuseie o cabo de alimentação com cuidado.
 - Não carregue o carregador apenas pelo cabo de alimentação ou puxe a ficha da tomada enquanto segura o cabo de alimentação.
 - Mantenha o cabo de alimentação afastado de fontes de calor, óleo e superfícies afiadas.
6. O aspirador deve ser mantido com cuidado. A substituição de acessórios deve seguir o manual de instruções. Verifique regularmente o cabo de alimentação do carregador e peça ao seu revendedor local ou agente de serviço autorizado para efetuar as reparações no caso de este ficar danificado. Se usar um cabo de extensão, verifique-o periodicamente e quando estiver danificado, substitua-o.
7. Nos seguintes casos, desligue o aspirador e desligue a bateria do aspirador:
 - O aspirador não está a ser usado ou vai ser enviado para reparação.
 - Os acessórios, tais como um tubo de extensão e um filtro, são substituídos.
 - Pode existir uma situação de perigo.
8. Evite um arranque repentino. Não transporte o aparelho que está ligado à fonte de alimentação com o dedo no interruptor. Certifique-se de que o interruptor está desligado antes de inserir a bateria.
9. Realize o trabalho com cuidado suficiente. Ao usar o aspirador, preste atenção ao método de manuseamento, como realizar o trabalho, a situação em redor, etc. e execute a operação de maneira cautelosa.
10. Verifique a existência de peças danificadas.
 - Antes de usar, verifique a existência de danos na tampa de protecção ou noutras peças e confirme se o aparelho funciona normalmente e desempenha as funções especificadas.
 - Verifique a existência de anomalias em todos os locais que possam afectar o funcionamento, o ajuste de posição e estado de engate ou porções móveis, peças danificadas ou estado de encaixe.
 - A substituição e reparação da tampa de protecção danificada e outras peças devem seguir as medidas das instruções de manuseamento. Se não existirem tais medidas no manual, peça uma reparação ao vendedor ou agente de serviço autorizado.
 - Se o interruptor avariar, peça uma reparação ao vendedor ou agente de serviço autorizado. Evite usar um aspirador que não possa ser iniciado ou parado pelo interruptor.

11. Entre em contacto com a loja especializada para reparar o aspirador.
 - Dado que este aspirador está em conformidade com a norma de segurança correspondente, não o modifique.
 - Peça uma reparação ao vendedor ou agente de serviço autorizado. Uma reparação da sua parte pode causar acidentes e ferimentos.
12. Este aparelho pode ser utilizado por crianças a partir dos oito anos e por pessoas com capacidades físicas, sensoriais ou mentais reduzidas ou falta de experiência e conhecimento se receberem supervisão ou instruções sobre a utilização deste aparelho de uma forma segura e entenderem os riscos envolvidos. As crianças não devem brincar com o aparelho. A limpeza e a manutenção pelo utilizador não devem ser feitas por crianças sem supervisão.

AVISOS PARA O USO DO ASPIRADOR A BATERIA

Os avisos comuns a todos os aspiradores foram descritos. Para os aspiradores de ferramentas eléctricas, siga os avisos adicionais descritos abaixo:

AVISO

1. Evite que o aparelho aspire o seguinte:
 - Líquidos (por ex., água, óleo) ou detritos húmidos.
 - Faisca gerada durante corte ou trituração de metal.
 - Objectos com alta temperatura como cigarros acesos.
 - Substâncias inflamáveis (gasolina, diluente, benzina, querosene, tinta, etc.), substâncias explosivas (nitroglicerina, etc.), substâncias combustíveis (alumínio, zinco, magnésio, titânio, fósforo vermelho, fósforo amarelo, celulóide, etc.)
 - Objetos afiados, como pregos, lâminas ou vidro.
 - Materiais de solidificação, como pó de cimento e toner, poeiras finas condutoras, como pó de metal e pó de carvão.
2. Regule correctamente o filtro antes de usar. Não use o aparelho sem o filtro ou com o filtro regulado na posição errada nem use um filtro rasgado. Pode causar avarias no motor.
3. Não use o aparelho com a abertura de sucção, entrada de ar ou abertura de saída obstruídas. A temperatura do motor pode subir de forma anormal, causando problemas, como a deformação de peças ou avaria do motor.
4. Não utilize o aparelho quando a sua porta de admissão ou bocal de soalho, etc., estiver obstruído com material estranho. A temperatura do motor pode subir de forma anormal, causando problemas, como deformação de peças ou avaria do motor.
5. Quando deixar cair ou bater com o aparelho acidentalmente, verifique as quebras, fissuras ou deformação do aparelho. Quebras, fissuras ou deformação podem causar ferimentos.
6. Quando o aparelho não está em condições ou emite um ruído anormal durante a utilização, desligue imediatamente o interruptor e peça uma reparação ao vendedor ou agente de serviço autorizado. Se continuar a usar o aparelho, pode resultar em ferimentos.
7. Este aparelho só é usado no interior. Nunca o use no exterior. Não utilize à chuva. Mantenha afastado de água ou óleo.
 - Isso pode causar uma avaria do aparelho, uma vez que este não é à prova de água.

AVISOS DE SEGURANÇA ADICIONAIS

1. Carregue sempre a bateria a uma temperatura de 0°C a 40°C. Uma temperatura inferior a 0°C resultará num carregamento excessivo, que é perigoso. A bateria não pode ser carregada a uma temperatura superior a 40°C. A temperatura mais adequada para o carregamento é de 20°C a 25°C.
2. Não utilize o carregador continuamente. Quando um carregamento terminar, deixe o carregador repousar por cerca de 15 minutos antes do próximo carregamento de bateria.
3. Não permita a entrada de substâncias estranhas no orifício de ligação da bateria recarregável.
4. Nunca desmonte a bateria recarregável e o carregador.
5. Nunca provoque um curto-circuito na bateria recarregável. Provocar um curto-circuito na bateria vai causar uma corrente elétrica e aquecimento excessivos. Resulta em queimaduras ou danos na bateria.
6. Usar uma bateria gasta danifica o carregador.
7. Não introduza objetos nas ranhuras de ventilação de ar do carregador. Introduzir objetos metálicos ou inflamáveis nas ranhuras de ventilação de ar do carregador irá resultar em riscos de choques elétricos ou carregador danificado.
8. Não olhe directamente para a luz. Se os seus olhos estiverem continuamente expostos à luz, sofrerão lesões.
9. Não sujeite o painel do interruptor a choques fortes nem o parta. Pode resultar em problemas.
10. Não use o produto se os terminais da ferramenta ou da bateria (montagem da bateria) estiverem deformados. Instalar uma bateria assim pode causar um curto-circuito, o que pode resultar na emissão de fumo ou incêndio.
11. Mantenha os terminais da ferramenta (montagem da bateria) livres de limalhas e de pó.
 - Antes do uso, certifique-se de que limalhas e pó não se acumulam na área dos terminais.
 - Durante a utilização, tente evitar que limalhas ou pó na ferramenta caiam sobre a bateria.
 - Quando suspender o funcionamento ou após o uso, não deixe a ferramenta numa área onde possa estar exposta a queda de limalhas ou de pó.
 - Limpe qualquer pó, sujidade, água ou outro líquido que possa acumular-se no conector da bateria. Se o fizer pode causar um curto-circuito, o que pode resultar na emissão de fumo ou incêndio.
12. Não elimine a bateria num fogo. Se a bateria for queimada, poderá explodir.
13. Leve a bateria à loja onde a comprou assim que a autonomia da bateria após o carregamento for demasiado curta para uma utilização prática. Não elimine a bateria gasta.

PRECAUÇÕES PARA A BATERIA DE IÕES DE LÍTIU

Para aumentar a vida útil, a bateria de iões de lítio está equipada com uma função de protecção para impedir a transmissão de corrente.

Nos casos de 1 a 3 descritos abaixo, quando utilizar este produto, mesmo que esteja ligado, o motor pode parar. Isto não constitui uma avaria, sendo o resultado da função de protecção.

1. Quando a carga restante da bateria se esgotar, o motor para. Nesse caso, carregue-a imediatamente.
2. Se a ferramenta estiver sobrecarregada, o motor pode parar. Neste caso, desligue a ferramenta e elimine as causas da sobrecarga. De seguida, pode voltar a utilizá-la.

3. Se a bateria estiver sobreaquecida em condições de sobrecarga, a alimentação da bateria pode parar. Neste caso, pare de utilizar a bateria e deixe-a arrefecer. De seguida, pode voltar a utilizá-la.

Além disso, tenha em consideração os seguintes avisos e precauções.

AVISO

Para evitar antecipadamente qualquer fuga na bateria, produção de calor, emissão de fumo, explosão e ignição, certifique-se de que toma as seguintes precauções.

1. Certifique-se de que limalhas e pó não se acumulam na bateria.
 - Durante o trabalho, certifique-se de que limalhas e pó não caem na bateria.
 - Certifique-se de que quaisquer limalhas e pó que caíam na ferramenta durante os trabalhos não se acumulam na bateria.
 - Não guarde uma bateria não utilizada num local exposto a limalhas e ao pó.
 - Antes de guardar uma bateria, remova quaisquer limalhas e pó que possam existir na mesma e não a guarde com peças metálicas (parafusos, pregos, etc.).
2. Não perfure a bateria com objetos afiados como pregos, não lhe bata com um martelo, e não pise, arremesse, nem submeta a bateria a impactos físicos severos.
3. Não utilize uma bateria que pareça estar danificada ou deformada.
4. Não utilize a bateria com a polaridade invertida.
5. Não a ligue diretamente a quaisquer tomadas elétricas ou tomadas de isqueiro de automóvel.
6. Não utilize a bateria para fins que não os especificados.
7. Se a bateria não carregar completamente mesmo após ter passado o tempo de recarregamento especificado, pare imediatamente de a recarregar.
8. Não coloque nem submeta a bateria a temperaturas elevadas ou a alta pressão, como as de um forno microondas, secador, ou recipiente de alta pressão.
9. Afaste-a imediatamente do fogo quando forem detetados fugas ou maus odores.
10. Não utilizar em locais onde seja produzida uma forte electricidade estática.
11. Se a bateria apresentar fugas, maus odores, produção de calor, descoloração ou deformações, ou parecer funcionar de forma anormal durante a utilização, recarregamento ou armazenamento, remova-a imediatamente do equipamento ou do carregador da bateria e pare de a utilizar.
12. Não mergulhe a bateria nem permita que quaisquer fluidos vertam para o interior. Entrada de líquido condutor, tal como água, pode causar danos que podem resultar em incêndio ou explosão. Guarde a bateria num local fresco e seco, longe de materiais inflamáveis e combustíveis. As atmosferas de gás corrosivo devem ser evitadas.

CUIDADO

1. Se o líquido vertido pela bateria entrar nos seus olhos, não os esfregue e lave-os bem com água fresca e limpa como água da torneira e contacte imediatamente um médico. Se não for tratado, o líquido pode provocar problemas nos olhos.
2. Se o líquido verter para a sua pele ou roupa, lave-as imediatamente com água limpa como água da torneira. Existe a possibilidade do líquido provocar irritação cutânea.
3. Se se deparar com ferrugem, maus odores, sobreaquecimento, descoloração, deformações e/ou outras irregularidades ao utilizar a bateria pela primeira vez, pare de utilizá-la e devolva-a ao seu fornecedor ou vendedor.

AVISO

Se uma substância estranha condutora entrar no terminal da bateria de íões de lítio, a bateria pode sofrer um curto-circuito causando um incêndio. Ao armazenar a bateria de íões de lítio, cumpra as regras dos conteúdos seguintes.

- Não coloque os resíduos condutores, pregos e fios como fio de ferro ou fio de cobre na caixa de armazenamento.
- Para evitar curtos-circuitos, coloque a bateria na ferramenta ou coloque a tampa da bateria para armazenamento de modo a que não seja possível ver o ventilador.

SOBRE O TRANSPORTE DA BATERIA DE ÍÕES DE LÍLIO

Ao transportar uma bateria de íões de lítio, tenha em conta as seguintes precauções.

AVISO

Informe a empresa de transporte que uma embalagem contém uma bateria de íões de lítio, informe a companhia da sua potência de saída e siga as instruções da empresa de transporte ao planificar o transporte.

- As baterias de íões de lítio que excedem uma potência de saída de 100 Wh são consideradas incluídas na classificação de carga Mercadorias Perigosas e requerem procedimentos especiais de registo.
- Para transporte para o estrangeiro, deve obedecer à legislação internacional e às regras e regulamentos do país de destino.
- Se o BSL36B18 estiver instalado na ferramenta elétrica, a potência de saída excederá 100 Wh e a unidade será classificada como Mercadorias Perigosas para classificação de frete.

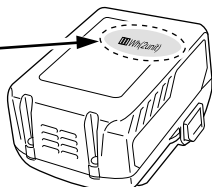
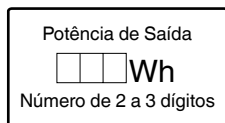
**SÍMBOLOS****AVISO**

De seguida, são apresentados os símbolos utilizados para a máquina. Assimile bem seus significados antes da utilização.

	R36DA: Aspirador a bateria
	Para reduzir o risco de lesão, o utilizador deve ler o manual de instruções.
	Apenas para países da UE Não deixe ferramentas elétricas no lixo doméstico! De acordo com a diretiva europeia 2012/19/UE sobre ferramentas elétricas e eletrônicas usadas e a implementação de acordo com a lei nacional, as ferramentas elétricas no final da vida útil devem ser recolhidas em separado e encaminhadas a uma instalação de reciclagem ecológica.
	Aviso
	Ligar
	Desligar
	Desconectar a bateria
	Ação proibida
	Modo ALTO
	Modo BAIXO/MÉD
	Botão DESLIGAR

NOMES DOS COMPONENTES

(Fig. 1 – Fig. 14)

① Luz LED	⑬ Suporte do bocal
② Placa de identificação	⑭ Porta de admissão
③ Motor	⑮ Fecho
④ Estrutura	⑯ Marca saliente
⑤ Tanque de pó	⑰ Filtro
⑥ Bateria	⑱ Suporte do filtro
⑦ Correia	⑲ Projeção
⑧ Painel de interruptores	⑳ Ranhuras da estrutura
⑨ Luz indicadora	⑳ Pó
⑩ Tubo de extensão	㉒ Pás de remoção de pó (3 peças) (fixadas no interior do tanque de pó)
⑪ Bocal para frinchas	㉓ Filtro do ventilador
⑫ Bocal de soalho	

ACESSÓRIOS-PADRÃO

Além da unidade principal (1 unidade), a embalagem contém os acessórios listados na página 131.

Os acessórios de série estão sujeitos a mudanças sem aviso prévio.

SELECIONAR ACESSÓRIOS

Os acessórios desta máquina estão listados na página 132.

Os acessórios de seleção estão sujeitos a alterações sem aviso prévio.

APLICAÇÕES

- Aspiração ligeira de superfícies secas

ESPECIFICAÇÕES

Ferramenta eléctrica

Item	Modelo	R36DA
Tensão nominal		36 V
Motor		Motor de CC
Aplicação		Tipo seco
Tempo de funcionamento contínuo (Bateria: com BSL36A18)	3 (ALTO)	Aprox. 15 min.
	2 (MÉD)	Aprox. 30 min.
	1 (BAIXO)	Aprox. 60 min.
Taxa de trabalho de sucção		3 (ALTO): aprox. 155 W 2 (MÉD): aprox. 65 W 1 (BAIXO): aprox. 35 W
Capacidade de recolha de pó		560 mL
Bateria disponível para esta ferramenta*		Bateria multitensão
Dimensões (L x P x A)		476 mm x 112 mm x 169 mm
Peso**		1,6 kg (BSL36A18)
		1,9 kg (BSL36B18)

* As baterias existentes (BSL3660/3626X/3626/3625/3620, séries BSL18.... e BSL14....) não podem ser utilizadas com esta ferramenta.

** De acordo com o procedimento EPTA 01/2014
O peso não inclui acessórios.

RETIRAR DA EMBALAGEM

Retire cuidadosamente a ferramenta eléctrica da embalagem.

CARREGAMENTO

A bateria e o carregador de bateria não estão incluídos com este produto.

Para baterias recarregáveis, carregue de acordo com as instruções de utilização do carregador que estiver a usar.

MONTAGEM E FUNCIONAMENTO

Ação	Figura	Página
Remover e introduzir a bateria (vendida separadamente)	2	2
Desmontar o tanque de pó	3	2
Desmontar o filtro	4	2
Verificar o filtro*1	5	2
Montar o filtro*2	6	3
Montar o tanque de pó*3	7	3
Funcionamento do interruptor*4	8	3
Como usar*5	10	4
Esvaziar o tanque de pó*6	11	5
Remover pó de forma eficiente*7	12	5
Selecionar acessórios	—	132

- *1 a. Filtro sem detritos e pó
b. Borracha não deteriorada
c. Conector isento de danos

*2 Se o filtro não estiver corretamente instalado, pode entrar sujidade na unidade de ventilador e causar danos ou avaria.

*3 O tanque de pó também pode ser instalado com o bocal virado para cima. (Fig. 7-a)

Mode	Tempo de funcionamento contínuo
	BSL36A18
3 (ALTO)	Aprox. 15 min.
2 (MÉD)	Aprox. 30 min.
1 (BAIXO)	Aprox. 60 min.

* O tempo de funcionamento contínuo varia de acordo com as condições da bateria. Por favor, use a tabela abaixo como orientação.

NOTA

○ Para suprimir o ruído durante a utilização do aparelho, mude para o modo 1.

○ Ao usar o modo 3 em certas superfícies, como tapetes, a força de sucção pode fazer a ação parecer muito pesada. Se isto ocorrer, mude para o modo 1 ou 2.

*5 Quando fixar o tubo de extensão ou o bocal, insira enquanto torce na direção indicada pela seta.

Rode na direção indicada pela seta também ao retirar. (Fig. 10-a)

Torcer na direção oposta pode resultar em retirar o tanque de pó da estrutura do aparelho.

NOTA

○ Aponte a porta de admissão para baixo dado que pó pode derramar quando retirar o tanque de pó.

○ Se a sucção não recuperar após eliminar o pó, limpe o filtro. (consulte "Limpeza do filtro" na página 45.)

*7 O aparelho tem um mecanismo para raspar o pó preso ao filtro ao retirar o tanque de pó.

Para raspar o pó de forma mais eficaz, rode repetidamente o tanque de pó para trás e para a frente (2 a 3 vezes ou mais).

Segurando a unidade de forma a que o tanque de pó não saia da estrutura, rode ligeiramente o tanque de pó repetidamente nas direções indicadas.

A LUZ INDICADORA (Fig. 9)

Aviso acerca da limpeza do filtro

Se o filtro ficar entupido e a potência de sucção diminuir, a luz indicadora pisca.

E a unidade principal emite um som intermitente.

No entanto, isto não é um sinal de uma falha.

Se isto acontecer, esvazie de imediato o recipiente de pó e limpe o filtro. (Consulte a Fig. 11, Fig. 12, e "MANUTENÇÃO E INSPEÇÃO" na página 45.)

Aviso sobre obstruções na porta de admissão

Se a porta de admissão ficar bloqueada durante a utilização - por exemplo, ao aspirar tapetes - a unidade principal emitirá um som pulsante, a lâmpada indicadora piscará.

No entanto, isto não é sinal de avaria.

Remova a obstrução da porta de admissão se isto acontecer.

NOTA

Se funcionar continuamente quando o filtro ficar entupido ou a porta de admissão ficar bloqueada, o aparelho deixará de funcionar por proteção da temperatura do motor.

MANUTENÇÃO E INSPEÇÃO

AVISO

- Para inspeção e manutenção, certifique-se de que desliga o interruptor e retira a bateria.
- Não trabalhe com as mãos molhadas. Pode causar choques eléctricos ou avarias.

1. Limpeza do filtro

CUIDADO

- Não lave o filtro numa máquina de lavar.
- Não lave o filtro com água quente nem o seque perto de fogo.
- Não remova o filtro do ventilador nem a suporte do filtro. Se a eficiência de aspiração for fraca mesmo que tenha sido esvaziado o tanque de pó, retire o filtro e lave-o com água fria ou morna. (A água não deve estar quente ao toque.)

Após a lavagem, seque longe de luz solar direta. (Fig. 13-a)

Se existir pó no filtro do ventilador, segure o aspirador com o filtro do ventilador a apontar para baixo para manter o pó fora do motor e limpe levemente com um pincel ou escova pequeno como, por exemplo, uma escova de dentes usada. Não escove com força. (Fig. 13-b)

NOTA

- Não utilize gasolina, querosene, benzina ou diluente, pois estes podem derreter o plástico.
 - Não utilize uma pistola de ar comprimido ou uma ferramenta similar para limpar o filtro, o filtro do ventilador ou o próprio aparelho. (Fig. 13-c)
- Se o fizer poderá empurrar a sujidade para dentro do aparelho e causar avaria.

2. Inspeccionar os parafusos de montagem

Inspeccione regularmente todos os parafusos de montagem e certifique-se de que estão bem apertados. Caso algum parafuso esteja solto, reaperte-o imediatamente. Caso contrário, pode resultar em ferimentos graves.

3. Manutenção do motor

O enrolamento do motor do aparelho é o “coração” da ferramenta eléctrica.

Tome o devido cuidado para garantir que o enrolamento não se danifica e/ou fica molhado com óleo ou água.

4. Inspeção de terminais

Certifique-se de que limalhas e pó não se acumulam nos terminais.

Verifique ocasionalmente antes, durante e depois da produção.

CUIDADO

Remova quaisquer limalhas ou pó acumulados nos terminais.

Caso contrário, poderá resultar em avaria.

5. Limpeza do exterior

Quando a ferramenta estiver manchada, limpe com um pano suave e seco ou um pano humedecido em água com sabão. Não utilize solventes clorídricos, gasolina ou solventes de tinta, pois estes derretem plásticos.

6. Armazenamento

Guarde o aspirador sem fios num local em que a temperatura seja inferior a 50°C e fora do alcance das crianças.

Ao armazenar o aparelho na posição vertical, encaixe a correia a um suporte.

NOTA

- Não armazene num local onde as crianças possam alcançar ou retirar facilmente o aparelho.
- Não armazene num local húmido ou num local exposto à chuva.
- Não armazene num local exposto à luz solar direta ou num local em que as temperaturas possam mudar de repente

- Não armazene num local com substâncias voláteis que se possam inflamar ou explodir.
 - Não coloque o aparelho junto a uma parede sem utilizar a cinta para o fixar no lugar. (Fig. 14)
- Não o fazer pode resultar em danos devido a uma queda.

CUIDADO

Na operação e na manutenção das ferramentas eléctricas, devem-se observar as normas de segurança e os padrões prescritos por cada país.

Aviso importante sobre as baterias para as ferramentas sem fios da HiKOKI.

Utilize sempre uma das nossas baterias originais designadas. Não podemos garantir a segurança e o desempenho da nossa ferramenta eléctrica sem fios quando é utilizada com baterias diferentes das baterias designadas por nós ou quando a bateria é desmontada e modificada (assim como desmontagem e substituição das células ou outras peças internas).

GARANTIA

Garantimos que a HiKOKI Power Tools obedece às normas legislativas de cada país. Esta garantia não cobre avarias ou danos derivados de má utilização, abuso ou desgaste normal. Em caso de queixa, envie a Ferramenta eléctrica, não desmontada, juntamente com o CERTIFICADO DE GARANTIA que se encontra no fundo destas instruções de utilização, para um centro de assistência autorizado da HiKOKI.

RESOLUÇÃO DE PROBLEMAS

Utilize as inspeções na tabela abaixo, caso a ferramenta não funcione normalmente. Se isto não solucionar o problema, consulte o seu representante ou o Centro de Serviço Autorizado da HiKOKI.

Sintoma	Causa possível	Solução
A ferramenta não funciona	Sem carga restante na bateria	Carregue a bateria.
A ferramenta parou subitamente	Ventilador obstruído com pó, causou sobrecarga	Entre em contacto com o local de compra e peça a desmontagem e limpeza.
	A bateria está sobreaquecida.	Deixe a bateria arrefecer.
	O motor está sobreaquecido.	Elimine o pó e limpe o filtro. E depois deixe o motor arrefecer.
Má sucção	O tanque de pó está cheio.	Descarte o pó.
	O bocal está obstruído.	Remova a obstrução.
	O bocal ou tubo de extensão está solto.	Aperte firmemente a unidade.
	O bocal ou tubo de extensão está rachado ou danificado.	Troque a unidade por uma nova.
	O filtro está obstruído.	Rode o tanque de pó e raspe o pó com uma pá de remoção de pó ou remova o filtro e bata levemente ou lave com água.
A unidade principal ou o escape está quente	O motor está a sobreaquecer, porque o tanque de pó está cheio ou o filtro está obstruído.	Descarte o pó. Ou, em alternativa, limpe o filtro.
Ruído estranho/maus odores	O filtro não está instalado corretamente, resultando em matéria estranha penetrar no motor.	Remova o tanque de pó, aponte a porta de admissão para baixo e agite-o gentilmente para remover pós e material estranho. Se o ruído estranho ou o odor desagradável persistir, o motor pode ficar danificado. Pare imediatamente a utilização e mande reparar.
A bateria não pode ser instalada	Tentar instalar uma bateria diferente da especificada para a ferramenta.	Por favor, instale uma bateria tipo multitenção.

SÄKERHETSÅTGÄRDER FÖR DEN BATTERIDRIVNA DAMMSUGAREN

- För att minska risken för brand, elektriska stötar och personsador se till att följa "Säkerhetsföreskrifterna" nedan.
- Läs igenom samtliga "Säkerhetsföreskrifterna" innan användning och använd redskapet korrekt i enlighet med instruktionerna.
- Se till att spara dessa instruktioner på ett ställe där de är lättåtkomliga.

VARNING

1. Håll arbetsplatser ren. Skräp på platsen eller arbetsbänken medför risk för olycksfall.
2. Ge akt på arbetsomgivningen. Se till att arbetsplatsen är välbelyst. Använd inte redskapet på ställen med lättantändliga vätskor eller gaser.
3. Håll barn borta. Låt inte andra personer än användaren röra dammsugaren eller sladden. Obehöriga skall ej tillåtas inom arbetsområdet.
4. Använd dammsugare som lämpar sig för arbetet. Använd redskapet endast för angivna ändamål.
5. Hantera strömsladden varsamt.
- Bär inte laddaren i strömsladden eller dra ut strömsladden ur eluttaget medan du håller i den.
- Håll strömsladden borta från värme, olja och vassa kanter.
6. Dammsugaren bör underhållas noggrant. Byte av tillbehör enligt anvisningarna i bruksanvisningen. Följ anvisningarna i bruksanvisningen vid byte av tillbehör. Kontrollera regelbundet laddarens nätkabel och be din lokala återförsäljare eller en auktoriserad serviceverkstad reparera den ifall den skadas. Om en förlängningskabel används kontrollera den regelbundet och byt ut den när den blir trasig.
7. Stäng i följande fall av dammsugaren och koppla bort batteriet från dammsugaren:
 - Dammsugaren används inte eller ska lämnas in för reparation.
 - Tillbehör såsom förlängningsrör och filter, byts ut.
 - Fara kan förväntas.
8. Undvik plötslig start. Bär inte ett redskap som är anslutet till strömuttag med finger placerat på brytaren. Kontrollera att strömbrytaren är avstängd innan du sätter i batteriet.
9. Utför arbetet med omsorg. När du använder dammsugaren, var uppmärksam på hanteringsmetoden, hur arbetet ska utföras, omgivningen etc. och utför arbetet på ett försiktigt sätt.
10. Kontrollera om några delar är skadade.
 - Innan användning, kontrollera eventuella skador på skyddshöljet eller andra delar och att redskapet fungerar normalt och utför angivna uppgifter.
 - Kontrollera eventuella avvikelser på alla ställen som kan påverka funktionen, anpassningen av rörliga delar, skadade delar eller tillbehör.
 - Utbyte och reparation av skadade skyddshöljen och andra delar skall följa anvisningarna i bruksanvisningarna. Om det inte finns sådana anvisningar i manualen begär reparation från din lokala återförsäljare eller auktoriserad verkstad.
 - Om brytaren inte fungerar begär reparation från din lokala återförsäljare eller auktoriserad verkstad. Undvik att använda dammsugaren om den inte kan startas eller stängas av med knappen.
11. Kontakta specialist för reparation av dammsugaren.
 - Eftersom den här dammsugaren överensstämmer med motsvarande säkerhetsstandard, modifiera den inte.
 - Se till att begära reparation från din lokala återförsäljare eller auktoriserad verkstad. Reparation på egen hand kan orsaka olyckor och personsador.

12. Denna apparat kan användas av barn från 8 år och uppåt och av personer med nedsatt fysisk, sensorisk eller mental förmåga eller brist på erfarenhet och kunskap om de övervakas eller har getts instruktioner om hur man använder apparaten på ett säkert sätt och förstår de risker som finns. Barn får inte leka med apparaten. Rengöring och underhåll får inte utföras av barn utan tillsyn.

FÖRSIKTIGHETSÅTGÄRDER VID ANVÄNDNING AV DEN BATTERIDRIVNA DAMMSUGAREN

De gemensamma försiktighetsåtgärderna för dammsugarna har beskrivits. För dammsugare för elverktyg, följ ytterligare försiktighetsåtgärder som beskrivs nedan:

VARNING

1. Förebygg att följande sugs in i redskapet:
 - Vätska (t.ex. vatten, olja) eller fuktigt skräp.
 - Gnistor som uppstår vid slipning eller kapning av metall.
 - Saker av hög temperatur så som tända cigaretter.
 - Lättantändliga ämnen (bensin, tinner, bensen, fotogen, färg, etc.), explosive ämnen (nitroglycerin, etc.), brännbara ämnen (aluminium, zink, magnesium, titan, röd fosfor, gul fosfor, celluloid, etc.).
 - Skarpa föremål såsom spikar, rakblad eller glas.
 - Stelnande material så som cementpulver och toner och ledande fint stoft så som metallpulver och kolpulver.
2. Applicera filtret korrekt innan användning. Använd inte redskapet utan filter eller med det applicerat på fel plats eller använd ett trasigt filter. Det kan orsaka fel så som att motorn skär.
3. Använd inte redskapet med dess öppning för insug, luftintag eller luftutblås tilltäppta. Motortemperaturen kan stiga onormalt och orsaka problem så som deformationer av delar eller att motorn skär.
4. Använd inte apparaten om dess luftintag eller golvmunstycke etc. täpps till av främmande material. Motortemperaturen kan stiga onormalt och orsaka problem så som deformationer av delar eller att motorn skär.
5. När du tappar eller stöter vid redskapet av misstag kontrollera att det inte är brott, sprickor i redskapet eller att det är deformerat. Brott, sprickor eller deformationer kan orsaka personsador.
6. Stäng omedelbart av redskapet om det är dåligt skick eller onormala ljud hörs vid användning och begär reparation från din lokala återförsäljare eller auktoriserad verkstad. Om du fortsätter att använda verktyget som det är kan det leda till personsador.
7. Detta redskap får endast användas inomhus. Använd inte i regn. Håll borta från vatten och olja. Felfunktion kan uppstå, eftersom apparaten inte är vattentät.

YTTRELLIGARE SÄKERHETSVARNINGAR

1. Ladda alltid batteriet vid en temperatur på 0°C – 40°C. En temperatur under 0°C resulterar i överladdning vilket är farligt. Batteriet får inte laddas vid en temperatur högre än 40°C. Den lämpligaste temperaturen för laddning är 20°C – 25°C.
2. Använd inte laddaren oavbrutet. När en laddning är klar, låt laddaren vila i cirka 15 minuter innan nästa laddning av batteriet.
3. Se till att inga främmande föremål hamnar i verktyget genom batteriöppningen eller uttagen.

Svenska

4. Ta aldrig isär vare sig det uppladdningsbara batteriet eller laddningsaggregatet.
5. Se till att det uppladdningsbara batteriet inte kortsluts. Kortslutning av batteriet kan orsaka en stor elektrisk ström och överhettning. Det leder till brännkada eller skada på batteriet.
6. Laddaren kan skadas om du försöker ladda ett uttjänt batteri.
7. Se till att inga föremål eller främmande ämnen hamnar i laddningsaggregatets ventilationshål. Isättning av metallföremål eller lättantändliga objekt i ventilationshålen kommer att resultera i elektriska överslag och skador på laddningsaggregatet.
8. Lys inte med ljuset direkt i ögonen. Ögonen kan ta skada om de utsätts av för mycket ljus.
9. Utsätt inte brytarpanelen för kraftiga stötar eller ha sönder den. Det kan leda till problem.
10. Använd inte produkten om verktyget eller batteripolarna (batteriluckan) är deformerade. Att montera ett sådant batteri kan orsaka kortslutning vilket kan leda till rökutsläpp eller antändning.
11. Håll verktygets anslutningar (batterilucka) fria från spån och damm.
 - Före användning, se till att spån och damm inte har ansamlats i området vid terminalerna.
 - Försök att undvika att spån eller damm på verktyget hamnar på batteriet under drift.
 - När du avbryter drift eller efter användning, lämna inte verktyget i ett område där det kan utsättas för fallande spån eller damm.
 - Torka bort ev. damm, smuts, vatten eller annan vätska som kan ha samlats på batterikontakten. Detta kan orsaka kortslutning som kan leda till rökutveckling eller brand.
12. Kasta inte batteriet i öppen eld. Om batteriet blir bränt kan det explodera.
13. Ta batteriet till affären från vilken det köptes så fort batterilivslängden efter laddning blir för kort för praktisk användning. Kassera inte det urladdade batteriet.
2. Gör inte hål i batteri med skarpa föremål så som spik, slå med hammare, stampa på eller kasta föremål på eller utsätt batteriet för fysisk påfrestning.
3. Använd inte uppenbarligt skadat batteri eller batteri som är deformerat.
4. Använd inte batteriet med polerna omvända.
5. Anslut inte direkt till ett elektriskt uttag eller uttaget för cigarettändare i en bil.
6. Använd inte batteri för andra syften än de som anges.
7. Om batteriladdningen inte lyckas avslutas trots att den angivna laddningstiden passerat, stoppa omedelbart vidare laddning.
8. Utsätt inte batteriet för höga temperaturer eller högt tryck så som i en mikrovågsugn, hårtork eller högtrycksbehållare.
9. Håll borta från eld så snart läckage eller illaluktande lukt upptäcks.
10. Använd inte på plats där stark statisk elektricitet skapas.
11. Om batteriet läcker, luktar illa, blir varmt, missfärgat eller missformerat eller på något sätt upplevs som onormalt vid användning, laddning eller förvaring, ta omedelbart bort det från verktyget eller batteriladdaren och sluta använda det.
12. Lägg inte batteriet i vätskor och se till att vätskor inte tränger in i det. Om en konduktiv vätska, exempelvis vatten, skulle komma in i batteriet kan det skadas och antändas eller explodera. Förvara batteriet på en sval, torr plats, borta från brännbara och lättantändliga föremål. Batteriet får inte utsättas för miljöer med frätande gas.

FÖRSIKTIGT

1. Om vätska som läcker från batteriet kommer i ögonen gnid inte ögonen och skölj dem väl med friskt rent vatten från en kran och kontakta omedelbart medicinsk hjälp. Om inget görs kan vätskan orsaka ögonproblem.
2. Om vätskan kommer i kontakt med din hud eller dina kläder, tvätta omedelbart väl med rent vatten så som från en kran. Det finns en chans att det kan orsaka hudirritation.
3. Om du upptäcker rost, dålig lukt, överhettning, missfärgning, deformation och/eller andra ovanligheter när du använder batteriet för första gången använd det inte utan lämna tillbaka det till din återförsäljare eller handlare.

VARNING

- Om ett främmande elektriskt ledande material kommer i kontakt med batteriets anslutningar, kan batteriet kortslutas och förorsaka brand. Vid förvaring av litiumjonbatterier, se till att följa nedanstående anvisningar.
- Placera inte ledande föremål som spikar och ledningar i stål eller koppar i förvaringsfacket.
 - För att undvika kortslutning, montera batteriet i verktyget eller sätt på batteriskyddet vid förvaring för att dölja ventilatorn.

ANGÅENDE TRANSPORT AV LITIUMJONBATTERIER

lakta följande försiktighetsåtgärder när litiumjonbatterier transporteras.

VARNING

- Meddela transportföretaget att ett paket innehåller ett litiumjonbatteri, informera företaget om dess uteffekt och följ transportföretagets instruktioner när transporten arrangeras.
- Litiumjonbatterier som överskrider en uteffekt på 100 Wh klassificeras som farligt gods och kommer att kräva en särskild behandlingsprocedur.
 - För transport utomlands måste du uppfylla internationell lagstiftning samt destinationslandets regler och förordningar.

VARNING FÖR LITIUMJONBATTERI

För att förlänga livstiden är litiumjonbatteriet utrustat med en skyddsfunktion som stoppar utmatning.

I händelse av punkt 1 till 3 som beskrivs nedan, kan det hända att motorn stannar när du använder produkten och den är påslagen. Detta är inget fel utan ett resultat av skyddsfunktionen.

1. När kvarvarande batterikraft tar slut stannar motorn. I detta fall ladda omedelbart upp det.
2. Om verktyget är överbelastat kan motorn stanna. Stäng i så fall av verktyget och åtgärda orsaken till överbelastningen. Du kan använda det igen när det svalnat.
3. Om batteriet överhettas under för hög belastning kan batteriet ta slut. Om detta händer, sluta använda batteriet och låt det svalna. Du kan använda det igen när det svalnat.

Vidare, var god beakta följande varningar och föreskrifter.

VARNING

För att förebygga läckage från batteri, värmeutveckling, rök, explosion och eldsvåda, var god beakta följande försiktighetsåtgärder.

1. Se till att damm och smuts inte samlas på batteriet.
 - Vid arbete se till att damm och smuts inte faller på batteriet.
 - Se till att eventuellt damm och smuts som faller på det elektriska verktyget vid arbete inte samlas på batteriet.
 - Förvara inte batteri som inte används på en plats där de utsätts för damm och smuts.
 - Innan förvaring av ett batteri avlägsna eventuellt damm och smuts som har fastnat på det och förvara det inte tillsammans med metallföremål (skruvar, spikar etc.).

- Om BSL36B18 sätts i det elektriska verktyget, kommer effekten att överstiga 100 Wh och enheten kommer då att klassificeras som Farligt gods vid frakthantering.

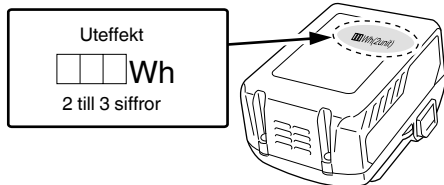

3	STARKT läge
2 1	MEDEL/SVAGT läge
0	AV-knapp

STANDARDTILLBEHÖR

Förutom huvudenheten (1 enhet) innehåller paketet tillbehören listade på sidan 131.

Standardtillbehören kan ändras utan föregående meddelande.

VAL AV TILLBEHÖR

Tillbehören för maskinen listas på sidan 132.

Tillgängliga tillbehör kan ändras utan föregående meddelande.

ANVÄNDNINGSSOMRÅDEN

- Lättare dammsugning av torra ytor

TEKNISKA DATA

Motordrivet redskap

Artikel	Modell	R36DA
Märkspänning		36 V
Motor		Likströmsmotor
Applicering		Dammsugning av torra ytor
Kontinuerlig drifttid (Batteri: med BSL36A18)	3 (STARKT)	Ca 15 min
	2 (MEDEL)	Ca 30 min
	1 (SVAGT)	Ca 60 min
Sugeffekt		3 (STARKT): Ca 155 W 2 (MEDEL): Ca 65 W 1 (SVAGT): Ca 35 W
Dammuppsamlingsvolym		560 mL
Batteri tillgängligt för detta verktyg*		Multivolt batteri
Mått (B x D x H)		476 mm x 112 mm x 169 mm
Vikt**		1,6 kg (BSL36A18) 1,9 kg (BSL36B18)

* Befintliga batterier (BSL3660/3626X/3626/3625/3620, BSL18.... och BSL14.... serier) kan inte användas med det här verktyget.

** Enligt EPTA-procedur 01/2014
Angiven vikt är utan tillbehör.

UPPACKNING

Packa försiktigt upp det elektriska verktyget.

BATTERILADDNING

Batteri och batteriladdare medföljer inte denna produkt. Uppladdningsbara batterier ska laddas enligt bruksanvisningen för den laddare som du använder.

DELARNAS NAMN (Bild 1 – Bild 14)

① LED-lampa	⑬ Munstyckehållare
② Typskylt	⑭ Luftintag
③ Motor	⑮ Spärr
④ Hölje	⑯ Utstickande märke
⑤ Dammbehållare	⑰ Filter
⑥ Batteri	⑱ Filterhållare
⑦ Rem	⑲ Utsprång
⑧ Brytarpanel	⑳ Spår i höljet
⑨ Indikatorlampa	㉑ Damm
⑩ Förlängningsrör	㉒ Dammskrapare (3 st) (Fästa inuti dammbehållaren)
⑪ Fogmunstycke	㉓ Fläktfilter
⑫ Golvmunstycke	

SYMBOLER

VARNING

Nedan visas de symboler som används för maskinen. Se till att du förstår vad de betyder innan verktyget används.

	R36DA: Batteridrivna dammsugare
	Användaren måste läsa bruksanvisningen för att minska risken för personskador.
	Gäller endast EU-länder Elektriska verktyg får inte kastas i hushållssoporna! Enligt direktivet 2012/19/EU som avser äldre elektrisk och elektronisk utrustning och dess tillämpning enligt nationell lagstiftning ska uttjänta elektriska verktyg sorteras separat och lämnas till miljövänlig återvinning.
	Varning
	Slå PÅ
	Slå AV
	Koppla loss batteriet
	Förbjuden åtgärd

MONTERING OCH ANVÄNDNING

Handling	Figur	Sida
Borttagning och isättning av batteriet (säljs separat)	2	2
Demontering av dammbehållaren	3	2
Demontering av filtret	4	2
Kontroll av filtret*1	5	2
Montering av filtret*2	6	3
Montering av dammbehållaren*3	7	3
Användning av knapparna*4	8	3
Användning*5	10	4
Tömning av dammbehållaren*6	11	5
Effektiv dammsugning*7	12	5
Val av tillbehör	—	132

- *1 a. Fritt från damm och annan smuts
 b. Gummit har inte försämrats
 c. Kopplingen är fri från skador
- *2 Om filtret inte monteras korrekt kan smuts och andra föroreningar komma in i fläktenheten och orsaka skada eller felfunktion.
- *3 Dammbehållaren kan också monteras med munstycket vänt uppåt. (Bild 7-a)

Läge	Kontinuerlig driftstid
	BSL36A18
3 (STARKT)	Ca 15 min
2 (MEDEL)	Ca 30 min
1 (SVAGT)	Ca 60 min

* Den kontinuerliga drifttiden varierar beroende på batteriets skick. Tiderna i tabellen är endast vägledande.

ANMÄRKNING

- Välj läge 1 om du vill dämpa ljudnivån när du använder apparaten.
 - När du använder läge 3 på vissa ytor, t.ex. mattor, kan sugkraften göra att munstycket är svårt att flytta. Använd läge 1 eller 2 istället om detta inträffar.
- *5 För att fästa munstycket eller förlängningsröret, sättet du in det och vrid i pilens riktning.
 Vrid i pilens riktning även för att ta loss delarna. (Bild 10-a)
 Vrid du i motsatt riktning finns det risk att dammbehållaren lossnar från dammsugaren.
- *6 **ANMÄRKNING**
- Rikta luftintaget nedåt, eftersom damm annars kan spillas ut när du tar loss dammbehållaren.
 - Rengör filtret om sugkraften är svag efter att du tömt ut dammet. (Se "Rengöring av filtret" på sidan 50.)
- *7 Apparaten har en inbyggd mekanism för avskrapning av damm som sitter fast på filtret när dammbehållaren tas loss.
 Vrid dammbehållaren fram och tillbaka (2 till 3 gånger eller mer) för att skrapa loss allt dammet.
 Håll enheten så att dammbehållaren inte kan lossa från höljet och vrid dammbehållaren försiktigt flera gånger i de angivna riktningarna.

INDIKATORLAMPAN (Bild 9)

Indikering angående filterrengöring

Indikatorlampan blinkar om filtret täpps igen och sugkraften minskar.
 Huvudenheten avger dessutom ett pulserande ljud.
 Detta är dock inte ett tecken på ett fel.
 Töm dammbehållaren och rengör filtret om detta inträffar. (Se Bild 11, Bild 12 och "UNDERHÅLL OCH INSPEKTION" på sidan 50.)

Anmärkning angående blockerat luftintag

Om luftintaget blockeras under användningen – till exempel när du dammsuger mattor – uppstår det ett pulserande ljud från huvudenheten och indikatorlampan börjar blinka. Detta är dock inte ett tecken på fel.

Ta bort blockeringen från luftintaget om detta inträffar.

ANMÄRKNING

Om apparaten används kontinuerligt när filtret är igensatt eller om luftintaget är blockerat, kommer motorns överhettningsskydd att stänga av apparaten.

UNDERHÅLL OCH INSPEKTION

VARNING

- Stäng av strömbrytaren och ta loss batteriet innan inspektion och underhåll.
- Arbeta inte med våta händer. Det kan orsaka elektrisk stöt eller fel.

1. Rengöring av filtret

FÖRSIKTIGT

- Tvätta inte filtret i en tvättmaskin.
- Tvätta inte filtret i varmt vatten eller torka det över öppen eld.
- Ta inte bort fläktiltret och filterhållaren.
 Om dammsugareffekten är dålig även efter att dammbehållaren har tömts, tar du loss filtret och tvättar det i kallt eller varmt vatten. (Vattnet får inte vara varmare än att du kan hålla händerna under det.)
 Efter att du har tvättat det låter du det självtorka i skugga undan direkt solljus. (Bild 13-a)
 Om det samlas damm på fläktiltret, ska du hålla dammsugaren med fläktiltret riktat nedåt för att förhindra att damm kommer in i motorn och borsta filtret lätt med en liten borste, t.ex. en uttjänad tandborste. Borsta inte för hårt. (Bild 13-b)

ANMÄRKNING

- Använd inte bensen, thinner, bensen eller fotogen eftersom de kan lösa upp plasten.
- Använd inte en tryckluftspistol eller liknande verktyg för att rengöra filtret, fläktiltret eller själva apparaten. (Bild 13-c)
 I annat fall finns det risk att smuts blåses in i apparaten, vilket kan orsaka felfunktion.

2. Kontroll av skruvförband

Kontrollera alla monteringskruvar med jämna mellanrum och kontrollera att de är ordentligt fastdragna. Om någon av skruvarna skulle lossa, dra omedelbart åt dem. Om du inte gör det kan det kan leda till allvarlig fara.

3. Motorns underhåll

Motorns lindning kan sägas utgöra maskinens hjärta. Var mycket försiktig så att lindningen inte kommer till skada och/eller utsätts för olja eller vatten.

4. Inspektion av terminaler

Kontrollera att spån och damm inte har ansamlats på terminalerna.
 Kontrollera ibland före, under och efter operationen.

FÖRSIKTIGT

Ta bort eventuella spån eller damm som kan ha ansamlats på terminalerna.

Underlåtenhet att göra detta kan leda till funktionsstörning.

5. Rengöring utvändigt

När verktyget blir smutsigt, kan du torka av det med en torr mjuk trasa eller en trasa som fuktats i en tvållösning. Använd aldrig klorlösningar, bensin eller thinner, eftersom de löser upp plasten.

6. Förvaring

Förvara den batteridrivna dammsugaren på en plats med en temperatur på under 50°C och utom räckhåll för barn.

Om apparaten förvaras i vertikalt läge bör du haka fast remmen på en krok.

ANMÄRKNING

- Förvara inte på en plats där barn enkelt kan nå eller ta ut apparaten.
- Förvara inte på en fuktig plats eller på en plats som är utsatt för regn.
- Förvara inte i direkt solljus eller på en plats med stora temperatursvängningar
- Förvara inte på en plats där det finns flyktiga ämnen som kan antändas eller explodera.
- Ställ inte apparaten mot en vägg utan att haka fast remmen någonstans så att apparaten står säkert. (**Bild 14**)
I annat fall kan den välta och skadas.

FÖRSIKTIGT

Vid användning och underhåll av elverktyg måste de säkerhetsbestämmelser och standarder som gäller i respektive land iakttas.

Viktigt meddelande för batterier till HiKOKI batteridrivna elektriska verktyg

Använd alltid anvisade originalbatterier. Vi kan inte garantera säkerheten och prestanda för våra batteridrivna elektriska verktyg som används med andra batterier än de vi anvisat eller när batterier har tagits isär och modifierats (så som isärtagning och utbyte av celler eller andra inre delar).

GARANTI

Vi garanterar HiKOKI Elektriska verktyg i enlighet med lagstadgade/landsspecifika bestämmelser. Denna garanti täcker inte defekter eller skada på grund av felaktig användning, missbruk eller normal förslitning. Vid reklamation, var god att skicka det elektriska verktyget, ej isärtaget, med GARANTIBEVIS som hittas i slutet på denna instruktion, till en auktoriserad HiKOKI serviceverkstad.

FELSÖKNING

Använd felsökningsstabellen nedan om redskapet inte fungerar normalt. Om detta inte löser problemet, kontakta din återförsäljare eller ett auktoriserat HiKOKI servicecenter.

Symptom	Möjlig orsak	Åtgärd
Verktyget fungerar inte	Batteriet är urladdat	Ladda batteriet.
Verktyget stannar plötsligt	Fläkten är igensatt med damm, vilket har orsakat överbelastning	Kontakta inköpsstället för demontering och rengöring.
	Batteriet är överhettat.	Låt batteriet svalna.
	Motorn är överhettad.	Töm ut dammet och rengör filtret. Låt sedan motorn svalna.
Dålig sugeffekt	Dammbehållaren är full.	Töm dammet.
	Munstycket är igensatt.	Ta bort det som har fastnat.
	Munstycket eller förlängningsröret är löst.	Spänn fast delarna ordentligt.
	Munstycket eller förlängningsröret är sprucket eller skadat.	Byt ut enheten mot en ny.
Filtret är igensatt.		Vrid dammbehållare för att skrapa loss allt damm med dammavskraparen, eller ta loss filtret och slå lätt på det eller tvätta det i vatten.
	Motorn är överhettad eftersom dammbehållaren är full eller filtret igensatt.	Töm dammet. Rengör i annat fall filtret.
Utblåsöppningen eller huvudenheten är väldigt varm		
Onormalt ljud/dålig lukt	Filtret är inte rätt monterat, och främmande ämnen har kommit in i motorn.	Ta loss dammbehållaren, rikta luftintaget nedåt och skaka försiktigt för att få ut främmande föremål och damm. Om onormalt ljud/dålig lukt kvarstår, kan motorn ha skadats. Avbryt omedelbart användningen och be om reparation.
Batteriet kan inte installeras	Att försöka installera ett annat batteri än det som anges för verktyget.	Vänligen installera ett multivoltsbatteri.

SIKKERHEDSFORANSTALTNINGER FOR MINISTØVSUGER BATT.

- For at forhindre uheld som fx brand, elektrisk stød og tilskadekomst, skal du sørge for at følge de "Sikkerhedsforanstaltninger", der står nedenfor.
- Inden brug skal du læse alle "Sikkerhedsforanstaltninger" og anvende apparatet korrekt i henhold til instruktionerne.
- Sørg for at opbevare den instruktionsmanual på et sted hvor den altid er til rådighed for brugeren.

ADVARSEL

1. Hold arbejdsstedet rent. Der kan opstå uheld på et rodet sted eller arbejdsbænk.
2. Vær også opmærksom på situationen rundt om arbejdsstedet. Sørg for at arbejdsstedet er tilstrækkeligt oplyst. Du skal ikke anvende apparatet på steder med brandfarlige væsker eller gas.
3. Hold børn væk. Lad ikke andre personer end operatøren røre støvsugeren eller ledningen. Hold alle andre personer end operatøren væk fra arbejdsstedet.
4. Brug støvsugeren, der passer til arbejdet. Anvend kun apparatet til de angivne anvendelsesfunktioner.
5. Håndtér ikke strømkablet på voldsom vis.
- Bær ikke opladeren ved kun at holde fast i strømkablet, og træk ikke stikket ud af stikkontakten, mens du holder fast i strømkablet.
- Hold strømkablet væk fra varme, olie og skarpe hjørner.
6. Støvsugeren bør vedligeholdes omhyggeligt. Udskiftning af tilbehør skal følge instruktionsmanualen. Udskiftning af tilbehør skal udføres i henhold til instruktionsvejledningen. Kontrollér jævnligt opladerens netledning, og bed din lokale forhandler eller autoriserede servicerepræsentant om at reparere den i tilfælde af beskadigelse. Hvis der anvendes en forlængerledning, skal du med jævne mellemrum kontrollere den, og udskifte den, hvis den er blevet beskadiget.
7. I følgende tilfælde skal du slukke for støvsugeren og koble batteriet fra støvsugeren: Støvsugeren er ikke i brug, eller den er sendt til reparation. Tilbehør, såsom forlængerør og filter, udskiftes. Der forventes fare.
8. Undgå pludselig opstart. Du skal ikke bære apparatet med din finger placeret på kontakten, mens apparatet er sluttet til strømforsyningen. Bekræft, at kontakten er slukket, inden batteriet indsættes.
9. Udfør arbejdet med tilstrækkelig omhu. Når du bruger støvsugeren, skal du være opmærksom på håndteringsmetoden, hvordan arbejdet skal udføres, den omgivende situation mv. og udføre funktionen forsigtigt.
10. Kontroller om der nogen dele, der er beskadiget.
- Inden brug skal du kontrollere, om der er nogen skader på beskyttelsesdækslet eller andre dele, samt bekræfte om apparatet fungerer normalt og udfører de angivne funktioner.
- Kontroller, om der er nogen uregelmæssigheder på alle steder, der kan indvirke på funktionen, positionsjusteringen og fastlåsningsen af bevægelige dele, beskadigede dele eller forbindelsen.
- Udskiftning og reparation af et beskadiget beskyttelsesdæksel og andre dele bør følge de anvisninger, der gives i håndteringsinstruktionerne. Hvis der ikke er sådanne anvisninger i manualen, skal du bede om at få den repareret hos din lokale forhandler eller en autoriseret servicerepræsentant.
- Hvis kontakten ikke fungerer, skal du bede om at få den repareret hos din lokale forhandler eller en autoriseret servicerepræsentant. Undgå at bruge støvsugeren, hvis den ikke kan startes eller stoppes ved tryk på kontakten.

11. Kontakt specialbutikken for reparation af støvsugeren.
- Eftersom denne støvsuger er i overensstemmelse med den tilsvarende sikkerhedsstandard, må du ikke modificere den.
- Sørg for at bede om at få den repareret hos din lokale forhandler eller en autoriseret servicerepræsentant. Forsøg på selv at reparere apparatet kan forårsage uheld eller personskade.
12. Dette apparat kan benyttes af børn på 8 år eller derover, og personer med reducerede fysiske, sensoriske eller mentale evner, eller manglende erfaring eller viden, hvis de er under opsyn og har modtaget instruktion vedrørende sikker brug af apparatet og forstår de farer, der kan opstå. Børn må ikke lege med apparatet. Rengøring og brugervedligeholdelse må ikke foretages af børn uden opsyn.

FORHOLDSREGLER VEDRØRENDE BRUG AF MINISTØVSUGER BATT.

De almindelige forholdsregler for støvsugerne er blevet beskrevet. For støvsugerne til el-værktøjer, følg yderligere forholdsregler som beskrevet nedenfor:

ADVARSEL

1. Sørg for at apparatet ikke opsluger følgende:
 - Væsker (eksempelvis vand, olie) eller fugtig affald.
 - Gnister der opstår under slibning eller skæring af metal.
 - Meget varme ting som fx en tændt cigaret.
 - Brandfarlige stoffer (benzin, fortynder, rensebenzin, petroleum, maling m.v.), sprængfarlige stoffer (nitroglycerin m.v.), brændbare stoffer (aluminium, zink, magnesium, titanium, rød fosfor, gul fosfor, celluloid m.v.)
 - Skarpe genstande, såsom søm, barberblade eller glas.
 - Materialer der størkner som fx cementpulver og toner, og fint ledende støv som fx metalpulver og kulpulver.
2. Indstil filteret korrekt inden brug. Du skal ikke anvende apparatet uden filteret, med filteret sat i en forkert position eller sammen med et filter, der er i stykker. Det kan forårsage funktionssvigt som fx at motoren brænder sammen.
3. Du skal ikke anvende apparatet, hvis sugeåbningen, luftindtaget eller udblæsningsåbningen er spærret. Det kan få motortemperaturen til at stige unormalt meget og forårsage problemer som fx deformation af dele eller sammenbrænding af motor.
4. Anvend ikke apparatet, når dens indsuigningsport eller guldysse osv. er tilstoppet med fremmedlegemer. Det kan få motortemperaturen til at stige unormalt meget og forårsage problemer som fx deformation af dele eller sammenbrænding af motor.
5. Hvis du ved et uheld taber eller støder apparatet, skal du kontrollere apparatet for brud, revner og deformation. Brud, revner eller deformation kan forårsage personskader.
6. Hvis apparatet er i dårlig stand eller afgiver en unormal lyd under anvendelse, skal du øjeblikkeligt slukke på kontakten og bede om at få den repareret hos din lokale forhandler eller en autoriseret servicerepræsentant. Hvis du forsætter med at anvende apparatet som det er, kan det forårsage personskader.
7. Dette apparat kan kun anvendes indendørs. Må ikke anvendes i regnvejr. Holdes væk fra vand eller olie. Der kan opstå funktionsfejl, idet dette apparat ikke er vandtæt.

EKSTRA SIKKERHEDSFORSKRIFTER

- Oplad altid batteriet ved en temperatur på 0°C – 40°C. Temperaturer på under 0°C resulterer i overopladning, hvilket er farligt. Batteriet kan ikke oplades ved en temperatur på over 40°C. Den mest egnede temperatur for opladning ligger på 20°C – 25°C.
- Anvend ikke opladeren kontinuerligt. Når en opladning er fuldført, skal du lade opladeren ligge i omtrent 15 minutter, før du oplader næste batteri.
- Undgå, at fremmedlegemer trænger ind i hullet til tilslutning af det genopladelige batteri.
- Skil aldrig det genopladelige batteri eller opladeren ad.
- Kortslut aldrig det genopladelige batteri. Kortslutning af batteriet forårsager en stor elektrisk strømning og overophedning. Det medfører forbrændinger eller beskadigelse af batteriet.
- Brug af et afladet batteri beskadiger opladeren.
- Stik ikke genstande ind i opladerens ventilationsåbninger. Hvis metalgenstande eller brændbare stoffer kommer ind i opladerens ventilationsåbninger, kan det give elektriske stød eller ødelægge opladeren.
- Udsæt ikke dine øjne for direkte lys ved at se ind i lyset. Hvis dine øjne vedvarende udsættes for lyset, kan der opstå øjenskader.
- Du må ikke støde hårdt til kontaktpanelet eller ødelægge det. Det kan føre til problemer.
- Anvend ikke produktet, hvis værktøjet eller batteriets terminaler (batterifatning) er deformet. Installation af batteriet kan forårsage en kortslutning, der kan resultere i røgudvikling eller antændelse.
- Hold værktøjets terminaler (batterifatning) fri for spåner og støv.
 - Inden brug skal du sørge for, at spåner og støv ikke har samlet sig i området omkring polerne.
 - Under drift skal du forsøge at undgå, at støv og spåner på værktøjet falder ned på batteriet.
 - Når du stopper drift eller efter brug må du ikke efterlade værktøjet i et område, hvor det kan udsættes for spåner eller støv, der falder ned.
 - Tør alt støv, snavs, vand eller anden væske af, der kan samle sig på batteristykket. Hvis du gør det, kan det forårsage en kortslutning, der kan resultere i røgudvikling eller antændelse.
- Bortskaf ikke batteriet ved at kaste det på et bål. Hvis batteriet brændes, kan det eksplodere.
- Når batteriet har nået slutningen af sin levetid, skal du levere det tilbage til den forretning, hvor du købte det. Bortskaf ikke det afladede batteri.

Vær desuden opmærksom på følgende advarsler og forholdsregler.

ADVARSEL

For på forhånd at forhindre enhver form for batterilækage, varmeudvikling, røgudvikling, eksplosion og antændelse, skal du sørge for at være opmærksom på følgende sikkerhedsforanstaltninger.

- Sørg for, at spåner og støv ikke samler sig på batteriet.
 - Under arbejdet skal du sørge for, at der ikke falder spåner og støv ned på batteriet.
 - Sørg for, at eventuelle spåner og støv, der falder ned på det elektriske værktøj under arbejdet, ikke samler sig på batteriet.
 - Opbevar ikke et ubrugt batteri på et sted, der udsættes for spåner og støv.
 - Før du lægger et batteri til opbevaring, skal du fjerne eventuelle spåner og støv, der sidder fast på det, og ikke opbevare det sammen med andre metalobjekter (skruer, søm, osv.).
- Undlad at punktere batteriet med et skarpt objekt som fx et søm, slå på det med en hammer, træde på det, kaste med det eller udsætte batteriet for voldsomme stød.
- Undlad at anvende et tydeligt beskadiget eller deformt batteri.
- Undlad at anvende batteriet i omvendt polaritet.
- Undlad at tilslutte direkte til elektriske stikkontakter eller en cigarettændere i biler.
- Undlad at anvende batteriet til andre formål end dem, der er angivet.
- Hvis batteriet ikke oplades helt, selv efter at den angivne opladetid er gået, skal du øjeblikkeligt stoppe yderligere opladning.
- Undlad at anbringe eller udsætte batteriet for høje temperaturer eller høje tryk som fx inde i en mikroovn, et tørreapparat eller en beholder med højt tryk.
- Hold det øjeblikkeligt væk fra åben ild, hvis der opdages en lækage eller ubehagelig lugt.
- Undlad at anvende det på et sted hvor der udvikles kraftig statisk elektricitet.
- Hvis der opstår batterilækage, ubehagelig lugt, hvis der udvikles varme, batteriet er misfarvet eller deformt eller på nogen anden måde forekommer unormalt under brug, opladning eller opbevaring, skal du øjeblikkeligt fjerne det fra udstyret eller batteriopladeren og indstille brugen.
- Nedsænk ikke batteriet i væsker, og lad ikke væsker trænge ind. Indtrængen af ledende væske, som f.eks. vand, kan medføre beskadigelse og forårsage brand eller eksplosion. Opbevar batteriet på et køligt, tørt sted, væk fra brændbart materiale. Områder med ætsende gas skal undgås.

FORSIGTIG

- Hvis du får væske, der er lækkeret fra batteriet, i øjnene, må du ikke gnide i øjnene, men vaske dem godt med rent vand som fx vand fra vandhanen og straks kontakte en læge. Hvis det ikke behandles, kan væsken forårsage problemer med øjnene.
- Hvis du får væske på huden eller tøjet, skal du øjeblikkeligt vaske det af med rigeligt rent vand som fx vand fra hanen. Det er muligt, at det kan give hudirritation.
- Hvis du opdager rust, ubehagelig lugt, misfarvning, deformation og/eller andre uregelmæssigheder, når du anvender batteriet for første gang, skal du undlade at anvende det og returnere det til din leverandør eller forhandler.

FORHOLDSREGEL OM LITHIUM-ION-BATTERIET

For at forlænge levetiden er lithium-ion-batteriet udstyret med en beskyttelsesfunktion, der kan stoppe strømudladningen. Hvis punkterne 1 til 3 nedenfor opstår ved brug af dette produkt, kan motoren stoppe, selv hvis produktet er tændt. Dette er ikke selve problemet, men resultatet af beskyttelsesfunktionen.

- Motoren stopper, hvis der ikke længere er tilstrækkelig med strøm på batteriet. Hvis dette skulle ske, skal du straks lade batteriet op.
- Hvis værktøjet er overbelastet, stopper motoren muligvis. I så fald skal du slukke for værktøjet og fjerne årsagerne til overbelastning. Efter at du har gjort det, kan du anvende værktøjet igen.
- Hvis batteriet overophedes pga. overbelastning, holder batteriet op med at levere strøm. I tilfælde heraf skal du indstille brugen af batteriet og lade det køle af. Efter at du har gjort det, kan du anvende værktøjet igen.

Dansk

ADVARSEL

Hvis der trænger et elektrisk ledende fremmedlegeme ind i terminalen på lithium-ion-batteriet, kan batteriet kortslettes, hvilket kan medføre brand. Ved opbevaring af lithium-ion-batterier skal du sørge for at overholde reglerne for følgende indhold.

- Placér ikke elektrisk ledende snavs, som og ledninger som jern- og kobberledning i opbevaringskassen.
- For at hindre kortslutning skal du sætte batteriet i værktøjet og sætte batteridækslet sikkert på for opbevaring, indtil du ikke længere kan se ventilatoren.

VEDRØRENDE TRANSPORT AF LITHIUM-ION-BATTERI

Ved transport af lithium-ion-batteri bedes du overholde følgende forholdsregler.

ADVARSEL

Giv transportfirmaet besked om, at pakken indeholder et lithium-ion-batteri, informér firmaet om batteriets udgangseffekt, og følg transportfirmaets instruktioner, når du arrangerer transport.

- Lithium-ion-batterier, der overstiger en udgangseffekt på 100 Wh, betragtes som værende i fragtklassificeringen farligt gods og kræver særlige anvendelsesprocedurer.
- Ved transport til udlandet skal du overholde international lovgivning samt regler og bestemmelser i det land, der transporteres til.
- Hvis BSL36B18 installeres i det elektriske værktøj, overstiger udgangseffekten 100 Wh, og enheden betragtes som værende i fragtklassificeringen farligt gods.

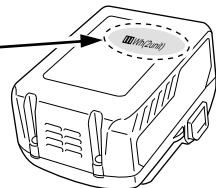
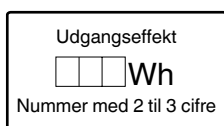

BETEGNELSER FOR DELE (Fig. 1 – Fig. 14)

① LED-lys	⑬ Dyseholder
② Typeskilt	⑭ Indsugningsport
③ Motor	⑮ Lås
④ Kabinet	⑯ Mærke, der stikker ud
⑤ Støvbeholder	⑰ Filter
⑥ Batteri	⑱ Filterholder
⑦ Rem	⑲ Projektion
⑧ Kontaktpanel	⑳ Riller på kabinet
⑨ Indikatorlampe	㉑ Støv
⑩ Forlængerrør	㉒ Klinger til fjernelse af støv (3 stk.) (Fastgjort på indersiden af støvbeholderen)
⑪ Fugedyse	㉓ Ventilatorfilter
⑫ Gulvdyse	

SYMBOLER

ADVARSEL

Det følgende viser symboler, som anvendes for maskinen. Vær sikker på, at du forstår deres betydning, inden du begynder at bruge maskinen.

	R36DA: Ministøvsuger batt.
	Brugeren skal læse betjeningsvejledningen for at mindske risikoen for skader.
	Kun for EU-lande Elektrisk værktøj må ikke bortskaffes som almindeligt husholdningsaffald! I henhold til det europæiske direktiv 2012/19/EU om bortskaffelse af elektrisk og elektronisk udstyr og gældende national lovgivning skal brugt elværktøj indsamles separat og bortskaffes på en måde, der skåner miljøet mest muligt.
	Advarsel
	Slå boremaskine TIL
	Slå boremaskine FRA
	Kobl batteriet fra
	Forbudt handling
	Tilstanden HØJ
	Tilstanden MID/LAV
	Knappen FRA

STANDARDTILBEHØR

Udover hovedenheden (1 enhed) indeholder pakken det tilbehør, der er opstillet på side 131.

Der forbeholdes ret til ændringer i standardtilbehør uden varsel.

VALG AF TILBEHØR

Denne maskines tilbehør er opstillet på side 132.

Valg af tilbehør kan ændres uden varsel.

ANVENDELSE

- Let støvsugning af tørre overflader

SPECIFIKATIONER

Elektrisk værktøj

Model		R36DA
Del		
Nominal spænding		36 V
Motor		Jævnstrømsmotor
Anvendelse		Tørstøvsugning
Kontinuerlig driftstid (Batteri: ved hjælp af BSL36A18)	3 (HØJ)	Ca. 15 min.
	2 (MID)	Ca. 30 min.
	1 (LAV)	Ca. 60 min.
Arbejdshastighed for sugning		3 (HØJ): Ca. 155 W 2 (MID): Ca. 65 W 1 (LAV): Ca. 35 W
Støvsamlingskapacitet		560 mL
Batteri til rådighed til dette værktøj*		Multispændingsbatteri
Dimensioner (W x D x H)		476 mm x 112 mm x 169 mm
Vægt**		1,6 kg (BSL36A18) 1,9 kg (BSL36B18)

* Eksisterende batterier (BSL3660/3626X/3626/3625/3620, BSL18.... og BSL14....-serien) kan ikke anvendes til dette værktøj.

** I henhold til EPTA-procedure 01/2014
Vægten er eksklusiv tilbehør.

UDPAKNING

Pak forsigtigt el-værktøjet ud.

OPLADNING

Batteri og batterioplader leveres ikke til dette produkt. Ved genopladelige batterier bedes du oplade dem i henhold til håndteringsvejledningen for den oplader, du anvender.

MONTERING OG ANVENDELSE

Handling	Figur	Side
Fjernelse og isætning af batteriet (forhandles separat)	2	2
Afmontering af støvbeholderen	3	2
Afmontering af filteret	4	2
Kontrollér filteret*1	5	2
Montering af filteret*2	6	3
Montering af støvbeholderen*3	7	3
Betjening af kontakt*4	8	3
Sådan anvender du*5	10	4
Tømning af støvbeholderen*6	11	5
Effektiv fjernelse af støv*7	12	5
Valg af tilbehør	—	132

*1 a. Filter fri for snavs og støv
b. Gummi ikke forringet
c. Ingen skader på stik

*2 Hvis filteret ikke er monteret korrekt, kan der trænge snavs eller smuds ind i ventilatorenheden og medføre beskadigelse eller funktionsfejl.

*3 Støvbeholderen kan også installeres med dysen vendende opad. (Fig. 7-a)

Tilstand	Kontinuerlig driftstid	
	BSL36A18	
3 (HØJ)	Ca. 15 min.	
2 (MID)	Ca. 30 min.	
1 (LAV)	Ca. 60 min.	

* Den kontinuerlige driftstid varierer i henhold til batteriets tilstand. Anvend tabellen som rettesnor.

BEMÆRK

- For at undertrykke støj ved anvendelse af maskinen skal du skifte til tilstand 1.
 - Ved anvendelse af tilstand 3 på visse overflader kan sugekraften få handlingen til at synes tung. Hvis dette sker, skal du i stedet for skifte til tilstand 2 eller 1.
- *5 Ved montering af dyse eller forlængerrør skal du indsætte dem ved at dreje dem i den retning, pilen indikerer. Ved afmontering skal du ligeledes dreje i den retning, pilen indikerer. (Fig. 10-a)
Hvis du drejer i modsat retning, kan det medføre afmontering af støvbeholderen fra kabinettet.

*6 BEMÆRK

- Ret indsugningsporten nedad, idet der kan ryge støv ud ved fjernelse af støvbeholderen.
 - Hvis sugeevnen ikke genoprettes efter bortskaffelse af støvet, skal du rense filteret. (Se "Rensning af filteret" på side 56).
- *7 Apparatet har en indbygget mekanisme til afskrabning af støv på filteret ved fjernelse af støvbeholderen. For at kunne skrabe støvet endnu mere effektivt af skal du gentagne gange dreje støvbeholderen frem og tilbage (2 til 3 gange eller mere).
Mens du holder enheden, så den ikke falder af kabinettet, skal du dreje støvbeholderen en anelse og gentagne gange i de indikerede retninger.

INDIKATORLAMPEN (Fig. 9)

Meddelelse om rensning af filter

Hvis filteret bliver tilstoppet, og sugekraften falder, blinker indikatorlampen.

Øg hovedenheden laver en pulserende lyd.

Dette er dog ikke tegn på fejl.

Hvis dette sker, skal du straks tømme støvbeholderen og rense filteret. (Se Fig. 11, Fig. 12 og "VEDLIGEHOLDELSE OG EFTERSYN" på side 56).

Bemærkning om blokering af indsugningsport

Hvis indsugningsporten blokeres under brug - eksempelvis ved støvsugning af gulvtæpper - laver hovedenheden en pulserende lyd, og indikatorlampen blinker. Dette er dog ikke tegn på fejl.

Afhjælp blokeringen fra indsugningsporten, hvis det sker.

BEMÆRK

Hvis apparatet kører kontinuerligt, når filteret bliver tilstoppet, eller indsugningsporten bliver blokeret, holder det op med at køre som følge af temperaturbeskyttelse af motoren.

VEDLIGEHOVELSE OG EFTERSYN

ADVARSEL

- Ved eftersyn og vedligeholdelse skal du sørge for at slukke kontakten og koble batteriet fra.
- Du skal ikke arbejde med våde hænder. Det kan forårsage elektrisk stød eller personskader.

1. Rensning af filteret

FORSIGTIG

- Vask ikke filteret i vaskemaskine.
- Vask ikke filteret med varmt vand, og tør det ikke over åben ild.
- Afrimontér ikke ventilatorfilteret og filterholderen. Hvis effektiviteten af støvsugningen er dårlig, når støvbeholderen er blevet tømt, skal du fjerne filteret og vaske det i koldt eller varmt vand. (Vandet skal kun være håndvarmt).

Efter vask skal du lade filteret tørre væk fra direkte sollys. (Fig. 13-a)

Hvis der er støv på ventilatorfilteret, skal du holde støvsugeren med ventilatorfilteret pegende nedad for at hindre støv i at trænge ind i motoren og let rengøre det med en lille børste såsom en tandbørste. Børst ikke voldsomt. (Fig. 13-b)

BEMÆRK

- Anvend ikke benzin, fortynder, benzen eller petroleum, idet disse kan få plastik til at smelte.
- Anvend ikke luftpistol eller lignende værktøj til at rense filteret, ventilatorfilteret eller selve apparatet. (Fig. 13-c) Gør du det, kan det skubbe støv ind i apparatet og medføre funktionsfejl.

2. Eftersyn af monterings skrue

Efterse regelmæssigt alle monterings skrue, og sørg for, at de er spændt ordentligt. Hvis nogle af skrue er løse, skal du omgående spænde dem igen. Hvis du ikke gør det, kan det medføre alvorlig fare.

3. Vedligeholdelse af motoren

Motor delen er selve "hjertet" af det elektriske værktøj. Udvis forsigtighed for at sikre, at motordelen ikke beskadiges og/eller bliver våd af olie eller vand.

4. Inspektion af terminaler

Efterse for at sikre dig, at spåner og støv ikke har samlet sig på terminalerne. Kontrollér med mellemrum før, under og efter betjening.

FORSIGTIG

Fjern eventuelle spåner og støv, som måtte have samlet sig på terminalerne.

Hvis du ikke gør det, kan det forårsage funktionsfejl.

5. Rengøring af ydersiden

Hvis der er pletter på værktøjet, skal du tørre det af med en blød klud eller en klud fugtet i sæbevand. Anvend ikke klorholdige opløsningsmidler, benzin eller malingsfortynder, idet disse kan få plastik til at smelte.

6. Opbevaring

Opbevar ministøvsugeren batt. på et sted med en temperatur på under 50°C samt utilgængeligt for børn. Ved opbevaring af apparatet i lodret position skal du hænge remmen på en bøjle.

BEMÆRK

- Må ikke opbevares på steder, hvor børn let kan nå apparatet eller tage det ud.
- Må ikke opbevares på fugtige steder eller på steder, hvor produktet udsættes for regnvej.
- Må ikke opbevares i direkte sollys eller på steder, hvor temperaturen pludseligt kan ændre sig
- Må ikke opbevares på steder med flygtige stoffer, der kan antændes eller eksplodere.
- Stil ikke apparatet op ad en væg uden at benytte remmen til at sætte den på plads. (Fig. 14) Gør du det, kan produktet vælte og blive beskadiget.

FORSIGTIG

Ved anvendelse og vedligeholdelse af el-værktøj skal de sikkerhedsregler og standarder, som gælder i hvert enkelt land, nøje overholdes.

Vigtig meddelelse angående batterier til ledningsfri elektriske værktøjer fra HiKOKI

Brug altid et af vores designerede originale batterier. Vi kan ikke garantere for sikkerheden og ydelsen af vores ledningsfri elektriske værktøj ved brug af andre batterier end dem, vi har angivet, eller hvis batteriet skilles ad og ændres (som f.eks. adskillelse og udskiftning af celler eller andre indvendige dele).

GARANTI

Vi yder garanti på elektriske værktøjer fra HiKOKI i henhold til lovmæssige/nationale særbestemmelser alt efter land. Denne garanti dækker ikke defekter eller beskadigelse som følge af mishandling, misbrug eller normal slitage. I tilfælde af klager bedes du indsende det elektriske værktøj, samlet med det GARANTIBEVIS, der forefindes i slutningen af denne håndteringsvejledning, til et HiKOKI-autoriseret servicecenter.

FEJLFINDING

Brug eftersynene i tabellen nedenfor, hvis værktøjet ikke fungerer som normalt. Hvis dette ikke løser problemet, skal du kontakte din forhandler eller et autoriseret HiKOKI-servicecenter.

Symptom	Sandsynlig årsag	Afhjælpning
Værktøjet kører ikke	Ingen resterende batteriladning	Oplad batteriet.
Værktøjet pludseligt stoppet	Ventilator tilstoppet med støv, hvilket medfører overbelastning	Kontakt købsstedet, og bed om, at personale her skiller produktet ad og gør det rent.
	Batteriet er overophedet.	Lad batteriet køle af.
	Motoren er overophedet.	Bortskaf støvet, og rens filteret. Og lad derefter motoren køle af.
Ringe sugsevne	Støvbeholderen er fuld.	Bortskaf støvet.
	Dysen er tilstoppet.	Fjern forhindringen.
	Dyse eller forlængerrør er løse.	Spænd enheden ordentligt.
	Dyse eller forlængerrør er revnet eller beskadiget.	Udskift enheden med en ny.
	Filteret er tilstoppet.	Drej støvbeholderen, og skrab støvet af med klingens til fjernelse af støv, eller fjern filteret, og bank det let af eller vask det med vand.
Udstødning eller hovedenhed er varm	Motoren er overophedet, idet støvbeholderen er fuld, eller filteret er tilstoppet.	Bortskaf støvet. Ellers skal du rense filteret.
Unormal støj/ubehagelig lugt	Filteret er ikke installeret korrekt, hvilket medfører, at fremmedlegemer trænger ind i motoren.	Fjern støvbeholderen, ret indsugningsport nedad, og ryst forsigtigt for at fjerne fremmedlegemer og støv. Hvis den unormale støj/ubehagelige lugt varer ved, kan motoren være beskadiget. Indstil øjeblikkeligt brugen, og indlevér produktet til reparation.
Batteriet kan ikke installeres	Forsøg på at installere et andet batteri end det, der er beregnet til værktøjet.	Installér et multispændingsbatteri.

SIKKERHETSFORHOLDSREGLER FOR TRÅDLØS STØVSUGER

- For å hindre ulykker som brann, elektrisk støt og andre skader følg "Sikkerhetsforholdsreglene" under.
- Før bruk, les "Sikkerhetsforholdsreglene" nøye og følg instruksjonene ved bruk av støvsugeren.
- Sørg for at denne sikkerhetsinstruksen oppbevares slik at den kan konsulteres av brukeren til enhver tid.

ADVARSEL

1. Hold arbeidsområdet rent. Avfall og rusk kan forårsake uhell.
2. Vis aktsomhet i og rundt arbeidsområdet. Sørg for at området er opplyst. Ikke bruk støvsugeren i områder med brannfarlige væsker eller gasser.
3. Hold barn unna. Ikke la andre personer enn operatøren ta på støvsugeren eller ledningen. Hold andre personer enn brukeren vekk fra arbeidsområdet.
4. Bruk den støvsugeren som er egnet for arbeidet. Maskinen må kun brukes til de oppgaver den er tiltenkt.
5. Ikke behandle strømledningen uforsiktig.
 - Ikke bær laderen kun etter strømledningen eller trekk ut støpselet fra stikkkontakten mens du holder i strømledningen.
 - Hold strømledningen unna varme, olje og spisse hjørner.
6. Støvsugeren bør vedlikeholdes nøye. Bytte av tilbehør må følge bruksanvisningen. Bytte av tilbehør må følge bruksanvisningen. Kontrolleren laderens strømledning regelmessig og kontakt din lokale forhandler eller et godkjent verksted angående reparasjon hvis den blir skadet. Hvis en skjøteledning brukes, sjekk også denne regelmessig og bytt den hvis den er skadet.
7. I følgende tilfeller slår du av støvsugeren og kobler batteriet fra støvsugeren:
 - Støvsugeren blir ikke brukt eller den er sendt til reparasjon.
 - Tilbehør, slik som forlengelsesrør og filter, skiftes. Når fare kan oppstå.
8. Unngå uforbredt igangsetting. Ikke bær maskinen når den er koblet til strømforsyningen med en finger på startbryteren. Kontroller at bryteren er slått av før du setter i batteriet.
9. Gjør jobben med stor omhu. Når du bruker støvsugeren, må du være oppmerksom på håndteringsmetoden, hvordan du gjør arbeidet, omgivelsene, etc., og utføre arbeidet på en forsiktig måte.
10. Sjekk for skader på maskinen og tilbehør.
 - Før bruk, sjekk for skader på beskyttelses-deksel eller andre deler og bekreft at maskinen fungerer som normalt.
 - Sjekk for abnormiteter i alle områder som kan ha effekt på driften, posisjonen på bevegelige og fastklemte deler, skadede deler eller tilknyttede deler.
 - Bytte og reparasjon av beskyttelsesdeksler og andre deler skal gjøres i følge instruksjonen i bruksanvisningen. Hvis instruksjoner ikke finnes, vennligst reparer skaden ved et godkjent verksted.
 - Hvis bryteren ikke fungerer, vennligst reparer skaden ved et godkjent verksted. Unngå å bruke støvsugeren hvis den ikke kan startes eller stoppes av bryteren.
11. Kontakt spesialforretningen for reparasjon av støvsugeren.
 - Siden denne støvsugeren er i samsvar med tilsvarende sikkerhetsstandard, må du ikke endre den.
 - Kontakt forhandler eller et godkjent verksted for reparasjon av støvsugeren. Reparasjon utført av andre kan forårsake skader eller ulykker.

12. Denne maskinen kan brukes av barn fra 8 år og oppover og av personer med reduserte fysiske, sensoriske eller mentale evner eller mangelfull erfaring og kunnskap hvis de har fått tilsyn eller instruksjon når det gjelder bruk av maskinen på en trygg måte og forstår farene som er involvert. Barn må ikke leke med maskinen. Rengjøring og brukervedlikehold skal ikke gjøres av barn uten tilsyn.

FORHOLDSREGLER VED BRUK AV DEN TRÅDLØSE STØVSUGEREN

Forholdsregler som er vanlig for støvsugeren er beskrevet. For støvsugere for elektriske verktøy, følg ytterligere forholdsregler som er beskrevet nedenfor:

ADVARSEL

1. Sørg for at maskinen ikke suger inn følgende:
 - Væsker (f.eks. vann, olje) eller damprester.
 - Gruster fra metall saging eller sliping.
 - Varme gjenstander, som tente sigaretter.
 - Brennbare stoffer (bensin, tynner, parafin, petroleum, maling, etc.), eksplosive stoffer (nitroglyserin, etc.), brennbare materialer (aluminium, sink, magnesium, titanium, rød fosfor, gul fosfor, celluloid, etc.)
 - Skarpe gjenstander, som spikre, barberblad eller glass.
 - Stivningsmaterialer som sement og lakk, og ledende, fint støv som metall støv og karbon støv.
2. Sett filteret korrekt i før bruk. Ikke bruk støvsugeren uten filter, med filteret innsatt feil, eller med et skadet filter. Dette kan forårsake skade, som motor utbrenning.
3. Ikke bruk støvsugeren hvis innsugsåpningen, luftinntaket eller avsugsinntaket er blokkert. Hvis dette gjøres kan motoren overopphetes og føre til deformasjon av deler eller motor utbrenning.
4. Bruk ikke apparatet når dets innsugsingsport eller gulvmunstykket osv. er tilstoppet med fremmedlegemer. Hvis dette gjøres kan motoren overopphetes og føre til deformasjon av deler eller motor utbrenning.
5. Hvis maskinen mistes eller dumper borti noe ved et uhell, sjekk for deformasjoner, brudd eller sprekker. Deformasjoner, sprekker eller brudd kan forårsake ulykker.
6. Hvis støvsugeren ikke virker som den skal eller lager unormale lyder, skru av maskinen øyeblikkelig. Kontakt forhandler eller et godkjent verksted for reparasjon av støvsugeren. Hvis du fortsetter å bruke maskinen kan dette lede til ulykker og skade.
7. Denne støvsugeren er bare til innendørs bruk. Ikke bruk den utendørs. Ikke bruk i regn. Hold unna vann eller olje. Dette kan føre til funksjonsfeil ettersom apparatet ikke er vannrett.

FLERE SIKKERHETSADVARSLER

1. Lad alltid batteriet ved en temperatur på 0°C – 40°C. En temperatur på mindre enn 0°C vil resultere i overlading, noe som er farlig. Batteriet kan ikke lades opp ved en temperatur høyere enn 40°C. Den mest passende temperaturen for lading er 20°C – 25°C.
2. Ikke bruk laderen kontinuerlig. Når en lading er fullført, la laderen hvile i omtrent 15 minutter før neste batteri lades.
3. Ikke la fremmedlegemer komme inn i åpningen for tilkopling av oppladbart batteri.
4. Ikke demonter det oppladbare batteriet eller laderen.
5. Aldri kortslutt det oppladbare batteriet. Kortslutning av batteriet vil medføre et kraftig elektrisk støt og overoppheting. Det vil føre til brannskader eller at batteriet skades.
6. Hvis du bruker et utslitt batteri, vil laderen skades.

7. Ikke plasser gjenstander i laderens ventilasjonsåpninger. Dersom metallgjenstander eller brennbare gjenstander føres inn i laderens ventilasjonsåpninger kan det føre til elektriske støt eller at laderen blir ødelagt.
8. Ikke se direkte inn i lyset.
Hvis øynene dine blir konstant utsatt for lyset kan de bli skadet.
9. Ikke utsett bryterpanelet for sterke støt eller ødelegg det. Dette kan føre til problemer.
10. Ikke bruk produktet hvis verktøyet eller batteriterminalene (batterifestet) er deformert.
Installasjon av et slikt batteri kan føre til kortslutning, som kan føre til røykutslipp eller antenning.
11. Hold verktøyets terminaler (batterifeste) fri for spon og støv.
 - Før bruk må du sørge for at spon og støv ikke har samlet seg i området rundt terminalene.
 - Forsøk å unngå at spon eller støv på verktøyet faller ned på batteriet.
 - Når du avbryter operasjonen eller etter bruk, må du ikke forlate verktøyet i et område der det kan bli utsatt for fallende spon eller støv.
 - Tørk av støv, smuss, vann eller annen væske som kan samle seg på batterikontakten.
Det kan føre til kortslutning som kan føre til røykutslipp eller antenning.
12. Ikke brenn batteriet. Hvis batteriet blir brent, kan det eksplodere.
13. Ta med batteriet til butikken der det ble kjøpt så snart batteriets levetid etter oppladning er for kort til praktisk bruk. Ikke kast et utladet batteri.

ADVARSEL ANGÅENDE LITHIUM-ION BATTERI

For å øke levetiden er litium-ion batteriet utstyrt med en beskyttelsesfunksjon som stanser utgangseffekten. Når du bruker dette produktet som i tilfellene 1 og 3 som beskrives nedenfor, kan motoren stoppe, selv når produktet er slått på. Dette er ikke problemet, men resultatet av beskyttelsesfunksjonen.

1. Når gjenværende batterieffekt løper ut, stanser motoren. Skjer dette må du lade opp batteriet med det samme.
2. Dersom verktøyet er overbelastet, kan motoren stanse. I dette tilfellet slår du av verktøyet og eliminerer årsaken til overbelastning. Etter dette, kan du bruke det igjen.
3. Hvis batteriet blir overopphetet når elektroverktøyet blir overbelastet, kan batteristømmen bli brutt.
I dette tilfellet må du stanse bruken av batteriet og la det bli avkjølt. Etter dette, kan du bruke det igjen.

Videre, vennligst ta hensyn til følgende forholdsregler og advarsler.

ADVARSEL

For å forhindre lekkasje fra batteriet, varmeutvikling, røykutvikling, eksplosjoner eller antenning, sørg for å følge disse forholdsreglene.

1. Sørg for at spon og støv ikke samler seg på batteriet.
 - Sørg for at spon og støv ikke faller på batteriet under arbeidet.
 - Sørg for at spon og støv som faller på elektroverktøyet ikke samler seg på batteriet.
 - Ikke lagre et ubrukt batteri på et sted der det utsettes for spon eller støv.
 - Før du lagrer et batteri, fjern all spon og støv som kan feste seg på batteriet. Ikke lagre det sammen med metalleder (skruer, spiker, og lignende).
2. Ikke stikk batteriet med en skarp gjenstand som en spiker, slå på det med en hammer, trå på, kast eller utsett batteriet for kraftige fysiske støt.
3. Ikke bruk et tydelig ødelagt eller deformert batteri.
4. Ikke bruk batteriet med feilkoplet polaritet.
5. Ikke koble direkte til et elektrisk uttak eller bilens sigarettenner.

6. Ikke bruk batteriet til et annet formål enn de som er spesifisert.
7. Hvis batteriladningen blir mislykket selv når den angitte ladetiden har gått, må du øyeblikkelig stanse ytterligere lading.
8. Ikke plasser eller utsett batteriet for høye temperaturer eller høyt trykk som i en mikroølgeovn, tørker eller i en beholder under høyt trykk.
9. Holdes unna flammer umiddelbart når ekkel lukt eller lekkasje oppdages.
10. Ikke bruk på steder der sterk statisk elektrisetsutladning genereres.
11. Hvis det oppstår batterilekkasje, ekkel lukt, varme genereres eller dersom batteriet blir misfarget, deformert eller på noen måte virker unormalt under bruk, gjenopplading eller lagring, må du fjerne det fra elektroverktøyet eller batteriladeren, og stans bruken.
12. Ikke senk batteriet ned i væsker eller la noen væsker flyte inn i batteriet. Ledende væskeinntrengning, som for eksempel vann, kan forårsake skade som medfører brann eller eksplosjon. Oppbevar batteriet på et kjølig, tørt sted, unna brennbare og brannfarlige gjenstander. Omgivelser med etsende gass må unngås.

FORSIKTIG

1. Hvis det lekker væske fra batteriet og denne kommer i kontakt med øynene, ikke gni øynene men vask dem godt med friskt og rent vann, som for eksempel vann fra springen, og ta kontakt med en lege øyeblikkelig.
Hvis dette ikke gjøres kan væsken føre til synsproblemer.
2. Hvis bruker får væske fra batteriet på hud eller klær, vask ordentlig med rent vann, for eksempel vann fra springen, øyeblikkelig.
Væsken kan forårsake irritasjon på huden.
3. Hvis du finner rust, ekkel lukt, overoppheting, misfarging, deformering, og/eller andre uregelmessigheter når du bruker batteriet for første gang, må du ikke bruke det, men returnere det til din forhandler eller leverandør.

ADVARSEL

Hvis et elektrisk ledende objekt kommer i kontakt med batteripolene til litium-ion batteriet, kan dette resultere i kortslutning og brannfare. Ved lagring av litium-ion batteriet, følg nøye reglene for følgende innhold.

- Ikke plasser elektrisk ledende objekter som spiker eller metalltråder av jern eller kopper i oppbevaringskassen.
- For å unngå at kortslutning inntreffer, legg batteriet i verktøyet eller monter batteridekslet for lagring slik at ventilatoren ikke er synlig.

OM TRANSPORT AV LITHIUMBATTERIET

Når du transporterer et litiumionbatteri, må du følge følgende forholdsregler.

ADVARSEL

- Varsle transportselskapet om at pakken inneholder et litiumionbatteri, informer selskapet om utgangseffekten og følg instruksjonene til transportselskapet når du bestiller transport.
- Litiumionbatterier med en effekt større enn 100 Wh ansees som fraktklasse farlige varer og krever spesielle behandlingsprosedyrer.
 - For transport utenlands må du følge internasjonalt lovverk og de regler og forskrifter som gjelder i bestemmelleslandet.
 - Hvis BSL36B18 er installert i elektroverktøyet, vil nytteeffekten overstige 100 Wh og enheten får da en fraktklassifisering som Farlig gods.

Norsk

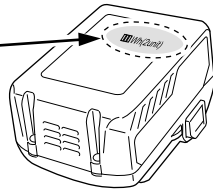
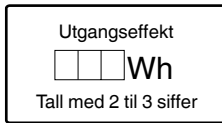

3	HØY-modus
2 1	MIDDELS/LAV-modus
0	AV-knapp

DELENAVN (Fig. 1 – Fig. 14)

① LED-lys	⑬ Munnstykkeholder
② Navneplate	⑭ Innsugningsport
③ Motor	⑮ Lås
④ Hus	⑯ Utstikkende merke
⑤ Støvbeholder	⑰ Filter
⑥ Batteri	⑱ Filterholder
⑦ Stropp	⑲ Fremspring
⑧ Bryterpanel	⑳ Spor for hus
⑨ Indikatorlampe	㉑ Støv
⑩ Forlengelsesrør	㉒ Støvfjerningskniver (3 stk.) (Festet til innsiden av støvbeholderen)
⑪ Fugemunnstykke	㉓ Viftefilter
⑫ Gulvmunnstykke	

SYMBOLER

ADVARSEL

Følgende symboler brukes for maskinen. Sørg for å forstå betydningen av disse symbolene før maskinen tas i bruk.

	R36DA: Trådløs støvsuger
	For å minske faren for skade må brukeren lese instruksjonsboken.
	Kun for EU-land Kasser aldri elektroverktøy sammen med husholdningsavfallet! I overholdelse av EU-direktiv 2012/19/EU om kassering av elektrisk og elektronisk utstyr og dets implementeringsrekkefølge i samsvar med nasjonale lover, må elektroverktøy som har nådd slutten av sin levetid samles inn separat og returneres til et miljøvennlig kompatibelt gjenvinningsanlegg.
	Advarsel
	Slå PÅ
	Slå AV
	Koble fra batteriet
	Utilrådelig betjeningsmåte

STANDARD TILBEHØR

I tillegg til hovedenheten (1 enhet) inneholder pakken tilbehør som er listet opp på side 131.

Standard tilbehør kan endres uten varsel.

VALG AV TILBEHØR

Tilbehør til denne maskinen er oppført på side 132.

Valg av tilbehør kan endres uten varsel.

ANVENDELSE

- Lett støvsuging av tørre overflater

SPESIFIKASJONER

Elektroverktøy

Spesifikasjoner	Model	R36DA
Nominell spenning		36 V
Motor		DC-motor
Bruksområder		Tørr type
Kontinuerlig driftstid (Batteri: ved bruk av BSL36A18)	3 (HØY)	Ca. 15 min.
	2 (MIDDELS)	Ca. 30 min.
	1 (LAV)	Ca. 60 min.
Utnyttelsesgrad av sugekraft		3 (HØY) : Ca. 155 W 2 (MIDDELS): Ca. 65 W 1 (LAV) : Ca. 35 W
Kapasitet for støvoppsamling		560 mL
Batteri tilgjengelig for dette verktøyet*		Multi-volt batteri
Dimensjon (Bredde x Dia. x Høyde)		476 mm x 112 mm x 169 mm
Vekt**		1,6 kg (BSL36A18) 1,9 kg (BSL36B18)

* Eksisterende batterier (BSL3660/3626X/3626/3625/3620, BSL18.... og BSL14....-serien) kan ikke brukes med dette verktøyet.

** i henhold til EPTA-prosedyren 01/2014
Vekten omfatter ikke tilbehør.

UTPAKKING

Pakk ut støvsugeren forsiktig.

LADING

Batteri og batterilader følger ikke med dette produktet. Når det gjelder oppladbare batterier, må du lade opp batteriet i i henhold til bruksanvisningen for den laderen du bruker.

MONTERING OG DRIFT

Handling	Figur	Side
Ta ut og sette inn batteriet (selges separat)	2	2
Demontering av støvbeholderen	3	2
Demontering av filteret	4	2
Kontroller filteret*1	5	2
Montering av filteret*2	6	3
Montering av støvbeholderen*3	7	3
Bryterbruk*4	8	3
Hvordan bruke*5	10	4
Tømming av støvbeholderen*6	11	5
Effektiv fjerning av støv*7	12	5
Valg av tilbehør	—	132

- *1 a. Filteret er fritt for rusk og støv
 b. Gummi som ikke er utsatt for omfattende slitasje
 c. Kontakt uten skader
- *2 Hvis filteret ikke er godt tilpasset, kan smuss og skitt komme inn i vifteenheten og føre til skade eller funksjonsfeil.
- *3 Støvbeholderen kan også installeres med munnstykket pekende oppover. (Fig. 7-a)

*4

Modus	Kontinuerlig driftstid
	BSL36A18
3 (HØY)	Ca. 15 min.
2 (MIDDELS)	Ca. 30 min.
1 (LAV)	Ca. 60 min.

* Kontinuerlig driftstid varierer i henhold til batteriets tilstand. Vennligst bruk tabellen som en veiledning.

MERK

- For å dempe støv ved bruk av apparatet, må du bytte til modus 1.
 - Når du bruker 3-modusen på visse overflater, som for eksempel tepper, kan sugekraften føre til at funksjonaliteten oppfattes som tung. Hvis dette skjer, bytter du til modus 2 eller 1 i stedet.
- *5 Når du fester munnstykket eller forlengelsesrøret, setter du det inn mens du vrir i den retningen pilen viser. Vri i pilens retning også ved demontering. (Fig. 10-a) Om du vrir i motsatt retning, kan det føre til at støvbeholderen løsner fra huset.
- *6 **MERK**
- Pek innsugningsporten nedover, ettersom støv kan søles når du fjerner støvbeholderen.
 - Hvis sugekraften ikke forbedres etter fjerning av støv, må du rengjøre filteret. (Se "Rengjøring av filteret" på side 61).
- *7 Apparatet har en innebygd mekanisme for fjerning av støv som er festet til filteret når du tar av støvbeholderen. For å skrape av støv enda mer effektivt vrir du støvboksen frem og tilbake gjentatte ganger (2 til 3 ganger eller mer). Hold enheten slik at støvbeholderen ikke kobles fra huset, og vri støvbeholderen forsiktig gjentatte ganger i anvist retning.

INDIKATORLAMPEN (Fig. 9)

Varsel om filterrengjøring

Hvis filteret tilstoppes og sugekraften reduseres, vil indikatorlampen blinke.

Og hovedenheten vil produsere en pulserende lyd.

Dette er imidlertid ikke et tegn på en feil.

Hvis dette skjer, må du tømme støvbeholderen og rengjøre filteret snarlig. (Se Fig. 11, Fig. 12 og "VEDLIKEHOLD OG INSPEKSJON" på side 61.)

Merknad om blokkering av innsugningsporten

Hvis innsugningsporten blokkeres under bruk – for eksempel ved støvsuging av tepper – vil hovedenheten produsere en pulserende lyd, og indikatorlampen vil blinke. Dette er ikke et tegn på en feil.

Fjern blokkeringen fra inntaksporten dersom dette skjer.

MERK

Dersom apparatet opererer kontinuerlig når filteret tilstoppes eller innsugningsporten blokkeres, vil apparatet stanses av motorens temperaturskytelse.

VEDLIKEHOLD OG INSPEKSJON

ADVARSEL

- Sørg for å slå av bryteren og koble fra batteriet før inspeksjon og vedlikehold.
- Ikke arbeid med våte hender. Dette kan lede til elektrisk støt eller skade.

1. Rengjøring av filteret

FORSIKTIG

- Ikke vaske filteret i en vaskemaskin.
- Du må hverken vaske filteret i varmt vann eller tørke det i nærheten av åpen ild.
- Ikke ta av viftefilteret og filterholderen. Hvis sugeevnen er svak selv om støvbeholderen er tømt, kan filteret tas ut og vaskes med kaldt eller varmt vann. (Vannet skal ikke være varmt å ta på.) Tørk borte fra direkte sollys etter vask. (Fig. 13-a) Hvis det er støv på filteret, holder du støvsugeren med viftefilteret pekende nedover for å hindre støv i å komme inn i motoren og rengjør forsiktig med en liten børste, for eksempel en tannbørste. Ikke børst med for mye kraft. (Fig. 13-b)

MERK

- Ikke bruk bensin, forfynningsvæske, benzen eller parafin, da de kan smelte plast.
 - Ikke bruk en luftpistol eller et lignende verktøy for å rengjøre filteret, viftefilteret eller selve apparatet. (Fig. 13-c) Dette kan presse smuss inn i apparatet og føre til funksjonsfeil.
- 2. Inspisere monteringskruene**
 Gjennomfør regelmessig kontroll av alle monteringskruer og at de er skikkelig strammet. Hvis noen av skruene er løse, stram dem umiddelbart. Unnlatelse av å gjøre dette kan føre til alvorlig fare.
- 3. Vedlikehold av motoren**
 Motorrotasjonen er selve "hertet" til elektroverktøyet. Vær forsiktig slik at rotasjonen ikke blir skadet og/eller våt av olje eller vann.
- 4. Inspeksjon av terminaler**
 Kontroller at spon og støv ikke har samlet seg på terminalene.
 Sjekk jevnlig før, under og etter operasjonen.

FORSIKTIG

Fjern eventuell spon eller støv som kan ha samlet seg på terminalene.
 Det kan oppstå feil hvis ikke dette gjøres.

Norsk

5. Rengjøring av utsiden

Når verktøyet er misfarget, tørker du det med en myk, tørr klut eller en klut fuktet med såpevann. Ikke bruk kloroppløsninger, bensin eller malingstynner, da de kan smelte plast.

6. Lagring

Oppbevar den trådløse støvsugeren på et sted der temperaturen er mindre enn 50°C og utenfor barns rekkevidde.

Ved lagring av apparatet i en loddrett stilling, fester du stroppen til en henger.

MERK

- Ikke oppbevar enheten på et sted hvor barn enkelt kan nå eller ta ut apparatet.
- Ikke oppbevar enheten på et fuktig sted eller på et sted som er utsatt for regn.
- Ikke oppbevar enheten i direkte sollys eller på et sted der temperaturen kan endres plutselig
- Ikke oppbevar enheten på et sted med ustabile stoffer som kan antennes eller eksplodere.
- Ikke len apparatet inntil en vegg uten å bruke stroppen for å feste det på plass. (Fig. 14)
Hvis dette ikke gjøres, kan det føre til skade som følge av et fall.

FORSIKTIG

Sikkerhetsregler og normer som gjelder for det enkelte land, må overholdes ved drift og vedlikehold av elektroverktøy.

Viktig melding om batteriene til HiKOKI batteridrevne elektroverktøy

Bruk alltid et av våre spesialproduserte batterier. Vi kan ikke garantere sikkerheten og ytelsen til våre elektroverktøy hvis de brukes sammen med andre batterier enn de som er utpekt av oss, eller hvis batteriet er demontert og modifisert (slik som demontering og bytter av celler eller andre indre deler).

GARANTI

Vi garanterer HiKOKI elektroverktøy i samsvar med lovfestet/landsspesifikke forskrifter. Denne garantien dekker ikke feil eller skader på grunn av misbruk, vanstell, eller normal slitasje. I tilfelle av klage, vennligst send elektroverktøyet, ikke demontert, med GARANTISERTIFIKATET som finnes på slutten av denne brukerveiledningen, til et autorisert HiKOKI-verksted.

PROBLEMLØSNING

Bruk inspeksjonene i tabellen under hvis verktøyet ikke virker normalt. Hvis dette ikke løser problemet, konferer med din forhandler eller HiKOKI autorisert servicesenter.

Symptom	Mulig årsak	Løsning
Verktøyet virker ikke	Ingen gjenværende batteristrøm	Lad opp batteriet.
Verktøyet stoppet plutselig	Viften er tilstoppet med støv, noe som fører til overbelastning	Kontakt kjøpsstedet og avtal demontering og rengjøring.
	Batteriet er overopphetet.	La batteriet avkjøles.
	Motoren er overopphetet.	Fjern støvet og rengjør filteret. Og la deretter motoren avkjøles.
Svak sugekraft	Støvbeholderen er full.	Fjern støvet.
	Munnstykket er tett.	Fjern hindringen.
	Munnstykket eller forlengelsesrøret er løst.	Stram enheten godt.
	Munnstykket eller forlengelsesrøret er sprukket eller skadet.	Skift ut med en ny enhet.
	Filteret er tilstoppet.	Slå av støvbeholderen og skrap av støvet med en støvfjerningskniv, eller fjern filteret og slå det lett, eller vask det med vann.
Eksos- eller hovedenheten er varm	Motoren er overopphetet fordi støvbeholderen er full, eller filteret er tilstoppet.	Fjern støvet. Hvis ikke må du rengjøre filteret.
Unormal støy/vond lukt	Filteret er ikke riktig installert, noe som resulterer i at fremmedlegemer kommer inn i motoren.	Ta av støvbeholderen, pek innsugsporten nedover og rist forsiktig for å fjerne fremmedlegemer og støv. Hvis unormal støy/vond lukt vedvarer, kan motoren bli skadet. Stans bruk og bestill reparasjon umiddelbart.
Batteriet kan ikke installeres	Forsøker å installere et annet batteri enn det som er spesifisert for verktøyet.	Vennligst installer et batteri med flere volt-typer.

AKKUTOIMISEN IMURIN TURVALLISUUSOHJEET

- Onnettomuuksien kuten tulipalojen, sähköiskujen ja loukkaantumisten välttämiseksi varmista, että noudatetaan alla olevia "Turvaohjeita".
- Ennen käyttöä lue kaikki "Turvaohjeet" ja käytä laitetta oikein ohjeiden mukaisesti.
- Varmista, että säilytät tämän käyttöohjeen paikassa, josta käyttäjä voi ottaa sen milloin tahansa ohjeita katsoakseen.

VAROITUS

1. Pidä työskentelypaikka puhtaana. Roskainen työskentelypaikka tai työpenkki voivat aiheuttaa onnettomuuksia.
2. Kiinnitä huomiota myös työskentelypaikan ympäristöön. Valaise työskentelypaikka riittävästi. Älä käytä laitetta paikoissa, joissa on helposti syttyviä nesteitä tai kaasuja.
3. Pidä lapset pois laitteen ulottuvilta. Älä anna muiden henkilöiden kuin laitteen käyttäjän koskea imuriin tai sen johtoon. Pidä muut henkilöt pois työskentelypaikalta.
4. Käytä kulloisehkin työhön sopivaa puhdistuslaitetta. Käytä laitetta vain sille määrättyihin käyttötarkoituksiin.
5. Käsittele virtajohtoa varovasti.
- Älä kannata laturia virtajohdon varassa, äläkä vedä pistoketta irti pistorasiasta vetämällä virtajohdosta.
- Suojaa virtajohto kuumuudelta, öljyltä ja teräviltä kulmilta.
6. Imuria tulee huoltaa hyvin. Lisävarusteita vaihdettaessa tulee noudattaa käyttöoppaan ohjeita. Lisävarusteita vaihdettaessa on noudatettava käyttöoppaan ohjeita. Tarkista laturin virtajohto säännöllisesti. Mikäli se on viallinen, kysy korjausta paikalliselta jälleenmyyjältä tai valtuutetulta huoltoedustajalta. Jos jatkojohtoa käytetään, tarkasta se säännöllisesti, ja jos se on viotunut, vaihda se.
7. Sammuta imuri ja irrota sen akku seuraavissa tapauksissa: Imuria ei käytetä tai se lähetetään korjattavaksi. Pidennysputken ja suodattimen kaltaisia lisävarusteita vaihdetaan. Kun on odotettavissa vaaratilanne.
8. Vältä pikaista käynnistämistä. Älä kannata laitetta sormi katkaisimella laitteen ollessa yhdistettynä virtalähteeseen. Varmista ennen akun asentamista, että virta on kytketty pois päältä.
9. Työskentele huolellisesti. Käytä imuria varoen kiinnittämällä huomiota mm. sen käsittely- ja työskentelytapaan sekä ympäristöön.
10. Tarkasta laite vioituneiden osien löytämiseksi.
- Ennen käyttöä tarkasta, onko suojakannassa tai muissa osissa vioituneita kohtia ja varmista, että laite toimii normaalisti ja suorittaa sille määrättyjä toimintoja.
- Tarkasta kaikista paikoista, onko niissä poikkeavuuksia, jotka voisivat vaikuttaa laitteen toimintaan, liikkuvien osien asennon säätöön ja lukitukseen, onko viallisia osia ja miten osat ovat kiinnittyneet.
- Viotuttuun suojakantaan ja muita osia korjattaessa ja vaihdettaessa tulee noudattaa käyttöohjeiden määräyksiä. Jos käyttöohjeissa ei ole kyseisiä osia koskevia määräyksiä, pyydä korjausta paikalliselta jälleenmyyjältäsi tai valtuutetulta huoltoedustajalta.
- Jos kytkin ei toimi, pyydä korjausta paikalliselta jälleenmyyjältäsi tai valtuutetulta huoltoedustajalta. Vältä imurin käyttöä, jos sitä ei voida käynnistää tai pysäyttää kytkimestä.
11. Korjauta imuri ottamalla yhteyttä huoltoliikkeeseen.
- Pölynimuri on asianomaisen turvallisuusstandardin mukainen eikä siihen saa tehdä muutoksia.

- Varmista, että pyydät korjausta paikalliselta jälleenmyyjältäsi tai valtuutetulta huoltoedustajalta. Laitteen korjaaminen itse voi aiheuttaa onnettomuuksia tai loukkaantumisia.
- 12. Tätä laitetta saavat käyttää vähintään 8-vuotiaat lapset ja henkilöt, joiden fyysinen, sensorinen tai henkinen toimintakyky on alentunut tai joilla ei ole kokemusta tai tietoa laitteesta, jos heitä valvotaan tai heitä on ohjeistettu laitteen turvalliseen käyttöön ja he ymmärtävät käyttöön liittyvät vaarat. Älä anna lasten leikkiä laitteella. Lapset eivät saa puhdistaa ja huoltaa laitetta ilman valvontaa.

AKKUTOIMISEN IMURIN KÄYTTÖÄ KOSKEVAT VAROITIMET

Imureiden yleiset turvallisuusohjeet on kuvattu edellä. Noudata seuraavia varoitusmerkkejä, kun käytät sähkötyökaluihin liitettävää imuria:

VAROITUS

1. Estä laitetta imeämästä sisään seuraavia:
 - Nesteitä (esim. vesi ja öljy) tai kosteita jätteitä.
 - Metallin hiomisessa tai leikkaamisessa syntyviä kipinöitä.
 - Korkealämpöisiä esineitä kuten palavia savukkeita.
 - Helposti syttyviä aineita (bensiniä, tinneriä, benseeniä, kerosiinia, maalia jne.), räjähdysaineita (nitroglyseriiniä jne.), tulenarkoja aineita (alumiinia, sinkkiä, magnesiumia, titaania, punaista fosforia, keltaista fosforia, selluloidia jne.)
 - Teräviä esineitä, kuten nauloja, partakoneentieriä tai lasinsiruja.
 - Jähmettämisiä aineita kuten sementtijauhetta ja väriainetta ja sähköäjohtavaa hienopölyä kuten metallijauhetta ja hiilijauhetta.
2. Aseta suodatin oikein ennen käyttöä. Älä käytä laitetta ilman suodatinta tai siten, että suodatin on asetettu väärään asentoon. Älä käytä repeytyntä suodatinta, koska tämä saattaa aiheuttaa toimintahäiriöitä kuten moottorin lyhytsulun.
3. Älä käytä laitetta, kun sen imuaukko, ilma-aukko tai poistoaukko on tukkeutunut, koska tällöin moottorin lämpötila voi nousta epätavallisen korkeaksi aiheuttaen ongelmia kuten osien vääntymistä ja moottorin lyhytsulun.
4. Älä käytä laitetta, jos esimerkiksi sen imuaukko tai lattiasuulake on tukkeutunut vieraasta aineksestä. Moottorin lämpötila voi tällöin nousta epätavallisen korkeaksi aiheuttaen ongelmia kuten osien vääntymistä tai moottorin lyhytsulun.
5. Kun pudotat laitteen tai kolautat sitä vahingossa, tarkasta, onko siihen tullut rikkoutumia, halkeamia tai vääntymiä. Rikkoutumat, halkeamat ja vääntymät saattavat aiheuttaa henkilövahinkoja.
6. Kun laite on epäkunnossa tai siitä lähtee käytössä epätavallisia ääniä, käännä kytkin välittömästi pois päältä ja pyydä korjausta paikalliselta jälleenmyyjältäsi tai valtuutetulta huoltoedustajalta. Laitteen käytön jatkaminen sellaisenaan voi johtaa henkilövahinkoihin.
7. Tätä laitetta käytetään vain sisätiloissa. Älä käytä laitetta sateessa. Pidä laite etäällä vedestä ja öljystä. Muuten seurauksena voi olla toimintahäiriö, sillä laite ei ole vesitiivis.

LISÄ TURVALLISUUTTA KOSKEVIA VAROITUKSIA

1. Lataa akku aina 0 – 40°C:n lämpötilassa. Lataaminen alle 0°C:n lämpötilassa johtaa vaaralliseen yllilataukseen. Akkua ei voi ladata yli 40°C:n lämpötilassa. Sopivin latauslämpötila on 20 – 25°C.

Suomi

- Älä käytä laturia jatkuvasti.
Kun yksi lataus on valmis, anna laturin olla käyttämättä noin 15 minuuttia ennen seuraavaa akun latausta.
- Huolehdi, ettei akun kytkentäaukkoon pääse likaa.
- Älä koskaan pura akkua ja laturia.
- Älä koskaan aiheuta akkuun oikosulkuja. Akun oikosulku aiheuttaa voimakkaan sähkövirtauksen ja ylikuumentumisen. Se aiheuttaa palovammoja tai akun vahingoittumisen.
- Loppuun kuluneen akun käyttö vahingoittaa laturia.
- Älä kiinnitä laturin tuuletusrakoihin mitään. Jos laturin tuuletusrakoihin kiinnitetään metalliesineitä ja jotakin tulenarkaa, on seurauksena sähköiskun vaara tai laturivaurio.
- Suojaa silmiäsi välttämällä katsomasta suoraan valoon. Jos silmäsi altistuvat valolle jatkuvasti, ne voivat vahingoittua.
- Älä kohdisti voimakkaita iskuja kytkinpaneeliin tai riko sitä. Se voi aiheuttaa ongelmia.
- Älä käytä laitteita, jos työkalu tai akun liittimet (akun kiinnike) ovat vahingoittuneet.
Muussa tapauksessa akun asentamisen seurauksena voi olla oikosulku, joka voi aiheuttaa savun muodostumista tai syyttymisen.
- Pidä työkalun liittimet (akun kiinnike) puhtaina.
 - Varmista ennen käyttöä, että liitäntöjen alueella ei ole lastuja tai pölyä.
 - Käytön aikana pyri estämään työkalulle kertyneiden lastujen tai pölyn putoaminen akun päälle.
 - Käytön aikana ja jälkeen työkalu on suojattava lastuilta ja pölyltä.
 - Pyyhi kaikki akun liittimeen mahdollisesti kerääntyvä pöly, lika, vesi tai muu neste.
Muussa tapauksessa seurauksena voi olla oikosulku, joka saattaa aiheuttaa savupäästöjä tai syyttymisen.
- Älä hävitä akkua polttamalla. Jos akku poltetaan, se saattaa räjähtää.
- Kun akun latauksen jälkeinen käyttöaika käy liian lyhyeksi käytännölliseen työskentelyyn, vie akku takaisin ostopaikkaan. Älä hävitä loppuun kulunutta akkua.

LITIUMIONIAKKUA KOSKEVA HUOMAUTUS

Litiumioniakun käyttöiän pidentämiseksi akussa on suojatoiminto, joka pysäyttää virrantioton.

Alla kuvatussa 1 – 3 tapauksessa moottori saattaa pysähtyä laitteen käytön aikana, vaikka virta olisi kytketty päälle. Kyse ei ole viasta, vaan suojaustoiminnosta.

- Kun jäljellä oleva akuteho loppuu, moottori pysähtyy.
Lataa akku tällöin välittömästi.
- Jos työkalu ylikuormittuu, moottori saattaa pysähtyä. Sammuta tässä tapauksessa työkalu ja poista ylikuormituksen syyt. Voit jatkaa käyttöä sen jälkeen.
- Jos akku ylikuumentuu liian suurena kuormituksessa, akkuvirta saattaa katketa.
Lopeta tällöin akun käyttö ja anna akun jäähtyä. Voit jatkaa käyttöä sen jälkeen.

Ota huomioon myös seuraavat varoitukset ja huomautukset.

VAROITUS

Varmista, että otat huomioon seuraavat turvatoimet, jotta akun vuotaminen, lämmön syntyminen, savun muodostuminen, räjähdysriski ja syyttyminen voitaisiin estää.

- Varmista, että akun päälle ei kerry hiomalastuja tai pölyä.
 - Varmista työskentelyn aikana, että hiomalastuja tai pölyä ei putoa akun päälle.
 - Varmista, että työskentelyn aikana sähkötyökalun päälle putoavia hiomalastuja tai pölyä ei kerry akun päälle.
 - Älä säilytä käyttämättömää akkua hiomalastuille ja pölylle alttiissa paikassa.

- Ennen akun varastoimista poista kaikki pöly ja hiomalastut, jotka ovat saattaneet tarttua siihen, äläkä varastoi sitä yhdessä metallisten osien (ruuvien, nauhojen jne.) kanssa.
- Älä pistä akkua terävällä esineellä, kuten naulalla, lyö sitä vasaralla tai astu sen päälle äläkä heitä akkua tai kohdisti siihen voimakasta iskuja.
- Älä käytä ihmiselvästi vahingoittunutta tai ulkonäöltään muuttunutta akkua.
- Älä käytä akkua vääränapaisesti.
- Älä yhdistä akkua suoraan sähköpistorasioihin tai auton savukkeensytyttimen pistorasioihin.
- Älä käytä akkua muuhun kuin määritettyyn tarkoitukseen.
- Jos akku ei lataudu kokonaan, vaikka ilmoitettu latausaika on kulunut, lopeta lataaminen välittömästi.
- Älä altista akkua korkeille lämpötiloille tai korkealle paineelle, kuten mikroaaltouunille, kuivaajalle tai korkeapainesäiliölle.
- Poista akku välittömästi tulen lähetyiltä, jos huomaat vuotoa tai pahaa hajua.
- Älä käytä paikassa, jossa syntyy voimakasta staattista sähköä.
- Jos akku vuotaa, haisee pahalta tai kuumenee tai jos sen väri tai muoto muuttuu tai akku vaikuttaa millään tavalla poikkeavalta sitä käytettäessä, ladattaessa tai säilytettäessä, poista se välittömästi laitteesta tai akkulaturista äläkä käytä sitä.
- Älä upota akkua tai anna nestemäisten aineiden päästä akun sisään. Jos akun sisään pääsee sähköä johtavaa nestettä, kuten vettä, se voi vahingoittaa akkua ja aiheuttaa tulipalon tai räjähdysriskin. Säilytä akku viileässä ja kuivassa paikassa kaukana helposti syttyvistä materiaaleista. Paikkoja, joiden ilmassa on syövyttäviä kaasuja, on vältettävä.

VARO

- Jos akusta vuotavaa nestettä joutuu silmiin, älä hankaa silmiä, vaan pese ne hyvin puhtaalla vedellä, kuten vesijohtovedellä, ja ota yhteyttä lääkäriin välittömästi.
Jos silmät jätetään hoitamatta, neste saattaa aiheuttaa silmävaurioita.
- Jos nestettä vuotaa iholle tai vaatteille, pese ne heti huolellisesti puhtaalla vedellä, kuten vesijohtovedellä.
Muuten iho voi ärtyä.
- Jos havaitset ruostetta, pahaa hajua, ylikuumentumista, värin tai muodon muutoksia ja/tai muita epäsuunnollisuuksia käyttäessäsi akkua ensimmäistä kertaa, älä käytä akkua, vaan palauta se toimittajalle tai myyjälle.

VAROITUS

Jos litiumioniakun napaan pääsee johtavaa vierasta ainetta, akku voi joutua oikosulkuun ja aiheuttaa tulipalon. Kun varastoit litiumioniakun, noudata seuraavia ohjeita.

- Älä pane säilytyskoteloon johtavaa materiaalia, nauvoja tai lankaa, kuten rauta- tai kuparilankaa.
- Estääksesi oikosulkujen syntyminen lataa akku työkalussa tai aseta akun suojus kunnolla paikalleen säilytyksen ajaksi niin, että tuuletin ei näy.

LITIUMIONIAKUN KULJETUSTA KOSKEVAT TIEDOT

Kun kuljetat litiumioniakkuja, noudata seuraavia varoitoimia.

VAROITUS

Ilmoita kuljetusliikkeelle, että pakkaus sisältää litiumioniakun, ilmoita akun teho ja noudata kuljetusliikkeen ohjeita, kun järjestät kuljetusta.

- Litiumioniakku, jotka ylittävät 100 Wh tehon, lasketaan rahtiluokituksessa vaarallisiksi tuotteiksi ja vaativat erityiskäyttönäytöksiä.

- Jos akkua kuljetetaan ulkomailla, on noudatettava kansainvälistä lakia sekä kohdemaan sääntöjä ja määräyksiä.
- Jos sähkötyökaluun on asennettu BSL36B18, lähtöteho ylittää 100 Wh ja laite luokitellaan vaarallisten tavaroiden rahtiluokkaan.

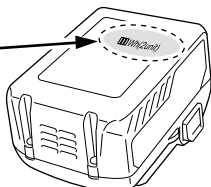
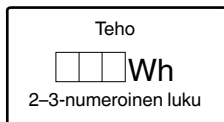

	Kiellettyä toimintaa
	SUURTEHO-tila
	KESKI-/PIENTEHO-tila
	POIS-painike

PERUSVARUSTEET

Päälaitteen (1 laite) lisäksi pakkaus sisältää sivulla 131 luetellut varusteet.

Perusvarusteet voivat muuttua ilman erillistä ilmoitusta.

LISÄVARUSTEIDEN VALITSEMINEN

Tämän koneen lisävarusteet on lueteltu sivulla 132.

Valittavat lisävarusteet voivat muuttua ilman erillistä ilmoitusta.

SOVELLUKSET

- Kuivien pintojen kevyt imurointi

TEKNISET TIEDOT

Sähkötyökalu

Ominaisuus	Malli	R36DA
Nimellisjännite		36 V
Moottori		Tasasähkömoottori
Sovellutus		Kuivatyyppinen
Yhtäjaksoinen käyttöaika (Akku: BSL36A18:n käyttö)	3 (SUURTEHO)	Noin 15 min
	2 (KESKITEHO)	Noin 30 min
	1 (PIENTEHO)	Noin 60 min
Imutoiminnon taso		3 (SUURTEHO): noin 155 W 2 (KESKITEHO): noin 65 W 1 (PIENTEHO): noin 35 W
Pölynkeräyksen suorituskyky		560 mL
Työkalun kanssa käytettävissä oleva akku*		Monijänniteakku
Ulottuvuudet (leveys x syvyys x korkeus)		476 mm x 112 mm x 169 mm
Paino**		1,6 kg (BSL36A18) 1,9 kg (BSL36B18)

* Työkalun kanssa ei voi käyttää nykyisiä akkuja (BSL3660/3626X/3626/3625/3620, BSL18....- ja BSL14....-sarjat).

** EPTA-menettelyn 01/2014 mukaisesti Paino ei sisällä lisävarusteita.

PAKKAUKSEN PURKAMINEN

Pura konetyökalu huolellisesti pakkauksesta.

OSIEN NIMET (kuvat 1–14)

① LED-valo	⑬ Suulakkeen pidike
② Nimikilpi	⑭ Imuaukko
③ Moottori	⑮ Salpa
④ Kotelo	⑯ Ulkoneva merkki
⑤ Pölylokero	⑰ Suodatin
⑥ Akku	⑱ Suodattimen pidike
⑦ Hihna	⑲ Ulkonema
⑧ Kytkinpaneeli	⑳ Kotelon urat
⑨ Merkkivalo	㉑ Pöly
⑩ Pidennysputki	㉒ Pölynpoistoterät (3 kpl) (kiinnitetty pölylokeroon sisäpuolelle)
⑪ Rakosuulake	㉓ Tuulettimen suodatin
⑫ Lattiasuulake	

SYMBOLIT

VAROITUS

Seuraavassa esitellään koneessa käytetyt symbolit. Varmista, että ymmärrät niiden merkityksen, ennen kuin aloitat koneen käytön.

	R36DA: Akkutoiminen imuri
	Loukkaantumisriskin vähentämiseksi käyttäjän on luettava käyttöopas.
	Koskee vain EU-maita Älä hävitä sähkötyökaluja tavallisen kotitalousjätteen mukana! Sähkö- ja elektroniikkaromua koskevan EU-direktiivin 2012/19/EU ja sen maakohtaisten sovellusten mukaisesti käytetyt sähkötyökalut on kerättävä erikseen ja vietävä ympäristöystävälliseen kierrätyslaitokseen.
	Varoituis
	Kytkeminen PÄÄLLE
	Kytkeminen POIS PÄÄLTÄ
	Irrota akku

LATAUS

Akku ja akkulaturi eivät sisälly tämän tuotteen toimitukseen. Lataa akut käyttämäsi laturin käsittelyohjeiden mukaisesti.

ASENNUS JA KÄYTTÖ

Toimenpide	Kuva	Sivu
Akun (myydään erikseen) poistaminen ja asettaminen	2	2
Pölylokeron purkaminen	3	2
Suodattimen purkaminen	4	2
Tarkista suodatint ¹	5	2
Suodattimen asentaminen ²	6	3
Pölylokeron asentaminen ³	7	3
Kytkimen käyttö ⁴	8	3
Käyttötapa ⁵	10	4
Pölylokeron tyhjentäminen ⁶	11	5
Pölyn tehokas irrottaminen ⁷	12	5
Lisävarusteiden valitseminen	—	132

- *1 a. Roskista ja pölystä puhdas suodatint
b. Kumissa ei kulumia
c. Liittimessä ei vaurioita
*2 Jos suodatinta ei ole asetettu oikein, likaa tai nokea voi päästä tuuletinyksikköön aiheuttaen vahinkoa tai toimintavikoja.
*3 Pölylokeron voi asentaa myös niin, että suulake on ylöspäin. (Kuva 7-a)

Toimintatila	Yhtäjaksoinen käyttöaika
	BSL36A18
3 (SUURTEHO)	Noin 15 min
2 (KESKITEHO)	Noin 30 min
1 (PIENTEHO)	Noin 60 min

* Yhtäjaksoinen käyttöaika vaihtelee akun kunnan mukaan. Käytä taulukkoa apuna.

HUOMAA

- Vähennä laitteen käytönaikaista melua laittamalla tila 1 päälle.
- Kun käytät tilaa 3 tiettyjen pintojen, kuten mattojen imurointiin, imuteho voi saada toimenpiteen tuntumaan raskaalta. Vaihda näin ollen tilan 3 sijasta tilaan 1 tai 2.
- *5 Kiinnitä suulake tai pidennysputki niin, että käännät sitä nuolen osoittamaan suuntaan samalla kun työnnät sitä sisään. Kierrä samalla tavalla nuolen osoittamaan suuntaan, kun irrotat jommankumman. (Kuva 10-a)
Kääntäminen vastakkaiseen suuntaan voi saada pölylokeron irtomaan kotelosta.
- *6 **HUOMAA**
○ Suuntaa imuaukko alaspäin, sillä pöly voi levitä, kun irrotat pölylokeron.
○ Jos imuteho ei palaudu pölyn pois heittäminen jälkeen, puhdista suodatint. (Katso sivun 66 kohta "Suodattimen puhdistaminen".)
- *7 Laitteeseen on sisäänrakennettu pölylokeron poiston yhteydessä toimiva mekanismi suodattimeen kiinnittyneen pölyn pois raaputtamiseksi. Jos tarvitaan tehokkaampaa pölyn raaputtamista, kääntelee pölylokeroa toistuvasti edestakaisin (vähintään 2 – 3 kertaa).

Samalla kun pitelet laitetta niin, ettei pölylokeron irtoma kotelosta, kääntelee pölylokeron hieman ja toistuvasti osoitettuihin suuntiin.

MERKKIVALO (Kuva 9)

Suodattimen puhdistusta koskeva huomautus

Merkkivalo alkaa vilkkua, kun suodatint tukkeutuu ja imuteho laskee.

Pääyksiköstä kuuluu nouseva ja laskeva ääni.

Tämä ei kuitenkaan ole merkki viasta.

Jos näin käy, tyhjentää heti pölylokeron ja puhdistaa suodatint. (Katso kuva 11, kuva 12 sekä sivun 66 kohta "HUOLTO JA TARKASTUS".)

Imuaukon tukkeutumista koskeva huomautus

Mikäli imuaukko tukkeutuu käytön aikana esimerkiksi imuroitaessa mattoja, pääyksiköstä kuuluu sykäyksittäinen ääni ja merkkivalo alkaa vilkkua. Tämä ei kuitenkaan ole merkki viasta.

Poista imuaukon tukos näin käytessä.

HUOMAA

Suodattimen tai imuaukon mennessä tukkoon moottorin lämpösuojaus pysäyttää laitteen.

HUOLTO JA TARKASTUS

VAROITUS

- Laita kytkin pois päältä ja irrota akku laitteen tarkastusta ja huoltoa varten.
- Älä työskentele märin käsin. Siitä voi aiheutua sähköisku tai henkilövahinkoja.

1. Suodattimen puhdistaminen

VARO

- Älä pese suodatinta pesukoneessa.
- Älä pese suodatinta kuumassa vedessä tai kuivaa sitä avotulen ääressä.
- Älä irrota tuulettimen suodatinta ja suodattimen pidikettä. Jos imurointiteho on heikko, vaikka pölylokeron olisi tyhjennetty, irrota suodatint ja pese se kylmässä tai lämpimässä vedessä. (Vesi ei saa olla liian kuumaa koskettavaksi.)
Kuivata suodatint pesun jälkeen suojassa suoralta auringonvalolta. (Kuva 13-a)
Jos tuulettimen suodattimessa on pölyä, pitele imuria niin, että tuulettimen suodatint osoittaa alaspäin, jotta moottoriin ei pääse pölyä, ja puhdista suodatint kevyesti pienellä harjalla, kuten käytetyllä hammasharjalla. Älä harjaa voimakkaasti. (Kuva 13-b)

HUOMAA

- Älä käytä bensiniä, tinneriä, bentseeniä tai kerosiinia, sillä ne voivat sulattaa muovia.
- Älä käytä sumutuslaitetta tai vastaavaa työvälinettä suodattimen, tuulettimen suodattimen tai itse laitteen puhdistamiseen. (Kuva 13-c)
Muussa tapauksessa lika voi työntyä laitteeseen ja aiheuttaa toimintahäiriön.
- 2. Kiinnitysruuvien tarkistaminen
Tarkista kaikki kiinnitysruuvit säännöllisesti ja varmista, että ne on kunnolla kiristetty. Jos ruuvit ovat löysällä, kiristä ne välittömästi. Tämän tekemättä jättäminen voi aiheuttaa vakavan vaaran.

3. Moottorin huolto

Moottorin käämi on sähkötyökalan "ydin". Ole varovainen, jotta käämi ei vahingoitu ja/tai altistu öljylle tai vedelle.

4. Liittimien tarkastus

Varmista, että liittimillä ei ole lastuja tai pölyä.

Tarkista tarvittaessa ennen käyttöä, käytön aikana ja sen jälkeen.

VARO

Poista liittimille mahdollisesti kerääntynyt lika ja pöly. Muussa tapauksessa seurauksena voi olla toimintahäiriö.

5. Ulkopuolen puhdistaminen

Jos työkalu on likainen, pyyhi se kuivalla pehmeällä liinalla tai saippuaveteen kostutetulla liinalla. Älä käytä klooripitoisia liuottimia, bensiiniä tai tinneriä, sillä ne sulattavat muovia.

6. Varastointi

Säilytä johdotonta imuria paikassa, jonka lämpötila on alle 50°C ja jossa imuri on poissa lasten ulottuvilta.

Kun säilytät laitetta pystyasennossa, kiinnitä hihna ripustimen koukkuun.

HUOMAA

- Älä säilytä laitetta paikassa, jossa lapset voivat yltää siihen tai ottaa sen esiin.
- Älä säilytä laitetta kosteassa paikassa tai niin, että se altistuu sateelle.
- Älä säilytä laitetta suorassa auringonvalossa tai paikassa, jonka lämpötila voi muuttua yllättäen.
- Älä säilytä laitetta paikassa, jossa on tulenarkoja aineita, jotka voivat syttyä tai räjähtää.
- Älä jätä laitetta nojaamaan seinää vasten kiinnittämättä sitä paikalleen hihnalla. **(Kuva 14)**
Muussa tapauksessa laitteen kaatuminen voi aiheuttaa vahinkoa.

VARO

Sähkötyökalujen käytössä ja huollossa on aina noudatettava kussakin maassa voimassa olevia turvaohjeita ja normeja.

Tärkeä huomautus HiKOKIn akkutoimisten sähkötyökalujen akuista

Käytä aina jotain määrittämistämme alkuperäistä akuista. Emme voi taata akkutoimisen sähkötyökalumme turvallisuutta ja toimivuutta, kun sitä käytetään muun kuin määrittämämme akun kanssa tai kun akku puretaan ja sitä muunnellaan (esimerkiksi kennojen tai muiden sisäosien purku ja vaihto).

TAKUU

Myönnämme HiKOKI-sähkötyökaluille takuun lakisääteisten/kansallisten erityissääntelyiden mukaisesti. Tämä takuu ei kata vikoja tai vaurioita, jotka johtuvat vääränlaisesta tai kielletystä käytöstä tai normaalista kulumisesta. Reklamaatio tapauksessa lähetä purkamaton sähkötyökalu ja tämän käyttöoppaan lopussa oleva TAKUUSERTIFIKAATTI valtuutettuun HiKOKI-huoltokeskukseen.

ONGELMANRATKAISU

Käytä alla olevan taulukon tarkastusohjeita, kun työkalu ei toimi normaalisti. Jos ongelma ei korjaudu, kysy neuvoa jälleenmyyjästä tai HiKOKIn valtuutetusta huoltokeskuksesta.

Oire	Mahdollinen syy	Korjaus
Työkalu ei käynnisty	Akkuvirtaa ei ole jäljellä	Lataa akku.
Työkalu pysähtyi yllättäen	Tuuletin on tukkeutunut pölystä, mikä aiheuttaa ylikuormitusta.	Ota yhteyttä myyjään ja järjestä tuuletinmen purku ja puhdistus.
	Akku on ylikuumentunut.	Anna akun jäähtyä.
	Moottori on ylikuumentunut.	Heitä pöly pois ja puhdista suodatin. Anna moottorin jäähtyä tämän jälkeen.
Heikko imuteho	Pölylokero on täynnä.	Heitä pöly pois.
	Suulake on tukossa.	Poista este.
	Suulake tai pidennysputki on löysällä.	Kiristä yksikkö tiukasti.
	Suulake tai pidennysputki on haljennut tai vioittunut.	Vaihda yksikkö uuteen.
Suodatin on tukossa.	Käännä pölylokeroa ja raaputa pöly pois pölynpoistoterällä tai poista suodatin ja lyö sitä kevyesti tai huuhtelee se vedellä.	
Poistoputki tai pääyksikkö on kuuma	Moottori ylikuumentuu, koska pölylokero on täynnä tai suodatin tukossa.	Heitä pöly pois. Tai toisessa tapauksessa, puhdista suodatin.
Poikkeava ääni / epämiellyttävä haju	Suodatinta ei ole asennettu oikein, jolloin vierasta ainesta pääsee moottoriin.	Poista pölylokero, suuntaa imuaukko alaspäin ja poista vieras aines ja pöly ravistelemalla laitetta kevyesti. Jos poikkeavaa ääntä tai epämiellyttävää hajua ilmenee yhä, moottori voi olla vaurioitunut. Lopeta käyttö välittömästi ja järjestä korjaus.
Akku ei mene paikalleen	Yritetään asentaa muuten kuin työkalulle tarkoitettua akkua.	Asenna monijännitetyyppinen akku.

ΠΡΟΦΥΛΑΞΕΙΣ ΩΣ ΠΡΟΣ ΤΗΝ ΑΣΦΑΛΕΙΑ ΓΙΑ ΤΟ ΣΚΟΥΠΑΚΙ ΜΠΑΤΑΡΙΑΣ

- Προκειμένου να αποτραπούν ατυχήματα όπως πυρκαγιά, ηλεκτροπληξία και τραυματισμός, ακολουθήστε τα "Μέτρα Προφύλαξης" που ακολουθούν.
- Πριν τη χρήση, διαβάστε όλα τα "Μέτρα Προφύλαξης" και χρησιμοποιήστε τη συσκευή σωστά, σύμφωνα με τις οδηγίες.
- Θα πρέπει να φυλάξετε τις οδηγίες σε σημείο στο οποίο να μπορείτε να ανατρέξετε εύκολα ανά πάσα στιγμή.

ΠΡΟΕΙΔΟΠΟΙΗΣΗ

1. Καθαρίστε το χώρο εργασίας. Ο βρώμικος χώρος ή πάγκος εργασίας μπορεί να προκαλέσει ατυχήματα.
2. Προσέξτε ιδιαίτερα την κατάσταση που επικρατεί στον περιβάλλοντα χώρο. Φροντίστε να υπάρχει άπλετο φως στο χώρο εργασίας. Μην χρησιμοποιείτε τη συσκευή σε σημεία με εύφλεκτα υγρά ή αέρια.
3. Κρατήστε τα παιδιά σε απόσταση. Μην αφήνετε άλλα άτομα εκτός από τον χειριστή να αγγίζουν το σκουπάκι ή το καλώδιο. Κρατήστε τους πάντες, πλην του χειριστή, μακριά από το χώρο εργασίας.
4. Χρησιμοποιήστε το κατάλληλο σκουπάκι για την εργασία. Χρησιμοποιήστε τη συσκευή μόνο για τις εφαρμογές για τις οποίες προορίζεται.
5. Μην πάνετε βία το καλώδιο ηλεκτρικού ρεύματος.
- Μην μεταφέρετε τον φορτιστή μόνο με το καλώδιο ηλεκτρικού ρεύματος ή τραβάτε το βύσμα από την πρίζα ενώ κρατάτε το καλώδιο ρεύματος.
- Κρατήστε το καλώδιο ηλεκτρικού ρεύματος μακριά από θερμότητα, λάδι και αιχμηρές γωνίες.
6. Το σκουπάκι πρέπει να συντηρείται προσεκτικά. Η αντικατάσταση των εξαρτημάτων πρέπει να γίνεται σύμφωνα με το εγχειρίδιο οδηγιών. Ελέγχετε τακτικά το καλώδιο ηλεκτρικού ρεύματος του φορτιστή και απευθυνθείτε στον τοπικό αντιπρόσωπο ή σε κάποιο εξουσιοδοτημένο κέντρο επιδιόρθωσης για επισκευές σε περίπτωση που υποστεί βλάβη. Εάν χρησιμοποιείτε καλώδιο επέκτασης, θα πρέπει να το ελέγχετε κατά διαστήματα και σε περίπτωση καταστροφής του, θα πρέπει να το αντικαταστήσετε.
7. Στις παρακάτω περιπτώσεις, απενεργοποιήστε το σκουπάκι και αποσυνδέστε την μπαταρία από το σκουπάκι:
Το σκουπάκι δεν χρησιμοποιείται ή έχει σταλεί για επισκευή.
Αντικαθίστανται εξαρτήματα, όπως ένας σωλήνας επέκτασης και ένα φίλτρο.
Αναμένετε κάποια επικίνδυνη κατάσταση.
8. Αποφύγετε την απότομη εκκίνηση. Μην μεταφέρετε τη συσκευή έχοντας το δάκτυλό σας στο διακόπτη, όταν την έχετε συνδέσει στο ρευματολήπτη. Βεβαιωθείτε ότι ο διακόπτης είναι στη θέση απενεργοποίησης προτού εγκαταστήσετε την μπαταρία.
9. Εκτελέστε την εργασία με αρκετή προσοχή. Όταν χρησιμοποιείτε το σκουπάκι, δώστε προσοχή στη μέθοδο χειρισμού, τον τρόπο εκτέλεσης της εργασίας, την κατάσταση περιβάλλοντος κλπ. και εκτελέστε τον χειρισμό με προσοχή.
10. Ελέγξτε κάθε πιθανή ζημία σε εξάρτημα.
- Πριν τη χρήση, ελέγξτε αν υπάρχουν ζημιές στο προστατευτικό κάλυμμα ή σε άλλα μέρη και βεβαιωθείτε ότι η συσκευή λειτουργεί κανονικά και εκτελεί τις καθορισμένες λειτουργίες.
- Ελέγξτε τυχόν ασυνήθιστες συνθήκες σε όλα τα σημεία που μπορεί να επηρεάσουν τη λειτουργία, την αλλαγή της θέσης και την συναρμολόγηση των κινητών μερών, τα κατεστραμμένα μέρη ή την κατάσταση των συνδέσεων.

- Η αντικατάσταση και η επιδιόρθωση του προστατευτικού καλύμματος και άλλων μερών σε περίπτωση βλάβης, θα πρέπει να εκτελείται σύμφωνα με τις οδηγίες χρήσης. Εάν δεν υπάρχουν ανάλογες προβλέψεις στο εγχειρίδιο χρήσης, απευθυνθείτε σε κάποιο εξουσιοδοτημένο κέντρο επιδιόρθωσης.
 - Εάν ο διακόπτης καταστραφεί, απευθυνθείτε στον τοπικό αντιπρόσωπο ή σε κάποιο εξουσιοδοτημένο κέντρο επιδιόρθωσης. Αποφύγετε να χρησιμοποιείτε το σκουπάκι που δεν μπορεί να τεθεί σε λειτουργία ή σταματά από τον διακόπτη.
11. Απευθυνθείτε στο ειδικευμένο κατάστημα για να επισκευαστεί το σκουπάκι.
 - Επειδή αυτό το σκουπάκι συμμορφώνεται με το αντίστοιχο πρότυπο ασφάλειας, μην το τροποποιείτε.
 - Απευθυνθείτε σε ένα ειδικό κατάστημα για την επιδιόρθωση του Αντάπτορα σκόνης. Η επιδιόρθωση από μη εξουσιοδοτημένο προσωπικό μπορεί να προκαλέσει ατυχήματα ή τραυματισμούς.
 12. Αυτή η συσκευή μπορεί να χρησιμοποιηθεί από παιδιά ηλικίας από 8 ετών και πάνω και άτομα με μειωμένες φυσικές, αισθητικές ή πνευματικές ικανότητες, ή έλλειψη εμπειρίας και γνώσης, εάν βρίσκονται υπό την επίβλεψη ή την καθοδήγηση για τη χρήση της συσκευής με ασφαλή τρόπο, και κατανοούν τους σχετικούς κινδύνους. Τα παιδιά θα πρέπει να μην παίζουν με τη συσκευή. Ο καθαρισμός και η συντήρηση δεν πρέπει να γίνονται από παιδιά χωρίς επίτηρηση.

ΠΡΟΦΥΛΑΞΕΙΣ ΩΣ ΠΡΟΣ ΤΗ ΧΡΗΣΗ ΓΙΑ ΤΟ ΣΚΟΥΠΑΚΙ ΜΠΑΤΑΡΙΑΣ

Έχουν περιγραφεί οι προφυλάξεις που είναι κοινές για τα σκουπάκια. Για τα σκουπάκια ηλεκτρικών εργαλείων, ακολουθήστε επιπλέον προφυλάξεις που περιγράφονται παρακάτω:

ΠΡΟΕΙΔΟΠΟΙΗΣΗ

1. Θα πρέπει να εμποδίζετε την εισχώρηση των παρακάτω στοιχείων στη συσκευή:
 - Υγρά (π.χ. νερό, λάδι) ή υγρά υλοειδήματα.
 - Σπινθήρες που προκαλούνται από την τριβή ή την κοπή μετάλλων.
 - Αντικείμενα με υψηλή θερμοκρασία, όπως αναμμένα τσιγάρα.
 - Εύφλεκτα υλικά (βενζίνη, διαλυτικό μπογιές, πετρέλαιο, κηροζίνη, μογιόλα, κ. λπ.), εκρηκτικές ύλες (νιτρογλυκερίνη, κ. λπ.), καύσιμα στοιχεία (αλουμίνιο, ψευδάργυρος, μαγνήσιο, τιτάνιο, ερυθρός φώσφορος, κίτρινος φώσφορος, κυτταρίνη, κ. λπ.)
 - Αιχμηρά αντικείμενα, όπως καρφάκι, ξυράφια ή γυαλιά.
 - Υλικά στέρωσης, όπως τσιμεντόσκονη και τσιμεντόκολλα, και αγώνια σωματίδια, όπως σκόνη μετάλλων και σκόνη άνθρωκα.
2. Τοποθετήστε το φίλτρο σωστά πριν τη χρήση. Μην χρησιμοποιείτε τη συσκευή χωρίς το φίλτρο ή με το φίλτρο τοποθετημένο σε λάθος θέση. Μην χρησιμοποιείτε φθαρμένα φίλτρα. Μπορεί να προκαλέσει ζημιές, όπως φθορά του μοτέρ.
3. Μην χρησιμοποιείτε τη συσκευή όταν υπάρχουν εμπόδια στο άνοιγμα αναρρόφησης, την εισοδο αέρα ή το άνοιγμα εξαγωγής αέρα. Η θερμοκρασία του μοτέρ μπορεί να αυξηθεί υπερβολικά, προκαλώντας προβλήματα, όπως παραμόρφωση μερών ή φθορά του μοτέρ.
4. Μην χρησιμοποιείτε τη συσκευή όταν η θύρα εισόδου ή το ακροφύσιο δαπέδου κλπ. είναι βουλωμένο με ξένο υλικό. Η θερμοκρασία του μοτέρ μπορεί να αυξηθεί υπερβολικά, προκαλώντας ζημιές, όπως παραμόρφωση μερών ή φθορά του μοτέρ.
5. Σε περίπτωση πτώσης της συσκευής, ελέγξτε για ύπαρξη ρωγμών ή παραμορφώσεων στο σώμα της συσκευής. Το σπάσιμο, οι ρωγμές ή η παραμόρφωση μπορούν να προκαλέσουν τραυματισμούς.

6. Όταν η συσκευή δεν λειτουργεί κανονικά ή ακούγονται ασυνήθιστοι ήχοι, κλείστε αμέσως το διακόπτη και απευθυνθείτε σε κάποιο εξουσιοδοτημένο κέντρο επιδιορθώσεων. Εάν συνεχίσετε να χρησιμοποιείτε τη συσκευή ως έχει, υπάρχει η πιθανότητα τραυματισμού.
7. Αυτή η συσκευή χρησιμοποιείται μόνο σε εσωτερικούς χώρους. Μην τη χρησιμοποιείτε ποτέ σε εξωτερικούς χώρους. Μην τη χρησιμοποιείτε στη βροχή. Κρατήστε τη μακριά από νερό ή λάδι.
Μπορεί να προκληθεί δυσλειτουργία, καθώς αυτή η συσκευή δεν είναι αδιάβροχη.
13. Επιστρέψτε την μπαταρία στο κατάστημα από όπου την αγοράσατε, μόλις η διάρκεια ζωής της μπαταρίας μετά τη φόρτιση γίνει σύντομη για πρακτική χρήση. Μην απορρίπτετε την μπαταρία που έχει εξαντληθεί.

ΠΡΟΣΟΧΗ ΣΤΗΝ ΜΠΑΤΑΡΙΑ ΙΟΝΤΩΝ ΛΙΘΙΟΥ

Για την επέκταση του χρόνου διάρκειας της μπαταρίας ιόντων λιθίου υπάρχει η λειτουργία προστασίας που σταματά την ισχύ εξόδου.

Στις περιπτώσεις 1 έως 3 που περιγράφονται παρακάτω, κατά τη χρήση αυτού του προϊόντος, ακόμη κι αν είναι ενεργοποιημένο, το μοτέρ ενδέχεται να σταματήσει. Αυτό δεν είναι το πρόβλημα αλλά το αποτέλεσμα της λειτουργίας προστασίας.

1. Όταν η υπόλοιπη ισχύς της μπαταρίας που απομένει τελειώσει, ο κινητήρας σταματάει.
Στην περίπτωση αυτή θα πρέπει να τη φορτίσετε αμέσως.
2. Εάν υπάρχει υπερφόρτιση του εργαλείου ο κινητήρας ενδοχομένως να σταματήσει. Σε αυτήν την περίπτωση, απενεργοποιήστε το εργαλείο και εξαλείψτε τις αιτίες της υπερφόρτισης. Έπειτα από αυτό μπορείτε να το χρησιμοποιήσετε πάλι.
3. Αν η μπαταρία υπερθερμανθεί υπό το φόρτο εργασίας, η ισχύς της μπαταρίας μπορεί να σταματήσει.
Σε αυτήν την περίπτωση, διακόπτετε την χρήση της μπαταρίας και την αφήνετε να κρυώσει. Έπειτα από αυτό μπορείτε να τη χρησιμοποιήσετε πάλι.

Παρακαλείστε, επίσης, να τηρείτε τις ακόλουθες προειδοποιήσεις και προφυλάξεις.

ΠΡΟΕΙΔΟΠΟΙΗΣΗ

Για να αποφύγετε τυχόν διαρροή της μπαταρίας, παραγωγή θερμότητας, εκπομπή καπνού, έκρηξη ή ανάφλεξη, πρέπει να τηρείτε τις ακόλουθες προφυλάξεις.

1. Βεβαιωθείτε ότι δεν συσσωρεύονται γρέζια και σκόνη στη μπαταρία.
 - Κατά την εργασία σας βεβαιωθείτε ότι δεν πέφτει γρέζι και σκόνη στην μπαταρία.
 - Βεβαιωθείτε ότι τυχόν γρέζια και σκόνες που πέφτουν πάνω στο ηλεκτρικό εργαλείο την ώρα που εργάζεστε με αυτό, δεν συσσωρεύονται στη μπαταρία.
 - Μην αποθηκεύετε αχρησιμοποίητες μπαταρίες σε σημείο εκτεθειμένο σε γρέζια και σκόνη.
 - Πριν να αποθηκεύσετε μία μπαταρία, απομακρύνετε τυχόν γρέζια και σκόνες που πιθανόν να έχουν κολλήσει πάνω της και μην την αποθηκεύετε μαζί με μεταλλικά μέρη (βίδες, καρφιά, κ.λπ.).
2. Μην τρυπάτε τη μπαταρία με αιχμηρά αντικείμενα όπως καρφιά, μην χτυπάτε με σφυρί, μην πατάτε, πετάτε ή υποβάλετε σε ισχυρούς κραδασμούς τη μπαταρία.
3. Μην χρησιμοποιείτε μία εμφανώς κατεστραμμένη ή παραμορφωμένη μπαταρία.
4. Μην τοποθετείτε τη μπαταρία με λάθος τρόπο.
5. Μην συσδέετε απευθείας σε ηλεκτρική πρίζα ή στην υποδοχή του αναπτήρα στα αυτοκίνητα.
6. Μην χρησιμοποιείτε τη μπαταρία για χρήση άλλη πέραν της προβλεπόμενης.
7. Σε περίπτωση που δεν ολοκληρώνεται επιτυχώς η διαδικασία φόρτισης της μπαταρίας ακόμα και όταν έχει περάσει ο καθορισμένος χρόνος επαναφόρτισης, σταματήστε αμέσως οποιαδήποτε προσπάθεια επαναφόρτισης.
8. Η μπαταρία δεν πρέπει να εκτίθεται σε υψηλή θερμοκρασία ή υψηλή πίεση, όπως στην περίπτωση φούρνου μικροκυμάτων, ξηραντήρα ή δοχείου υψηλής πίεσης.
9. Απομακρύνετε αμέσως από τη φωτιά σε περίπτωση διαρροής ή δυσосπείας.
10. Μην χρησιμοποιείτε σε περιβάλλον με έντονο στατικό ηλεκτρισμό.

ΠΡΟΣΘΕΤΕΣ ΠΡΟΕΙΔΟΠΟΙΗΣΕΙΣ ΑΣΦΑΛΕΙΑΣ

1. Να φορτίζετε πάντα την μπαταρία σε θερμοκρασία μεταξύ 0°C – 40°C. Οι θερμοκρασίες κάτω του 0°C θα προκαλέσει υπερφόρτιση, κάτι το οποίο είναι επικίνδυνο. Η μπαταρία δεν μπορεί να φορτιστεί σε θερμοκρασία μεγαλύτερη των 40°C.
2. Η καταλληλότερη θερμοκρασία για τη φόρτιση είναι αυτή των 20°C – 25°C.
3. Μην χρησιμοποιείτε τον φορτιστή συνεχώς. Όταν ολοκληρώνεται μία φόρτιση, αφήνετε τον φορτιστή για 15 λεπτά περίπου σε ηρεμία πριν από την επόμενη φόρτιση μπαταρίας.
3. Μην επιτρέπετε να εισέρχονται ξένα υλικά στην οπή σύνδεσης της επαναφορτιζόμενης μπαταρίας.
4. Ποτέ μην απουσαρμολογείτε την επαναφορτιζόμενη μπαταρία και τον φορτιστή.
5. Ποτέ μην βραχυκυκλώνετε την επαναφορτιζόμενη μπαταρία. Η βραχυκύκλωση της μπαταρίας θα προκαλέσει μεγάλη τάση ηλεκτρικού ρεύματος και θα υπερθερμανθεί. Η μπαταρία θα καεί ή θα υποστεί βλάβη.
6. Η χρήση μιας εξαντλημένης μπαταρίας θα επιφέρει ζημιά στον φορτιστή.
7. Μην εισάγετε κάποιο αντικείμενο στις εγκοπές αερισμού του φορτιστή. Η τοποθέτηση μεταλλικών ή εύφλεκτων αντικειμένων στον φορτιστή θα προκαλέσει ηλεκτροπληξία ή βλάβη στον φορτιστή.
8. Μην αφήνετε τα μάτια σας εκτεθειμένα άμεσα στο φως κοιτάζοντας το απευθείας.
Αν τα μάτια σας είναι συνεχώς εκτεθειμένα στο φως, μπορεί να προκληθεί κάκωση.
9. Μην ασκήσετε ισχυρούς κραδασμούς στον πίνακα διακοπών ή τον σπάσετε. Ενδέχεται να προκληθεί πρόβλημα.
10. Μην χρησιμοποιείτε το προϊόν αν το εργαλείο ή οι πόλοι της μπαταρίας (βάση μπαταρίας) είναι παραμορφωμένοι.
Τοποθετώντας την μπαταρία θα μπορούσε να προκληθεί βραχυκύκλωση που θα μπορούσε να οδηγήσει σε εκπομπή καπνού ή ανάφλεξη.
11. Διατηρείτε τους ακροδέκτες του εργαλείου (βάση μπαταρίας) χωρίς γρέζια και σκόνη.
 - Πριν από τη χρήση, βεβαιωθείτε ότι δεν έχουν συσσωρευτεί γρέζια και σκόνη στην περιοχή των πόλων.
 - Κατά τη διάρκεια της χρήσης, προσπαθήστε να μην πέσουν γρέζια ή σκόνη από το εργαλείο στην μπαταρία.
 - Κατά την αναστολή λειτουργίας ή μετά τη χρήση, μην αφήνετε το εργαλείο σε μέρος όπου μπορεί να εκτεθεί σε γρέζια ή σκόνη.
 - Σκουπίστε τυχόν σκόνη, βρομιά, νερό ή άλλο υγρό που μπορεί να συγκεντρωθεί στο βύσμα της μπαταρίας. Διαφορετικά, θα μπορούσε να προκληθεί βραχυκύκλωση που θα μπορούσε να οδηγήσει σε εκπομπή καπνού ή ανάφλεξη.
12. Μην απορρίπτετε την μπαταρία στη φωτιά. Σε περίπτωση που η μπαταρία καεί, ενδέχεται να εκραγεί.

Ελληνικά

11. Σε περίπτωση διαρροής της μπαταρίας, δυσσομίας, παραγωγής θερμότητας, αποχρωματισμού ή παραμόρφωσής της, ή σε περίπτωση που παρατηρηθεί κάτι μη φυσιολογικό κατά τη διάρκεια της χρήσης, της επαναφόρτισης ή της αποθήκευσης, αφαιρέστε αμέσως από τον εξοπλισμό ή από τον φορτιστή της μπαταρίας και σταματήστε να την χρησιμοποιείτε.
12. Μη βυθίζετε την μπαταρία σε υγρό ή μην αφήνετε υγρά να εισχωρήσουν στο εσωτερικό της. Η εισροή αγώγιμων υγρών, όπως το νερό, μπορεί να προκαλέσει βλάβη που οδηγεί σε φωτιά ή έκρηξη. Αποθηκεύετε την μπαταρία σας σε δροσερό, ξηρό μέρος, μακριά από καύσιμα και εύφλεκτα αντικείμενα. Πρέπει να αποφεύγονται οι ατμόσφαιρες με διαβρωτικά αέρια.

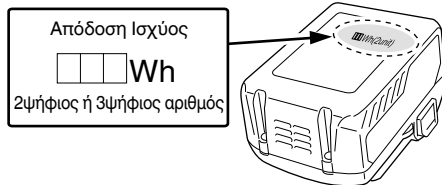

ΠΡΟΣΟΧΗ

1. Εάν διαρρεύσει υγρό από τη μπαταρία και έλθει σε επαφή με τα μάτια σας, μην τα τρίψετε, αλλά ξεπλύνετε πολύ καλά με καθαρό νερό όπως νερό βρύσης, και επικοινωνήστε αμέσως με κάποιο γιατρό. Διαφορετικά μπορεί το υγρό να προκαλέσει προβλήματα στα μάτια σας.
2. Εάν διαρρεύσει υγρό στο δέρμα ή τα ρούχα σας, ξεπλύνετε καλά με καθαρό νερό, όπως νερό βρύσης, αμέσως. Υπάρχει το ενδεχόμενο να ερεθιστεί το δέρμα σας.
3. Εάν διαπιστώσετε σκουριά, δυσσομία, υπερθέρμανση, αποχρωματισμό, παραμόρφωση, καύη άλλες ανωμαλίες κατά τη χρήση της μπαταρίας για πρώτη φορά, μην την χρησιμοποιήσετε, αλλά επιστρέψτε την στον υπεύθυνο προμηθευτή ή πωλητή.

ΠΡΟΕΙΔΟΠΟΙΗΣΗ

Εάν ένα αγώγιμο ξένο υλικό τοποθετηθεί στον ακροδέκτη της μπαταρίας ιόντων λιθίου, η μπαταρία ενδέχεται να βραχυκυκλώσει, προκαλώντας φωτιά. Κατά την αποθήκευση της μπαταρίας ιόντων λιθίου να τηρείτε με ασφάλεια του κανονισμού που αναφέρονται στα παρακάτω περιεχόμενα.

- Μην τοποθετείτε αγώγιμα θραύσματα, καρφία και καλωδία όπως σιδερένιο και χάλκινο σύρμα στην θήκη αποθήκευσης.
- Για να αποφύγετε την πιθανότητα κάποιου βραχυκυκλώματος, φορτώστε την μπαταρία στο εργαλείο και τοποθετήστε με ασφάλεια το κάλυμμα της μπαταρίας για αποθήκευση έως ότου καλύψετε τον αεραγωγό.

ΣΧΕΤΙΚΑ ΜΕ ΤΗ ΜΕΤΑΦΟΡΑ ΜΠΑΤΑΡΙΑΣ ΙΟΝΤΩΝ ΛΙΘΙΟΥ

Κατά τη μεταφορά μίας μπαταρίας ιόντων λιθίου, λάβετε τις ακόλουθες προφυλάξεις.

ΠΡΟΕΙΔΟΠΟΙΗΣΗ

- Ειδοποιήστε την εταιρεία μεταφορών ότι μία συσκευασία περιέχει μπαταρία ιόντων λιθίου, ενημερώστε την εταιρεία για την απόδοση ισχύος της, και ακολουθήστε τις οδηγίες της εταιρείας μεταφορών κατά τη διευθέτηση της μεταφοράς.
- Οι μπαταρίες ιόντων λιθίου που υπερβαίνουν την απόδοση ισχύος των 100 Wh θεωρούνται στην κατάταξη εμπορευμάτων ως Επικίνδυνο Φορτίο και θα χρειαστείτε ειδικές διαδικασίες υποβολής αιτήσεων.
 - Για μεταφορά στο εξωτερικό, πρέπει να συμμορφώνεστε με τους διεθνείς νόμους και κανόνες και κανονισμούς της χώρας προορισμού.
 - Εάν εγκατασταθεί το BSL36B18 στο ηλεκτρικό εργαλείο, η ισχύς εξόδου θα υπερβεί τα 100 Wh και η μονάδα θα ταξινομηθεί ως Επικίνδυνο Αγαθό στην ταξινόμηση εμπορευμάτων.

ΟΝΟΜΑΣΙΕΣ ΕΞΑΡΤΗΜΑΤΩΝ (Εικ. 1 – Εικ. 14)





①	Λυχνία LED	⑬	Υποδοχή ακροφυσίου
②	Πινακίδα ονόματος	⑭	Θύρα εισόδου
③	Μοτέρ	⑮	Ασφάλεια
④	Περιβλήμα	⑯	Προεξέχον σημάδι
⑤	Συλλέκτης σκόνης	⑰	Φίλτρο
⑥	Μπαταρία	⑱	Υποδοχή φίλτρου
⑦	Λουράκι	⑲	Προβολή
⑧	Πίνακας διακοπών	⑳	Αυλακώσεις περιβλήματος
⑨	Λυχνία ένδειξης	㉑	Σκόνη
⑩	Σωλήνας επέκτασης	㉒	Λεπίδες αφαίρεσης σκόνης (3 τμχ) (Στερεωμένες στο εσωτερικό του συλλέκτη σκόνης)
⑪	Ακροφύσιο χαραμάδων	㉓	Φίλτρο ανεμιστήρα
⑫	Ακροφύσιο दाπέδου		

ΣΥΜΒΟΛΑ

ΠΡΟΕΙΔΟΠΟΙΗΣΗ

Τα παρακάτω δείχνουν τα σύμβολα που χρησιμοποιούνται στο μηχάνημα. Βεβαιωθείτε ότι κατανοείτε τη σημασία τους πριν τη χρήση.

	R36DA: Σκουτάκι μπαταρίας
	Για τον περιορισμό του κινδύνου τραυματισμού, ο χρήστης πρέπει να διαβάσει το εγχειρίδιο οδηγιών χρήσης.
	Μόνο για τις χώρες της ΕΕ Μην πετάτε τα ηλεκτρικά εργαλεία στον κάδο οικιακών απορριμμάτων! Σύμφωνα με την Ευρωπαϊκή Οδηγία 2012/19/ΕΕ περί ηλεκτρικών και ηλεκτρονικών συσκευών και την εφαρμογή της στην εθνική νομοθεσία, τα ηλεκτρικά εργαλεία που έχουν φτάσει στο τέλος της ζωής τους πρέπει να συλλέγονται ξεχωριστά και να επιστρέφονται για ανακύκλωση με τρόπο φιλικό προς το περιβάλλον.
	Προειδοποίηση
	Ενεργοποίηση
	Απενεργοποίηση

	Αποσυνδέστε την μπαταρία
	Απαγορευμένη ενέργεια
	Λειτουργία ΥΨΗΛΗ
	Λειτουργία ΜΕΣΑΙΑ/ΧΑΜΗΛΗ
	Κουμπί ΑΠΕΝΕΡΓΟΠΟΙΗΣΗΣ

ΑΠΟΣΥΣΚΕΥΑΣΙΑ

Αποσυνεχάστε με προσοχή τη συσκευή.

ΦΟΡΤΙΣΗ

Η μπαταρία και ο φορτιστής μπαταρίας δεν συμπεριλαμβάνονται μαζί με αυτό το προϊόν.

Για τις επαναφορτιζόμενες μπαταρίες, φορτίστε σύμφωνα με τις οδηγίες χειρισμού του φορτιστή που χρησιμοποιείτε.

ΤΟΠΟΘΕΤΗΣΗ ΚΑΙ ΛΕΙΤΟΥΡΓΙΑ

Ενέργεια	Εικόνα	Σελίδα
Αφαίρεση και τοποθέτηση της μπαταρίας (πωλείται ξεχωριστά)	2	2
Αφαίρεση του συλλέκτη σκόνης	3	2
Αφαίρεση του φίλτρου	4	2
Έλεγχος του φίλτρου*1	5	2
Τοποθέτηση του φίλτρου*2	6	3
Τοποθέτηση του συλλέκτη σκόνης*3	7	3
Λειτουργία διακόπτη*4	8	3
Τρόπος χρήσης*5	10	4
Αδειασμα του συλλέκτη σκόνης*6	11	5
Αποτελεσματική αφαίρεση της σκόνης*7	12	5
Επιλογή εξαρτημάτων	—	132

- *1 a. Φίλτρο απαλλαγμένο από θραύσματα και σκόνη
 b. Το ελαστικό δεν έχει φθαρεί
 c. Το βύσμα δεν έχει υποστεί ζημιά
- *2 Αν το φίλτρο δεν έχει τοποθετηθεί σωστά, σκόνη ή ρύποι μπορεί να εισέλθουν στη μονάδα του ανεμιστήρα και να προκαλέσουν ζημιά ή δυσλειτουργία.
- *3 Ο συλλέκτης σκόνης μπορεί επίσης να τοποθετηθεί με το ακροφύσιο προς τα πάνω. **(Εικ. 7-a)**

*4

Λειτουργία	Συνεχής χρόνος λειτουργίας
	BSL36A18
3 (ΥΨΗΛΗ)	Περίπου 15 λεπτά.
2 (ΜΕΣΑΙΑ)	Περίπου 30 λεπτά.
1 (ΧΑΜΗΛΗ)	Περίπου 60 λεπτά.

* Ο συνεχής χρόνος λειτουργίας θα διαφέρει ανάλογα με την κατάσταση της μπαταρίας. Χρησιμοποιήστε τον πίνακα ως οδηγό.

ΣΗΜΕΙΩΣΗ

- Για την καταστολή του θορύβου κατά τη χρήση της συσκευής, μεταβείτε στη λειτουργία 1.
- Κατά τη χρήση της λειτουργίας 3 σε ορισμένες επιφάνειες, όπως χαλί, η δύναμη αναρρόφησης μπορεί να σας κάνει να αισθάνεστε βαριά την ενέργεια. Εάν συμβεί αυτό, μεταβείτε στη λειτουργία 2 ή 1.
- *5 Κατά την προσάρτηση του ακροφυσίου ή του σωλήνα επέκτασης, τοποθετήστε περιστρέφοντας προς την κατεύθυνση που δείχνει το βέλος. Περιστρέψτε προς την κατεύθυνση που δείχνει το βέλος, κατά την αποσύνδεση επίσης. **(Εικ. 10-a)** Περιστρέφοντας προς την αντίθετη κατεύθυνση μπορεί να οδηγήσει σε αποσύνδεση του συλλέκτη σκόνης από το περίβλημα.

ΒΑΣΙΚΑ ΕΞΑΡΤΗΜΑΤΑ

Εκτός από την κύρια μονάδα (1 μονάδα), η συσκευασία περιέχει τα εξαρτήματα που αναφέρονται στην σελίδα 131.

Τα βασικά εξαρτήματα υπόκεινται σε αλλαγή χωρίς προειδοποίηση.

ΕΠΙΛΟΓΗ ΕΞΑΡΤΗΜΑΤΩΝ

Τα εξαρτήματα του μηχανήματος εμφανίζονται στη σελίδα 132.

Η επιλογή εξαρτημάτων υπόκειται σε αλλαγές χωρίς προειδοποίηση.

ΕΦΑΡΜΟΓΕΣ

- Ελαφρύ σκούπισμα ξηρών επιφανειών

ΤΕΧΝΙΚΑ ΧΑΡΑΚΤΗΡΙΣΤΙΚΑ

Ηλεκτρικό εργαλείο

Στοιχείο	Μοντέλο	R36DA
Όνομαστική τάση		36 V
Μοτέρ		Μοτέρ συνεχούς ρεύματος
Applicering		Ξηρού τύπου
Συνεχής χρόνος λειτουργίας (Μπαταρία: χρησιμοποιώντας BSL36A18)	3 (ΥΨΗΛΗ)	Περίπου 15 λεπτά.
	2 (ΜΕΣΑΙΑ)	Περίπου 30 λεπτά.
	1 (ΧΑΜΗΛΗ)	Περίπου 60 λεπτά.
Ρυθμός εργασίας αναρρόφησης		3 (ΥΨΗΛΟΣ): Περίπου 155 W 2 (ΜΕΣΑΙΟΣ): Περίπου 65 W 1 (ΧΑΜΗΛΟΣ): Περίπου 35 W
Χωρητικότητα συλλογής σκόνης		560 mL
Διαθέσιμη μπαταρία για αυτό το εργαλείο*		Μπαταρία πολλαπλών βολτ
Διαστάσεις (Π × Β × Υ)		476 mm × 112 mm × 169 mm
Βάρος**		1,6 kg (BSL36A18)
		1,9 kg (BSL36B18)

* Οι υπάρχουσες μπαταρίες (BSL3660/3626X/3626/3625/3620, σειρές BSL18.... και BSL14....) δεν μπορούν να χρησιμοποιηθούν με αυτό το εργαλείο.

** Σύμφωνα με τη Διαδικασία ΕΡΤΑ 01/2014 Το βάρος δεν περιλαμβάνει εξαρτήματα.

Ελληνικά

*6 ΣΗΜΕΙΩΣΗ

- Τοποθετήστε τη θύρα εισόδου προς τα κάτω καθώς η σκόνη μπορεί να χυθεί όταν αφαιρείτε τον συλλέκτη σκόνης.
- Εάν η αναρρόφηση δεν επανέλθει μετά την απόρριψη της σκόνης, καθαρίστε το φίλτρο. (Βλέπε «Καθαρισμός του φίλτρου» στη σελίδα 72.)

- *7 Η συσκευή διαθέτει έναν ενσωματωμένο μηχανισμό για την απομάκρυνση της σκόνης που είναι προσκολλημένη στο φίλτρο όταν αφαιρείτε τον συλλέκτη σκόνης. Για ακόμη πιο αποτελεσματική απομάκρυνση της σκόνης, γυρίστε επανειλημμένα τον συλλέκτη σκόνης προς τα εμπρός και προς τα πίσω (2 έως 3 φορές ή περισσότερες). Κρατώντας τη μονάδα έτσι ώστε ο συλλέκτης σκόνης να μην αποσπάται από το περιβάλλον, ελαφρώς και επανειλημμένα περιστρέψτε τον συλλέκτη σκόνης στην υποδεικνυόμενες κατευθύνσεις.

ΣΗΜΕΙΩΣΗ

- Μην χρησιμοποιείτε βενζίνη, διαλυτικό, βενζόλιο ή κηροζίνη καθώς μπορούν να λιώσουν τα πλαστικά μέρη.
- Μην χρησιμοποιήσετε πιστόλι αέρος ή παρόμοιο εργαλείο για να καθαρίσετε το φίλτρο, το φίλτρο ανεμιστήρα ή την ίδια τη συσκευή. **(Εικ. 13-c)** Κάτι τέτοιο θα μπορούσε να σπρώξει βρωμιά μέσα στη συσκευή και να προκαλέσει δυσλειτουργία.
- 2. **Έλεγχος των βιδών στερέωσης**
Να ελέγχετε τακτικά όλες τις βίδες στερέωσης και να βεβαιωθείτε ότι έχουν σφίξει καλά. Σε περίπτωση που κάποια βίδα είναι χαλαρή, σφίξτε την άμεσα. Διαφορετικά μπορεί να προκύψει σοβαρός κίνδυνος.
- 3. **Συντήρηση του κινητήρα**
Η περιέλιξη της μονάδας κινητήρα αποτελεί την «βασική λειτουργία» του ηλεκτρικού εργαλείου. Να φροντίζετε έτσι ώστε η περιέλιξη να μην υφίσταται βλάβες και/ή να καθαρίζεται με λάδι ή να βρέχεται με νερό.
- 4. **Επιθεώρηση των ακροδεκτών**
Ελέγξτε για να βεβαιωθείτε ότι δεν έχουν συσσωρευτεί γρέζια και σκόνη στους ακροδέκτες. Σε ορισμένες περιπτώσεις ελέγχετε πριν, κατά τη διάρκεια και μετά τη λειτουργία.

ΠΡΟΣΟΧΗ

- Απομακρύνετε τυχόν γρέζια ή σκόνη που ενδέχεται να έχουν μαζευτεί στους ακροδέκτες. Διαφορετικά, ενδέχεται να εμφανιστεί δυσλειτουργία.
- 5. **Καθαρισμός του εξωτερικού**
Όταν το εργαλείο είναι λερωμένο, σκουπίστε με ένα μαλακό στεγνό πανί ή με ένα πανί μουσκεμένο σε σαπούνι νερό. Μη χρησιμοποιείτε διαλύματα χλωρίνης, βενζίνη ή διαλυτικό χρωμάτων, διότι λιώνουν τα πλαστικά μέρη.

- 6. **Αποθήκευση**
Αποθηκεύστε το σκουπάκι μπαταρίας σε χώρο όπου η θερμοκρασία είναι μικρότερη από 50°C και μακριά από παιδιά.
Όταν αποθηκεύετε τη συσκευή σε κατακόρυφη θέση, γαντζώστε το λουρί σε μια κρεμάστρα.

ΣΗΜΕΙΩΣΗ

- Μην αποθηκεύετε σε μέρος όπου τα παιδιά μπορούν εύκολα να φθάσουν ή να τραβήξουν τη συσκευή.
- Μην αποθηκεύετε σε μέρος με υγρασία ή σε περιοχή εκτεθειμένη σε βροχοπτώσεις.
- Μην αποθηκεύετε σε άμεσο ηλιακό φως ή σε μέρος όπου οι θερμοκρασίες μπορεί να αλλάξουν ξαφνικά
- Μην αποθηκεύετε σε μέρος με πτητικά υλικά που θα μπορούσαν να αναφλεγούν ή να εκραγούν.
- Μην τοποθετείτε τη συσκευή πάνω σε τοίχο χωρίς να χρησιμοποιήσετε τον μίαντα για να την στερεώσετε στη θέση της. **(Εικ. 14)**
Αν δεν το κάνετε αυτό, ενδέχεται να προκληθεί ζημιά από πτώση.

ΠΡΟΣΟΧΗ

- Κατά τον έλεγχο και τη συντήρηση των ηλεκτρικών εργαλείων, οι κανόνες ασφαλείας και οι κανονισμοί που υπάρχουν σε κάθε χώρα πρέπει να ακολουθούνται.

Η ΛΥΧΝΙΑ ΕΝΔΕΙΞΗΣ (Εικ. 9)

Ειδοποίηση σχετικά με τον καθαρισμό του φίλτρου

Εάν το φίλτρο φράξει και η ισχύς αναρρόφησης μειωθεί, η λυχνία ένδειξης θα αρχίσει να αναβοσβήνει. Και η κύρια μονάδα θα κάνει έναν παλλόμενο ήχο. Ωστόσο, αυτό δεν αποτελεί ένδειξη σφάλματος. Εάν συμβεί αυτό, αδειάστε άμεσα τον συλλέκτη σκόνης και καθαρίστε το φίλτρο. (Βλέπε **Εικ. 11, Εικ. 12** και «ΣΥΝΤΗΡΗΣΗ ΚΑΙ ΕΛΕΓΧΟΣ» στη σελίδα 72).

Ειδοποίηση σχετικά με θύρα εισόδου μπλοκαρίσματος

Αν η θύρα εισόδου μπλοκαριστεί κατά τη χρήση - για παράδειγμα κατά το σκούπισμα χαλιών - η κύρια μονάδα θα κάνει έναν παλλόμενο ήχο, η λυχνία ένδειξης θα αρχίσει να αναβοσβήνει. Ωστόσο, αυτό δεν αποτελεί ένδειξη βλάβης. Καθαρίστε την αιτία του μπλοκαρίσματος από τη θύρα εισόδου εάν συμβεί αυτό.

ΣΗΜΕΙΩΣΗ

Εάν λειτουργεί συνεχώς όταν το φίλτρο είναι φραγμένο ή η θύρα εισόδου μπλοκαριστεί, η συσκευή θα σταματήσει να λειτουργεί με προστασία θερμοκρασίας του μοτέρ.

ΣΥΝΤΗΡΗΣΗ ΚΑΙ ΕΛΕΓΧΟΣ

ΠΡΟΕΙΔΟΠΟΙΗΣΗ

- Για επιθεώρηση και συντήρηση, βεβαιωθείτε ότι έχετε απενεργοποιήσει τον διακόπτη και αποσυνδέσει την μπαταρία.
- Μην εργάζεστε με βρεγμένα χέρια. Υπάρχει πιθανότητα ηλεκτροπληξίας ή τραυματισμού.

1. Καθαρισμός του φίλτρου

ΠΡΟΣΟΧΗ

- Μην πλένετε το φίλτρο σε πλυντήριο.
- Μην πλένετε το φίλτρο με ζεστό νερό ή το στεγνώνετε κοντά σε φωτιά.
- Μην αφαιρέσετε το φίλτρο ανεμιστήρα και την υποδοχή φίλτρου.
Εάν η απόδοση του σκουπίσματος είναι χαμηλή, ακόμη και όταν ο συλλέκτης σκόνης έχει αδειάσει, αφαιρέστε το φίλτρο και πλύντε το σε κρύο ή χλιαρό νερό. (Το νερό δεν πρέπει να είναι ζεστό κατά την αφή.)

Μετά το πλύσιμο, στεγνώστε μακριά από άμεσο ηλιακό φως. **(Εικ. 13-a)**

Εάν υπάρχει σκόνη στο φίλτρο ανεμιστήρα, κρατήστε τη συσκευή με το φίλτρο ανεμιστήρα στραμμένο προς τα κάτω για να αποτρέψετε τη διεύδυση σκόνης στο εσωτερικό του μοτέρ και καθαρίστε ελαφρά με μια μικρή βούρτσα όπως μια χρησιμοποιημένη οδοντόβουρτσα. Μην βουρτσίζετε με δύναμη. **(Εικ. 13-b)**

Σημαντική ειδοποίηση για τις μπαταρίες στα ηλεκτρικά εργαλεία της HiKOKI χωρίς καλώδιο

Να χρησιμοποιείτε πάντα κάποια από τις καθορισμένες γνήσιες μπαταρίες. Δεν μπορούμε να εγγυηθούμε για την ασφάλεια και την απόδοση του ηλεκτρικού μας εργαλείου όταν χρησιμοποιείτε μπαταρίες που είναι διαφορετικές από αυτές που έχουν καθοριστεί από εμάς, ή όταν η μπαταρία είναι αποσυναρμολογημένη ή τροποποιημένη (λόγω αποσυναρμολόγησης ή αντικατάστασης στοιχείων ή άλλων εσωτερικών μερών).

ΕΓΓΥΗΣΗ

Εγγυώμαστε για τα εργαλεία HiKOKI Power Tools σύμφωνα με τον θεσμικό κανονισμό/ειδικό κανονισμό της χώρας. Η παρούσα εγγύηση δεν καλύπτει ελαττώματα ή ζημιές λόγω κακής χρήσης, κακομεταχείρισης ή φυσιολογικής φθοράς. Σε περίπτωση παραπόνων παρακαλούμε αποστείλετε το Power Tool χωρίς να το αποσυναρμολογήσετε μαζί με το ΠΙΣΤΟΠΟΙΗΤΙΚΟ ΕΓΓΥΗΣΗΣ το οποίο βρίσκεται στο τέλος των εν λόγω οδηγιών χειρισμού, σε Εξουσιοδοτημένο Κέντρο Εξυπηρέτησης της HiKOKI.

ΕΠΙΛΥΣΗ ΠΡΟΒΛΗΜΑΤΩΝ

Χρησιμοποιήστε τις επιθεωρήσεις του παρακάτω πίνακα εάν το εργαλείο δεν λειτουργεί φυσιολογικά. Εάν τα παρακάτω δεν επιλύουν το πρόβλημα, επικοινωνήστε με την αντιπρόσωπο σας ή με το εξουσιοδοτημένο κέντρο εξυπηρέτησης της HiKOKI.

Σύμπτωμα	Πιθανή αιτία	Αποκατάσταση
Το εργαλείο δεν λειτουργεί	Δεν υπάρχει ισχύς στην μπαταρία	Φορτίστε την μπαταρία.
Το εργαλείο σταμάτησε ξαφνικά	Ο ανεμιστήρας έχει βουλώσει με σκόνη, προκαλώντας υπερφόρτωση	Επικοινωνήστε με το σημείο αγοράς και φροντίστε για την αποσυναρμολόγηση και τον καθαρισμό.
	Η μπαταρία έχει υπερθερμανθεί. Το μοτέρ υπερθερμαίνεται.	Αφήστε την μπαταρία να κρυώσει. Απορρίψτε τη σκόνη και καθαρίστε το φίλτρο. Και στη συνέχεια αφήστε το μοτέρ να κρυώσει.
Κακή αναρρόφηση	Ο συλλέκτης σκόνης είναι πλήρης.	Απορρίψτε τη σκόνη.
	Το ακροφύσιο είναι βουλωμένο.	Αφαιρέστε το εμπόδιο.
	Το ακροφύσιο ή ο σωλήνας επέκτασης είναι χαλαρά.	Σφίξτε καλά τη μονάδα.
	Το ακροφύσιο ή ο σωλήνας επέκτασης έχουν ραγίσει ή υποστεί ζημιά. Το φίλτρο είναι βουλωμένο.	Αντικαταστήστε τη μονάδα με μία νέα. Γυρίστε τον συλλέκτη σκόνης και απομακρύνετε τη σκόνη με τη λεπίδα αφαίρεσης σκόνης ή αφαιρέστε το φίλτρο και χτυπήστε το ελαφρά ή πλύντε το με νερό.
Η εξαγωγή ή η κύρια μονάδα είναι ζεστή	Το μοτέρ έχει υπερθερμανθεί επειδή ο συλλέκτης σκόνης είναι πλήρης ή το φίλτρο είναι βουλωμένο.	Απορρίψτε τη σκόνη. Αλλιώς, καθαρίστε το φίλτρο.
Ασυνήθιστος θόρυβος/δυσάρεστη οσμή	Το φίλτρο δεν έχει εγκατασταθεί σωστά, με αποτέλεσμα την είσοδο ξένων σωματιδίων στο μοτέρ.	Αφαιρέστε τον συλλέκτη σκόνης, στρέψτε τη θύρα εισόδου προς τα κάτω και ανακινήστε απαλά για να αφαιρέσετε τα ξένα σωματίδια και τη σκόνη. Αν ο ασυνήθιστος θόρυβος/δυσάρεστη οσμή επιμένουν, το μοτέρ μπορεί να έχει υποστεί ζημιά. Σταματήστε αμέσως τη χρήση και φροντίστε για επισκευές.
Η μπαταρία δεν μπορεί να εγκατασταθεί	Έχετε επιχειρήσει να εγκαταστήσετε μια μπαταρία διαφορετική από αυτή που καθορίζεται για το εργαλείο.	Παρακαλούμε εγκαταστήστε μία μπαταρία πολλαπλών βολτ.

ŚRODKI OSTROŻNOŚCI DOTYCZĄCE OBSŁUGI ODKURZACZA BEZPRZEWODOWEGO

- Aby zapobiec wypadkom, takim jak pożar, porażenie prądem elektrycznym oraz zranienie, należy dokładnie przestrzegać zamieszczonych poniżej wskazówek bezpieczeństwa.
- Przed przystąpieniem do użytkowania urządzenia należy dokładnie przeczytać wszystkie wskazówki bezpieczeństwa i przestrzegać zamieszczonych w nich zaleceń.
- Instrukcja powinna być przechowywana w miejscu, w którym jest łatwo dostępna dla użytkownika.

OSTRZEŻENIE

1. Miejsce pracy powinno być utrzymywane w czystości. Nieporządek w miejscu pracy lub na stole roboczym może być przyczyną wypadku.
2. Należy również zwracać uwagę na warunki panujące w pobliżu miejsca pracy. Miejsce pracy powinno być właściwie oświetlone. Urządzenie nie powinno być używane w pobliżu cieczy lub gazów łatwopalnych.
3. Dzieci nie powinny przebywać w pobliżu pracującego urządzenia. Żadne osoby poza operatorem nie mogą dotykać odkurzacza i przewodu. Na stanowisku pracy powinien znajdować się wyłącznie operator urządzenia.
4. Użyj środka czyszczącego odpowiedniego do pracy. Urządzenie powinno być wykorzystywane wyłącznie do zalecanego zastosowania.
5. Nie wolno nieostrożnie obchodzić się z przewodem zasilania.
- Nie należy przenosić ładowarki za przewód zasilania lub wyciągać wtyczki z gniazda sieciowego ciągnąc za przewód zasilania.
- Przewód zasilania trzymać z dala od ciepła, oleju lub ostrych krawędzi.
6. Konserwację odkurzacza należy przeprowadzać z ostrożnością. Wymiana akcesoriów powinna przebiegać zgodnie z instrukcją obsługi. Należy regularnie sprawdzać przewód zasilania ładowarki i zwrócić się do miejscowego sprzedawcy lub autoryzowanego serwisu naprawczego w celu przeprowadzenia naprawy w przypadku jego uszkodzenia. Uszkodzony przedłużacz musi być wymieniony na nowy.
7. W następujących przypadkach należy wyłączać odkurzacza i odłączyć akumulator od myjki: Odkurzacza nie jest używany lub jest wysyłany do naprawy. Akcesoria, takie jak rura przedłużająca i filtr są wymieniane. Może wystąpić zagrożenie.
8. Należy uważać na możliwość niespodziewanego uruchomienia urządzenia. Nie należy przenosić urządzenia podłączonego do prądu, trzymając palec na wyłączniku. Przed włożeniem akumulatora upewnij się, że przełącznik jest wyłączony.
9. Wykonuj pracę z dostateczną ostrożnością. Podczas korzystania z odkurzacza należy zwrócić uwagę na sposób obsługi, sposób wykonywania pracy, sytuację w otoczeniu itp. i pracować ostrożnie.
10. Należy skontrolować stan wszystkich części.
 - Przed przystąpieniem do użytkowania urządzenia należy sprawdzić, czy osłona zabezpieczająca lub jakiegokolwiek inne części nie są uszkodzone oraz czy urządzenie pracuje prawidłowo i spełnia swoje funkcje.
 - Sprawdzić wszelkie warunki otoczenia roboczego, które mogą mieć wpływ na pracę urządzenia, jego ustawienie oraz zamocowanie części ruchomych. Sprawdzić, czy podłączone akcesoria i części nie są uszkodzone.

- Wymiana lub naprawa uszkodzonej osłony bądź innych części powinna być wykonywana zgodnie z zaleceniami zamieszczonymi w niniejszej instrukcji. Jeżeli zalecenia dotyczące określonej części nie zostały zamieszczone w instrukcji, należy przekazać urządzenie w celu naprawy do miejscowego sprzedawcy lub autoryzowanego serwisu naprawczego.
- W przypadku uszkodzenia wyłącznika, należy przekazać urządzenie w celu naprawy do miejscowego sprzedawcy lub autoryzowanego serwisu naprawczego. Unikaj używania odkurzacza, którego nie można uruchomić lub wyłączyć za pomocą wyłącznika.
- 11. Skontaktuj się ze specjalistycznym sklepem w celu naprawy odkurzacza.
- Ten odkurzacza jest zgodny z odpowiednim standardem bezpieczeństwa, zatem nie należy go modyfikować.
- Należy w każdym przypadku przekazać urządzenie w celu naprawy do miejscowego sprzedawcy lub autoryzowanego serwisu naprawczego. Wykonywanie napraw urządzenia samodzielnie może grozić wypadkiem lub obrażeniami ciała.
- 12. To urządzenie może być obsługiwane przez dzieci powyżej 8 roku życia oraz osoby o ograniczonych możliwościach fizycznych, sensorycznych lub psychicznych lub bez doświadczenia i wiedzy, jeśli znajdują się pod nadzorem albo otrzymały instrukcje dotyczące obsługi urządzenia w bezpieczny sposób i rozumieją wiążące się z tym ryzyko niebezpieczeństwa. Dzieci nie mogą bawić się urządzeniem. Czyszczenie i konserwacja nie mogą być wykonywane przez dzieci bez nadzoru.

ŚRODKI OSTROŻNOŚCI PODCZAS UŻYTKOWANIA ODKURZACZA BEZPRZEWODOWEGO

Poniżej opisano powszechne środki ostrożności dotyczące odkurzaczy. W przypadku odkurzaczy do narzędzi elektrycznych należy przestrzegać opisanych poniżej środków ostrożności.

OSTRZEŻENIE

1. Urządzenie nie powinno być wykorzystywane w następujących warunkach:
 - Ciecze (np. woda, olej) lub mokre zanieczyszczenia.
 - W przypadku wytworzenia się iskier podczas szlifowania lub cięcia metalu.
 - Jeżeli w pobliżu znajdują się przedmioty o wysokiej temperaturze, jak na przykład zapalony papieros.
 - W pobliżu substancji łatwopalnych (benzyna, rozcieńczalnik, ropa naftowa, nafta, farby itp.), materiałów wybuchowych (nitrogliceryna itp.), materiałów palnych (aluminium, cynk, magnez, tytan, fosfor czerwony lub żółty celulozoid itp.)
 - Ostre przedmioty, takie jak klucze, gwoździe, brzozy lub szkła.
 - W przypadku materiałów zastygających, jak na przykład pył cementowy lub toner oraz drobnych pyłów przewodzących prąd elektryczny, takich jak pyły metali i pył węglowy.
2. Przed przystąpieniem do użytkowania urządzenia należy poprawnie założyć filtr. Nie należy używać urządzenia bez założonego filtra lub z filtrem założonym nieprawidłowo. Nie używać zużytego filtra. Może to spowodować uszkodzenia, jak na przykład przegrzanie silnika.
3. Nie należy używać urządzenia, jeżeli otwór zasysający, otwór wlotowy powietrza bądź otwór wylotowy są zatkane. Może to spowodować nadmierny wzrost temperatury silnika, a w efekcie odkształcenia części lub przegrzanie silnika.

4. Nie używać urządzenia, gdy jego otwór wlotowy lub dysza podłogowa jest zatkana ciałami obcymi. Może to spowodować nadmierny wzrost temperatury silnika, a w efekcie odkształcenia części lub przegrzanie silnika.
5. W przypadku nagłego upuszczenia lub przewrócenia urządzenia należy sprawdzić, czy nie są widoczne jakiegokolwiek pęknięcia lub odkształcenia. Pęknięcie, złamanie lub odkształcenie części urządzenia może spowodować obrażenia ciała.
6. Jeśli urządzenie jest uszkodzone lub podczas pracy występują nieoczekiwane dźwięki, należy je natychmiast wyłączyć i przekazać do naprawy miejscowemu sprzedawcy lub autoryzowanemu punktowi serwisowemu. Dalsze używanie uszkodzonego urządzenia może spowodować obrażenia ciała.
7. Urządzenie przeznaczone jest wyłącznie do użytku w pomieszczeniach. Nie wolno używać urządzenia w czasie deszczu. Trzymać z dala od wody lub oleju. Może wystąpić nieprzewidulowe działanie, ponieważ to urządzenie nie jest wodoodporne.

DODATKOWE WSKAZÓWKI BEZPIECZEŃSTWA

1. Zawsze należy ładować akumulator w temperaturze pomiędzy 0 – 40°C. Jeżeli temperatura spadnie poniżej 0°C, może to być przyczyną przeladowania, które jest zjawiskiem niebezpiecznym. Akumulator nie może być ładowany w temperaturze wyższej niż 40°C. Najbardziej odpowiednia do ładowania to 20 – 25°C.
2. Nie używaj ładowarki w trybie ciągłym. Po zakończeniu ładowania pozostawij ładowarkę na około 15 minut przed rozpoczęciem ładowania kolejnego akumulatora.
3. Komorę, w której umieszczony jest akumulator, należy chronić przed zabrudzeniem.
4. Nigdy nie demontować akumulatora ani ładowarki.
5. Nigdy nie zwierać zacisków akumulatora. Zwarcie zacisków akumulatora powoduje wygenerowanie wysokiego napięcia i przegrzanie. Wynikiem tego może być spalanie lub uszkodzenie akumulatora.
6. Korzystanie z w pełni wyczerpanego akumulatora spowoduje uszkodzenie ładowarki.
7. W otwory wentylacyjne ładowarki nie wolno wkładać żadnych przedmiotów. Umieszczanie w otworach wentylacyjnych ładowarki metalowych lub łatwopalnych przedmiotów powoduje powstanie zagrożenia porażeniem prądem lub uszkodzenia ładowarki.
8. Nie należy spoglądać bezpośrednio w światło, aby nie narażać oczu na jego działanie. Wystawienie oczu na stałe działanie światła grozi uszkodzeniem wzroku.
9. Nie należy narażać panelu kontrolnego na silne uderzenie lub go niszczyć. Może to prowadzić do usterek.
10. Nie używać produktu, jeśli narzędzie lub styki akumulatora (mocowanie akumulatora) są odkształcone. Włożenie akumulatora do narzędzia może spowodować zwarcie, które może prowadzić do emisji dymu lub zapłonu.
11. Utrzymywać styki narzędzia (mocowanie akumulatora) wolne od opiłków, wiórów i pyłu.
 - Przed użyciem sprawdzić, czy w okolicy styków akumulatora nie doszło do nagromadzenia wiórów, opiłków i pyłu.
 - Podczas eksploatacji unikaj opadania wiórów, opiłków lub pyłu z narzędzia na akumulator.
 - W przypadku wstrzymania pracy lub po użytku nie pozostawiaj narzędzia w miejscu narażonym na spadające opiłki, wióry lub pył.
 - Wytrzyj kurz, brud, wodę lub inną ciecz, która może zbierać się na złączu akumulatora. W przeciwnym razie może dojść do zwarcia, które może prowadzić do emisji dymu lub zapłonu.

UWAGI DOTYCZĄCE AKUMULATORA LITOWO-JONOWEGO

W celu wydłużenia żywotność akumulatora litowo-jonowego został on wyposażony w funkcję wyłączania zasilania.

W przypadkach 1 – 3 opisanych poniżej, podczas używania produktu, silnik może się zatrzymać nawet jeśli jest włączony. Nie jest to oznaką awarii, ale efektem działania funkcji wyłączania.

1. Gdy akumulator się wyczerpie, silnik się wyłączy. W takim wypadku akumulator należy niezwłocznie naładować.
2. Silnik może się wyłączyć w przypadku przeciążenia elektronarzędzia. W takim przypadku należy wyłączyć narzędzie i wyeliminować przyczynę przeciążenia. Po wyeliminowaniu przeciążenia elektronarzędzie może być ponownie użytkowane.
3. Jeżeli w warunkach intensywnej pracy akumulator się przegrzeje, może to spowodować przerywanie zasilania z akumulatora. W takim wypadku należy zaprzestać używania akumulatora i pozostawić go do ostygnięcia. Po wyeliminowaniu przeciążenia elektronarzędzie może być ponownie użytkowane.

Dodatkowo należy stosować się do poniższych ostrzeżeń i wskazań.

OSTRZEŻENIE

Aby zapobiec wyciekom z akumulatora, jego przegrzaniu, emisji dymu, wybuchowi lub zapaleniu się akumulatora, należy podjąć wszystkie wymienione poniżej środki ostrożności.

1. Należy się upewnić, że wióry i pył nie gromadzą się na akumulatorze.
 - Podczas pracy należy zwracać uwagę, aby wióry i pył nie opadały na akumulator.
 - Należy zwracać uwagę, aby wióry i pył, które opadają na akumulator, nie gromadziły się na jego powierzchni.
 - Nie przechowywać nieużywanych akumulatorów w miejscach, w których mogą one wejść w kontakt z wiórami i pyłem.
 - Przed przechowywaniem akumulatora należy usunąć z niego wióry i pył; akumulatora nie należy przechowywać razem z metalowymi przedmiotami (śruby, gwoździe itp.).
2. Akumulatora nie wolno nakłuć ostrymi przedmiotami, takimi jak gwoździe, uderzać młotkiem, deptać, rzucać ani poddawać wstrząsom.
3. Nie używać akumulatora, który nosi wyraźne ślady uszkodzenia lub odkształcenia.
4. Nie korzystać z akumulatora umieszczonego z odwróconą biegunowością.
5. Nie podłączać akumulatora bezpośrednio do gniazda sieciowego lub gniazda zapalniczki samochodowej.
6. Nie używać akumulatora do celów innych, niż zgodne z jego przeznaczeniem.
7. Jeśli ładowanie akumulatora nie powiedzie się, nawet po upływie określonego czasu ładowania, należy natychmiast przerwać ładowanie.
8. Nie poddawać akumulatora działaniu wysokiej temperatury ani wysokiego ciśnienia, np. poprzez umieszczenie go w kuchence mikrofalowej, suszarce lub pojemniku ciśnieniowym.
9. W przypadku wycieku lub pojawienia się nieprzyjemnego zapachu upewnić się, że akumulator znajduje się z dala od źródeł ognia.

Polski

10. Nie używać akumulatora w miejscach, w których generowane są silne, elektryczne ładunki statyczne.
11. Jeśli w trakcie użytkowania, ładowania lub przechowywania akumulatora pojawi się nieprzyjemny zapach, dojdzie do wycieku, przegrzania, odbarwienia lub odkształcenia, bądź jeśli pojawi się jakakolwiek inna nieprawidłowość, akumulator należy natychmiast wyjąć z elektronarzędzia lub ładowarki i zaprzestać jego użytkowania.
12. Nie zanuszać akumulatora ani nie dopuścić do dostania się do wnętrza jakiegokolwiek cieczy. Dostanie się do wnętrza cieczy przewodzącej prąd, takiej jak woda, może spowodować uszkodzenia skutkujące pożarem lub wybuchem. Akumulator należy przechowywać w chłodnym, suchym miejscu, z dala od materiałów palnych i łatwopalnych. Należy unikać miejsc narażonych na działanie gazów korozyjnych.

- Jeśli BSL36B18 jest zainstalowany w elektronarzędziu, moc wyjściowa przekroczy 100 Wh, a urządzenie zostanie określone jako niebezpieczne towary w klasyfikacji ładunku.

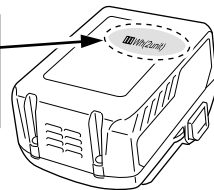
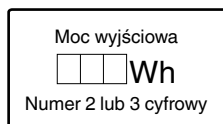

UWAGA

1. Jeśli elektrolit wyciekający z akumulatora dostanie się do oczu, nie wolno pocierać podrażnionego miejsca; oczy należy dokładnie przemyć czystą wodą, np. z kranu, i niezwłocznie skontaktować się z lekarzem. Nieusunięty elektrolit może spowodować uszkodzenie wzroku.
2. W przypadku kontaktu elektrolitu ze skórą lub odzieżą, miejsce kontaktu należy natychmiast dokładnie przemyć czystą wodą, np. z kranu. Elektrolit może spowodować podrażnienie skóry.
3. Jeśli w trakcie pierwszego użycia akumulatora stwierdzona zostanie obecność rdzy, pojawi się nieprzyjemny zapach, dojdzie do przegrzania, odbarwienia, odkształcenia i/lub pojawią się inne nieprawidłowości, należy zaprzestać jego użytkowania i zwrócić go do dostawcy lub sprzedawcy.

OSTRZEŻENIE

Jeżeli przedmiot wykonany z materiału przewodzącego wejdzie w kontakt z zaciskiem akumulatora litowo-jonowego, może dojść do zwarcia akumulatora, a w wyniku tego – do pożaru. Przechowując akumulator litowo-jonowy należy stosować się do poniższych zaleceń.

- W opakowaniu do przechowywania nie wolno umieszczać żadnych przedmiotów wykonanych z materiałów przewodzących, gwoździ ani drutów, takich jak druty żelazne i druty miedziane.
- Aby zapobiec zwarciom, akumulator należy umieścić w elektronarzędziu lub w przypadku przechowywania, założyć na niego pokrywę, tak aby wywietrznik został zakryty.

NAZWY CZĘŚCI (Rys. 1 – Rys. 14)

①	Dioda LED	⑬	Uchwyt dyszy
②	Tabliczka znamionowa	⑭	Otwór wlotowy
③	Silnik	⑮	Zatrzask
④	Obudowa	⑯	Wystający znacznik
⑤	Pojemnik na kurz	⑰	Filtr
⑥	Akumulator	⑱	Uchwyt filtra
⑦	Pasek	⑲	Projekcja
⑧	Panel przycisków	⑳	Rowki obudowy
⑨	Lampka kontrolna	㉑	Pył
⑩	Rura przedłużająca	㉒	Noże do usuwania kurzu (3 szt.) (zamocowane wewnątrz pojemnika na kurz)
⑪	Dysza szczelinowa	㉓	Filtr wentylatora
⑫	Dysza podłogowa		

SYMBOLE

OSTRZEŻENIE

Następujące oznaczenia są symbolami używanymi w instrukcji elektronarzędzia. Przed rozpoczęciem użytkowania należy się upewnić, że ich znaczenie jest zrozumiałe.

	R36DA: Odkurzacz bezprzewodowy
	Aby zmniejszyć ryzyko odniesienia obrażeń, użytkownik powinien przeczytać instrukcję obsługi.
	Dotyczy tylko państw UE Elektronarzędzi nie wolno wyrzucać wraz z odpadami z gospodarstwa domowego! Zgodnie z Dyrektywą Europejską 2012/19/UE w sprawie zużytego sprzętu elektrycznego i elektronicznego oraz wprowadzeniem jej zgodnie z prawem krajowym, zużyte elektronarzędzia należy posegregować i oddać do recyklingu w sposób przyjazny dla środowiska w wyspecjalizowanym zakładzie utylizacji.
	Ostrzeżenie
	Włączanie
	Wyłączanie





INFORMACJE DOTYCZĄCE TRANSPORTU AKUMULATORA LITOWO-JONOWEGO

Podczas transportowania akumulatora litowo-jonowego należy przestrzegać następujących środków ostrożności.

OSTRZEŻENIE

Należy powiadomić firmę transportową, że opakowanie zawiera akumulator litowo-jonowy, powiadomić firmę o jego mocy wyjściowej i postępować zgodnie z poleceniami firmy transportowej przy organizowaniu transportu.

- Akumulatory litowo-jonowe, które przekraczają moc 100 Wh, są w klasyfikacji ładunku określone jako niebezpieczne towary i będą wymagać specjalnych procedur aplikacji.
- W przypadku transportu za granicę, muszą być zgodne z międzynarodowymi przepisami prawa oraz zasadami i przepisami kraju docelowego.

	Odtłącz akumulator
	Działanie niedozwolone
	Tryb WYSOKI
	Tryb ŚREDNI/NISKI
	Przycisk WYŁ.

ROZPAKOWANIE

Narzędzie elektryczne powinno być rozpakowane ostrożnie.

ŁADOWANIE

Akumulator i ładowarka nie są dołączone do tego produktu. W przypadku akumulatorów, należy je ładować zgodnie z instrukcją obsługi używanej ładowarki.

MONTAŻ I OBSŁUGA

Działanie	Rysunek	Strona
Wymywanie i wkładanie akumulatora (sprzedawany oddzielnie)	2	2
Demontaż pojemnika na kurz	3	2
Demontaż filtra	4	2
Sprawdzić filtr*1	5	2
Montaż filtra*2	6	3
Montaż pojemnika na kurz*3	7	3
Obsługa wyłącznika*4	8	3
Jak używać*5	10	4
Opróżnianie pojemnika na kurz*6	11	5
Efektywne usuwanie kurzu*7	12	5
Wybór akcesoriów	—	132

- *1 a. Filtr wolny od zanieczyszczeń i pyłu
 b. Guma nie uległa pogorszeniu
 c. Złącze wolne od uszkodzeń
- *2 Jeżeli filtr nie jest prawidłowo zamocowany, kurz lub brud mogą dostać się do zespołu wentylatora i spowodować uszkodzenie lub nieprawidłowe działanie.
- *3 Pojemnik na kurz może być również zainstalowany wraz z dyszą skierowaną do góry. (Rys. 7-a)

Tryb	Czas ciągłej pracy
	BSL36A18
3 (WYSOKI)	Okolo 15 min.
2 (ŚREDNI)	Okolo 30 min.
1 (NISKI)	Okolo 60 min.

* Czas ciągłej pracy będzie się różnić, w zależności od stanu akumulatora. Używać tej tabeli jako przewodnika.

WSKAZÓWKA

- Aby zmniejszyć hałas podczas użytkowania urządzenia, należy przelączyć je na tryb 1.
 - Podczas korzystania z 3 trybu na pewnych powierzchniach, takich jak dywany, siła ssąca może sprawić, że czynność będzie ciężka do wykonania. Jeśli tak się stanie, należy przelączyć na tryb 2 lub 1.
- *5 Podczas mocowania dyszy lub rury przedłużającej, włożyć ją kręcąc w kierunku wskazanym przez strzałkę. Kręcić w kierunku wskazanym przez strzałkę również podczas odłączania. (Rys. 10-a)
 Kręcenie w przeciwnym kierunku może spowodować odłączenie pojemnika na kurz z obudowy.

*6 WSKAZÓWKA

- Skierować otwór wlotowy w dół, ponieważ pył może się rozsypanie podczas wymywania pojemnika na kurz.
- Jeśli ssanie nie powróci do normy po usunięciu kurzu, należy wyczyścić filtr. (patrz „Czyszczenie filtra” na stronie 78.)

AKCESORIA STANDARDOWE

Poza elektronarzędziem (1 narzędzie) w opakowaniu znajdują się akcesoria wymienione na stronie 131.

Akcesoria standardowe mogą ulec zmianie bez wcześniejszego zawiadomienia.

WYBÓR AKCESORIÓW

Akcesoria do tej maszyny zostały wymienione na stronie 132.

Wybór akcesoriów może ulec zmianie bez wcześniejszego uprzedzenia.

ZASTOSOWANIA

- Sporadyczne odkurzanie suchych powierzchni

SPECYFIKACJE TECHNICZNE

Elektronarzędzie

Model		R36DA
Pozycja		
Napięcie znamionowe		36 V
Silnik		Silnik prądu stałego
Zastosowania		Typ suchy
Czas ciągłej pracy (Akumulator: przy użyciu BSL36A18)	3 (WYSOKI)	Okolo 15 min.
	2 (ŚREDNI)	Okolo 30 min.
	1 (NISKI)	Okolo 60 min.
Prędkość pracy ssącej		3 (WYSOKI): okolo 155 W 2 (ŚREDNI): okolo 65 W 1 (NISKI): okolo 35 W
Wydajność zbierania kurzu		560 mL
Akumulator dostępny dla tego narzędzia*		Akumulator wielonapięciowy
Wymiary (szer. x gł. x wys.)		476 mm x 112 mm x 169 mm
Ciężar**		1,6 kg (BSL36A18) 1,9 kg (BSL36B18)

* Z opisywanym narzędziem nie można stosować istniejących akumulatorów (BSL3660/3626X/3626/3625/3620, z serii BSL18... i BSL14...).

** Zgodnie z procedurą EPTA 01/2014
 Waga nie obejmuje akcesoriów.

- *7 To urządzenie ma wbudowany mechanizm usuwania pyłu przymocowany do filtra podczas wyjmowania pojemnika na kurz.
Aby jeszcze skuteczniej zeszkrobać kurz, obracać pojemnikiem na kurz w obie strony kilkakrotnie (2 do 3 razy lub więcej).
Trzymając urządzenie w taki sposób, aby pojemnik na kurz nie odłączył się od obudowy, delikatnie i kilkakrotnie obrócić pojemnik na kurz we wskazanych kierunkach.

LAMPKA KONTROLNA (Rys. 9)

Powiadomienie o czyszczeniu filtra

Jeśli filtr się zatka, a moc ssania spadnie, lampka kontrolna zacznie migać.

Jednostka główna wyemituje pulsujący dźwięk. Nie jest to jednak oznaką usterki.

Jeśli tak się stanie, należy niezwłocznie opróżnić pojemnik na pył i wyczyścić filtr. (Patrz **Rys. 11**, **Rys. 12**, i „KONSERWACJA I INSPEKCJA” na stronie 78.)

Uwagi dotyczące niedrożności otworu wlotowego

Jeśli otwór wlotowy zatka się podczas pracy - na przykład podczas odkurzania dywanów - główne urządzenie wykona pulsujący dźwięk, a lampka kontrolna się zaświeci. Nie oznacza to jednak usterki.

W takiej sytuacji należy usunąć blokadę z otworu wlotowego.

WSKAZÓWKA

W przypadku ciągłej pracy, gdy filtr jest zatkany lub gdy otwór wlotowy zostanie zablokowany, urządzenie przestanie działać po osiągnięciu pewnej temperatury, aby chronić silnik.

KONSERWACJA I KONTROLA

OSTRZEŻENIE

- Na czas kontroli lub konserwacji, należy go wyłączyć i odłączyć akumulator.
- Nie należy wykonywać jakichkolwiek prac mokrymi dłońmi. Może to spowodować porażenie prądem elektrycznym lub odniesienie innych obrażeń.

1. Czyszczenie filtra

UWAGA

- Nie wolno myć filtra w pralce.
- Nie wolno myć filtra w gorącej wodzie lub suszyć go w ogniu.
- Nie odłączać filtra wentylatora ani uchwytu filtra.

Jeśli wydajność odkurzania jest niska, nawet po opróżnieniu pojemnika na kurz, wyjąć filtr i umyć go w zimnej lub ciepłej wodzie. (Woda nie powinna być gorąca w dotyku).

Po wypraniu należy suszyć z dala od bezpośredniego światła słonecznego. (**Rys. 13-a**)

Jeśli na filtrze wentylatora znajduje się kurz, przytrzymać odkurzacz z filtrem wentylatora skierowanym w dół, aby nie dopuścić do przedostania się pyłu do silnika i delikatnie wyczyścić za pomocą małej szczotki, takiej jak zużyta szczoteczka do zębów. Nie szczotkować energicznie. (**Rys. 13-b**)

WSKAZÓWKA

- Nie używać benzyny, rozcieńczalnika, benzenu ani nafty, ponieważ mogą one stopić tworzywa sztuczne.
- Nie używać pistoletu pneumatycznego lub podobnego narzędzia do czyszczenia filtra, filtra wentylatora lub samego urządzenia. (**Rys. 13-c**)

Może to spowodować wpechnięcie brudu do urządzenia i awarie.

2. Kontrola śrub mocujących

Śruby mocujące należy regularnie kontrolować pod kątem ich poprawnego dokręcenia. Jeżeli którakolwiek ze śrub jest poluzowana, należy ją natychmiast dokręcić. Niezastosowanie się do tego zalecenia może stwarzać zagrożenie.

3. Konserwacja silnika

Uzwojenie silnika jest najistotniejszym elementem elektronarzędzia. Należy zachować szczególną ostrożność, aby uzwojenie nie zostało uszkodzone i/lub nie weszło w kontakt z olejem lub wodą.

4. Kontrola styków

Sprawdzić, czy w okolicy styków nie doszło do nagromadzenia wiórów, opiłków i pyłu.

Regularnie sprawdzać przed rozpoczęciem pracy, podczas pracy i po jej zakończeniu.

UWAGA

Usunąć wszelkie opiłki, wióry lub pył, które mogły nagromadzić się na stykach.

Niezastosowanie się do tego zalecenia może spowodować wystąpienie usterki.

5. Czyszczenie powierzchni zewnętrznych

Po zabrudzeniu narzędzia, wytrzeć je miękką suchą ściereczką lub ściereczką zwilżoną wodą z mydłem. Nie używać rozpuszczalników chlorowych, benzyny ani rozcieńczalników do farb, ponieważ topią one tworzywa sztuczne.

6. Przechowywanie

Przechowywać bezprzewodową myjkę w miejscu, w którym temperatura jest niższa niż 50°C i niedostępnym dla dzieci.

Podczas przechowywania urządzenia w pozycji pionowej zaczepić pasek na wieszaku.

WSKAZÓWKA

- Nie przechowywać w miejscu, w którym dzieci mogą łatwo osiągnąć lub wyjąć urządzenie.
- Nie przechowywać w wilgotnym miejscu lub w miejscu narażonym na opady deszczu.
- Nie przechowywać w bezpośrednim świetle słonecznym lub w miejscu, w którym temperatura może nagle ulec zmianie
- Nie przechowywać w miejscu z lotnymi materiałami, które mogłyby się zapalić lub wybuchnąć.
- Nie stawiać urządzenia przy ściance bez użycia paska do zamocowania go na miejscu. (**Rys. 14**)
Niezastosowanie się do tego może spowodować uszkodzenie na skutek upadku.

UWAGA

Podczas użytkowania i konserwacji narzędzi elektrycznych muszą być przestrzegane przepisy i standardy bezpieczeństwa.

Ważna informacja dotycząca akumulatorów do bezprzewodowych elektronarzędzi firmy HiKOKI

Należy zawsze używać jednego z naszych zalecanych, oryginalnych akumulatorów. Nie możemy zagwarantować bezpieczeństwa i wydajności działania naszych bezprzewodowych elektronarzędzi, jeżeli używane są akumulatory inne, niż zalecane przez nas lub gdy akumulator zostanie rozmontowany i zmodyfikowany (np. demontaż i wymiana ogniw lub innych części wewnętrznych).

GWARANCJA

Gwarancja na elektronarzędzia firmy HiKOKI jest udzielana z uwzględnieniem praw statutowych/przepisów krajowych. Gwarancja nie obejmuje wad i uszkodzeń powstałych w wyniku niewłaściwego lub niezgodnego z przeznaczeniem użytkowania, bądź wynikających z normalnego zużycia. W wypadku reklamacji należy dostarczyć kompletne elektronarzędzie do centrum serwisowego autoryzowanego przez firmę HiKOKI wraz z KARTĄ GWARANCYJNĄ znajdującą się na końcu instrukcji obsługi.

ROZWIĄZYWANIE PROBLEMÓW

Jeżeli urządzenie nie działa prawidłowo, należy zapoznać się z informacjami zamieszczonymi w poniższej tabeli. Jeżeli rozwiązanie problemu nadal nie jest możliwe, należy skontaktować się ze sprzedawcą lub autoryzowanym serwisem naprawczym firmy HiKOKI.

Symptom	Możliwa przyczyna	Rozwiązanie
Narzędzie nie pracuje	Akumulator się rozładował	Naładować akumulator.
Nagle zatrzymanie narzędzia	Wentylator zatkany kurzem, powodując przeciążenie	Skontaktować się z miejscem zakupu i umówić się na demontaż i czyszczenie.
	Akumulator jest przegrzany.	Pozwolić akumulatorowi ostygnąć.
	Silnik jest przegrzany.	Usuń kurz i oczyść filtr. Następnie odczekaj, aż silnik ostygnie.
Słabe ssanie	Pojemnik na kurz jest pełny.	Usunąć kurz.
	Dysza jest zatkana.	Usunąć przeszkodę.
	Dysza lub rura przedłużająca są luźne.	Mocno dokręcić.
	Dysza lub rura przedłużająca jest pęknięta lub uszkodzona.	Wymienić moduł na nowy.
	Filtr jest zatkany.	Obrócić pojemnik na kurz i zeszkrobać kurz za pomocą ostrza do usuwania pyłu lub wyjąć filtr i lekko go uderzyć lub umyć wodą.
Wydech lub jednostka główna są gorące	Silnik przegrzewa się, ponieważ pojemnik na kurz jest pełny lub filtr jest zatkany.	Usunąć kurz. Lub wyczyścić filtr.
Nietypowy hałas/ nieprzyjemny zapach	Filtr nie jest prawidłowo zainstalowany, w wyniku czego ciała obce dostają się do silnika.	Wyjąć pojemnik na kurz, skierować port wlotowy w dół i delikatnie potrząsnąć, aby usunąć ciała obce i kurz. Jeżeli utrzyma się nietypowy hałas/ nieprzyjemny zapach, silnik może być uszkodzony. Należy natychmiast zaprzestać użytkowania i zorganizować naprawę.
Montaż akumulatora jest niemożliwy	Podjęto próbę zamontowania akumulatora innego niż wyznaczony dla narzędzia.	Zamontuj akumulator typu wielonapięciowego.

BIZTONSÁGI ÖVINTÉZKEDÉSEK AZ AKKUMULÁTOROS TISZTÍTÓHOZ

- Az elektromos szerszámgepek használata során a tüzeset, áramütés és a testi sérülések elkerülése érdekében minden esetben be kell tartani az alábbi "Biztonsági övintézkedéseket".
- A berendezés használata előtt olvassa el az összes "Biztonsági övintézkedéseket". A berendezést kizárólag az utasításoknak megfelelően használja.
- A használati útmutatót tartsa olyan helyen, hogy az a későbbiekben bármikor elérhető legyen.

FIGYELMEZTETÉS

1. A munkakörnyezetet tartsa tisztán. A rendtelenség a munkaterületen vagy munkaszalton balesetet okozhat.
2. Tartson rendet a munkaterület környezetében is. Világítsa meg megfelelően a munkakörnyezetet. Ne használja a berendezést gyúlékony folyadékok és gázok közelében.
3. Tartsa távol a gyermekeket. Ne engedje, hogy más személy, mint a kezelő, megérintse a tisztítót vagy a kábelt. A munkaterületen csak a berendezés kezelője tartózkodhat.
4. Használja a munkához alkalmas tisztítót. A berendezést kizárólag rendeltetése szerint használja.
5. Ne kezelje durván a tápfeszültség kábelét.
- Ne szállítsa a töltőberendezést ne húzza ki a csatlakozót az aljzatból a vezetékénél fogva.
- Tartsa távol a tápfeszültség kábelét hőtől, olajtól és éles sarkoktól.
6. A tisztítót gondosan kell tartani. A kiegészítők cseréjéhez kövesse a kezelési útmutatót. Ellenőrizze rendszeresen a töltőberendezés vezetékét, és sérülés esetén javítás céljából forduljon a viszonteladójához vagy szakszervizhez. Hosszabbító kábel használata esetén időnként ellenőrizze a kábel állapotát, és ha megrongálódott, cserélje ki azt.
7. A következő esetekben, kapcsolja ki a tisztítót és húzza ki az akkumulátort a tisztítóból.
A tisztító nincs használatban vagy javításra lett elküldve.
A tartozékok, mint például a hosszabbító cső és a szűrő, kicsérélve.
Vészhelyzet esetén.
8. Kerülje a nem szándékos indítást. Ne vigye úgy a csatlakoztatott szerszámot, hogy az ujjá a kapcsolón van. Győződjön meg arról, hogy a kapcsoló ki van kapcsolva, mielőtt behelyezi az akkumulátort.
9. Legyen elég óvatos, munkavégzéskor. Amikor a tisztítót használja, fordítson figyelmet a kezelési módszerre, a munka elvégzésére, a környező helyzetre stb., és óvatosan végezze el a műveletet.
10. Ellenőrizze, hogy a szerszám alkatrészei sérülésmentesek legyenek.
○ Használat előtt ellenőrizze a védőburkolat és a többi alkatrész épségét, és győződjék meg róla, hogy a berendezés és az egyes funkciók normálisan működnek.
○ Ellenőrizzen minden olyan helyet, amely hatással lehet a működésre, továbbá ellenőrizze a mozgó alkatrészek helyzetét és rögzítettségét, illetve a sérült alkatrészeket.
○ A sérült védőburkolat cseréjét és javítását a kezelési útmutató utasításainak megfelelően kell elvégezni. Ha az útmutató nem tartalmaz ilyen rendelkezéseket, kérjük, forduljon viszonteladójához vagy a szakszervizhez.
○ Ha a tápkapcsoló működésképtelenné válik, a javítást kérje viszonteladójától, illetve szakszervizben végeztesse el. Ne használja a tisztítót, amelyet a kapcsolólóval nem lehet elindítani vagy leállítani.
11. A tisztító javításához forduljon a szaküzletéhez.
○ Mivel ez a tisztító megfelel a megfelelő biztonsági szabványoknak, ne módosítsa azt.
○ A javítást mindig viszonteladójától kérje, illetve szakszervizben végeztesse el. A saját kezűleg végzett javítás balesetet és személyes sérülést okozhat.

12. Ezt a készüléket 8 éves és idősebb gyermekek, valamint csökkent fizikai, érzékszervi vagy mentális képességekkel rendelkező vagy kelő tapasztalattal és szaktudással nem bíró személyek akkor használhatják, ha azt felügyelet alatt vagy a berendezés biztonságos használatára vonatkozó utasításoknak megfelelően teszik, és megértik az ezzel járó veszélyeket. A készülékkel gyermekek nem játszathatnak. Gyermekek a készülék tisztítását és karbantartását felügyelet nélkül nem végezhetik.

ÖVINTÉZKEDÉSEK AZ AKKUMULÁTOROS TISZTÍTÓ HASZNÁLATÁHOZ

A tisztítókra vonatkozó általános övintézkedések vannak leírva. Az elektromos szerszámok tisztításához, kövesse az alábbiakban ismertetett további övintézkedéseket:

FIGYELMEZTETÉS

1. Ügyeljen rá, hogy a berendezés ne szívhassa be a következőket:
 - Folyadékok (pl. víz, olaj,) vagy nedves törmelék esetén.
 - Fém korszórulása vagy vágása közben keletkező szikrák.
 - Magas hőmérsékletű tárgyak, például égő cigareta.
 - Gyúlékony anyagok (benzin, hígító, motorbenzin, kerozin, festék, stb.), robbanásveszélyes anyagok (nitroglicerin, stb.), éghető anyagok (aluminium, cink, magnézium, titán, vörös foszfor, sárga foszfor, celluloid, stb.)
 - Éles dolgok, mint például szögek, pengék vagy üveg esetén.
 - Magszilárduló anyagok, például cement vagy vulkanizálás-gyorsító, továbbá vezetőképes finom por, például fémpor vagy szénpor.
2. Használat előtt megfelelően helyezze be a szűrőt. Ne használja a készüléket szűrő nélkül, nem megfelelően behelyezett vagy szakadt szűrővel. Ez a készülék meghibásodását, például a motor leégését okozhatja.
3. Ne használja a berendezést eltömődött szivónyílással, levegőellátással vagy kivezető nyílással. A motor hőmérséklete rendellenes módon megemelkedhet, ami az alkatrészek deformálódását és a motor leégését okozhatja.
4. Ne használja a készüléket, ha annak beszívó nyílása vagy a padló szívófej, stb. idegen anyaggal eltömődött. A motor hőmérséklete rendellenes módon megemelkedhet, ami az alkatrészek deformálódását és a motor leégését okozhatja.
5. Ha véletlenül leejti vagy nekiüti valaminek a készüléket, ellenőrizze, hogy nem történt-e törés, repedés vagy egyéb deformálódás. A berendezés eltörése, megrepedése vagy deformálódása személyi sérülést okozhat.
6. Ha a berendezés nem üzemel, vagy használat közben rendellenes hangot bocsát ki, azonnal kapcsolja ki a tápkapcsolót, és forduljon viszonteladójához, illetve szakszervizhez. A berendezés hibás állapotban való további használata súlyos személyi sérülést okozhat.
7. A berendezést csak zárt helyiségben szabad használni. Ne használja esőben. Tartsa távol víztől vagy olajtól.
Hiba léphet fel, mivel a készülék nem vízálló.

TOVÁBBI BIZTONSÁGI FIGYELMEZTETÉSEK

1. Az akkumulátort mindig 0°C – 40°C hőmérsékleten töltsen fel. A 0°C-nál alacsonyabb hőmérséklet túlterheléshez vezet, amely veszélyes. Az akkumulátort 40°C-nál magasabb hőmérsékleten nem lehet tölteni.
A töltés legmegelőbb hőmérséklete 20°C – 25°C között van.

2. Ne használja a töltőt folyamatosan.
Ha egy töltés befejeződött, hagyja pihenni a töltőt körülbelül 15 percig, az akkumulátor következő feltöltése előtt.
3. Ne hagyja, hogy az újratölthető akkumulátor csatlakoztatására szolgáló nyílásba idegen anyag kerüljön.
4. Soha ne szerelje szét az újratölthető akkumulátort és a töltőt.
5. Soha ne zárja rövidre az újratölthető akkumulátort. Az akkumulátor rövidre zárása áramlökést, ezáltal túlmelegedést okoz. Ennek eredményeképpen az akkumulátor leégphet vagy károsodhat.
6. A lemerült akkumulátor használata károsíthatja a töltőt.
7. Ne dugjon semmit a töltő szellőzésére szolgáló résekbe. Ha fémtárgyat vagy gyúlékony anyagot dug a töltő szellőzésére szolgáló résekbe, azzal elektromos áramütést okozhat, vagy a töltő megromolódhat.
8. Ne nézzen közvetlenül a fényforrásba.
Ha folyamatosan a fényforrásba néz, a szeme megsérülhet.
9. Ne tegye ki erős ütésnek a kapcsolópanelt, és ne törje el. Ez gondot okozhat.
10. Ne használja a terméket, ha a szárszám vagy az akkumulátor kivezetései (akkumulátor rögzítés) eldeformálódtak.
Az akkumulátor szárszámba való helyezése rövidzárlatot idézhet elő, ami füstképződést vagy tüzet eredményezhet.
11. A szárszám csatlakozóit (elemtartó) tartsa távol a forgácsoló és a portól.
 - Használat előtt győződjön meg arról, hogy az érintkezők környékén nem halmozódott fel fémforgács és por.
 - Használat közben igyekezzen elkerülni, ha a szárszámba került fémforgács és por az akkumulátorra hulljon.
 - Üzemeltetés felfüggesztésénél vagy használat után ne hagyja a szárszámot olyan területen, ahol ki lehet téve a leeső fémforgácsnak vagy pornak.
 - Törölje tisztára a portól, szennyeződéstől, víztől vagy más olyan folyadéktól, amely az akkumulátor csatlakozóján keresztül gyúlt össze.
 - Ha így tesz, az rövidzárlatot idézhet elő, ami füstképződést vagy tüzet eredményezhet.
12. Ne dobja tübbe az akkumulátort. Az akkumulátor felrobbanhat a tüzből.
13. Ha az akkumulátor működési ideje az újratöltést követően túl rövidvé válik a rendes használathoz, akkor vigye vissza abba a boltba, ahol vásárolta. Ne dobja el a lemerült akkumulátort.

A LÍTIUMION AKKUMULÁTORRAL KAPCSOLATOS FIGYELMEZTETÉS

Az élettartam meghosszabbítása érdekében a lítiumion akkumulátort védelmi funkcióval látták el, amely leállítja annak működését.

Az alább leírt 1–3. esetekben, a termék használatakor a motor leállhat, még akkor is, ha a készülék be van kapcsolva. Ez nem meghibásodást jelez, hanem a védelmi funkció eredménye.

1. Amikor az akkumulátor lemerül, a motor leáll. Ilyen esetben haladéktalanul töltsse fel az akkumulátort.
2. A motor leállhat, ha az eszköz túlterhelt. Ebben az esetben, kapcsolja ki az eszközt, és hárítsa el a túlterhelés okát. Ezt követően a gépet ismét használhatja.
3. Ha az akkumulátor a túlterhelt munka alatt túlmelegszik, az akkumulátorból jövő áramellátás megszűnhet. Ebben az esetben hagyja abba az akkumulátor használatát, és hagyja lehűlni. Ezt követően a gépet ismét használhatja.

Kérjük, vegye figyelembe az alábbi figyelmeztetéseket és biztonsági tudnivalókat.

FIGYELMEZTETÉS

Az akkumulátor szivárgásának, felforrósodásának, a füst képződésének, illetve a robbanás vagy tűz keletkezésének megelőzése érdekében kérjük, tartsa be az alábbi óvintézkedéseket.

1. Ügyeljen rá, hogy fémforgács és por ne gyülemeljen fel az akkumulátoron.
 - Munka közben ügyeljen rá, hogy fémforgács és por ne hulljon az akkumulátorra.
 - Ügyeljen rá, hogy a munka közben az elektromos kéziszerszámba hulló fémforgács és por ne gyülemeljen fel az akkumulátoron.
 - A használaton kívüli akkumulátort ne tárolja fémforgácsnak és pornak kitett helyen.
 - Az akkumulátor eltávolítása előtt távolítsa el a ráakódott fémforgácsot és port, és ne tárolja fém alkatrészekkel együtt (csavarok, szögek stb.).
2. Ne szúrja át az akkumulátort hegyes tárggyal, például tüvel, ne üssön rá kalapáccsal, ne álljon rá, ne ejtse le, és ne tegye ki erős fizikai behatásnak.
3. Ne használjon láthatóan sérült vagy deformálódott akkumulátort.
4. Ne használja az akkumulátort fordított polaritással.
5. Ne csatlakoztassa az akkumulátort közvetlenül az elektromos csatlakozóaljzathoz vagy szivargyújtó-csatlakozóhoz.
6. Az akkumulátor kizárólag rendeltetése szerint használja.
7. Azonnal állítsa le az akkumulátor töltését, ha a töltés az előírt töltési idő után sem sikeres.
8. Ne tegye ki az akkumulátort magas hőmérsékletnek vagy nyomásnak. Ne helyezze az akkumulátort mikrohullámú sütőbe, szárítógépbe vagy nagynyomású tartályba.
9. Azonnal távolodjon el a tűztől, ha szivárgást vagy rendellenes szagot észlel.
10. Ne használja az akkumulátort erős statikus elektromosság közelében.
11. Azonnal vegye ki az akkumulátort a készülékből vagy a töltőből, és hagyja abba annak használatát, ha szivárgást, rendellenes szagot, felforrósodást, elszíneződést vagy deformációt, illetve bármilyen más rendellenességet észlel az akkumulátor közelében.
12. Ne merítse vízbe az akkumulátort, és ne hagyja, hogy folyadék kerüljön a belsejébe. Vezetésképes folyadék – például víz – bejutása tüzet vagy robbanást okozhat. Tárolja az akkumulátort hűvös, száraz helyen, az éghető és gyúlékony anyagoktól távol. Kerülni kell a korrozív gázok légkörbe jutását.

VIGYÁZAT

1. Ha az akkumulátorból szivárgó sav a szemébe jut, semmiképpen ne dörzsölje, ehelyett öblítse ki folyó vízzel, és azonnal forduljon orvoshoz. Kezelés nélkül a folyadék látáskárosodást okozhat.
2. Ha a folyadék a bőrrel vagy a ruházatával érintkezik, azonnal mossa le alaposan tiszta vízzel, például csapvízzel. A folyadék irritálhatja a bőrt.
3. Ne használja az akkumulátort, és vigye azt vissza a kereskedőhöz, ha az első alkalommal való használatkor rozsdásodást, rendellenes szagot, felforrósodást, elszíneződést, deformációt vagy egyéb rendellenességet észlel.

FIGYELMEZTETÉS

- Ha vezetéképes idegen anyag kerül a lítiumion akkumulátor terébe, rövidre zárhatja az akkumulátort, és tüzet okozhat. A lítiumion akkumulátor tárolásakor tartsa be az alábbi szabályokat.
- Ne tegyen vezetéképes hulladékot, szöveget és vezetékéket, pl. vas- vagy rézvezetéket a tárolódobozba.
 - Az akkumulátort tegye a szárszámba, vagy tegye rá az akkumulátor tárolás esetén használt fedelét, amíg nem látja a szellőzőnyílást, így elkerülheti a rövidzárlatot.

LÍTIUM-ION AKKUMULÁTOR SZÁLLÍTÁSÁVAL KAPCSOLATOS SZEMPONTOK

Lítium-ion akkumulátor szállítása közben tartsa be a következő óvintézkedéseket.

FIGYELMEZTETÉS

Értesítse a szállítványozó céget arról, hogy a szállítmány lítium-ion akkumulátort tartalmaz. Adja meg nekik az akkumulátor teljesítményét, illetve a szállítmány szervezése során tartsa be a szállítványozó utasításait.

- A 100 Wh kapacitást meghaladó lítium-ion akkumulátorok fuvarozási szempontból veszélyes áruknak minősülnek, és különleges alkalmazási eljárásokot igényelnek.
- A külföldre történő szállításhoz meg kell felelnie a vonatkozó nemzetközi jogszabályoknak, illetve a célország szabályainak és előírásainak.
- Ha a BSL36B18 az elektromos kéziszerszámba van felszerelve, akkor a teljesítmény meghaladja a 100 Wh értéket, és az egység az áruszállítási osztályozás alapján veszélyes áruknak minősül.

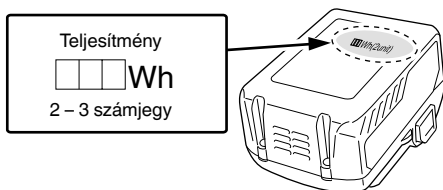

AZ EGYES RÉSZEK ELNEVEZÉSE (1. – 14. Ábra)

① LED lámpa	⑬ Szívófej tartó
② Névtábla	⑭ Beszívó nyílás
③ Motor	⑮ Retesz
④ Ház	⑯ Kiálló jelölés
⑤ Porgyűjtő tartály	⑰ Szűrő
⑥ Akkumulátor	⑱ Szűrőtartó
⑦ Szíj	⑲ Kiálló rész
⑧ Kapcsoló panel	⑳ Ház hornyok
⑨ Jelzőlámpa	㉑ Por
⑩ Hosszabbítócső	㉒ Poreltávolító csanak (3 db) (A porgyűjtő tartály belsejéhez rögzítve)
⑪ Rés szívófej	㉓ Ventilátorszűrő
⑫ Padló szívófej	

SZIMBÓLUMOK

FIGYELMEZTETÉS

Az alábbiakban a géphez alkalmazott jelöléseket soroltuk fel. A gép használata előtt feltétlenül ismerkedjen meg ezekkel a jelölésekkel.

	R36DA: Akkumulátoros tisztító
	A sérülések kockázatának csökkentése érdekében, a használatának el kell olvasnia a használati útmutatót.
	Csak EU-országok számára Az elektromos szerszámokat ne dobja a háztartási szemétkébe! Az elektromos és elektronikus berendezések hulladékairól szóló 2012/19/EU irányelv és annak a nemzeti jogba való átültetése szerint az elhasznált elektromos szerszámokat külön kell gyűjteni, és egy környezetbarát újrafeldolgozó létesítménybe kell visszavinni.
	Figyelem
	Bekapcsolás
	Kikapcsolás
	Vegye ki az akkumulátort
	Tiltott művelet
	MAGAS mód
	KÖZEPES/ALACSONY mód
	KI gomb

SZABVÁNYOS KIEGÉSZÍTŐK

Az alapkészülék (1 készülék) mellett a csomag a 131. oldalon felsorolt kiegészítőket is tartalmazza.

A szabványos kiegészítők köre figyelmeztetés nélkül módosulhat.

TARTOZÉKOK KIVALASZTÁSA

A készülék tartozékainak listáját a 132 oldalon találja.

Bizonyos tartozékok előzetes értesítés nélkül változhatnak.

ALKALMAZÁSI TERÜLETEK

- Száraz felületek kis teljesítményű porszívózására

MŰSZAKI ADATOK

Szerszámgép

Modell		R36DA
Névleges feszültség		36 V
Motor		Egyenáramú motor
Alkalmazás		Száraz típusú
Folyamatos üzemelési idő (Akkumulátor: BSL36A18 használatával)	3 (MAGAS)	Kb. 15 perc
	2 (KÖZEPES)	Kb. 30 perc
	1 (ALACSONY)	Kb. 60 perc
Szívóteljesítmény érték		3 (MAGAS): Kb. 155 W 2 (KÖZEPES): Kb. 65 W 1 (ALACSONY): Kb. 35 W
Porgyújtó kapacitás		560 mL
Az eszköz számára elérhető akkumulátor*		Szabályozható feszültségű akkumulátor
Méretek (Szé x Mé x Ma)		476 mm x 112 mm x 169 mm
Súly**		1,6 kg (BSL36A18) 1,9 kg (BSL36B18)

* A meglévő elemek (BSL3660/3626X/3626/3625/3620, BSL18.... és BSL14.... sorozat) nem használhatók ezzel az eszközzel.

** A 01/2014 EPTA-eljárás szerint
A súly a tartozékok nélkül értendő.

KICSOMAGOLÁS

Óvatosan csomagolja ki a szerszámgépet.

TÖLTÉS

Az akkumulátor és az akkumulátortöltő nem tartozékai a terméknek.

Kérjük, az újratölthető akkumulátort a használt töltő kezelési útmutatójának megfelelően töltsen.

FELSZERELÉS ÉS ÜZEMELTETÉS

Művelet	Ábra	Oldal
Az akkumulátor (külön megvásárolható) kivétele és behelyezése	2	2
A porgyújtó tartály leszerelése	3	2
A szűrő leszerelése	4	2
Ellenőrizze a szűrő-t ¹	5	2
A szűrő felszerelése ²	6	3
A porgyújtó tartály felszerelése ³	7	3
A kapcsoló használata ⁴	8	3
Hogyan használja a ⁵	10	4
A porgyújtó tartály kiürítése ⁶	11	5
Hatékony poreltávolítás ⁷	12	5
Tartozékok kiválasztása	—	132

- ¹ a. A szűrő szennyeződésektől és portól mentes
b. A gumi nem elhasználódott
c. A csatlakozó sérülésmentes

- ² Ha a szűrő nincs megfelelően behelyezve, kosz vagy szennyeződés kerülhet a ventilátoregységbe, és ez meghibásodást vagy rendellenes működést okozhat.
³ A porgyújtó tartály úgy is telepíthető a gépre, hogy a szívófej feléle nézzen. (7-a. Ábra)

Mód	Folyamatos üzemelési idő
	BSL36A18
3 (MAGAS)	Kb. 15 perc
2 (KÖZEPES)	Kb. 30 perc
1 (ALACSONY)	Kb. 60 perc

* A folyamatos üzemelési idő az akkumulátor állapotától függően változhat. Kérjük, iránymutatásként használja a táblázatot.

MEGJEGYZÉS

- A készülék használata közbeni zaj megszüntetéséhez, váltsen 1-es módra.
 - Ha a 3-as üzemmódot használja bizonyos felületeken, például szőnyegeken, a szívóerő miatt a műveletet nehéznek érezheti. Ha ez történik, ehelyett váltsen az 1-es vagy 2-es módra.
- ⁵ A fúvóka vagy a hosszabbító cső csatlakoztatásakor a nyíl által jelzett irányba csavarva helyezze be azokat. Eltávolításakor szintén csavarja a nyíl által jelzett irányba. (10-a. Ábra)
Az ellenkező irányba forgatás leválaszthatja a porgyújtó tartályt a házról.
- ⁶ **MEGJEGYZÉS**
○ Fordítsa a beszívó nyílást lefelé, mivel a por kiömlöhet, amikor eltávolítja a porgyújtó tartályt.
○ Ha a szíváserőssége nem áll helyre a por kiürítése után, tisztítsa meg a szűrőt. (Lásd: „A szűrő tisztítása” a 84. oldalon)
- ⁷ A készülék beépített mechanizmussal rendelkezik a porgyújtó tartály eltávolításakor a szűrőre tapadó por lekaparásához.
A por még hatékonyabb lekaparásához, ismételten mozgassa a tartályt előre és hátra (2–3 vagy több alkalommal).
Tartsa a készüléket úgy, hogy a porgyújtó tartály nem vágjon le a házról, kissé és ismételten forgassa el a porgyújtó tartályt a jelzett irányba.

A JELZŐLÁMPA (9. Ábra)

Megjegyzés a szűrő tisztításához

Ha a szűrő eltömődik és a szívóerő csökken, a jelzőlámpa villogni fog.

És a készülék egy pulzáló hangot ad.

Ugyanakkor, ez nem jelent meghibásodást.

Ha ez történik, haladéktalanul ürítse ki a porgyújtó tartályt, és tisztítsa meg a szűrőt. (Lásd 11. Ábra, 12. Ábra, és „KARBANTARTÁS ÉS ELLENŐRZÉS” a 84. oldalon)

Megjegyzés a beszívó nyílás eltömődéséről

Ha a beszívó nyílás a használat során eltömődik - például amikor szőnyegeket porszívóz - a készülék egy pulzáló hangot ad, a jelzőlámpa villog. Ez azonban nem jelent meghibásodást.

Ha ez történik, szüntesse meg az eltömődést a beszívó nyílásban.

MEGJEGYZÉS

Ha folyamatosan működtetni, amikor a szűrő el van tömődve vagy a beszívó nyílás eltömődik, a készülék le fog állni a motor hővédelme miatt.

KARBANTARTÁS ÉS ELLENŐRZÉS

FIGYELMEZTETÉS

- Az ellenőrzéshez és a karbantartáshoz feltétlenül kapcsolja ki a készüléket, és húzza ki az akkumulátort.
- Ne érjen nedves kézzel a készülékhez. Ez áramütést és sérülést okozhat.

1. A szűrő tisztítása

VIGYÁZAT

- Ne mossa ki a szűrőt mosógépben.
- Ne mossa ki a szűrőt forró vízben vagy szárítsa tűz mellett.
- Ne távolítsa el a ventilátor szűrőjét és a szűrőtartót.
Ha a szívási hatékonyság gyenge, még akkor is, amikor a porgyűjtő tartályt kiürítette, vegye ki a szűrőt, és mossa ki hideg vagy meleg vízzel. (A víz nem lehet érintésre forró.)

Mosás után szárítsa ki a napon. (13-a. Ábra)

Ha por van a ventilátor szűrőjén, tartsa a tisztítót úgy, hogy a ventilátorszűrő lefelé mutasson, hogy ne juthasson be a por a motorba, és finoman tisztítsa meg egy kis kefével, például fogkefe használatával. Ne kefélje erőteljesen. (13-b. Ábra)

MEGJEGYZÉS

- Ne használjon benzint, hígítót, benzolt vagy kerozint, mivel ezek megolvaszthatják a műanyagot.
- Ne használjon légfúvó pisztolyt vagy hasonló eszközt a szűrő, a ventilátorszűrő vagy a készülék tisztításához. (13-c. Ábra)

Ha így tesz, szennyeződést nyomhat a készülékbe és ez hibás működést okozhat.

2. A rögzítőcsavarok ellenőrzése

Rendszeresen ellenőrizze a rögzítőcsavarokat, és győződjön meg róla, hogy megfelelően feszesek-e. Ha bármelyik csavar laza, azonnal húzza meg. Ennek elmulasztása komoly veszélyt jelenthet.

3. A motor karbantartása

A motor tekercse az egész szerszámgép „szíve”.

Legyen óvatos, hogy a tekercs ne sérüljön meg és/vagy ne kerüljön rá víz vagy olaj.

4. A terminálok ellenőrzése

Győződjön meg arról, hogy nincs felhalmozódva fémforgács és por az érintkezőkön.

Alkalmanként ellenőrizze a működést megelőzően, közben és után.

VIGYÁZAT

Távolítson el minden fémforgács darabot vagy port, amely a csatlakozókon felgyülemlt.

Ellenkező esetben a készülék meghibásodhat.

5. A külső felület tisztítása

Ha az eszköz szennyeződött, törölje le puha, száraz ronggyal vagy benedvesített, szappanos vizes ronggyal. Ne használjon klóros oldószereket, benzint vagy festékkihígítót, mert ezek megolvasztják a műanyagokat.

6. Tárolás

Az akkumulátoros tisztítót olyan helyen tárolja, ahol a hőmérséklet alacsonyabb 50°C-nál, valamint gyermekek által nem elérhető.

Ha a készüléket függőleges helyzetben tárolja, akassza a szíjat egy akasztóra.

MEGJEGYZÉS

- Ne tárolja olyan helyen, ahol a gyermekek könnyen elérhetik vagy elővehetik a készüléket.
- Ne tárolja nedves helyiségben vagy esőnek kitett helyen.
- Ne tárolja közvetlen napfénynek kitett helyen, illetve olyan helyen, ahol hirtelen hőmérséklet-változás állhat elő.
- Ne tárolja illékony anyagok közelében, amelyek meggyulladhatnak vagy felrobbanhatnak.
- Ne állítsa a készüléket a fallal szemben, anélkül hogy a szíjjal rögzítené a helyén. (14. Ábra)
Ennek elmulasztása leesésből eredő károkat okozhat.

VIGYÁZAT

A kéziszerszámok üzemeltetése és karbantartása során be kell tartani az adott országban érvényes biztonsági előírásokat és szabványokat.

Fontos megjegyzés a HiKOKI vezeték nélküli elektromos szerszámok akkumulátoraihoz

Minden esetben eredeti akkumulátort használjon. Ha nem általunk gyártott akkumulátort használ, vagy ha szétszerelés és átalakítja az akkumulátort (mint pl. szétszerelés és cellák vagy más belső alkatrészek cseréje), nem garantálható a vezeték nélküli elektromos szerszámaink biztonságja és teljesítménye.

GARANCIA

A HiKOKI Power Tools szerszámokra a törvény által előírt országos előírásoknak megfelelő garanciát vállalunk. A garancia nem vonatkozik a helytelen vagy nem rendeltetésszerű használatból, továbbá a normál mértékűnek számító elhasználódásból, kopásból származó meghibásodásokra, károokra. Reklamáció esetén kérjük, küldje el a – nem szétszerelt – szerszámot a kezelési útmutató végén található GARANCIA BIZONYLATTAL együtt a hivatalos HiKOKI szervizközpontba.

HIBAELHÁRÍTÁS

Amennyiben a gép nem működik megfelelően, a lenti táblázat segítségével vizsgálja meg a gépet. Amennyiben ez nem oldja meg a problémát, lépjen kapcsolatba a forgalmazóval vagy a HiKOKI Szervizközpontjához.

Probléma	Lehetséges ok	Elhárítás
Az eszköz nem működik	Az akkumulátor lemerült	Töltse fel az akkumulátort.
Az eszköz hirtelen leállt	Ventilátor eltömődött porral, ami túlterhelést okoz	Lépjen kapcsolatba a beszerzési hellyel, és kérje a készülék szétszerelését és tisztítását.
	Az akkumulátor túlmelegedett.	Hagyja az akkumulátort lehűlni.
	A motor túlmelegedett.	Újírtse ki a port és tisztítsa meg a szűrőt. Ezt követően hagyja a motort lehűlni.
Gyenge szívás	Portartály megtelt.	Távolítsa el a port.
	A szívófej be van dugva.	Távolítsa el az akadályozó anyagot.
	A fúvófej vagy a hosszabbító cső laza.	Erősen húzza meg az egységet.
	A fúvófej vagy a hosszabbító cső megrepedt vagy más módon megsérült.	Cserélje ki az egységet egy újra.
	A szűrő eltömődött.	Fordítsa el a portartályt, és kaparja le a port a poreltávolító kanállal, vagy távolítsa el a szűrőt és könnyedén ütögesse ki, vagy mossa ki vízzel.
A kipufogó vagy a fő egység forró	A motor túlmelegedett, mert a portartály megtelt, vagy a szűrő el van tömődve.	Távolítsa el a port. Máskülönben, tisztítsa meg a szűrőt.
Rendellenes zaj/szag	A szűrő nincs megfelelően behelyezve, ami miatt idegen anyag kerülhetett a motorba.	Távolítsa el a portartályt, irányítsa a bemeneti nyílást lefelé, és óvatosan rázza meg, hogy eltávolítsa az idegen anyagot és a port. Ha a rendellenes zaj/szag továbbra is fennáll, a motor károsodhatott. Azonnal hagyja abba a használatot és kérjen javítást.
Az akkumulátort nem lehet behelyezni	Az eszkozhöz meghatározott típusú akkumulátortól eltérő típusú akkumulátor behelyezése.	Szabályozható feszültségű akkumulátort helyezzen be.

BEZPEČNOSTNÍ OPATŘENÍ PRO AKKU VYSAVAČ

- Pro zamezení nehod jako je požár, úraz elektrickým proudem a zranění se ujistěte, že se řídíte níže uvedenými "Bezpečnostní preventivní opatření".
- Před použitím si přečtěte veškerá "Bezpečnostní preventivní opatření" a použijte přístroj správně podle pokynů.
- Ujistěte se, že tento návod bude ponechán na místě, kde do něj může uživatel kdykoli nahlédnout.

VAROVÁNÍ

1. Udržujte pracoviště v čistotě. Nepořádek na pracovišti nebo dílenském pracovním stole může způsobit úraz.
2. Věnujte také pozornost situaci v okolí pracoviště. Zajistěte dostatečnou jasnost /světlost/ na pracovišti. Nepoužívejte přístroj na místech s hořlavou kapalinou nebo hořlavým plynem.
3. Neumožněte přístup dětem. Nedovolte, aby se vysavače či kabelu dotýkaly jiné osoby než obsluha. Neumožněte přístup na pracoviště jiným osobám než obsluze přístroje.
4. Používejte vysavač vhodný pro daný typ práce. Přístroj používejte pouze k určenému použití.
5. Napájecí šňůru nevystavujte hrubému zacházení.
 - Nepřeházejte nabíječku pouze za napájecí šňůru ani netahejte zástrčku ze zásuvky za šňůru.
 - Napájecí kabel udržujte mimo dosah tepla, oleje a dál od ostrých rohů.
6. Vysavač by měl být pečlivě udržován. Výměnu příslušenství je třeba provádět podle návodu k obsluze. Pravidelně kontrolujte napájecí šňůru nabíječky a v případě jejího poškození požádejte svého místního prodejce nebo autorizovaného servisního technika o opravu. Pokud je používána prodlužovací šňůra, pravidelně ji kontrolujte a při jejím poškození ji vyměňte.
7. V následujících případech vypněte vysavač a odpojte akumulátor:
 - Vysavač není používán nebo je odeslán k opravě.
 - Provádíte výměnu příslušenství, jako je prodlužovací trubka či filtr.
 - Hrozící nebezpečí.
8. Zamezení náhlému spuštění. Nepřenášejte přístroj připojený k napájení s prstem na spínači. Ujistěte se, že před vložením akumulátoru je spínač vypnutý.
9. Práci provádějte s náležitou pečlivostí. Při použití vysavače věnujte pozornost způsobu zacházení, provádění práce, situaci v okolí atd. a celou operaci provádějte opatrně.
10. Provádějte kontrolu, zda nějaký díl není poškozen.
 - Před použitím provedte kontrolu, zda ochranný kryt nebo jiné díly nejsou jakkoli poškozeny a ujistěte se, že přístroj pracuje normálně a plní specifikované funkce.
 - Kontrolujte všechna místa, zda se na nich nevyskytují jakékoli abnormality, které mohou negativně ovlivnit provoz, nastavení polohy a stav upnutí pohyblivých částí, poškození částí a stav uchycení.
 - Výměna a oprava poškozeného ochranného krytu i jiných součástí by se měla řídit ustanoveními manipulačních pokynů. Pokud návod žádná taková ustanovení neobsahuje, požadujte opravu po vašem místním prodejci nebo autorizovaném servisním technikovi.
 - Pokud spínač selže, požadujte opravu po vašem místním prodejci nebo autorizovaném servisním technikovi. Vyhněte se používání vysavače, který nelze spustit nebo zastavit pomocí spínače.
11. Pro opravu vysavače kontaktujte specializovanou prodejnu.
 - Protože tento vysavač vyhovuje příslušné bezpečnostní normě, neupravujte jej.

- Ujistěte se, že budete opravu požadovat po vašem místním prodejci nebo autorizovaném servisním technikovi. Pokud budete opravu provádět sami, může to mít za následek nehodu nebo úraz.
12. Toto zařízení mohou používat děti starší 8 let a osoby se sníženými fyzickými, smyslovými či duševními schopnostmi či osoby bez zkušeností a znalostí, pokud jsou pod dohledem či byly poučeny o bezpečném používání zařízení a chápou rizika s tímto používáním spojená. Děti si s tímto zařízením nesmějí hrát. Čištění a uživatelskou údržbu nesmí provádět děti bez dozoru.

PREVENTIVNÍ OPATŘENÍ PRO POUŽÍVÁNÍ AKKU VYSAVAČE

Byla popsána preventivní opatření společná pro vysavače. Pokud jde o vysavače určené pro elektrické nářadí, řiďte se dalšími níže uvedenými preventivními opatřeními:

VAROVÁNÍ

1. Zamezte tomu, aby přístroj nasál následující látky a materiály:
 - Kapaliny (např. voda, olej) nebo vlhké nečistoty.
 - Jiskru vyvinutou během broušení nebo řezání kovů.
 - Předměty s vysokou teplotou, jako je zapálená cigareta.
 - Hořlavé látky (benzín, feditlo, technický benzin, petrolej, nátěrová barva atd.), vybušné látky (nitroglycerin atd.), zápalné látky (hliník, zinek, hořčík, titan, červený fosfor, bílý fosfor, celuloid atd.)
 - Ostré předměty, např. hřebíky, žiletky nebo sklo.
 - Zpevňovací materiály jako je cementový prášek, práškové barvivo a vodivý jemný prach jako jsou kovový prášek a uhliková zrnka.
2. Před použitím filtru správně nastavte. Nepoužívejte přístroj bez filtru ani s filtrem nastaveným v nesprávné poloze a nepoužívejte natržený filtr. Může způsobit poruchu jako je spálení motoru.
3. Nepoužívejte přístroj s ucpaným sacím otvorem, přívodem vzduchu nebo výfukovým otvorem. Teplota motoru může abnormálně vzrůst, což způsobí problémy jako je deformace součástí nebo spálení motoru.
4. Neuvádějte přístroj do chodu, pokud jsou nasávací otvor nebo podlahová hubice ucpané nečistotami. Teplota motoru může abnormálně vzrůst, což způsobí problémy jako je deformace součástí nebo spálení motoru.
5. Když náhodou přístroj upustíte nebo do něj narazíte, zkontrolujte, zda nedošlo k jeho rozbití, trhlinám nebo deformaci. Rozbití, trhliny nebo deformace mohou způsobit úraz.
6. Když je přístroj ve špatném stavu nebo během použití vydává abnormální zvuk, neprodleně vypněte spínač a požadujte opravu po vašem místním prodejci nebo autorizovaném servisním technikovi. Další používání přístroje v tomto stavu může vést k úrazu.
7. Tento přístroj se používá pouze v budovách. Nepoužívejte přístroj v dešti. Nevystavujte jej působení vody či oleje. Mohlo by dojít k poruše, protože není vodotěsný.

DALŠÍ BEZPEČNOSTNÍ OPATŘENÍ

1. Akumulátor vždy nabíjete v rozmezí teplot 0°C – 40°C. Za teplot nižších než 0°C dojde k přehřití akumulátoru, což je nebezpečný stav. Za teplot překračujících 40°C akumulátor nelze nabíjet. Nejvhodnější teplotami k nabíjení je rozmezí 20°C – 25°C.
2. Nabíječku nepoužívejte nepřetržitě. Nabíječku nechte po dokončení jednoho nabíjecího cyklu přibližně 15 minut v nečinnosti, než začnete s případným dalším nabíjením akumulátoru.
3. Nedovolte, aby se do otvoru pro připojení akumulátoru dostaly cizí předměty nebo materiál.

4. Nikdy nerozebírejte dobíjecí akumulátor a nabíječku.
 5. Nikdy nezkratujte dobíjecí akumulátor. Zkrat akumulátoru způsobí prudký nárůst elektrického proudu a přehřátí. To vede ke spálení nebo poškození akumulátoru.
 6. Použití vybitého akumulátoru poškodí nabíječku.
 7. Do větracích otvorů v nabíječce nevkládejte žádné předměty. Kovové předměty nebo hořlavý materiál vložený do větracích otvorů nabíječky představuje nebezpečí úrazu elektrickým proudem a vyústí v poškození nabíječky.
 8. Nevidějte se přímo do světla. Pokud budou vaše oči soustavně vystaveno světlu, mohly by vás bolet.
 9. Chraňte panel přepínače před silnými otřesy či rozbitím. Mohlo by dojít k potíživím.
 10. Výrobek nepoužívejte, pokud jsou svorky nářadí nebo akumulátoru (upevnění akumulátoru) jakkoli zkriveny. Osazením akumulátoru by mohlo dojít ke zkratu a v jeho důsledku ke vznícení nebo k tvorbě kouře.
 11. Dbejte na to, aby se na svorkách nářadí (upevnění akumulátoru) nevyškotaly kovové částičky a prach.
 - Před použitím si ověřte, že se v prostoru svorek nenahromadily kovové částičky a prach.
 - Při používání se snažte zabránit tomu, aby kovové částičky nebo prach z nářadí pronikly na akumulátor.
 - Při pozastavení provozu nebo po použití nenechávejte nářadí v místech, kde by mohlo být vystaveno ze vzduchu se snázejícím kovovým částicám nebo prachu.
 - Očtete všechny prach, nečistoty, vodu či jiné kapaliny, které se můžou shromažďovat na konektoru baterie. V opačném případě by mohlo dojít ke zkratu a v jeho důsledku ke vznícení nebo k tvorbě kouře.
 12. Nevhazujte akumulátor do ohně. Pokud dojde ke vznícení akumulátoru, může explodovat.
 13. Jakmile akumulátor dosáhne konce životnosti a není možné jej již více používat, protože již neudrží náboj, odevzdejte jej do prodejny, ve které jste jej zakoupili. Nevyhazujte vybité akumulátory.
2. Nepropichujte akumulátor ostrým předmětem, například hřebíkem, nebouchejte do něj klavírem, nestoupejte na něj, neházejte jím ani jej nevystavujte silným otřesům.
 3. Nepoužívejte viditelně poškozený či deformovaný akumulátor.
 4. Nepoužívejte akumulátor obrácenou polaritou.
 5. Nepřipojujte jej přímo k elektrické zástrčce ani k zásuvce cigaretového zapalovače v automobilu.
 6. Nepoužívejte akumulátor k jinému než určenému účelu.
 7. Pokud se nabíjení akumulátoru nedokončí, i když uvedená doba nabíjení uplynula, ihned zastavte další nabíjení.
 8. Nevystavujte akumulátor působení vysokých teplot nebo vysokého tlaku, neumísťujte jej např. do mikrovlnné trouby, sušičky nebo vysokotlakého zásobníku.
 9. V případě zjištění úniku nebo zápachu okamžitě zajistěte bezpečnou vzdálenost od ohně.
 10. Nepoužívejte na místech se silnou statickou elektřinou.
 11. V případě úniku kapaliny, zápachu, vznikajícího tepla, ztráty barvy, deformace nebo v případě jakékoli abnormality během používání, nabíjení nebo skladování okamžitě vyjměte akumulátor z přístroje či nabíječky a prestaňte jej používat.
 12. Akumulátor nepotápějte ani nenechte vniknout dovnitř žádné tekutiny. Vniknutí vodivých kapalin, jako je voda, může způsobit poškození s následkem požáru nebo výbuchu. Akumulátor skladujte na chladném, suchém místě, stranou od vznětivých a hořlavých předmětů. Je nutné se vyvarovat prostředí s žíravým plynem.

POZOR

1. Pokud se kapalina unikající z akumulátoru dostane do očí, netřete si je, dobře je vymyjte čistou vodou, například vodou z vodovodu, a ihned vyhledejte lékaře. Bez lékařského ošetření může kapalina způsobit problémy se zrakem.
2. Pokud se kapalina dostane do kontaktu s pokožkou či oděvem, ihned zasažená místa omýjte čistou vodou, například vodou z vodovodu. Kapalina může způsobit podráždění kůže.
3. Zjistíte-li při prvním použití, že na akumulátoru je rez, vzniká zápach, přehřátí, ztráta barvy, vidíte deformaci anebo jinou abnormalitu, nepoužívejte jej a vraťte jej dodavateli či prodejci.

VAROVÁNÍ

- Pokud se vodivé cizí těleso dostane do svorky lithium-iontového akumulátoru, akumulátor se může zkratovat a způsobit požár. Při skladování lithium-iontových akumulátorů se řiďte následujícími předpisy a řádně je dodržujte.
- Neumisťujte vodivé úlomky, hřebíky a vodiče, například železná a měděné dráty do krabice určené pro skladování.
 - Za účelem zabránění zkratu vložte akumulátor do nářadí nebo jej bezpečně uložte do krytu pro akumulátor tak, aby byly skryty ventilační otvory.

TÝKAJÍCÍ SE PŘEPRAVY LITHIUM-IONTOVÝCH BATERIÍ

Při přepravě lithium-iontové baterie se řiďte následujícími opatřeními.

VAROVÁNÍ

- Uvědomte přepravní společnost, že balení obsahuje lithium-iontovou baterii, informujte společnost o jejím výkonu a postupujte podle instrukcí přepravní společnosti při domlouvání přepravy.
- Lithium-iontové baterie, jejichž výkon přesahuje 100 Wh, jsou považovány z hlediska přepravní klasifikace za nebezpečné zboží a budou vyžadovat zvláštní aplikační postupy.
 - Pro přepravu do zahraničí musíte postupovat v souladu s mezinárodním právem, předpisy a nařízeními cílové země.

UPOZORNĚNÍ K PRO LITHIUM-IONTOVÉ AKUMULÁTORY

Z důvodu prodloužení životnosti je lithium-iontový akumulátor vybaven ochrannou funkcí zastavení výkonu.

V případech 1 až 3 popsaných níže může při používání výrobku dojít k zastavení motoru, i když je zapnutý. Nejedná se o závadu, ale o výsledek ochranné funkce.

1. Jakmile dojde k vybití zbývající kapacity akumulátoru, motor se zastaví. V takovém případě akumulátor okamžitě dobijte.
2. Pokud je nářadí přetíženo, motor se může zastavit. V takovém případě přístroj vypněte a odstraňte příčinu přetížení. Potom můžete nářadí znovu používat.
3. Je-li akumulátor přehřátý a přetížený, může se pohon akumulátoru zastavit. V takovém případě přestaňte akumulátor používat a nechte jej vychladnout. Potom můžete nářadí znovu používat.

Dále prosím dbejte následujících varování a upozornění.

VAROVÁNÍ

Abyste předešli případnému úniku kapaliny z akumulátoru, vzniku tepla, emisím kouře, výbuchu a vznícení, dbejte následujících pokynů.

1. Ujistěte se, že se na akumulátoru neusazují piliny a prach.
- Během práce kontrolujte, že na akumulátor nepadají piliny a prach.
- Ujistěte se, že se piliny a prach padající během práce na elektrické nářadí neusazují na akumulátoru.
- Akumulátor, který nepoužíváte, neskladujte na místě vystaveném pilinám a prachu.
- Před uskladněním akumulátoru odstraňte veškeré piliny a prach, který na něm může být usazený, a neskladujte ho společně s kovovými předměty (šroubky, hřebíky atd.).

Čeština

- Pokud je zařízení BSL36B18 nainstalováno v elektrickém nástroji, výkon přesáhne 100 Wh a jednotka bude klasifikována jako nebezpečné zboží pro klasifikaci nákladní dopravy.

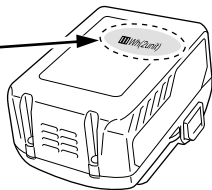
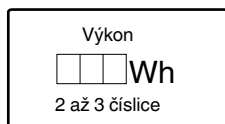

	Odpojte baterii
	Zakázaná akce
3	Režim VYSOKÉHO výkonu
	Režim NÍZKÉHO/STŘEDNÍHO výkonu
0	Tlačítko VYPNUTÍ

NÁZVY SOUČÁSTÍ (obr. 1 – obr. 14)

① LED světló	⑬ Držák hubice
② Typový štíték	⑭ Nasávací otvor
③ Motor	⑮ Aretace
④ Skříňka	⑯ Značka s výstupkem
⑤ Zásobník na prach	⑰ Filtr
⑥ Akumulátor	⑱ Držák filtru
⑦ Poutko	⑲ Výstupek
⑧ Panel se spínači	⑳ Drážky v čelní ploše skříňky
⑨ Kontrolka	㉑ Prach
⑩ Prodlužovací trubka	㉒ Stěrky na odstranění prachu (3 ks) (upevněné na vnitřní straně zásobníku na prach)
⑪ Štěrbinová hubice	㉓ Filtr ventilátoru
⑫ Podlahová hubice	

STANDARDNÍ PŘÍSLUŠENSTVÍ

Obsah balení přístroje (1 přístroj) navíc obsahuje příslušenství uvedené na straně 131.

Standardní příslušenství podléhají změnám bez předchozího upozornění.

VÝBĚR PŘÍSLUŠENSTVÍ

Přehled příslušenství k tomuto přístroji je uveden na straně 132.

Výběr přiloženého příslušenství podléhá změnám bez předchozího upozornění.

POUŽITÍ

- Lehké vysávání suchých povrchů

SPECIFIKACE

Elektrické nářadí

Položka		Model	R36DA
Jmenovité napětí			36 V
Motor			Stejnoseměrný motor
Applikace			Suchý typ
Délka nepřetržitého provozu (Akumulátor: při použití BSL36A18)	3 (VYSOKÝ)		Přibližně 15 min.
	2 (STŘEDNÍ)		Přibližně 30 min.
	1 (NÍZKÝ)		Přibližně 60 min.
Sací výkon			3 (VYSOKÝ): přibl. 155 W 2 (STŘEDNÍ): přibl. 65 W 1 (NÍZKÝ): přibl. 35 W
Kapacita lapání prachu			560 mL
Akumulátor dostupný pro toto nářadí*			Vícevoltový akumulátor
Rozměry (šířka × tloušťka × výška)			476 mm × 112 mm × 169 mm
Hmotnost**			1,6 kg (BSL36A18) 1,9 kg (BSL36B18)

* Stávající akumulátory (BSL3660/3626X/3626/3625/3620, série BSL18.... a BSL14....) nelze u tohoto nástroje použít.

** Podle metody EPTA 01/2014
Hmotnost nezahrnuje příslušenství.

SYMBOLY

VAROVÁNÍ

Následující text obsahuje symboly, které jsou použity na zařízení. Než začnete nářadí používat, ujistěte se, že rozumíte jejich významu.

	R36DA: Akku vysavač
	Aby se snížilo riziko zranění, uživatel si musí přečíst návod k obsluze.
	Jen pro státy EU Elektrické nářadí nevyhazujte do komunálního odpadu! Podle evropské směrnice 2012/19/EU o nakládání s použitými elektrickými a elektronickými zařízeními a odpovídajících ustanovení právních předpisů jednotlivých zemí se použité elektrické nářadí musí sbírat odděleně od ostatního odpadu a podrobit ekologicky šetrnému recyklování.
	Varování
	ZAPNUTÍ
	VYPNUTÍ

VYBALENÍ

Pečlivě vybalte mechanický nástroj.

NABÍJENÍ

Akumulátor a nabíječka nejsou součástí dodávky. U nabíječích akumulátorů provádějte nabíjení podle pokynů k vámi používané nabíječe.

SESTAVENÍ A OVLÁDÁNÍ

Úkon	Obrázek	Strana
Vyjmutí a vložení akumulátoru (prodává se samostatně)	2	2
Sejmutí zásobníku na prach	3	2
Sejmutí filtru	4	2
Kontrola filtru*1	5	2
Osazení filtru*2	6	3
Osazení zásobníku na prach*3	7	3
Ovládání spínačů*4	8	3
Jak používat*5	10	4
Vyprázdnění zásobníku na prach*6	11	5
Účinné odstraňování prachu*7	12	5
Výběr příslušenství	—	132

- *1 a. Na filtru nejsou nečistoty ani prach
b. Pryž nezpuchřela
c. Konektor není nijak poškozen
- *2 Pokud není filtr správně osazen, mohou do ventilátoru vniknout nečistoty či usazeniny a způsobit jeho poškození nebo závalu.
- *3 Zásobník na prach lze rovněž osadit hubicí mířící nahoru. (obr. 7-a)

*4

Režim	Délka nepřetržitého provozu
3 (VYSOKÝ)	Přibližně 15 min.
2 (STŘEDNÍ)	Přibližně 30 min.
1 (NÍZKÝ)	Přibližně 60 min.

* Délka nepřetržitého provozu se bude lišit v závislosti na stavu akumulátoru. Použijte prosím tabulku jako vodítko.

POZNÁMKA

- Pro potlačení hluku při používání přístroje přepněte do režimu 1.
 - Při použití režimu 3 na některé povrchy, jako jsou koberce, může být uklízení vzhledem k sací síle namáhavé. Pokud se tak stane, přepněte do režimu 1 nebo 2.
- *5 Při nasazování hubicí nebo prodlužovací trubku zasouvajte a zároveň jí otáčejte ve směru označeném šipkou. Rovněž při snímání otáčejte ve směru vyznačeném šipkou. (obr. 10-a)
Otáčením v opačném směru by mohlo dojít k odpojení zásobníku na prach od skříňky.
- *6 **POZNÁMKA**
- Nasměrujte nasávací otvor dolů, nebo při snímání zásobníku by se prach mohl vysypat.
 - Pokud se sací výkon po vysypání prachu nezlepší, vyčistěte filtr. (Viz kapitola „Čištění filtru“ na straně 89.)

- *7 Přístroj je vybaven mechanismem, který při snímání zásobníku na prach seškrabává prach ulpělý na filtru. Za účelem ještě účinnějšího seškrábání prachu opakovaně otáčejte zásobníkem na jednu a na druhou stranu (2- až 3krát nebo více).
Uchopte přístroj tak, aby se zásobník na prach neodpojil od skříňky, a opakovaně mírně otáčejte zásobníkem na prach v naznačených směrech.

KONTROLKA (obr. 9)

Upozornění ohledně čištění filtru

Pokud se filtr ucpe a sací výkon se sníží, kontrolka začne blikat.

A hlavní jednotka bude vydávat pulzní zvuk.

To však není známkou poruchy.

Pokud k tomu dojde, okamžitě vyprázdněte zásobník na prach a vyčistěte filtr. (Viz **obr. 11**, **obr. 12** a kapitola „ÚDRŽBA A KONTROLA“ na straně 89.)

Upozornění ohledně ucpání nasávacího otvoru

Pokud se nasávací otvor během používání ucpe – například při vysávání koberců – začne hlavní jednotka vydávat pulzní zvuk a kontrolka začne blikat. Nejedná se nicméně o známku poruchy.

Pokud k tomu dojde, překážku z nasávacích otvorů odstraňte.

POZNÁMKA

Je-li přístroj v nepřetržitém provozu, když dojde k ucpání filtru nebo k zablokování nasávacího otvoru, přístroj se zastaví prostřednictvím teplotní ochrany motoru.

ÚDRŽBA A KONTROLA

VAROVÁNÍ

- Před zahájením kontroly a údržby nezapomeňte vypnout spínač a odpojit akumulátor.
- Nepracujte s mokryma rukama. To může způsobit úraz elektrickým proudem nebo zranění.

1. Čištění filtru

POZOR

- Filtr neperte v pračce.
- Neomývejte filtr v horké vodě, ani jej nesaňte u ohně.
- Nesnímejte filtr ventilátoru ani držák filtru.

Pokud je účinnost vysávání neuspokojivá i po vyprázdnění zásobníku na prach, sejměte filtr a promyjte jej ve studené nebo teplé vodě. (Voda nesmí být na dotyk horká.)

Po promytí jej nechte uschnout mimo dosah přímého slunečního světla. (**obr. 13-a**)

Pokud se prach usadil na filtru ventilátoru, držte vysavač tak, aby filtr ventilátoru směřoval dolů a prach tudíž nemohl vniknout do motoru, a jemně filtr očistěte malým kartáčem, například vyřazeným kartáčkem na zuby. Nekartáčujte jej příliš silně. (**obr. 13-b**)

POZNÁMKA

- Nepoužívejte benzin, ředidlo, benzen nebo petrolej, neboť tyto látky dokážou rozpouštět umělé hmoty.
- K čištění filtru, filtru ventilátoru nebo samotného přístroje nepoužívejte vzduchovou pistoli či podobný nástroj. (**obr. 13-c**)
Mohlo by totiž dojít k zatlačení nečistot do přístroje a v důsledku toho k poruše.

2. Kontrola montážních šroubů

Pravidelně kontrolujte všechny montážní šrouby a zajistěte, aby byly řádně utaženy. Pokud jsou jakékoli šrouby uvolněné, okamžitě je dotáhněte. Pokud tak neučiníte, vystavujete se vážnému nebezpečí.

Čeština

3. Údržba motoru

Vinutí motoru je „srdce“ elektrického nářadí. Ujistěte se, že vinutí není poškozené nebo mokré od vody či oleje.

4. Kontrola svorek

Zkontrolujte, že se na svorkách nenahromadily kovové částičky a prach. Příležitostně totéž kontrolujte před, během a po práci s nářadím.

POZOR

Odstraňte veškeré kovové částičky nebo prach, které se mohou nahromadit na svorkách.

Pokud tak neučiníte, může dojít k selhání.

5. Čistění vnějších ploch

Pokud je přístroj znečištěný, otřete jej měkkým suchým hadříkem nebo hadříkem navlhčeným v mýdlové vodě. Nepoužívejte chlorovaná rozpouštědla, benzin ani ředidlo, jelikož tyto látky rozpouštějí umělé hmoty.

6. Skladování

Akumulátorový vysavač skladujte na místě s teplotou nižší než 50°C a mimo dosah dětí.

Při skladování přístroje ve svislé poloze zavěste poutko na věšák.

POZNÁMKA

- Neskladujte přístroj na místě, kam mohou snadno dosáhnout děti nebo odkud mohou přístroj vzít.
 - Neskladujte přístroj ve vlhkém prostředí nebo na místech, kde by byl vystaven dešti.
 - Neskladujte přístroj na přímém slunečním světle nebo v místech, kde teplota může náhle kolísat.
 - Neskladujte přístroj na místech obsahujících těkavé látky, které by se mohly vznítit nebo vybuchnout.
 - Neopírejte přístroj o zeď bez toho, abyste jej poutkem zajistili na místě. **(obr. 14)**
- Pokud tak neučiníte, může dojít k jeho poškození v důsledku pádu.

POZOR

Při obsluze a údržbě elektrických zařízení musí být dodržovány bezpečnostní předpisy a normy platné v každé zemi, kde je výrobek používán.

Důležité upozornění týkající se akumulátoru pro elektrické akumulátorové nářadí společnosti HiKOKI

Používejte vždy jeden z námi určených originálních akumulátorů. Nemůžeme zaručit bezpečnost a výkonost našeho elektrického akumulátorového nářadí, pokud jsou používány jiné, než námi určené akumulátory nebo pokud je akumulátor rozebrán a změněn (např. byl rozebrán a nahrazen článek akumulátoru nebo jiných vnitřních částí).

ZÁRUKA

Ručíme za to, že elektrické nářadí HiKOKI splňuje zákonné/ místně platné předpisy. Tato záruka nezahrnuje závady nebo poškození vzniklé v důsledku nesprávného použití, hrubého zacházení nebo normálního opotřebení. V případě reklamace zašlete prosím elektrické nářadí v nerozebraném stavu společně se ZÁRUČNÍM LISTEM připojeným na konci těchto pokynů pro obsluhu do autorizovaného servisního střediska společnosti HiKOKI.

ODSTRAŇOVÁNÍ PORUCH

Zkontrolujte dle níže uvedené tabulky, zda přístroj nepracuje správně. Pokud se tím neodstraní problém, poradte se svým odborníkem nebo autorizovaným servisním střediskem HIKOKI.

Příznak	Možná příčina	Náprava
Přístroj nepracuje	Akumulátor je vybitý.	Nabijte akumulátor.
Přístroj se náhle zastavil.	Došlo k přetížení v důsledku ucpání ventilátoru prachem.	Obraťte se na prodejce a požádejte o rozebrání a čištění.
	Akumulátor se přehřál.	Nechte akumulátor vychladnout.
	Došlo k přehřátí motoru.	Odstraňte prach a vyčistěte filtr. Poté nechte motor vychladnout.
Špatný sací výkon	Zásobník na prach je plný.	Vysypte prach.
	Hubice je ucpaná.	Odstraňte překážku.
	Hubice nebo prodlužovací trubka je uvolněná.	Pevně je utáhněte.
	Hubice nebo prodlužovací trubka je popraskaná nebo poškozená.	Vyměňte ji za novou.
	Filtr je ucpaný.	Otáčejte zásobníkem na prach a seškrábejte prach stěrkami nebo vyjměte filtr a lehce jej vyklepejte nebo jej omyjte vodou.
Výfuk nebo hlavní jednotka jsou horké.	Motor se přehřívá, protože je plný zásobník na prach nebo protože je zanesený filtr.	Vysypte prach. Nebo vyčistěte filtr.
Nezvyklý hluk nebo nepříjemný zápach	Filtr není osazen správně, a v důsledku toho vnikly nečistoty do motoru.	Sejměte zásobník na prach, natočte nasávací otvor směrem dolů a jemným zatřesením odstraňte nečistoty a prach. Pokud nezvyklý hluk či nepříjemný zápach přetrvává, může být poškozený motor. Okamžitě přestaňte přístroj používat a zajistěte jeho opravu.
Akumulátor nelze osadit	Pokoušíte se osadit jiný akumulátor, než je určený pro dané nářadí.	Vložte vícevoltový typ akumulátoru.

AKÜLÜ TEMİZLEYİCİ İÇİN GÜVENLİK ÖNLEMLERİ

- Yangın, elektrik çarpması, yaralanma v.b. tehlikelere meydan vermemek için, aşağıda belirtilen "Güvenlik Önlemlerine" uyun.
- Kullanmadan önce "Güvenlik Önlemlerine" tamamını okuyun ve cihazı talimatlara uygun olarak kullanın.
- Bu kullanım kılavuzunu gerektiğinde kolayca ulaşılabilir bir yerde saklayın.

UYARI

1. Çalışma alanı açık olmalıdır. Dağınık nesnelere bulunan yerler veya tezgâhlar kazalara neden olabilir.
2. Aynı zamanda, çalışma alanının etrafındaki duruma da dikkat edin. Çalışma alanını yeterince aydınlatın. Cihazı yanıcı sıvı veya gaz maddelerin bulunduğu yerlerde kullanmayın.
3. Çocuklardan uzak tutun. Operatör dışında hiç kimsenin temizleyiciye veya kabloya dokunmasına izin vermeyin. Operatör dışında herkes çalışma alanından uzakta tutulmalıdır.
4. İşe uygun temizleyiciyi kullanın. Cihazı sadece belirtilmiş uygulamalar için kullanın.
5. Elektrik kablosunu emniyetsiz biçimde kullanmayın.
 - Şarj cihazını yalnızca güç kablosundan tutarak taşımayın veya fişi prizden güç kablosunu tutarak çekmeyin.
 - Elektrik kablosunu ısı, yağ ve keskin yüzeylerden uzak tutun.
6. Temizleyiciye dikkatli bir şekilde bakım yapılmalıdır. Aksesuarları değiştirme işlemleri kullanım kılavuzuna göre yapılmalıdır. Şarj cihazının güç kablosunu düzenli olarak kontrol edin ve hasar görmesi halinde onarım işlemleri için bölgenizdeki bayiye veya yetkili servis temsilcinize danışın. Eğer bir uzatma kablosu kullanılıyorsa, periyodik olarak kontrol edilmeli ve hasar gördüğünde değiştirilmelidir.
7. Aşağıdaki durumlarda, süpürgeyi kapatın ve pilin süpürge ile bağlantısını kesin. Temizleyici kullanılmadığında veya onarıma gönderildiğinde.
 - Uzatma borusu ve filtre gibi aksesuarlar değiştirilir. Tehlike riski olduğunda.
8. Cihazı aniden çalıştırmaktan kaçının. Cihazı güç kaynağına bağlıyken parmağınız düğmenin üzerinde olarak taşımayın. Bataryayı takmadan önce düğmenin kapalı olduğunu onaylayın.
9. İş yeterli özeni göstererek yapın. Temizleyiciyi kullandığınızda kullanım yöntemine, işin nasıl yapıldığına, etrafınızdaki duruma, vb. dikkat edin ve işlemi dikkatli bir şekilde gerçekleştirin.
10. Hasarlı herhangi bir parça olup olmadığını kontrol edin.
 - Kullanmadan önce, koruyucu kapakta veya diğer parçalarda herhangi bir hasar olup olmadığını kontrol edin ve cihazın normal şekilde çalıştığını ve tanımlanan fonksiyonları yerine getirdiğini onaylayın.
 - Tüm elemanları kontrol ederek çalışmayı etkileyebilecek herhangi bir anomalilik olup olmadığını belirleyin; hareketli parçaların konum ayarlarını ve sıkıştırma durumlarını, hasarlı parçalar olup olmadığını ve bağlantı parçalarının durumunu kontrol edin.
 - Hasar gören koruyucu kapağın ve diğer parçaların değiştirilmesi veya tamiri için, kullanma talimatlarında belirtilen şartlara uyulmalıdır. Eğer kılavuzda ilgili koşullar belirtilmiyorsa, lütfen onarım için bölgenizdeki bayiden veya yetkili servis temsilcisinden yardım isteyin.
- Eğer düğme arıza yaparsa, lütfen bölgenizdeki bayiden veya yetkili servis temsilcisinden yardım isteyin. Düğme ile başlatılmayan veya durdurulamayan temizleyiciyi kullanmaktan kaçının.
11. Temizleyicinin onarımı için özellikli ürün mağazası ile iletişim kurun.

- Bu temizleyici ilgili güvenlik standardı ile uyumlu olduğu için üründe tadilat yapmayın.
 - Mutlaka bölgenizdeki bayiden veya yetkili servis temsilcisinden yardım isteyin. Kendi yapacağınız tamiratlar kazalara veya yaralanmalara neden olabilir.
12. Bu alet, kendilerine aletin güvenli bir şekilde kullanımı ve içerdiği tehlikeler hakkında gözetim veya talimat verildiyse, 8 yaş ve üzerindeki çocuklar ve fiziksel, duyuşsal ve zihinsel engelli veya tecrübe ve bilgi sahibi olmayan kişiler tarafından kullanılabilir. Çocuklar aletle oynamamalıdır. Gözetim olmadan temizleme ve kullanıcı bakımı çocuklar tarafından yapılmamalıdır.

AKÜLÜ TEMİZLEYİCİNİN KULLANILMASINA İLİŞKİN ÖNLEMLER

Temizleyiciler için yaygın önlemler açıklanmıştır. Elektrikli alet temizleyicileri için aşağıda tarif edilen ek önlemlere uyun:

UYARI

1. Cihazın aşağıdaki maddeleri emmesini engelleyin:
 - Sıvılar (ör. su, yağ) veya nemli moloz.
 - Metal taşıma veya kesme işlemleri sırasında üretilen kıvılcım.
 - Yanan sigara gibi yüksek sıcaklığa sahip nesnelere.
 - Yanıcı maddeler (benzin, tiner, gazyağı, boya, v.b.), patlayıcı maddeler (nitrogliserin, v.b.), kolay tutuşan maddeler (alüminyum, çinko, magnezyum, titanyum, kırmızı fosfor, sarı fosfor, selüloit, v.b.).
 - Tırnak, jilet veya cam gibi keskin şeyler.
 - Çimento ve toner gibi katılaşmış maddeler ve metal tozu ve karbon tozu gibi iletken ince tozlar.
2. Cihazı kullanmadan önce filtreyi doğru şekilde yerleştirin. Cihazı filtresiz veya filtre yanlış konumda yerleştirilmiş olarak veya yırtık bir filtreyle kullanmayın. Aksi takdirde, motorun yanması gibi arızalar oluşabilir.
3. Cihazı emme ağı, hava girişi veya boşaltma ağı engellenmiş olarak kullanmayın. Motor sıcaklığı anormal şekilde yükselir ve parçaların deforme olmasına veya motorun yanmasına neden olabilir.
4. Emiş ağı veya zemin ağızlığı vb. yabancı maddeler ile tıkanmış durumda cihazı kullanmayın. Motor sıcaklığı anormal şekilde yükselir ve parçaların deforme olmasına veya motorun yanmasına neden olabilir.
5. Cihazı kazayla düşürmeniz veya çarpmanız durumunda, cihazda kırılma, çatlama veya deformasyon olup oluşmadığını kontrol edin. Kırılma, çatlama veya deformasyon yaranamalara neden olabilir.
6. Kullanım sırasında cihazın performansını normal değilse veya anormal görüldü çıkartırsa, güç düğmesini kapatın ve onarım için bölgenizdeki bayiden veya yetkili servis temsilcisinden yardım isteyin. Cihazın bu durumda kullanılmaya devam edilmesi yaranamalara neden olabilir.
7. Bu cihaz sadece bina içi kullanım içindir. Kesinlikle bina dışında kullanmayın. Yağmur altında kullanmayın. Su veya yağdan uzak tutun. Bu cihaz su geçirmez olmadığı için arıza meydana gelebilir.

İLAVE GÜVENLİK UYARILARI

1. Bataryayı her zaman 0°C ila 40°C sıcaklık aralığında şarj edin. 0°C'den düşük bir sıcaklık, aşırı şarj olmasına neden olacaktır ve bu durum tehlikelidir. Batarya 40°C'den yüksek bir sıcaklıkta şarj edilemez. Şarj için en uygun sıcaklık 20°C ila 25°C aralıktır.
2. Şarj cihazını sürekli olarak kullanmayın. Bir şarj işlemi tamamlandığında, bataryanın bir sonraki şarj işlemine başlamadan önce şarj cihazını yaklaşık 15 dakika boyunca bekletin.

3. Şarj edilebilir batarya bağlantı deliğine yabancı madde girmesine izin vermeyin.
4. Kesinlikle şarj edilebilir bataryayı ve şarj cihazını sökmeyin.
5. Kesinlikle şarj edilebilir bataryayı kısa devre yapmayın. Bataryanın kısa devre olması büyük bir elektrik akıma ve aşırı ısınmaya neden olacaktır. Bu, bataryanın yanmasına veya hasar görmesine yol açar.
6. Bitmiş bir pil kullanmak şarj cihazına hasar verecektir.
7. Şarj cihazının havalandırma deliklerine nesnelere sokmayın. Şarj cihazının havalandırma deliklerine metal nesnelere veya yanıcı maddeler sokulması, elektrik çarpması tehlikesine ve şarj cihazının hasar görmesine yol açacaktır.
8. İşığa bakarak gözünüzü işığa direkt olarak maruz bırakmayın. Gözünüzü işığa sürekli maruz kalırsa, gözünüz zarar görecektir.
9. Düşme paneline güçlü bir darbeye bulunmayan veya paneli kırmayın. Soruna yol açabilir.
10. Alet veya batarya terminaleri (batarya montajı) deforme olmuş ürünü kullanmayın. Bataryayı takmak duman çıkmasına ya da tutuşmaya neden olabilecek bir kısa devreye neden olabilir.
11. Aletin terminalerini (batarya montajı) talaş ve tozdan uzak tutun.
 - Kullanmadan önce terminaler bölgesinde talaş ve toz birikmediğinden emin olun.
 - Kullanım sırasında aletin üzerindeki talaş veya tozun bataryanın üzerine düşmesini engellemeye çalışın.
 - Çalışmayı askıya aldıktan veya kullandıktan sonra, aleti düşen talaş veya toza maruz kalabileceği bir yerde bırakmayın.
 - Batarya konektöründe birikebilecek toz, kir, su veya diğer sıvıları temizleyin. Bunun yapılması duman çıkmasına ya da tutuşmaya neden olabilecek bir kısa devreye neden olabilir.
12. Bataryayı ateşe atmayın. Batarya, yanması halinde patlayabilir.
13. Şarj sonrası batarya ömrü pratik kullanım için çok kısaldığında bataryayı derhal satın aldığınız mağazaya götürün. Ömrü tükenen bataryayı atmayın.

- Bir bataryayı saklamadan önce, üzerine yapışabilecek talaş ve tozu temizleyin ve metal parçalarla (vida, çivi, v.b.) birlikte saklamayın.
2. Bataryayı çivi benzeri keskin nesnelere delmeyin; çekilce vurmayın; üzerine basmayın; atmayın ve şiddetli fiziksel darbeye maruz bırakmayın.
3. Açıkça hasarlı veya deforme olduğu görülen bataryayı kullanmayın.
4. Bataryayı kutuplarını ters bağlayarak kullanmayın.
5. Doğrudan elektrik prizlerine veya çakmak soketlerine bağlamayın.
6. Bataryayı belirtilenler dışında herhangi bir amaç için kullanmayın.
7. Eğer belirtilen şarj etme süresi geçmesine rağmen batarya tamamen şarj olmuyorsa, derhal şarj işlemini durdurun.
8. Bataryayı mikrodalgalı fırın, kurutucu veya yüksek basınçlı kaplar gibi ortamlardaki yüksek sıcaklık veya basınçlara maruz bırakmayın.
9. Sızıntı görülmesi veya kötü koku algılanması durumunda derhal ateşten uzaklaşın.
10. Güçlü statik elektrik üretilen bir yerde kullanmayın.
11. Eğer batarya sızıntısı, kötü koku, ısı üretilmesi, renk solması veya deformasyon varsa veya kullanım, şarj işlemi veya saklama sırasında herhangi bir şekilde anormallik görülürse, derhal cihazdan veya batarya şarj cihazından çıkarın ve kullanmayı kesin.
12. Bataryayı suya daldırılmıy veya içinde herhangi bir sıvının akmasına izin vermeyin. Su gibi iletken sıvıların girişi, yangın veya patlama ile sonuçlanan hasarlara neden olabilir. Bataryanızı yanıcı ve parlayıcı maddelerden uzak, serin, kuru bir yerde saklayın. Aşındırıcı gaz ortamlarından kaçınılmalıdır.

DİKKAT

1. Eğer bataryadan sızan sıvı gözlerinize kaçarsa, gözlerinizi ovuşturmayın; hemen temiz suyla iyice yıkayın ve derhal bir doktora başvurun. Bataryadan sızan bu sıvı, tedavi uygulanmaması durumunda göz problemlerine neden olabilir.
2. Eğer sıvı cildinizle veya elbiselerinizle temas ederse, derhal temiz suyla yıkayın. Sıvı, cilt tahrişine neden olabilir.
3. Eğer bataryayı ilk defa kullandığınızda pas, kötü koku, deformasyon ve/veya başka anormallikler saptarsanız, bataryayı kullanmayın ve derhal tedarikçisine veya satıcısına iade edin.

LİTYUM-İYON BATARYAYLA İLGİLİ UYARI

Çalışma ömrünü uzatmak için, lityum-iyon bataryada çıkışı durdurun bir koruma işlevi mevcuttur.

Aşağıda tarif edilen 1 ila 3 durumlarında, bu ürün açık olsa bile ürünü kullanırken motor durabilir. Bu bir arıza değil koruma işlevinin bir sonucudur.

1. Pil enerjisi tükendiğinde motor durur. Böyle bir durumda bataryayı derhal şarj edin.
2. Eğer alete fazla yüklenilirse motor durabilir. Bu durumda, aleti kapatın ve aşırı yüklenmenin sebeplerini ortadan kaldırın. Bunun ardından aleti tekrar kullanabilirsiniz.
3. Eğer batarya aşırı iş koşullarında fazla ısınır, batarya gücü kesilebilir. Bu durumda, bataryayı kullanmayı keserek soğumasını bekleyin. Bunun ardından aleti tekrar kullanabilirsiniz.

Ayrıca, lütfen aşağıdaki uyarı ve ikazları dikkate alın.

UYARI

Herhangi bir batarya sızıntısına, ısı üretilmesine, duman yayılmasına, patlamaya ve erken ateşlemeye meydan vermemek için, lütfen aşağıdaki uyarıları dikkate alın:

1. Batarya üzerinde talaş ve toz birikmediğinden emin olun.
- Çalışma sırasında batarya üzerine talaş ve toz dökülmediğinden emin olun.
- Çalışma sırasında elektrikli alet üzerine dökülen talaş ve tozun batarya üzerinde birikmediğinden emin olun.
- Kullanılmayan bir bataryayı talaşa ve toza maruz kalan bir yerde saklamayın.

UYARI

Lityum iyon bataryanın kutbuna bir iletken yabancı madde girerse, batarya kısa devre olarak yangına neden olabilir. Lityum iyon bataryayı saklarken, aşağıdaki kurallara kesinlikle uyun.

- Saklama muhafazasına iletken döküntüler, çiviler veya demir tel ve bakır tel gibi teler koymayın.
- Kısa devre oluşmasını engellemek için, bataryayı alete takın veya saklamak için vantilatör görülmeinceye kadar batarya kapağını emniyetli şekilde yerleştirin.

LİTYUM İYON BATARYANIN TAŞINMASI İLE İLGİLİ

Bir lityum iyon bataryayı taşırken, lütfen aşağıdaki önlemlere uyun.

UYARI

Taşıma şirketine lityum iyon batarya içeren bir paket olduğunu ve bataryanın çıkış gücünü bildirin ve taşımayı ayarlarken taşıma şirketinin talimatlarına uyun.

- Çıkış gücü 100 Wh aşan lityum iyon bataryalar Tehlikeli Malların nakliye sınıfı kapsamında değerlendirilir ve özel uygulama prosedürleri gerektirir.
- Yurt dışına taşıma için, uluslararası kanunlara ve varış ülkesinin kurallarına ve yönetmeliklerine uymazın gerekir.

Türkçe

- BSL36B18 elektrikli el aletine yüklü ise, güç çıkışı 100 Wh 'ı aşacaktır ve ünite nakliye sınıflandırması için Tehlikeli Madde olarak derecelendirilecektir.

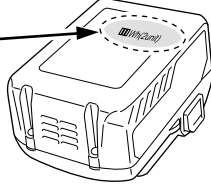
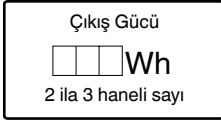

	Yasaklanmış eylem
3	YÜKSEK mod
	ORTA/DÜŞÜK mod
0	KAPALI düğmesi

PARÇA ADLARI (Şek. 1 – Şek. 14)

① LED lamba	⑬ Ağızlık Tutacağı
② İsim levhası	⑭ Emiş ağız
③ Motor	⑮ Mandal
④ Gövde	⑯ Çıkıntılı işaret
⑤ Toz Kutusu	⑰ Filtre
⑥ PİL	⑱ Filtre tutucu
⑦ Askı	⑲ Çıkıntı
⑧ Düğme paneli	⑳ Gövde olukları
⑨ Gösterge Lambası	㉑ Toz
⑩ Uzatma Borusu	㉒ Toz Kaldırma Bıçakları (3 adet) (Toz kutusunun içine sabitlenmiştir)
⑪ Girinti Ağızlığı	㉓ Fan filtresi
⑫ Zemin Ağızlığı	

SEMBOLLER

UYARI

Aşağıda, bu makine için kullanılan sembeler gösterilmiştir. Makineyi kullanmadan önce bu sembelerin ne anlama geldiğini bildiğinizden emin olun.

	R36DA: Akülü Temizleyici
	Kullanıcı yaralanma riskini azaltmak için kullanımı kılavuzunu okumalıdır.
	Sadece AB ülkeleri için Elektrikli aletleri evdeki çöp kutusuna atmayın! Kullanım ömrünü dolduran elektrikli aletler, atık elektrikli ve elektronik cihazlarla ilgili 2012/19/AB Avrupa Direktifine ve bu Direktifin ulusal kanunlar çerçevesinde uygulanma şekline göre ayrı olarak toplanmalı ve çevre şartlarına uygun bir geri dönüşüm tesisine gönderilmelidir.
	Dikkat
	AÇMA
	KAPAMA
	Pili çıkartın

STANDART AKSESUARLAR

Ana üniteye (1 ünite) ilave olarak, ambalajda sayfa 131 listelenen aksesuarlar yer alır

Standart aksesuarlar haber vermeden değiştirilebilir.

AKSESUARLARI SEÇME

Bu makinenin aksesuarları 132. sayfada listelenmektedir.

Seçime bağlı aksesuarlar bildirimde bulunmaksızın değiştirilebilir.

UYGULAMALAR

- Kuru yüzeylerin hafif süpürülmesi

TEKNİK ÖZELLİKLER

Elektrikli alet

Madde	Model	R36DA
Nominal gerilim		36 V
Motor		DC motoru
Uygulama		Kuru tip
Kesintisiz çalışma süresi (PİL: BSL36A18 kullanarak)	3 (YÜKSEK)	Yaklaşık 15 dk.
	2 (ORTA)	Yaklaşık 30 dk.
	1 (DÜŞÜK)	Yaklaşık 60 dk.
Emme İş Oranı		3 (YÜKSEK) : Yaklaşık 155 W 2 (ORTA) : Yaklaşık 65 W 1 (DÜŞÜK) : Yaklaşık 35 W
Toz toplama kapasitesi		560 mL
Bu alet için batarya mevcuttur*		Çok voltlu batarya
Boyutlar (G x D x Y)		476 mm x 112 mm x 169 mm
Ağırlık**		1,6 kg (BSL36A18) 1,9 kg (BSL36B18)

* Mevcut bataryalar (BSL3660/3626X/3626/3625/3620, BSL18.... ve BSL14.... serisi) bu aletle kullanılamaz.

** EPTA-Prosedürü 01/2014'e göre Ağırlığa aksesuarlar dahil değildir.

AMBALAJIN AÇILMASI

Cihazı ambalajından dikkatli bir şekilde çıkarın.

ŞARJ ETME

Pil ve pil şarj cihazı bu ürüne dahil değildir.

Şarj edilebilir piller için lütfen kullandığınız şarj cihazının kullanma talimatlarına göre şarj edin.

MONTAJ VE KULLANIM

İşlem	Şekil	Sayfa
Pili çıkarma ve takma (ayrıca satılır)	2	2
Toz kutusunu çıkarma	3	2
Filtreyi çıkarma	4	2
Filtreyi kontrol edin*1	5	2
Filtrenin takılması*2	6	3
Toz kutusunun takılması*3	7	3
Düğüme işlemi*4	8	3
Nasıl kullanılır*5	10	4
Toz kutusunun boşaltılması*6	11	5
Tozu etkin bir şekilde temizleme*7	12	5
Aksesuarların seçilmesi	—	132

*1 a. Moloz ve tozdan temiz filtre

b. Kauçuğun bozulmadığını

c. Konektörün hasar görmediğini

*2 Filtre düzgün bir şekilde takılmamışsa fan ünitesine kir girebilir ve hasara ya da arızaya neden olabilir.

*3 Toz kutusu ayrıca ağızlık yukarı bakarken de takılabilir. (Şek. 7-a)

Mod	Kesintisiz çalışma süresi
	BSL36A18
3 (YÜKSEK)	Yaklaşık 15 dk.
2 (ORTA)	Yaklaşık 30 dk.
1 (DÜŞÜK)	Yaklaşık 60 dk.

* Sürekli çalışma süresi pilin durumuna göre farklılık gösterecektir. Lütfen tabloyu kılavuz olarak kullanın.

NOT

○ Aleti kullanırken gürültüyü bastırmak için 1 moduna geçiş yapın.

○ Halılar gibi belirli yüzeylerde 3 modunu kullanırken emiş kuvveti süpürme işleminin ağır hissedilmesine neden olabilir. Bu durum meydana gelirse bunun yerine 2 veya 1 moduna geçiş yapın.

*5 Ağızlığı veya uzatma borusunu takarken okla gösterilen yönde döndürerek takın.

Çıkarırken de okla gösterilen yönde döndürün. (Şek. 10-a)

Ters yönde döndürmek toz kutusunun muhafazadan çıkmasına neden olabilir.

*6 **NOT**

○ Toz kutusunu çıkarırken toz dökülebileceği için emiş ağını aşağıya doğru yönlendirin.

○ Emiş, tozu boşalttıktan sonra düzelmezse filtreyi temizleyin. (Bkz. "Filtreyi temizleme", sayfa 95.)

*7 Cihazda toz kutusunu çıkarırken filtreye yapışan tozları sıyrarak temizlemek için dahili bir mekanizma bulunmaktadır.

Tozu daha da etkin bir şekilde sıyırmak için toz kutusunu tekrar tekrar ileri geri döndürün (2 ila 3 defa veya daha fazla).

Ünitesi toz kutusunu muhafazadan çıkarmayacak şekilde tutarak, toz kutusunu yavaşça ve arka arkaya gösterilen yönlere döndürün.

GÖSTERGE LAMBASI (Şek. 9)

Filtre temizliği hakkında bildirim

Filtre tıkanır ve emiş gücü azalır, gösterge lambası yanıp sönecektir.

Ayrıca ana ünite bir sinyal sesi çıkaracaktır.

Ancak bu bir arıza göstergesi değildir.

Bu olursa hemen toz kutusunu boşaltın ve filtreyi temizleyin. (Bkz. Şek. 11, Şek. 12 ve "BAKIM VE MUAYENE", sayfa 95.)

Emiş ağız tıkanıklığı hakkında bildirim

Emiş ağız kullanım sırasında, örneğin halıları süpürürken tıkanır ana ünite bir sinyal sesi çıkaracak ve gösterge lambası yanıp sönecektir. Ancak bu bir arıza göstergesi değildir.

Bu olursa emiş ağızındaki tıkanıklığı temizleyin.

NOT

Filtre tıkanıldığında veya emiş ağızı engellendiğinde sürekli olarak çalıştırırsanız alet, motorun sıcaklık koruma kontrolü ile çalışmayı durduracaktır.

BAKIM VE MUAYENE

UYARI

○ İnceleme ve bakım için düğmeyi kapattığınızdan ve pilin bağlantısını kestiğinizden emin olun.

○ Islak ellerle çalışmayın. Bu, elektrik çarpmasına veya yaralanmaya neden olabilir.

1. Filtreyi temizleme

DİKKAT

○ Filtreyi bir çamaşır makinesinde yıkamayın.

○ Filtreyi sıcak suyla yıkamayın veya ateşle kurutmayın.

○ Fan filtresini ve filtre tutucuyu çıkarmayın.

Süpürme verimi toz kutusu boşaltıldıktan sonra bile yetersizse filtreyi çıkarın ve soğuk suda veya ılık suda yıkayın. (Su, dokunduğunuzda elinizi yakmamalıdır.)

Yıkadıktan sonra doğrudan güneş ışığı altında kurutun. (Şek. 13-a)

Fan filtresinde toz varsa tozun motora girmesini önlemek için süpürgeyi fan filtresi aşağıya doğru bakacak şekilde tutun ve kullanılmış bir diş fırçası gibi küçük bir fırçayla hafifçe temizleyin. Sert bir şekilde fırçalamayın. (Şek. 13-b)

Fan filtresinde toz varsa tozun motora girmesini önlemek için süpürgeyi fan filtresi aşağıya doğru bakacak şekilde tutun ve kullanılmış bir diş fırçası gibi küçük bir fırçayla hafifçe temizleyin. Sert bir şekilde fırçalamayın. (Şek. 13-b)

NOT

○ Plastiği eritebilecekleri için çamaşır, tiner, benzen veya gaz yağı kullanmayın.

○ Filtreyi, fan filtresini veya cihazın kendisini temizlemek için bir hava tabancası veya benzer bir alet kullanmayın. (Şek. 13-c)

Aksi takdirde, kir cihazın içine doğru itebilir ve arzaya neden olabilir.

2. Montaj vidalarının muayene edilmesi

Tüm montaj vidalarını düzenli olarak kontrol edin ve uygun şekilde sıkılmış olduklarından emin olun. Gevşeyen vida varsa derhal sıkın. Aksi halde, ciddi tehlikeye yol açabilir.

3. Motorun bakımı

Motor ünitesinin sargısı, elektrikli aletin tam "kalbi"dür.

Sargının hasar görmemesi ve/veya yağ veya suyla ıslanmaması için gerekli özeni gösterin.

4. Terminallerin kontrolü

Terminaller üzerinde talaş ve toz birikmediğinden emin olmak için kontrol edin.

Zaman zaman çalışma öncesinde, sırasında ve sonrasında kontrol edin.

DİKKAT

Terminaller üzerinde biriken talaş veya toz varsa bunları temizleyin.

Bu işlemin yapılmaması arızaya sonuçlanabilir.

5. Diş yüzeyin temizliği

Alet kirlendiğinde, kuru veya sabunlu suyla nemlendirilmiş yumuşak bir bezle silin. Plastikleri erittikleri için klorlu çözücüler, benzin veya boya tineri kullanmayın.

Türkçe

6. Depolama

Kablosuz süpürgeyi sıcaklığı 50°C'nin altında olan ve çocukların ulaşamayacağı bir yerde saklayın. Cihazı dik konumda depolarken askıyı bir elbise askısına kancalayın.

NOT

- Çocukların kolayca ulaşabileceği veya cihazı çıkarabileceği bir yerde saklamayın.
- Nemli bir yerde veya yağmura maruz kalan bir alanda saklamayın.
- Doğrudan güneş ışığı altında veya sıcaklıkların ani bir şekilde değişebileceği bir yerde saklamayın.
- Alev alabilecek veya patlayabilecek uçucu maddelerin bulunduğu bir yerde saklamayın.
- Yerine sabitlemek için askıyı kullanmadan cihazı bir duvara yaslamayın. (Şek. 14)
Aksi takdirde, düşmeden dolayı hasar meydana gelebilir.

DİKKAT

Ağırlaş aletlerinin kullanımı ve bakımı konusunda her ülkede yürürlükte olan güvenlik düzenlemelerine ve standartlarına uygun davranılmalıdır.

HiKOKI akülü el aletleri için batarya kullanımı hakkında önemli uyarı

Lütfen, daima belirtilen orijinal bataryalardan birini kullanın. Belirtilenlerden başka bataryalarla kullanılmaları durumunda, veya bataryanın sökülmesi ve modifiye edilmesi (örneğin, hücrelerin veya diğer iç parçaların sökülmesi veya değiştirilmesi) halinde akülü el aletlerimizin emniyetini ve performansını garanti edemiyoruz.

GARANTİ

HiKOKI Elektrikli El Aletlerine yasalar / ülkelere özgü mevzuatlar çerçevesinde garanti veriyoruz. Bu garanti, yanlış veya kötü kullanımdan veya normal aşınma ve yıpranmadan kaynaklanan arıza ve hasarları kapsamamaktadır. Şikayet durumunda, lütfen Elektrikli El Aletini, sökülmemiş şekilde, bu Kullanım Kılavuzu'nun sonunda bulunan GARANTİ BELGESİYLE birlikte bir HiKOKI Yetkili Servis Merkezi'ne gönderin.

SORUN GİDERME

Alet normal şekilde çalışmazsa, aşağıdaki tabloda belirtilen kontrolleri uygulayın. Bu kontroller sorunu çözmezse, satıcınıza veya HiKOKI Yetkili Servis Merkezine danışın.

Belirti	Olası Nedeni	Çözüm
Alet çalışmıyor	Pil gücü kalmamıştır	Pili şarj edin.
Alet aniden durdu	Fan tozla tıkanarak aşırı yüklenmeye neden olmuştur	Satın aldığınız yerle iletişim kurun ve söküm ve temizlik işlemleri için planlama yapın.
	Pil aşırı ısınmıştır.	Pilin soğumasına izin verin.
	Motor aşırı ısınmış.	Tozu atın ve filtreyi temizleyin. Ardından motoru soğumaya bırakın.
Zayıf emiş gücü	Toz kutusu doludur.	Tozu boşaltın.
	Ağızlık tıkalıdır.	Engeli kaldırın.
	Ağızlık veya uzatma borusu gevşektir.	Üniteyi sağlam bir şekilde sıkın.
	Ağızlık veya uzatma borusu çatlamış veya hasar görmüştür.	Üniteyi yenisiyle değiştirin.
Filtre tıkalıdır.		Toz kutusunu döndürün ve toz giderme bıçağı ile tozu sıyrarak temizleyin veya filtreyi çıkarın ve hafifçe vurarak veya suyla yıkayarak temizleyin.
Çıkış veya ana ünite sıcak	Toz kutusu dolu olduğu veya filtre tıkalı olduğu için motor aşırı ısınıyordur.	Tozu boşaltın. Aksi takdirde, filtreyi temizleyin.
Anormal gürültü/kötü koku	Filtreye düzgün takılmamış, bu da yabancı maddelerin motora girmesine neden olmuştur.	Toz kutusunu çıkarın, emiş ağzını aşağıya doğru yönlendirin ve yabancı maddeyi ve tozu temizlemek için nazikçe sallayın. Anormal gürültü/kötü koku devam ederse motor hasar görmüş olabilir. Derhal kullanmayı bırakın ve onarım için planlama yapın.
Batarya takılmıyor	Alet için belirlenen bataryanın dışında bir batarya takılmaya çalışılıyor.	Lütfen çok voltlu tip bir batarya takın.

PRECAUȚII DE SIGURANȚĂ PENTRU ASPIRATORUL CU ACUMULATOR

- Pentru prevenirea accidentelor cum ar fi incendiile, șocurile electrice și leziunile, respectați "Precauțiile de siguranță" precizate în continuare.
- Înainte de utilizare citiți toate "Precauțiile de siguranță" și folosiți aparatul corect și în conformitate cu instrucțiunile.
- Păstrați acest manual de instrucțiuni într-un loc unde poate fi consultat oricând de către utilizator.

AVERTISMENT

1. Păstrați curățenia la locul de muncă. Spațiile sau bancul de lucru ce conțin resturi pot duce la accidente.
2. Fiți atenți și la lucrurile din jurul spațiului de lucru. Asigurați lumină suficientă pentru spațiul de lucru. Nu folosiți aparatul în locuri cu lichide sau gaze inflamabile.
3. A nu se folosi în apropierea copiilor. Nu lăsați alte persoane, în afara operatorului, să atingă aspiratorul sau cablul. Nu permiteți altor persoane, în afara operatorului, să se apropie de spațiul de lucru.
4. Utilizați aspiratorul potrivit pentru muncă. Folosiți aparatul doar în scopurile destinate.
5. Evitați să bruscați cablul de alimentare.
- Când transportați încărcătorul nu îl țineți numai de cablul de alimentare și nici un scoateți ștecărul din priză în timp ce țineți cablul de alimentare.
- Țineți cablul de alimentare departe de surse de căldură, ulei și muchii ascuțite.
6. Aspiratorul ar trebui întreținut cu atenție. Înlocuirea accesoriilor trebuie să respecte manualul de instrucțiuni. Verificați periodic cablul de alimentare al încărcătorului și contactați dealerul local sau agentul de service autorizat pentru reparații, în cazul în care acesta este deteriorat. Dacă folosiți un prelungitor, verificați-l periodic, iar când apar defecțiuni, înlocuiți-l.
7. În următoarele cazuri, opriți aspiratorul și deconectați acumulatorul de la aspirator:
Aspiratorul nu este utilizat sau este trimis la reparat.
Se înlocuiesc accesoriile, cum ar fi un tub de extensie și un filtru.
Este de așteptat un pericol iminent.
8. Evitați pornirea bruscă. Nu transportați aparatul conectat la alimentare cu degetul așezat pe butonul de pornire. Asigurați-vă să fie oprit comutatorul înainte de a introduce acumulatorul.
9. Efectuați munca cu destulă grijă. Atunci când utilizați aspiratorul, acordați atenție metodei de manevrare, modului de efectuare a muncii, situației înconjurătoare etc. și realizați operația într-un mod prudent.
10. Verificați dacă nu există piese defecte.
○ Înainte de utilizare verificați dacă nu există defecțiuni ale capacului de protecție sau ale altor părți și asigurați-vă că aparatul funcționează normal și realizează funcțiile specificate.
○ Verificați orice anomalități în toate locurile care ar putea afecta funcționarea, verificați ajustarea poziției și dacă piesele mobile sau deteriorate sunt bine prinse sau fixate.
- Pentru înlocuirea și repararea capacului de protecție (dacă este defect), respectați prevederile din instrucțiunile de manevrare. Dacă manualul nu conține astfel de prevederi, vă rugăm duceți aparatul la dealerul local sau la un agent de service autorizat pentru reparații.
- Dacă butonul nu mai funcționează, vă rugăm duceți aparatul la dealerul local sau la un agent de service autorizat pentru reparații. Evitați utilizarea aspiratorului care nu poate fi pornit sau oprit de la comutator.
11. Contactați magazinul de specialitate pentru repararea aspiratorului.
- Întrucât acest aspirator este conform cu standardul de siguranță corespunzător, nu îl modificați.

- Pentru reparații duceți aparatul la dealerul local sau la agentul de service autorizat. Dacă încercați să îl reparați singur, puteți suferi accidente sau leziuni.
12. Acest aparat poate fi utilizat de copii începând cu vârsta de 8 ani și peste și de persoane cu capacități fizice, senzoriale și mentale reduse sau care nu au experiența și cunoștințele necesare dacă au fost supravegheate sau instruite cu privire la utilizarea aparatului în siguranță și care înțeleg pericolele pe care le implică utilizarea acestuia. Copiii nu trebuie să se joace cu aparatul. Curățarea și întreținerea realizată de utilizator nu vor fi efectuate de copii fără a fi supravegheați.

PRECAUȚII PENTRU UTILIZAREA ASPIRATORULUI CU ACUMULATOR

Măsurile de precauție comune pentru aspiratoare au fost descrise. Pentru aspiratoarele pentru scule electrice, respectați următoarele măsuri de precauție descrise mai jos:

AVERTISMENT

1. Aveți grijă ca aparatul să nu tragă:
 - Lichide (de ex., apă, ulei) sau reziduuri umede.
 - Scânteile provocate la șlefuirea sau tăierea metalelor.
 - Obiecte foarte încinse, cum ar fi o țigară aprinsă.
 - Substanțe inflamabile (benzină, diluant, benzenuri, kerosen, vopsea etc.), substanțe explozive (nitroglicerină etc.), substanțe combustibile (aluminiiu, zinc, magneziu, titan, fosfor roșu, fosfor galben, celuloid etc.)
 - Obiecte ascuțite, cum ar fi cuie, lame sau sticlă.
 - Materiale ce se solidifică, cum ar fi pudra de ciment și tonerul, și prafurile fine conductoare, cum ar fi pudra de metal și de cărbune.
2. Așezați filtrul corect înainte de utilizare. Nu folosiți aparatul fără filtru sau cu filtrul așezat într-o poziție greșită și nu folosiți un filtru rupt. Pot apărea defecțiuni, cum ar fi arderea motorului.
3. Nu folosiți aparatul dacă orificiul de aspirare, admisia de aer sau orificiul de evacuare sunt blocate. Temperatura motorului poate crește la valori anormale, provocând defecțiuni cum ar fi deformarea pieselor sau arderea motorului.
4. Nu utilizați aparatul când orificiul de aspirație sau duza pentru podele etc. este infundată cu corpuri străine. Temperatura motorului poate crește la valori anormale, provocând defecțiuni cum ar fi deformarea pieselor sau arderea motorului.
5. Când îl scăpați pe jos sau dați peste aparat din greșeală, verificați dacă acesta nu s-a stricat, crăpat sau deformat. Defectarea, ruperea sau deformarea aparatului poate provoca leziuni.
6. Când aparatul este stricat sau face un zgomot anormal în timpul utilizării, opriți imediat butonul și duceți-l la dealerul local sau la agentul de service autorizat pentru reparații. În cazul în care continuați să folosiți aparatul așa cum este, vă puteți provoca leziuni.
7. Acest aparat se folosește doar în interior. Nu utilizați în ploaie. Nu expuneți la apă sau ulei. Acest lucru poate duce la defectarea aparatului care nu este rezistent la apă.

AVERTISMENTE SUPLIMENTARE PRIVIND SIGURANȚA

1. Încărcați întotdeauna acumulatorul la o temperatură cuprinsă între 0°C - 40°C. O temperatură mai mică de 0°C va duce la supraîncărcare, acest lucru fiind periculos. Acumulatorul nu poate fi încărcat la o temperatură de peste 40°C.
Cea mai potrivită temperatură pentru încărcare este între 20°C - 25°C.

Română

2. Nu utilizați încărcătorul în mod continuu.
Când s-a finalizat o încărcare, lăsați încărcătorul să stea timp de circa 15 minute, înainte de următoarea încărcare a unui acumulator.
3. Nu permiteți pătrunderea materiilor străine în orificiul pentru conectarea acumulatorului.
4. Nu demontați niciodată acumulatorul sau încărcătorul.
5. Nu scurtcircuitați niciodată acumulatorul. Scurtcircuitarea acumulatorului va produce un curent electric puternic și acesta se va supraîncălzi. Acumulatorul va arde sau se va strica.
6. Utilizarea unui acumulator epuizat va deteriora încărcătorul.
7. Nu introduceți obiecte în fantele de ventilație ale încărcătorului. Introducerea obiectelor de metal sau inflamabile în fantele de ventilație ale încărcătorului va duce la apariția de șoc electric sau deteriorarea încărcătorului.
8. Nu permiteți contactul direct al luminii cu ochii prin privirea în direcția luminii.
Dacă vă expuneți ochii în mod repetat la lumină, aceștia vor avea de suferit.
9. Nu aplicați șoc puternic asupra panoului de comutare și nu îl deteriorați. Aceasta poate duce la o problemă.
10. Nu utilizați produsul dacă scula sau bornele acumulatorului (asamblarea acumulatorului) sunt deformate.
Instalarea acumulatorului poate provoca un scurtcircuit care ar putea duce la emisie de fum sau aprindere.
11. Păstrați terminalele sculei (asamblarea acumulatorului) fără șpan și praf.
 - Înainte de utilizare, asigurați-vă că nu s-au colectat șpan și praf în zona bornelor.
 - În timpul funcționării, încercați să evitați căderea șpanului sau prafului de pe sculă pe acumulator.
 - La întreruperea operațiunii sau după utilizare, nu lăsați scula într-o zonă în care aceasta poate fi expusă la cădere de șpan sau praf.
 - Curățați praful, murdăria, apa sau alte lichide care se pot acumula pe conectorul acumulatorului.
Nerespectarea acestei indicații poate provoca un scurtcircuit care ar putea duce la emisie de fum sau aprindere.
12. Nu aruncați acumulatorul în foc. Dacă acumulatorul este ars, acesta poate exploda.
13. Aduceți acumulatorul la magazinul de la care a fost cumpărat de îndată ce durata de viață a acestuia, după încărcare, devine prea scurtă pentru uz practic. Nu aruncați acumulatorul consumat.

AVERTISMENT

Pentru a împiedica apariția scurgerilor la acumulator, a generării de căldură, emisiilor de fum, exploziei și aprinderii, vă rugăm să respectați următoarele măsuri de precauție.

1. Asigurați-vă că pe acumulator nu se strânge șpan și nici praf.
 - În timpul lucrului, asigurați-vă că pe acumulator nu cade șpan și nici praf.
 - Asigurați-vă că șpanul și praful care cad pe scula electrică în timpul lucrului nu se strâng pe acumulator.
 - Nu depozitați un acumulator nefolosit într-un loc expus la șpan și la praf.
 - Înainte de a depozita un acumulator, îndepărtați de pe acesta toate urmele de șpan și de praf și nu depozitați acumulatorul împreună cu piese metalice (șuruburi, cuie etc.).
2. Nu găuriți acumulatorul cu obiecte ascuțite cum ar fi cuiele, nu îl loviți cu ciocanul, nu călcați pe el, nu îl aruncați și nu îl supuneți unor șocuri fizice puternice.
3. Nu utilizați un acumulator care pare deteriorat sau care este deformat.
4. Nu folosiți acumulatorul cu polaritatea inversată.
5. Nu îl conectați direct la sursele de energie electrică sau la brichetele electrice ale mașinilor.
6. Nu folosiți acumulatorul în alte scopuri decât cele indicate.
7. În cazul în care acumulatorul nu se încarcă după trecerea timpului de încărcare specificat, încetați imediat să îl mai încărcați.
8. Nu expuneți acumulatorul la temperaturi sau presiuni ridicate, de exemplu nu îl introduceți într-un cuptor cu microunde, într-un uscător sau într-un container presurizat.
9. Țineți-l departe de flacăra și imediat ce observați scurgeri sau mirosuri neplăcute.
10. Nu îl folosiți în locuri în care se generează o puternică electricitate statică.
11. În cazul în care observați la acumulator scurgeri, mirosuri neplăcute, generare de căldură, decolorări sau deformări, scoateți-l imediat din echipament sau din încărcător și încetați să îl mai utilizați.
12. Nu scufundați acumulatorul sau nu permiteți fluidelor să curgă în interior. Pătrunderea lichidului conductor, precum apa, poate provoca daune care pot duce la incendiu sau explozie. Depozitați acumulatorul dvs. într-un loc răcoros și uscat, departe de elemente combustibile și inflamabile. Trebuie evitate atmosferele gazeoase corozive.

PRECAUȚIE

1. În cazul în care lichidul ce se scurge din acumulator intră în contact cu ochii, nu vă frecați la ochi și spălați-i bine cu apă proaspătă curată, cum ar fi apa de la robinet și consultați imediat un medic.
În cazul în care nu faceți tratament, lichidul poate provoca probleme oculare.
2. În cazul în care lichidul se scurge pe piele sau pe haine, spălați imediat cu apă proaspătă curată, cum ar fi apa de la robinet.
Există posibilitatea ca acest lucru să provoace iritarea pielii.
3. În cazul în care la prima utilizare a acumulatorului detectați mirosuri neplăcute, supraîncălzire, dacă observați rugină, decolorare, deformare și/sau alte nereguli, nu folosiți acumulatorul și înapoiți-l furnizorului sau vânzătorului.

PRECAUȚII REFERITOARE LA ACUMULATORUL LITIU-ION

Pentru prelungirea duratei de viață, acumulatorul litiu-ion este echipat cu o protecție pentru oprirea furnizării de energie. În situațiile de la 1 la 3 descrise mai jos, atunci când folosiți acest produs, chiar dacă acesta este pornit, motorul se poate opri. Aceasta nu este o defecțiune, ci un rezultat al funcției de protecție.

1. Atunci când acumulatorul este descărcat, motorul se oprește.
În această situație încărcați imediat acumulatorul.
2. În situația suprasolicitării aparatului, motorul se poate opri. În acest caz, opriți aparatul și îndepărtați cauza suprasolicitării. După aceasta, puteți folosi din nou aparatul.
3. În situația supraîncălzirii acumulatorului în timpul lucrului, alimentarea aparatului de la acumulator se poate întrerupe.
În această situație, încetați să mai utilizați acumulatorul și lăsați-l să se răcească. După aceasta, puteți folosi din nou aparatul.

Mai mult, vă rugăm să acordați atenție următoarelor avertismente și indicații privind precauția.

AVERTISMENT

Dacă o materie străină, cu proprietăți conductive, intră în terminalul acumulatorului cu litiu ion, acesta se poate scurtcircuita, ducând la incendiu. Respectați cu strictețe următoarele reguli când depozitați acumulatorul cu litiu ion.

- Nu introduceți reziduuri cu proprietăți conductive, cuie sau sârme de oțel și cupru în cutia pentru depozitare.
- Pentru a preveni scurtcircuitarea, încărcați acumulatorul în sculă sau aplicați ferm capacul acumulatorului, pentru depozitare, până când nu se mai vede ventilatorul.

DESPRE TRANSPORTAREA ACUMULATORULUI LITIU-ION

Când transportați un acumulator litiu-ion, vă rugăm să respectați următoarele instrucțiuni.

AVERTISMENT

Notificați compania transportatoare că un pachet conține un acumulator litiu-ion, informați compania cu privire la puterea sa de ieșire și respectați instrucțiunile companie transportatoare atunci când aranjați un transport.

- Acumulatorii litiu-ion care depășesc puterea de ieșire de 100 Wh sunt considerați ca făcând parte din categoria de clasificare a materialelor periculoase și vor necesita proceduri de aplicare speciale.
- Pentru transportul în străinătate, trebuie să respectați legea internațională, precum și regulile și reglementările țării de destinație.
- În cazul în care este instalat în BSL36B18 în scula electrică, puterea de ieșire va depăși 100 Wh și unitatea va fi clasificată ca mărfuri periculoase pentru clasificarea cheltuielilor de transport.

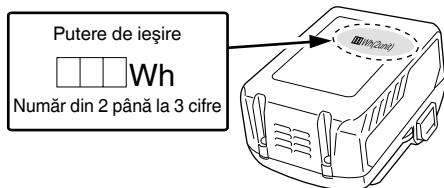
**DENUMIRI COMPONENTE (Fig. 1 – Fig. 14)**

① Lumină LED	⑬ Suport duză
② Plăcuță de identificare	⑭ Orificiu de aspirație
③ Motor	⑮ Zăvor
④ Carcasă	⑯ Semn scos în relief
⑤ Casetă pentru praf	⑰ Filtru
⑥ Acumulator	⑱ Suport filtru
⑦ Curea	⑲ Ștuț
⑧ Panou de comandă	⑳ Casetă caneluri
⑨ Indicator luminos	㉑ Praf
⑩ Tub extensie	㉒ Lame înlăturare praf (3 buc.) (Fixate în interiorul casetei pentru praf)
⑪ Duză pentru spații înguste	㉓ Filtru ventilator
⑫ Duză pentru podele	

SIMBOLURI**AVERTISMENT**

În cele ce urmează sunt prezentate simbolurile folosite pentru mașină. Înainte de utilizare, asigurați-vă că înțelegeți semnificația acestora.

	R36DA: Aspirator cu acumulator
	Pentru a reduce riscul de accidente, utilizatorul trebuie să citească manualul de utilizare.
	Numai pentru țările membre UE Nu aruncați această sculă electrică împreună cu deșeurile menajere! În conformitate cu Directiva Europeană 2012/19/UE referitoare la deșeurile reprezentând echipamente electrice și electronice și la implementarea acesteia în conformitate cu legislațiile naționale, sculele electrice care au ajuns la finalul duratei de folosire trebuie colectate separat și duse la o unitate de reciclare compatibilă cu mediul înconjurător.
	Avertisment
	Pornire
	Oprire
	Deconectați acumulatorul
	Acțiune interzisă
	Mod RIDICAT
	Mod SCĂZUT/MEDIU
	Buton OPRIRE

ACCESORII STANDARD

Pe lângă unitatea principală (1 unitate), pachetul conține și accesoriile enumerate la pagina 131.

Selectarea accesoriilor poate fi modificată fără notificare prealabilă.

SELECTAREA ACCESORIILOR

Accesoriile acestei mașini sunt enumerate la pagina 132.

Accesoriile opționale sunt supuse modificărilor fără notificare prealabilă.

APLICAȚII

- Aspirare ușoară pe suprafețe uscate

SPECIFICAȚII

Sculă electrică

		R36DA
Tensiune nominală		36 V
Motor		Motor c.c.
Aplicație		Tip uscat
Timpul de funcționare continuă (Acumulator: cu BSL36A18)	3 (RIDICAT)	Aprox. 15 min.
	2 (MEDIU)	Aprox. 30 min.
	1 (SCĂZUT)	Aprox. 60 min.
Rata de absorbție		3 (RIDICAT): aprox. 155 W 2 (MEDIU): aprox. 65 W 1 (SCĂZUT): aprox. 35 W
Capacitate de colectare a prafului		560 mL
Acumulator disponibil pentru această sculă*		Acumulator multi-volt
Dimensiuni (L x A x H)		476 mm x 112 mm x 169 mm
Greutate**		1,6 kg (BSL36A18) 1,9 kg (BSL36B18)

* Acumulatoroarele existente (BSL3660/3626X/3626/3625/3620, seriile BSL18.... și BSL14....) nu pot fi utilizate cu această sculă.

** Conform Procedura EPTA 01/2014 Greutatea nu include accesoriile.

*2 Dacă filtrul nu este montat corect, poate pătrunde murdărie sau impurități în ventilator ce poate duce la deteriorări sau defecțiuni.

*3 Caseta pentru praf poate fi instalată, de asemenea, cu duza orientată în sus. (Fig. 7-a)

Mod	Timpul de funcționare continuă
	BSL36A18
3 (RIDICAT)	Aprox. 15 min.
2 (MEDIU)	Aprox. 30 min.
1 (SCĂZUT)	Aprox. 60 min.

* Timpul de funcționare continuă variază în funcție de starea acumulatorului. Vă rugăm să utilizați tabelul drept ghid.

NOTA

○ Pentru a reduce zgomotul la utilizarea aparatului, comutați la modul 1.

○ Când utilizați modul 3 pe anumite suprafețe, cum ar fi covoare, forța de aspirare poate face ca acțiunea să fie dificilă. Dacă se întâmplă acest lucru, comutați la modul 2 sau 1.

*5 Atunci când atașați duza sau tubul de extensie, introduceți prin răsucire în direcția indicată de săgeată.

Răsuciți în direcția indicată de săgeată și în momentul decuplării. (Fig. 10-a)

Răsucirea în direcția opusă poate duce la demontarea casetei de praf de pe carcasă.

*6 **NOTA**

○ Îndreptați orificiul de aspirație în jos deoarece praful se poate împrăștiă când îndepărtați caseta pentru praf.

○ Dacă puterea de aspirare nu se îmbunătățește după îndepărtarea prafului, curățați filtrul. (Consultați „Curățarea filtrului” la pagina 101).

*7 Aparatul are un mecanism încorporat de răzuire a prafului depus pe filtru atunci când scoateți caseta pentru praf.

Pentru a răzui și mai bine praful, răsuciți în mod repetat înainte și înapoi caseta pentru praf (de 2 până la 3 ori sau mai mult).

Țineți unitatea, astfel încât caseta pentru praf să nu se desprindă din carcasă, roți ușor și în mod repetat caseta pentru praf în direcțiile indicate.

DESPACHETARE

Dezambalați cu grijă unealta electrică.

ÎNCĂRCARE

Acumulatorul și încărcătorul acumulatorului nu sunt furnizate împreună cu acest produs.

Pentru acumulatori reincărcabili, încărcați în conformitate cu instrucțiunile de utilizare ale încărcătorului pe care îl utilizați.

ASAMBLARE ȘI OPERARE

Acțiune	Figură	Pagină
Scoaterea și introducerea acumulatorului (comercializat separat)	2	2
Demontarea casetei pentru praf	3	2
Demontarea filtrului	4	2
Verificați filtrul*1	5	2
Montați filtrul*2	6	3
Montarea casetei pentru praf*3	7	3
Oprire întrerupător*4	8	3
Cum se utilizează*5	10	4
Golirea casetei pentru praf*6	11	5
Îndepărtarea eficientă a prafului*7	12	5
Selectare accesorii	—	132

*1 a. Filtrul curățat de praf și murdărie
b. Cauciuc nedeteriorat
c. Conector nedeteriorat

INDICATORUL LUMINOS (Fig. 9)

Avertizare despre curățarea filtrului

În cazul în care filtrul se înfundă și puterea de aspirare scade, indicatorul luminos va clipi.

Iar unitatea principală va emite un sunet pulsatoriu.

Totuși, acesta nu este un semn de defecțiune.

Dacă se întâmplă acest lucru, goliiți caseta pentru praf și curățați filtrul. (Consultați Fig. 11, Fig. 12 și „ÎNTREȚINERE ȘI VERIFICARE” de la pagina 101).

Avertisment de blocaj port admisie

Dacă se blochează orificiul de aspirație în timpul aspirării - de exemplu, în timpul aspirării covoarelor - unitatea principală va emite un sunet pulsatoriu, indicatorul luminos va clipi. Cu toate acestea, acest lucru nu arată o defecțiune. În acest caz, eliberați blocajul din portul de admisie.

NOTA

Dacă funcționează continuu atunci când filtrul se înfundă sau orificiul de aspirație se blochează, aparatul se va opri din funcționare prin protecția la temperatură a motorului.

ÎNȚREȚINERE ȘI VERIFICARE

AVERTISMENT

- Pentru operațiunile de verificare și de întreținere, asigurați-vă că opriți comutatorul și scoateți acumulatorul.
- Nu lucrați cu mâinile ude. Poate provoca șocuri electrice sau leziuni.

1. Curățarea filtrului

PRECAUȚIE

- Nu spălați filtrul în mașina de spălat.
 - Nu spălați filtrul în apă fierbinte sau nu uscați la foc.
 - Nu scoateți filtrul ventilatorului și nici suportul filtrului.
- În cazul în care eficiența de aspirare este slabă, chiar și după ce caseta pentru praf a fost golită, scoateți filtrul și spălați-l cu apă rece sau caldută. (Apa nu trebuie să fie fierbinte.)

După spălare, nu uscați în lumina directă a soarelui. (Fig. 13-a)

Dacă există praf pe filtrul ventilatorului, țineți dispozitivul de curățare cu filtrul ventilatorului orientat în jos, pentru a nu lăsa praful să pătrundă în motor și curățați ușor cu ajutorul unei perii de mici dimensiuni, cum ar fi o periuță de dinți uzată. Nu frecăți cu peria ferm. (Fig. 13-b)

NOTĂ

- Nu folosiți benzină, diluant, benzen sau petrol lampant, deoarece acestea pot topi plasticul.
 - Nu utilizați pistol cu aer comprimat sau instrumente similare pentru a curăța filtrul, filtrul ventilatorului sau aparatul în sine. (Fig. 13-c)
- O astfel de acțiune ar putea împinge murdărie în interiorul aparatului și poate cauza defecțiuni.

2. Inspectarea șuruburilor de asamblare

Inspectați cu regularitate toate șuruburile de asamblare și asigurați-vă că sunt fixate corespunzător. Dacă există șuruburi care nu sunt fixe, fixați-le imediat. Nerespectarea avertismentului poate duce la riscuri serioase.

3. Întreținerea motorului

Bobina motorului este componenta principală a sculei electrice. Aveți grijă să nu deteriorați bobina și/sau să nu o udați cu ulei sau apă.

4. Inspectarea bornelor

Verificați pentru a vă asigura că șpanul și praful nu au fost colectate pe borne.

Ocazional verificați înainte, în timpul și după operare.

PRECAUȚIE

Îndepărtați orice șpan sau praf care s-ar fi putut colecta pe borne.

Nerespectarea acestei indicații ar putea avea ca rezultat defectarea sculei.

5. Curățarea exteriorului

Dacă aparatul este murdar, ștergeți folosind o cârpă uscată moale sau una înmuiată într-o soluție de apă cu săpun. Nu folosiți solvenți pe bază de clor, benzină și nici diluanți, deoarece acestea topesc plasticul.

6. Depozitare

Depozitați aparatul de curățat cu acumulator fără fir într-un loc în care temperatura este sub 50°C și nu lăsați produsul la îndemâna copiilor.

Atunci când depozitați aparatul în poziție verticală, prindeți cârligul curelei într-un agățător.

NOTĂ

- Nu depozitați în locuri în care copiii au acces ușor sau pot scoate aparatul.
 - Nu depozitați într-un mediu umed sau într-o zonă expusă la precipitații.
 - Nu depozitați în lumina directă a soarelui sau în locuri unde temperatura se poate schimba brusc
 - Nu depozitați într-un loc cu substanțe volatile, ce se pot aprinde sau pot exploda.
 - Nu așezați aparatul sprijinit de perete fără să utilizați cureaua pentru a-l fixa în poziție. (Fig. 14)
- În caz contrar, se pot produce deteriorări de la cădere.

PRECAUȚIE

Pe durata folosirii și a operațiunilor de întreținere a mașinii trebuie respectate reglementările și standardele naționale privind securitatea.

Notă importantă pentru bateriile uneltelor HIKOKI cu acumulatori

Utilizați întotdeauna acumulatori originali. Nu garantăm siguranța și performanța uneltei dacă se utilizează alți acumulatori decât cei recomandați sau dacă acumulatorul original este dezmembrat sau modificat (cum ar fi demontarea și înlocuirea celulelor sau a altor părți interne).

GARANȚIE

Garantăm sculele electrice HIKOKI în conformitate cu reglementările statutare/specifice țării. Această garanție nu acoperă defectele sau daunele provocate de utilizarea necorespunzătoare, abuz sau de uzura și deteriorarea normale. În cazul în care aveți reclamații, vă rugăm să trimiteți scula electrică nedemontată, împreună cu CERTIFICATUL DE GARANȚIE care se găsește la finalul prezentelor Instrucțiuni de utilizare, la o unitate service autorizată de HIKOKI.

REMEDIEREA PROBLEMELOR

Dacă aparatul funcționează anomal, efectuați verificările din tabelul de mai jos. Dacă problema nu se remediază, consultați distribuitorul sau Centrul de service autorizat HiKOKI.

Simptom	Cauză posibilă	Remediu
Instrumentul nu funcționează	Acumulator complet descărcat	Încărcați acumulatorul.
Scula s-a oprit brusc	Ventilatorul înfundat cu praf duce la suprasarcină	Contactați vânzătorul și cereți să fie demontat și curățat.
	Acumulatorul este supraîncălzit.	Lăsați acumulatorul să se răcească.
	Motorul este supraîncălzit.	Aruncați praful și curățați filtrul. Și apoi lăsați motorul să se răcească.
Aspirare slabă	Caseta pentru praf este plină.	Eliminați praful.
	Duza este înfundată.	Îndepărtați blocajul.
	Duza sau tubul de extensie este slăbit.	Strângeți bine unitatea.
	Duza sau tubul de extensie este crăpat sau deteriorat.	Înlocuiți unitatea cu una nouă.
Filtrul este înfundat.	Filtrul este înfundat.	Răsuciți caseta pentru praf și răzuiți praful cu lama pentru îndepărtarea prafului sau scoateți filtrul și loviți ușor sau spălați cu apă.
		Eliminați praful. Sau curățați filtrul.
Unitatea principală sau de eșapament este fierbinte	Motorul se supraîncălzește, deoarece caseta pentru praf este plină sau filtrul este înfundat.	Eliminați praful. Sau curățați filtrul.
Zgomot anormal/miros neplăcut	Filtrul nu este instalat în mod corespunzător, determinând pătrunderea corpurilor străine în interiorul motorului.	Scoateți caseta pentru praf, îndreptați orificiul de aspirație în jos și scuturați ușor pentru a îndepărta corpurile străine și praful. Dacă zgomotul anormal/mirosul neplăcut continuă, motorul poate fi deteriorat. Opriti imediat utilizarea și solicitați repararea.
Acumulatorul nu poate fi instalat	Încercarea de a instala un alt acumulator decât cel specificat pentru sculă.	Vă rugăm să instalați un acumulator de tip multi-volt.

VARNOSTNI UKREPI ZA AKUMULATORSKI SESALNIK

- Da bi se izognili nesrečam kot so ogenj, električni udar in poškodbe, sledite spodnjim "Varnostnim ukrepom".
- Pred uporabo preberite vse "Varnostnim ukrepom" in napravo uporabljajte v skladu z navodili.
- Ta priročnik z navodili hranite tako, da je uporabniku cel čas na voljo.

OPOZORILO

1. Delovno območje naj bo čisto. Razmetano mesto ali delovna miza lahko povzročijo nesreče.
2. Prav tako bodite pozorni na stanje okoli delovnega mesta. Delovno mesto naj bo dovolj svetlo. Naprave ne uporabljajte v prostorih z vnetljivimi tekočinami ali plini.
3. Otroke držite vstran. Ne dovolite, da se sesalca ali kabla dotikajo druge osebe kot upravljavec. Osebe, razen uporabnika, naj se ne približujejo delovnemu prostoru.
4. Uporabite sesalnik, primeren za določeno delo. Napravo uporabljajte le za določene namene.
5. Ne bodite grobi z napajalnim kablom.
- Polnilnika ne nosite le za napajalni kabel in ne odklapljajte vtičaja iz vtičnice, medtem ko držite le kabel.
- Napajalnega kabla ne približujte vročini, olju in ostrim kotom.
6. Sesalnik je treba skrbno vzdrževati. Zamenjava dodatne opreme mora slediti navodilom za uporabo. Redno preverjajte napajalni kabel polnilnika in prosite prodajalca ali pooblaščenega serviserja za popravilo, če je kabel poškodovan. Če uporabljate podaljševalni kabel, ga redno preverjajte in ga zamenjajte, ko je poškodovan.
7. V naslednjih primerih izključite sesalnik in izklopite baterijo iz sesalnika:
Sesalnik se ne uporablja ali je poslan v popravilo.
Dodatna oprema, kot so podaljševalna cev in filter, sta zamenjana.
Pričakuje se nevarnost.
8. Izogibajte se nenamernemu zagonu. Naprave, priključene na napetost ne prenašajte tako, da imate prst na stikalo. Prepričajte se, da je stikalo izklopljeno, preden vstavite baterijo.
9. Opravite delo dovolj skrbno. Ko uporabljate sesalnik, bodite pozorni na način ravnanja, način dela, okoliške razmere itd. in previdno opravite postopek.
10. Preverite pokvarjene dele.
- Pred uporabo preverite za poškodbe na zaščitnem pokrovu in drugih delih ter potrdite ali naprava dela normalno in izvaja določene funkcije.
- Na mestih, ki bi lahko vplivala na delovanje preverite za nepravilnosti, preverite nastavitve položaja in stanje spojke premikajočih se delov, poškodovane dele in stanje dodatkov.
- Po zamenjavi in popravilu poškodovanega zaščitnega pokrova in ostalih delov je treba slediti ukrepom v navodilih za rokovanje. Če v priročniku ni takšnih ukrepov, prosimo, da zahtevate popravilo pri vašem lokalnem prodajalcu ali pooblaščenem serviserju.
- Če stikalo ne deluje, prosimo, da zahtevate popravilo pri vašem lokalnem prodajalcu ali pooblaščenem serviserju. Izogibajte se uporabi sesalnikov, ki jih ni mogoče vključiti ali izključiti s stikalom.
11. Za popravilo sesalnika se obrnite na specializirano trgovino.
- Ta sesalnik je v skladu z ustreznim varnostnim standardom, zato ga ne spreminjajte.
- Zahtevajte popravilo pri vašem lokalnem prodajalcu ali pooblaščenem serviserju. Če napravo popravite sami, lahko povzročite nesreče ali poškodbe.

12. To napravo lahko uporabljajo otroci starejši od 8 let in osebe z zmanjšanimi fizičnimi, čutnimi in mentalnimi zmoglostmi ali brez izkušenj in znanja, če so pod nadzorom, poznajo varno rabo naprave in razumejo mogoča tveganja. Otroci se ne smejo igrati z napravo. Otroci ne smejo čistiti in vzdrževati naprave brez nadzora.

PREVIDNOSTNI UKREPI ZA UPORABO AKUMULATORSKEGA SESALNIKA

Opisani so bili previdnostni ukrepi, ki so običajni za sesalnike. Za sesalnike za električna orodja upoštevajte nadaljnje varnostne ukrepe, opisane spodaj:

OPOZORILO

1. Napravi preprečite, da posrka naslednje:
 - Tekočine (npr. voda, olje) ali vlažni odpadki.
 - Lskre, ki nastanejo pri brušenju ali rezanju kovine.
 - Stvari z visoko temperaturo, kot je prižgana cigareta.
 - Gorljive substance (gorivo, razredčilo, bencin, kerozin, barva itd.), eksplozivne substance (nitroglicerini itd.), vnetljive substance (aluminij, cink, magnezij, titan, rdeči fosfor, rumeni fosfor, celulozid itd.)
 - Ostre stvari, kot so željevi, britvice ali steklo.
 - Strjene materiale kot so cement in toner in prevodni fini prah kot je kovinski prah in ogljikov prašek.
2. Pred uporabo pravilno nastavite filter. Naprave ne uporabljajte brez filtra ali z napačno nastavljenim filtrom in ne uporabljajte pretrganega filtra. Lahko povzroči napake kot je pregoren motor.
3. Naprave ne uporabljajte z ovirano sesalno odprtino, zračnim dovodom ali izpušno odprtino. Temperatura motorja se lahko zelo poveča ter povzroči deformacijo delov ali pa pregori motor.
4. Ne uporabljajte naprave, ko je s tuji zamašena odprtina za dovod zraka ali talna šoba itn. Temperatura motorja se lahko zelo poveča ter povzroči deformacijo delov ali pa pregori motor.
5. Če vam naprava nehote pade na tla ali pa z njo trčite, preverite za zlome, razpoke ali deformacije. Zlom, razpoke ali deformacije lahko povzročijo poškodbe.
6. Ko naprava ni v dobrem stanju ali med delovanjem oddaja čuden zvok, takoj izključite stikalo in zahtevajte popravilo pri vašem lokalnem prodajalcu ali pooblaščenem serviserju. Nadaljevanje uporabe takšne naprave lahko vodi do poškodb.
7. Naprava se uporablja le v zaprtih prostorih. Nikdy ho neuporabljajte vonku. Ne uporabljajte v dežju. Hranite ločeno od vode ali olja.
Pride lahko do okvare, saj ta naprava ni vodoodporna.

DODATNA VARNOSTNA NAVODILA

1. Baterijo vedno polnite pri temperaturi 0°C – 40°C. Temperatura, nižja od 0°C, bo povzročila prenapetost, kar je nevarno. Baterije ni mogoče polniti pri temperaturi, višji od 40°C.
Najbolj primerna temperatura za polnjenje je 20°C – 25°C.
2. Ne uporabljajte polnilnika neprekinjeno.
Ko se eno polnjenje konča, odložite polnilnik za približno 15 minut, preden ponovno polnite baterijo.
3. Ne dovolite, da bi v luknjo, ki povezuje polnilno baterijo prišel tujek.
4. Polnilne baterije in polnilnika nikoli ne razstavljajte.
5. V polnilni bateriji nikoli ne povzročite kratkega stika. Kratak stik v bateriji bo povzročil visok električni tok in pregrevanje. Posledica tega bo pregreteje ali poškodba baterije.

- Uporaba izrabljene baterije lahko poškoduje polnilnik.
- V prezračevalne reže polnilnika ne vstavljajte predmetov. Vstavljanje kovinskih ali vnetljivih predmetov v prezračevalne reže polnilnika lahko povzroči tveganje električnega udara ali poškodbo polnilnika.
- Ne glejte neposredno v izvor svetlobe, saj je to velika obremenitev za vaše oči.
Če so oči dalj časa izpostavljene neposredni svetlobi, se poškodujejo.
- Stikalne plošče ne izpostavljajte močnim udarcem in pazite, da je ne zlomite. Zaradi tega lahko pride do težav.
- Izdelka ne uporabljajte, če se orodje ali električni kontakti baterije (baterijski nosilec) deformirajo.
- Nameščanje baterije lahko povzroči kratki stik, ki lahko vodi do izhajanja dima ali vžiga.
- Na električnih kontaktih (baterijski nosilec) orodja se ne smejo nabrati ostružki ali prah.
 - Pred uporabo se prepričajte, da se na kontaktih niso nabrali ostružki in prah.
 - Med uporabo poskusite preprečiti padanje ostružkov ali prahu z orodja na baterijo.
 - Pri prekinitvi delovanja ali po uporabi orodja ne puščajte na območju, kjer je lahko izpostavljeno padajočim ostružkom ali prahu.
 - Obrišite prah in umazanijo, vodo ali drugo tekočino, ki se lahko naberejo na priključku za akumulator.
To lahko povzroči kratki stik, ki lahko vodi do izhajanja dima ali vžiga.
- Baterije ne izpostavljajte ognju. Če baterija pregori, lahko eksplodira.
- Ko se življenjska doba baterije zmanjša za normalno uporabo, jo takoj nesite v trgovino, kjer ste jo kupili. Prazne baterije ne zavržite.
- Ne uporabljajte baterije z nasprotno polarnostjo.
- Baterije ne priključite neposredno na električne vtičnice ali cigaretni vžigalnik v avtomobilu.
- Baterijo uporabljajte le za določene namene.
- Če se baterija ne napolni tudi po preteku določenega časa polnjenja, polnjenje takoj prekinite.
- Baterije ne postavljajte ali izpostavljajte visokim temperaturam ali visokem pritisku, na primer v mikrovalovni pečici, sušilcu ali visokotlačni komori.
- Ob zaznavi iztekanja ali neprijetnega vonja jo takoj odmaknite od ognja.
- Ne uporabljajte je v prostorih, kjer se ustvarja močna statična električna.
- Ob iztekanju baterije, čudnem vonju, ustvarjanju toplote, razbarvanju ali deformaciji oziroma v kolikor je videti čudna med uporabo, polnjenjem ali shranjevanjem jo takoj odstranite iz opreme ali polnilnika in jo prenehajte uporabljati.
- Ne potaplajte baterije in ne dovolite, da vanjo stečejo kakršnekoli tekočine. Vstop prevodne tekočine, kot je voda, lahko povzroči poškodbe ter posledično požar ali eksplozijo. Baterijo shranjujte na hladnem, suhem mestu, stran od lahko vnetljivih in gorljivih predmetov. Izgubiti se je potrebno jedkim plinskimi ozračjem.

POZOR

- Če tekočina, ki izteka iz baterije pride v stik z vašimi očmi jih ne drgnite, ampak jih operite s svežo, čisto vodo ter takoj obiščite zdravnika.
Če ne boste obiskali zdravnika, lahko tekočina povzroči težave z očmi.
- V primeru, da tekočina pride v stik s kožo ali oblačili jih takoj operite s čisto vodo.
Obstaja možnost, da lahko to povzroči draženje kože.
- Če opazite rjo, čuden vonj, pregrevanje, razbarvanje, deformacijo in/ali druge nepravilnosti pri prvi uporabi baterije, je ne uporabljajte in jo vrnite dobavitelju ali prodajalcu.

OPOZORILO

- Če v priključek litij-ionske baterije pride prevoden tujek, lahko pride v bateriji do kratkega stika, kar lahko sproži požar. Ob shranjevanju litij-ionske baterije upoštevajte naslednjo vsebino.
- V škatlo za shranjevanje ne shranjujte prevodnih stvari, žebeljev in žic kot sta železna in bakrena žica.
 - Da preprečite nastanek kratkega stika, namestite baterijo v orodje ali na varno vstavite pokrov baterije, ki pokrije prezračevalno režo.

GLEDE TRANSPORTA LITIJEVIH BATERIJ

Pri transportu litijevih baterij upoštevajte naslednje previdnostne ukrepe.

OPOZORILO

Obvestite transportno podjetje o tem, da paket vsebuje litijevo baterijo, in o izhodni moči ter upoštevajte navodila transportnega podjetja, ko urejate prevoz.

- Litijske baterije, ki imajo izhodno moč višjo od 100 Wh so označene kot nevarno blago in za njih boste morali izpolniti posebne prijavnne postopke.
- Pri mednarodnem transportu morate upoštevati mednarodno zakonodajo in pravila ter ureditve ciljne države.
- Če je v električnem orodju nameščen BSL36B18, bo izhodna moč preseglala 100 Wh in enota bo razvrščena kot nevarno blago za klasifikacijo tovora.

OPOZORILO ZA LITIJ-IONSKO BATERIJO

Za podaljšanje življenjske dobe je litij-ionska baterija opremljena z zaščitno funkcijo, ki ustavi delovanje.

V spodaj opisanih primerih od 1 do 3 se pri uporabi tega izdelka, tudi če je vključen, motor lahko ustavi. To ni težava, ampak rezultat zaščitne funkcije.

- Ko se porabi preostala moč baterije, se motor ugasne.
V tem primeru baterijo takoj napolnite.
 - Če je orodje preobremenjeno, se motor lahko ustavi.
V tem primeru izklopite orodje in odstranite vzroke preobremenitve. Následne ho budedete moč opát použit.
 - Če se baterija pregreje zaradi preobremenitve, se bo ustavil dovod moči.
V tem primeru prenehajte z uporabo baterije in počakajte, da se ohladi. Po tem lahko orodje znova uporabite.
- Prosimo, da upoštevate naslednja opozorila in svarila.

OPOZORILO

Da bi preprečili iztekanje baterije, ustvarjanje toplote, oddajanje dima, eksplozijo in vžig, prosimo, da upoštevate naslednja varnostna opozorila.

- Preprečite nabiranje ostružkov in prahu na bateriji.
 - Med delom poskrbite, da ostružki in prah ne padajo na baterijo.
 - Med delom poskrbite, da se morebitni ostružki in prah z električnega orodja ne nabirajo na bateriji.
 - Neuporabljeno baterijo ne shranjujte na mestu, kjer je izpostavljena ostružkom in prahu.
 - Preden baterijo shranite odstranite ostružke ter prah, ki se lahko sprimejo na baterijo in ne hranite jo skupaj s kovinskimi deli (vijaki, žebelji itn.).
- Baterijo ne prebadajte z ostrimi predmeti kot so žebelji, ne udarjajte s kladivom, ne stopite nanjo, jo ne mečite ali izpostavljajte težkim fizičnim udarom.
- Vidno poškodovane ali deformirane baterije ne uporabljajte.

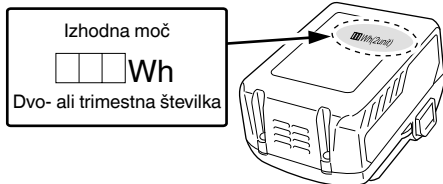

	Način srednjega/nizkega delovanja
	Gumb za IZKLOP

STANDARDNA OPREMA

Zraven glavnega orodja (1 orodje) vsebuje paket pribor napisan na strani 131.

Standardni pribor se lahko spremeni brez obvestila.

IZBOR PRIKLJUČKOV

Dodatki za to orodje so navedeni na strani 132.

Izbirni dodatki se lahko spremenijo brez predhodnega obvestila.

UPORABA

Nezahtevno sesanje suhih površin

SPECIFIKACIJE

Električno orodje

		R36DA
Nazivna napetost		36 V
Motor		Motor na enosmerni električni tok
Uporaba		Suhi tip
Neprekinjeni čas delovanja (Baterija: uporaba BSL36A18)	3 (VISOKO)	Pribl. 15 minut.
	2 (SREDNJE)	Pribl. 30 minut.
	1 (NIZKO)	Pribl. 60 minut.
Moč sesanja		3 (VISOKO): pribl. 155 W 2 (SREDNJE): pribl. 65 W 1 (NIZKO): pribl. 35 W
Zmogljivost zbiranja prahu		560 mL
Baterij til rádighed til dette værktøj*		Večvoltna baterija
Dimenzije (D x G x V)		476 mm x 112 mm x 169 mm
Teža**		1,6 kg (BSL36A18) 1,9 kg (BSL36B18)

* Obstojećih baterij (serije BSL3660/3626X/3626/3625/3620, BSL18.... in BSL14....) ni mogoče uporabiti s tem orodjem.

** Glede na postopek EPTA 01/2014
Teža ne vključuje dodatkov.

ODPAKIRANJE

Pazljivo odpakirajte električno orodje.

POLNJENJE

Baterija in polnilnik baterij nista priložena temu izdelku. Polnilne baterije polnite v skladu z navodili za rokovanje polnilnika, ki ga uporabljate.

IMENA DELOV (Silka 1 – Silka 14)

① Lučka LED	⑬ Držalo šobe
② Tipska ploščica	⑭ Odprtina za dovod zraka
③ Motor	⑮ Zatič
④ Ohišje	⑯ Štrleča oznaka
⑤ Posoda za prah	⑰ Filter
⑥ Baterija	⑱ Držalo filtra
⑦ Pas	⑲ Projekcija
⑧ Stikalna plošča	⑳ Ohišje utorov
⑨ Indikatorska lučka	㉑ Prah
⑩ Podaljševalna cev	㉒ Rezila za odstranitev prahu (3 kosi) (Pritrjena na notranji strani ohišja za prah)
⑪ Šoba za reže	㉓ Filter ventilatorja
⑫ Talna šoba	

SIMBOLI

OPOZORILO

V nadaljevanju so prikazani simboli, uporabljeni pri stroju. Pred uporabo se prepričajte, da jih razumete.

	R36DA: Akumulatorski sesalnik
	Da ne bi prišlo do poškodb, mora uporabnik prebrati navodila.
	Samo za države EU Električnih orodij ne odlagajte med hišne odpadke! V skladu z evropsko direktivo 2012/19/EU o odpadnih električnih in elektronskih opremi in njeni uresničitvi v skladu z nacionalnim pravom se morajo električna orodja, ki so dosegla življenjsko dobo ločeno zbirati in okolju prijazno reciklirati.
	Opozorilo
	Stikalo za vklop
	Stikalo za izklop
	Odklopite baterijo
	Prepovedan postopek
	Način visokega delovanja

NAMESTITEV IN DELOVANJE

Dejanje	Slika	Stran
Odstranjevanje in nameščanje baterije (na voljo posebej)	2	2
Odstranjevanje posode za prah	3	2
Odstranjevanje filtra	4	2
Preverite filter*1	5	2
Namestite filter*2	6	3
Namestitev posode za prah*3	7	3
Delovanje stikala*4	8	3
Uporaba*5	10	4
Praznjenje posode za prah*6	11	5
Učinkovito odstranjevanje prahu*7	12	5
Izbior priključkov	—	132

- *1 a. Filter brez umazanja in prahu
 b. Neobrabiljena guma
 c. Priključek brez poškodb
- *2 Če filter ni pravilno nameščen, prah in umazanja lahko vstopita v enoto in pridel lahko do poškodbe ali okvare.
- *3 Posodo za prah lahko namestite tudi s šobo navzgor. (Slika 7-a)

Mode	Neprekinjeni čas delovanja
	BSL36A18
3 (VISOKO)	Pribl. 15 minut.
2 (SREDNJE)	Pribl. 30 minut.
1 (NIZKO)	Pribl. 60 minut.

- *4
- * Nепrekinjeno delovanje se spreminja glede na stanje baterije. Uporabite tabelo kot smernico.

OPOMBA

- Za zmanjševanja hrupa pri uporabi naprave preklopite na način 1.
 - Ko uporabljate način 3 na določenih površinah, kot so preproge, se lahko zgodi, da sesalna moč oteži delovanje. Če se to zgodi, preklopite na način 2 ali 1.
- *5 Ko nameščate šobo ali podaljševalno cev, jo vstavljajte med sukanjem v smeri, ki jo prikazuje puščica. Prav tako zasukajte v smeri, ki jo prikazuje puščica pri odstranjevanju. (Slika 10-a)
 Zasuk v nasprotni smeri lahko privede do odstranitve posode za prah iz ohišja.
- *6 **OPOMBA**
- Usmerite odprtino za dovod zraka navzdol, saj se lahko prah raztrese, ko odstranjujete posodo za prah.
 - Če se po odstranitvi prahu sesalna moč ne povrne, očistite filter. (Glejte »Čiščenje filtra« na strani 106.)
- *7 Naprava ima vgrajen mehanizem za strganje prahu, ki se je prijel na filter, ko odstranjujete posodo za prah. Da prah postrgate še bolj učinkovito, večkrat obrnite posodo za prah naprej in nazaj (2 do 3-krat ali več). Držite enoto, tako da se posoda za prah ne sname iz ohišja enote in jo večkrat zavrtite v prikazani smeri.

INDIKATORSKA LUČKA (Slika 9)

Obvestilo o čiščenju filtra

Če se filter zamaši in sesalna moč zmanjša, bo zasvetila indikatorska lučka.

In glavna enota bo izdala pulzirajoč zvok.

Vendar to ni znak napake.

Če se to zgodi, izpraznite posodo za prah in očistite filter. (glejte Slika 11 in Slika 12, »VZDRŽEVANJE IN PREGLEDOVANJE« na strani 106.)

Obvestilo o blokadi odprtine za dovod zraka

Če odprtina za dovod zraka postane blokirana med uporabo - na primer med sesanjem preproge - bo glavna enota oddala pulzirajoč zvok, indikatorska lučka pa bo zasvetila. Vendar pa to ni znak okvare.

Odpravite blokado odprtine za dovod zraka, če se to zgodi.

OPOMBA

Če neprekinjeno deluje, ko se filter zamaši ali odprtina za dovod zraka postane blokirana, naprava preneha delovati s temperaturno zaščito motorja.

VZDRŽEVANJE IN PREGLEDOVANJE

OPOZORILO

- Za pregled in vzdrževanje se prepričajte, da izklopite stikalo in izključite baterijo.
- Ne delajte z mokrimi rokami. Lahko povzročijo električni udar ali poškodbe.

1. Čiščenje filtra**POZOR**

- Filtra ne operite v pralnem stroju.
- Filtra ne perite v vroči vodi ali ga sušite na ognju.
- Ne odstranite filtra ventilatorja in držalo filtra.
 Če je slaba učinkovitost sesanja tudi, ko ste posodo za prah izpraznili, odstranite filter in ga umijte s toplo ali hladno vodo. (Voda ne sme biti vroča na dotik).
 Po pranju ga posušite stran od neposredne sončne svetlobe. (Slika 13-a)
 Če je na filtru ventilatorja prah, držite sesalec s filtrom ventilatorja obrnjenim navzdol, da preprečite prahu, da bi vstopil v motor in ga narahlo očistite z malo krtačo, kot je rabljena zobna ščetka. Filtra ne ščetkajte močno. (Slika 13-b)

OPOMBA

- Ne uporabljajte bencina, razredčil, benzena ali kerozina, saj lahko stopijo plastiko.
- Ne uporabljajte zračne pištole ali podobnega orodja za čiščenje filtra, filtra ventilatorja ali same naprave. (Slika 13-c)

To lahko potisne umazanijo v napravo in povzroči okvaro.

2. Pregled montažnih vijakov

Redno pregledujte vse montažne vijake in zagotovite, da so tesno pritrjeni. V kolikor bi kateri vijak bil zrahljan ga takoj pritržite. Če tega ne storite lahko pride do resne nevarnosti.

3. Vzdrževanje motorja

Zračniki motorja so »srce« električne naprave.

Pri uporabi bodite pozorni, da se zračnik ne poškoduje in/ali zmoci z oljem ali vodo.

4. Pregled kontaktov

Pred uporabo se prepričajte, da se na kontaktih niso nabrali ostružki in prah.

Občasno preverite pred, med in po uporabi.

POZOR

Odstranite ostružke ali prah, ki se je morda nabral na kontaktih.

V nasprotnem primeru lahko pride do okvare.

5. Zunanje čiščenje

Ko je orodje umazano obrišite z mehko suho krpo ali s krpo, navlaženo z milnico. Ne uporabljajte klorovih topil, bencina ali razredčevalcev barve, saj ti stopijo plastiko.

6. Shranjevanje

Brezžični sesalnik skladiščite na mestu, kjer je temperatura nižja od 50°C in zunaj dosega otrok.

Pri shranjevanju v pokončnem položaju, pritrдите pas na obešalnik.

OPOMBA

- Ne hranite ga na mestu, kjer lahko otroci napravo enostavno dosežejo ali jo vzamejo ven.
- Ne shranjujte v vlažnem okolju ali v območju, ki je izpostavljeno dežju.
- Ne shranjujte na neposredni sončni svetlobi ali lokaciji, kjer se lahko temperature nenadoma spremenijo
- Ne hranite na mestu, kjer se nahajajo hlapni materiali, ki se lahko vnamejo ali eksplozirajo.
- Ne postavljajte naprave ob steno ne da bi uporabili pas, da jo pritrдите na mesto. **(Slika 14)**
V nasprotnem primeru lahko pride do poškodbe zaradi padca.

POZOR

Pri uporabi in vzdrževanju električnih orodjih je treba upoštevati varnostne uredbe in standarde, ki so določene za vsako državo.

Pomembno obvestilo o baterijah za akumulatorsko orodje HiKOKI

Obvezno uporabljajte naše originalne akumulatorske baterije. Za varnost in pravilno delovanje našega akumulatorskega električnega orodja ne jamčimo, če uporabljate baterije, ki jih ni izdelalo naše podjetje, in če baterijo razstavite ali preoblikujete (na primer razstavite in zamenjate celice ali druge notranje dele).

GARANCIJA

Garantiramo za HiKOKI električna orodja v skladu z ustavno/državno veljavnimi uredbami. Garancija ne zajema napak ali poškodb, ki nastanejo zaradi nepravilne uporabe, zlorabe ali normalne obrabe. V primeru pritožbe pošljite sestavljeno električno orodje skupaj z GARANCIJSKIM CERTIFIKATOM, ki ga najdete na koncu teh navodil za uporabo, na pooblaščen servis HiKOKI.

ODPRAVLJANJE MOTENJ

Uporabite pregled v spodnji tabeli, če orodje ne deluje normalno. Če to ne odpravi težave, se posvetujte z vašim prodajalcem ali HiKOKI pooblaščenim servisnim centrom.

Težava	Mogoč vzrok	Odprava
Orodje ne deluje	Baterija je prazna	Napolnite baterijo.
Orodje se je nenadoma ustavilo	Ventilator je zamašen s prahom, kar povzroči preobremenitev	Obrnite se na prodajno mesto in se dogovorite za demontažo in čiščenje izdelka.
	Baterija je pregreta.	Počakajte, da se ohladi.
	Motor je pregret.	Odstranite prah in očistite filter. In potem pustite, da se motor ohladi.
Slabo sesanje	Posoda za prah je polna.	Odstranite prah.
	Šoba je zamašena.	Odstranite oviro.
	Šoba ali podaljševalna cev je ohlapna.	Trdno pritegnite enoto.
	Šoba ali podaljševalna cev je počena ali poškodovana.	Zamenjajte enoto z novo.
	Filter je zamašen.	Zavrtite posodo za prah in prah postrgajte z rezilom za odstranjevanje prahu, ali pa odstranite filter in ga narahlo udarite ali očistite z vodo.
Izpušna odprtina ali glavna enota je vroča	Motor se pregreva, ker je posoda za prah polna, ali je filter zamašen.	Odstranite prah. Ali pa očistite filter.
Nenormalen zvok/neprijeten vonj	Filter ni pravilno nameščen, kar lahko pride do vdor tujkov v motor.	Odstranite posodo za prah, usmerite odprtino za dovod zraka navzdol in nežno stresite za odstranitev tujkov ali prahu. Če se nenormalni zvok/neprijeten vonj ne bo odpravil, je morda poškodovan motor. Takoj prenehajte z uporabo in se dogovorite za popravilo.
Baterije ni mogoče namestiti	Poskušanje namestitve baterije, ki ni navedena za orodje.	Namestite večvoltno baterijo.

BEZPEČNOSTNÉ OPATRENIA PRE AKUMULÁTOROVÝ VYSÁVAČ

- Aby ste predišli nehodám, ako sú požiar, úraz elektrickým prúdom a zranenia, sa uistite, že postupujete podľa „Bezpečnostných opatrení“ uvedených nižšie.
- Pred použitím si prečítajte všetky „Bezpečnostné opatrenia“ a používajte zariadenie správne podľa pokynov.
- Uistite sa, že tento návod na použitie bude uchovaný na mieste, kde doň môže užívateľ kedykoľvek nahliadnuť.

VYSTRAHA

1. Pracovisko udržiavajte v čistote. Neporiadok na pracovisku alebo na pracovnom stole môže spôsobiť nehodu.
2. Venujte tiež pozornosť situácii v okolí pracoviska. Zabezpečte dostatočné osvetlenie pracoviska. Zariadenie nepoužívajte na miestach s horľavou kvapalinou alebo horľavým plynom.
3. Uchovávajte mimo dosahu detí. Nechajte, aby sa vysávača alebo kábla dotýkali iné osoby než obsluha zariadenia. Neumožnite prístup na pracovisko iným osobám než obsluhu prístroja.
4. Použite vysávač vhodný na tento typ práce. Prístroj používajte len na určený účel.
5. Napájací kábel nepoužívajte hrubým spôsobom.
- Nabíjačku neprenášajte uchopenú len za napájací kábel, ani neťahajte zástrčku zo zásuvky držiac za napájací kábel.
- Napájací kábel chráňte pred teplom, olejom a ostrými hranami.
6. Vysávač by mal byť podrobený dôkladnej údržbe. Výmena príslušenstva by sa mala vykonávať podľa pokynov v návode. Pravidelne kontrolujte napájací kábel nabíjačky a požiadajte svojho miestneho predajcu alebo zástupcu autorizovaného servisu ohľadne opravy v prípade poškodenia. Ak používate predlžovací kábel, kontrolujte ho pravidelne a pri jeho poškodení ho vymeňte.
7. V nasledujúcich prípadoch vypnite vysávač a odpojte batériu od vysávača:
 - Vysávač sa nepoužíva alebo je odoslaný na opravu. Príslušenstvo, ako napríklad predlžovacia rúrka a filter sa vymieňajú.
 - Hroziace nebezpečenstvo.
8. Zabráňte náhlemu spusteniu. Neprenášajte zariadenie, ktoré je pripojené k zdroju napájania s prstom umiestneným na spínači. Pred vložením batérie skontrolujte, či je vypínač vypnutý.
9. Práci venujte dostatočnú pozornosť. Pri používaní vysávača venujte pozornosť spôsobu manipulácie, spôsobu vykonania práce, okolitej situácii atď. a celú operáciu vykonávajte opatrne.
10. Skontrolujte, či nie je poškodený akýkoľvek diel.
- Pred použitím vykonajte kontrolu, či ochranný kryt alebo iné diely nie sú akokoľvek poškodené a uistite sa, či prístroj funguje normálne a plní špecifikované funkcie.
- Skontrolujte všetky miesta, či sa na nich nevyskytujú akékoľvek abnormality, ktoré môžu negatívne ovplyvniť prevádzku, nastavenie polohy a stav upnutia pohyblivých častí, poškodených častí alebo stav uchytienia.
- Výmena a oprava poškodeného ochranného krytu a iných súčastí by sa mala riadiť ustanoveniami manipulačných pokynov. Pokiaľ návod žiadne také ustanovenia neobsahuje, požiadajte o opravu vášho miestneho predajcu alebo zástupcu autorizovaného servisu.
- Ak spínač zlyhá, požiadajte o opravu svojho miestneho predajcu alebo zástupcu autorizovaného servisu. Nepoužívajte vysávač, ktorý nie je možné zapnúť alebo vypnúť za pomoci spínača.
11. Za účelom opravy vysávača sa obráťte na špeciálnu dielňu.
- Pretože tento vysávač vyhovuje príslušnej bezpečnostnej norme, neupravujte ho.

- Uistite sa, že požiadate o opravu svojho miestneho predajcu alebo zástupcu autorizovaného servisu. Pokiaľ budete opravu vykonávať sami, môže dôjsť k nehode alebo úrazu.
- 12. Tento spotrebič môžu používať deti od veku 8 rokov a osoby so zníženými telesnými, zmyslovými alebo mentálnymi schopnosťami alebo bez dostatočných skúseností a vedomostí, ak sú pod dozorom alebo boli oboznámené s bezpečným používaním spotrebiča a chápu bezpečnostné riziká s tým spojené. Deti by sa nemali so spotrebičom hrať. Čistenie a používateľskú údržbu nesmú deti vykonávať bez dozoru.

BEZPEČNOSTNÉ OPATRENIA NA POUŽITIE AKUMULÁTOROVÉHO VYSÁVAČA

Boli spísané preventívne opatrenia spoločne pre vysávače. Pokiaľ ide o vysávače určené pre elektrické náradie, riadte sa nasledovnými nižšie uvedenými preventívnymi opatreniami:

VYSTRAHA

1. Zabráňte prístroju aby nasal nasledujúce látky:
 - Tekutiny (napr. voda, olej) alebo vlhké nečistoty.
 - Iskru vytvorenú počas brúsenia alebo rezania kovov.
 - Predmety s vysokou teplotou, ako napríklad zapálená cigareta.
 - Horľavé látky (benzín, riedidlo, technický benzín, petrolej, náterová farba atď.), výbušné látky (nitroglycerín atď.), zápalné látky (hliník, zinok, magnézium, titán, červený fosfor, žltý fosfor, celulozid atď.)
 - Ostré predmety ako sú klince, žiletky alebo sklo.
 - Tuhnúce materiály, ako je cementový prach a farbivo, vodivý jemný prach, ako je kovový prach a uhlíkový prach.
2. Pred použitím správne nastavte filter. Nepoužívajte prístroj bez filtra, ani s filtrom nastaveným v nesprávnej polohe a nepoužívajte natrhnutý filter. Môže spôsobiť poruchu, ako napríklad spálenie motora.
3. Nepoužívajte prístroj s upchatým sacím otvorom, prívodom vzduchu alebo výfukovým otvorom. Teplota motora môže nadmerne stúpnuť, čo spôsobí problémy ako je deformácia súčastí alebo spálenie motora.
4. Spotrebič nepoužívajte, ak sú podlahová hubica alebo sací otvor atď. upchaté cudzorodými predmetmi. Teplota motora môže nadmerne stúpnuť, čo spôsobí problémy ako je deformácia súčastí alebo spálenie motora.
5. Ak vám prístroj náhodou spadne alebo doň narazíte, skontrolujte, či nedošlo k jeho rozbitiu, prasknutiu alebo deformácii. Rozbitie, trhliny alebo deformácie môžu spôsobiť úraz.
6. Ak je prístroj v zlom stave, alebo vydáva abnormálny zvuk počas používania, okamžite vypnite spínač a požiadajte o nápravu u vášho miestneho predajcu alebo zástupcu autorizovaného servisu. Ďalšie používanie prístroja v tomto stave môže viesť k úrazu.
7. Toto zariadenie sa používa iba v interiéri. Nepoužívajte v daždi. Udržujte mimo dosah vody alebo oleja. Tento spotrebič nie je vodotesný, môže dôjsť k poruche.

ĎALŠIE BEZPEČNOSTNÉ VAROVANIA

1. Batériu vždy nabíjajte pri teplote 0°C – 40°C. Teplota nižšia ako 0°C bude mať za následok nadmerné nabíjanie, ktoré je nebezpečné. Batériu nie je možné nabíjať pri teplote vyššej ako 40°C. Najvhodnejšou teplotou pre nabíjanie je teplota od 20°C do 25°C.
2. Nabíjačku nepoužívajte nepretržite. Po dokončení jedného nabíjania nechajte nabíjačku približne 15 minút pred ďalším nabíjaním batérie.

3. Nedovoľte, aby sa do otvoru na pripojenie nabíjateľnej batérie dostali akékoľvek cudzie telesá.
 4. Nabíjateľnú batériu a nabíjačku nikdy nerozoberajte.
 5. Nabíjateľnú batériu nikdy neskratujte. Skratovanie batérie bude viesť k veľkému elektrickému prúdu a prehriatiu. Následkom bude spálenie alebo poškodenie batérie.
 6. Používanie opotrebovanej batérie poškodí nabíjačku.
 7. Do ventilačných otvorov na nabíjačke nekladajte žiadne predmety. Ak do ventilačných otvorov vložíte kovové predmety alebo horľavé materiály, bude to viesť k nebezpečenstvu poranenia elektrickým prúdom alebo sa poškodí nabíjačka.
 8. Svoje oči nevystavujte účinkom svetla pozeraním do svetla.
Ak svoje oči budete neustále vystavovať účinkom svetla, dôjde k poškodeniu vášho zraku.
 9. Dbajte na to, aby nedošlo k silným otrasom na prepínačom paneli, môže sa poškodiť. Môže to viesť k ťažkostiam.
 10. Výrobok nepoužívajte, ak je zdeformovaný nástroj alebo svorky batérie (držiak batérie).
Inštalácia batérie môže spôsobiť skrat, ktorý by mohol viesť k emisii dymu alebo k vznieteniu.
 11. Svorky nástroja (držiak na batériu) udržiavajte bez kovových pilín a prachu.
 - Pred použitím sa uistite, že v oblasti svoriek sa nenachádzajú kovové piliny a prach.
 - Počas používania sa snažte zabrániť tomu, aby z nástroja padali na batériu kovové piliny alebo prach.
 - Pri prerušení prevádzky alebo po použití nenechávajte nástroj v oblasti, kde by mohol byť vystavený padajúcim kovovým pilinám alebo prachu.
 - Vycistite všetok prach, nečistoty, vodu alebo inú kvapalinu, ktoré by sa mohli nazbierať na konektore batérie.
Ak tak urobíte, môže to spôsobiť skrat, ktorý by mohol viesť k emisii dymu alebo k vznieteniu.
 12. Batériu nehádzte do ohňa. Ak batéria horí, môže explodovať.
 13. Ak je životnosť batérie po nabíjaní príliš krátka na praktické použitie, odneste batériu do predajne, v ktorej ste ju zakúpili. Vyčerpanú batériu nelikvidujte.
- Nepoužívanú batériu neskladujte na mieste s výskytom kovových pilín a prachu.
 - Pred uskladnením z batérie odstráňte kovové piliny a prach, ktoré sa mohli na nej zachytiť a neskladujte ju spolu s kovovými súčasťami (skrutky, kľince, apod.).
2. Batériu neprepichujte ostrými predmetmi, ako sú napríklad kľince, neudierajte po nej kladivom, nestúpajte na ňu, nehádzte ju, ani ju nevystavujte silným fyzickým nárazom.
 3. Očividne poškodenú alebo zdeformovanú batériu nepoužívajte.
 4. Batériu nepoužívajte s opačnou polaritou.
 5. Neprípájajte priamo k elektrickej zásuvke ani k zásuvke zapalovača vo vozidle.
 6. Batériu nepoužívajte na iné, ako stanovené účely.
 7. Ak sa batéria nenabije ani po uplynutí zadanej doby na nabíjanie, okamžite prestaňte s ďalším nabíjaním.
 8. Batériu nevystavujte účinkom vysokých teplôt ani veľkého tlaku, ani ju nekladajte do mikrovlnnej rúry, sušičky alebo vysokotlakovej nádoby.
 9. Keď dôjde k unikaniu tekutiny, alebo ak zacítite odporný zápach, batériu okamžite odneste mimo ohňa.
 10. Batériu nepoužívajte na miestach, kde dochádza ku generovaniu silnej statickej elektriny.
 11. Ak počas používania, nabíjania alebo skladovania dochádza k unikaniu tekutiny z batérie, ak zacítite odporný zápach, alebo ak dochádza ku generovaniu tepla, zmeňte farbu, deformáciám alebo k čomukoľvek neštandardnému, batériu okamžite vyberte z náradia alebo z nabíjačky a prestaňte ju používať.
 12. Batériu neponárajte ani nedovoľte, aby sa do nej dostali akékoľvek kvapaliny. Vniknutie vodivej kvapaliny, ako je napríklad voda, môže spôsobiť poškodenie, ktoré môže spôsobiť požiar alebo výbuch. Batériu skladujte na chladnom, suchom mieste, mimo výbušných a horľavých predmetov. Musíte sa vyhnúť prostrediam s korozívnymi plynmi.

UPOZORNENIE

1. Ak sa tekutina unikajúca z batérie dostane do očí, oči si nešuchajte a dôkladne si ich vypláchnite čerstvou čistou vodou, ako je pitná voda z vodovodu a okamžite vyhľadajte lekársku pomoc.
Ak nevyhľadáte ošetrovanie, tekutina môže spôsobiť problémy zraku.
2. Ak sa tekutina dostane na kožu alebo odev, okamžite ich dôkladne umyte alebo očistite čistou vodou, ako je pitná voda z vodovodu.
Existuje možnosť, že môže dôjsť k podráždeniu pokožky.
3. Ak pri prvotnom používaní akumulátora zistíte výskyt hrdze, odporný zápach, prehrievanie, stratu farby, deformácie a/alebo iné nezrovnalosti, batériu nepoužívajte a vráťte ju predajcovi alebo dodávateľovi.

VÝSTRAHA

Ak sa do svorky lítiovo-iónovej batérie dostane vodivé cudzie teleso, batéria môže zoskratovať a spôsobiť požiar. Pri uskladňovaní lítiovo-iónovej batérie určite dodržiavajte nasledovné pravidlá.

- Do skladovacej skrinky nekladajte vodivé odrezky, kľince ani drôty, ako je napríklad oceľový drôt a medený drôt.
- Aby ste predišli zoskratovaniu, vložte batériu do nástroja alebo pri uskladnení pevne založte kryt batérie, až kým nevidíte ventilátor.

UPOZORNENIE OHĽADNE LÍTIOVO-IÓNOVÝCH BATÉRIÍ

Kvôli predĺženiu životnosti je lítiovo-iónová batéria vybavená ochrannou funkciou, ktorá preruší výkon.

V nižšie uvedených prípadoch 1 až 3 sa počas používania výrobku, a to aj v prípade, že je zapnutý, motor môže zastaviť. Nejde o chybu, je to výsledok ochrannej funkcie.

1. Motor sa zastaví, keď sa vybije batéria.
V takomto prípade ju okamžite nabite.
2. Motor sa môže zastaviť v prípade preťaženia náradia.
V takom prípade vypnite prístroj a odstráňte príčinu preťaženia. Po tom ľahko orodje znova uporabíte.
3. Batériový pohon sa môže zastaviť, ak pri preťažení dôjde k prehrievaniu batérie.
V takomto prípade prestaňte batériu používať a nechajte ju vychladnúť. Následne ho budete môcť opäť použiť.

Okrem toho, berte na zreteľ nasledujúce výstrahy a upozornenia.

VÝSTRAHA

Aby ste zabránili vytečeniu kvapaliny z batérie, generovaniu tepla, unikaniu dymu, výbuchu a vznieteniu, dodržiavajte nasledujúce bezpečnostné opatrenia.

1. Nedovoľte, aby sa na batérii zachytávali kovové piliny a prach.
 - Nedovoľte, aby počas práce padali na batériu kovové piliny a prach.
 - Uistite sa, že sa na batérii nenazbierali kovové piliny a prach, ktoré padajú na elektrické náradie počas práce.

PREPRAVA TÝKAJÚCA SA LÍTIOVO-IÓNOVÝCH BATÉRIÍ

Pri preprave lítiovo-iónovej batérie dodržiavajte nasledovné opatrenia.

VÝSTRAHA

Pri organizovaní prepravy ohláste prepravnej spoločnosti, že balenie obsahuje lítiovo-iónovú batériu, informujte ju o výstupnom výkone a postupujte podľa pokynov prepravnej spoločnosti.

- Lítium-iónové batérie, ktoré prekračujú výkon 100 Wh, sú pri transporte označené ako nebezpečný tovar, ktorý vyžaduje špeciálne aplikačné postupy.
- Pri preprave do zahraničia musíte vyhovieť medzinárodným zákonom, pravidlám a predpisom cieľovej krajiny.
- Keď je BSL36B18 nainštalovaný v elektrickom náradí, výstupný výkon presiahne 100 Wh a jednotka bude pre nákladnú dopravu klasifikovaná ako nebezpečný tovar.

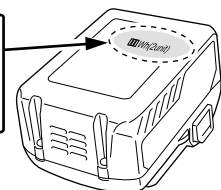
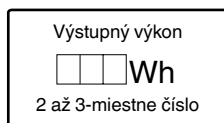

NÁZVY DIELOV (obr. 1 – obr. 14)

① LED svetlo	⑬ Držiak hubice
② Typový štítok	⑭ Sací otvor
③ Motor	⑮ Západka
④ Kryt	⑯ Vyčnievajúca značka
⑤ Prachové puzdro	⑰ Filter
⑥ Batéria	⑱ Držiak filtra
⑦ Popruh	⑲ Výstupok
⑧ Prepínací panel	⑳ Drážky krytu
⑨ Indikátor	㉑ Prach
⑩ Predlžovacia rúrka	㉒ Čepele na odstraňovanie prachu (3 ks) (Pripevnené na vnútornej strane prachového puzdra)
⑪ Štrbinová hubica	㉓ Filter ventilátora
⑫ Podlahová hubica	

SYMBOLY

VÝSTRAHA

Nižšie sú zobrazené symboly, ktoré sa v prípade strojného zariadenia používajú. Pred použitím náradia sa oboznáňte s významom týchto symbolov.

	R36DA: Akumulátorový vysávač
	Aby sa znížilo riziko zranenia, musí si užívateľ prečítať návod na obsluhu.
	Iba pre krajiny EÚ Elektrické náradie nelikvidujte spolu s domácim odpadom! Aby ste dodržali ustanovenia európskej smernice 2012/19/EÚ o odpadových elektrických a elektronických zariadeniach a jej implementáciu v zmysle národnej legislatívy, je potrebné elektrické náradie po uplynutí jeho doby životnosti separovať a doručiť na environmentálne prijateľné miesto recyklovania.
	Výstraha
	Zapnutie
	Vypnutie
	Odpojte akumulátor
	Zakázaná činnosť
	Režim VYSOKÝCH OTÁČOK
	Režim STREDNÝCH/NÍZKYCH otáčok
	Tlačidlo VYPNUTIA

ŠTANDARDNÉ PRÍSLUŠENSTVO

Okrem hlavnej jednotky (1 jednotka) obsahuje balenie príslušenstvo, ktoré je uvedené na strane 131.

Štandardné príslušenstvo podlieha zmenám bez predchádzajúceho oznámenia.

VÝBER PRÍSLUŠENSTVA

Príslušenstvo pre tento stroj je uvedené na strane 132.

Výber príslušenstva sa môže zmeniť bez predchádzajúceho upozornenia.

POUŽITIE

- Lhké vysávanie suchých povrchov

TECHNICKÉ PARAMETRE

Elektrické náradie

		R36DA
Menovité napätie		36 V
Motor		Jednosmerný motor
Aplikácia		Suchý typ
Doba nepretržitej prevádzky (Batéria: pri použití BSL36A18)	3 (VYSOKÉ)	Približne 15 min.
	2 (STREDNÉ)	Približne 30 min.
	1 (NÍZKE)	Približne 60 min.
Priemer sacieho výkonu		3 (VYSOKÉ): Pribl. 155 W 2 (STREDNÉ): Pribl. 65 W 1 (NÍZKE): Pribl. 35 W
Kapacita na zachytávanie prachu		560 mL
Batéria dostupná pre tento nástroj*		Multivoltová batéria
Rozmery (Š × V × H)		476 mm × 112 mm × 169 mm
Kábel**		1,6 kg (BSL36A18) 1,9 kg (BSL36B18)

* Existujúce batérie (série BSL3660/3626X/3626/3625/3620, BSL18... a BSL14...) nemôžete používať s týmto nástrojom.

** V súlade s postupom EPTA 01/2014
Hmotnosť nezahŕňa príslušenstvo.

VYBALENIE

Opatrne rozbaľte prístroj.

NABÍJANIE

Batéria a nabíjačka nie sú súčasťou tohto produktu.
Čo sa týka nabíjateľných batérií, nabíjanie vykonávajte podľa pokynov na zaobchádzanie s nabíjačkou, ktorú používate.

MONTÁŽ A OBSLUHA

Činnosť	Obrázok	Strana
Vyberanie a vkladanie batérie (predáva sa samostatne)	2	2
Demontáž prachového puzdra	3	2
Demontáž filtra	4	2
Skontrolujte filter*1	5	2
Montáž filtra*2	6	3
Montáž prachového puzdra*3	7	3
Obsluha spínača*4	8	3
Ako používať*5	10	4
Vyprázdnenie prachového puzdra*6	11	5
Účinné odstránenie prachu*7	12	5
Výber príslušenstva	—	132

*1 a. Filter bez nečistôt a prachu
b. Či nie je poškodená guma
c. Či nie je poškodený konektor

*2 Ak filter nie je správne nasadený, nečistoty alebo špina sa môžu dostať do bloku ventilátora a spôsobiť poškodenie alebo poruchu.

*3 Prachové puzdro môže byť tiež nasadené hubicou smerom nahor. (obr. 7-a)

Spôsob	Doba nepretržitej prevádzky
3 (VYSOKÉ)	Približne 15 min.
2 (STREDNÉ)	Približne 30 min.
1 (NÍZKE)	Približne 60 min.

* Doba nepretržitej prevádzky sa bude líšiť v závislosti od stavu batérie. Použite tabuľku ako orientačné pravidlo.

POZNÁMKA

- Na potlačenie hluku pri použití spotrebiča, prepnite na režim 1.
- Pri použití režimu 3 na určitých povrchoch, napr. kobercoch, sacia sila môže pôsobiť ťažkým dojmom. Ak k tomu dôjde, prepnite na režim 2 alebo 1.

*5 Ak pripájate hubicu alebo predĺžovaciu trubicu, vkladajte ich otáčaním v smere šípky. Taktiež pri odpájaní otáčajte v smere, ktorým ukazuje šípka. (obr. 10-a)

Otáčanie v opačnom smere môže spôsobiť odpojenie prachového puzdra od krytu.

*6 POZNÁMKA

- Nasmerujte sací otvor smerom nadol, pretože pri vyprázdňovaní prachového puzdra sa môže prach vysypať.
- Ak sa vysávanie po vyprázdnení prachu neobnoví, vyčistite filter. (Pozrite časť „Čistenie filtra“ na strane 112).

*7 Pri vyberaní prachového puzdra má spotrebič zabudovaný mechanizmus na odstraňovanie usadeného prachu z filtra.

Ak chcete efektívnejšie zoškrabať prach, niekoľkokrát otočte prachové puzdro dozadu a dopredu (2 až 3 krát alebo viac).

Držte spotrebič tak, aby sa prachové puzdro neodpojilo od krytu a jemne opakovane otáčajte prachovým puzdom vo vyznačených smeroch.

INDIKÁTOR ZOSTÁVAJÚCEJ KAPACITY BATÉRIE (obr. 9)

Poznámky k čisteniu filtra

Ak sa filter upchá a sací výkon klesne, indikátor bude blikať.

A hlavná jednotka bude vydávať pulzujúci zvuk.

To však nie je znamením poruchy.

Ak sa to stane, okamžite vyprázdnite prachové puzdro a vyčistite filter. (Pozrite si obr. 11, obr.12 a „ÚDRŽBA A KONTROLA“ na strane 112).

Poznámky k zablokovaniu sacieho otvoru

Ak sa sací otvor počas používania zablokuje - napríklad pri vysávaní kobercov - hlavná jednotka bude vydávať pulzujúci zvuk a indikátor bude blikať. To však nie je znakom poruchy. V takej situácii odstráňte prekážku zo sacieho otvoru.

POZNÁMKA

Ak zariadenie bude bežať nepretržite, keď sa upchá filter alebo sa zablokuje sací otvor, zariadenie zastaví svoju činnosť v dôsledku uvedenia tepelnej ochrany motora do činnosti.

ÚDRŽBA A KONTROLA

VÝSTRAHA

- V prípade kontroly či údržby, sa uistite, že ste vypli spínač a odpojili batériu.
- Nepracujte s mokrými rukami. Môže to spôsobiť poranenie elektrickým prúdom alebo úraz.

1. Čistenie filtra

UPOZORNENIE

- Filter neperte v práčke.
 - Neperte filter v horúcej vode a nesaňte na ohni.
 - Neodpájajte filter ventilátora a držiak filtra.
- Ak je vysávanie neúčinné aj po vyprázdnení prachového pudra, vyberte filter a vyperte ho v studenej alebo teplej vode. (Voda nesmie byť na dotyk horúca.)

Po vypraní sušte mimo pôsobenia priameho slnečného žiarenia. **(obr. 13-a)**

Ak je prach usadený na filtri ventilátora, uchopte čistič s filtrom ventilátora smerom nadol tak, aby ste zabránili vniknutiu prachu do motora a jemne ho vyčistite malou kefkou, ako je napríklad zubná kefka. Nečistite intenzívne. **(obr. 13-b)**

POZNÁMKA

- Nepoužívajte benzín, petrolej, benzén alebo riedidlá, pretože môžu rozpúšťať plast.
- Na čistenie filtra, filtra ventilátora alebo samotného zariadenia nepoužívajte vzduchovú pištoľ alebo podobný nástroj. **(obr. 13-c)**

V opačnom prípade by mohli nečistoty vniknúť do zariadenia a spôsobiť poruchu.

2. Kontrola montážnych skrutiek

Všetky montážne skrutky pravidelne kontrolujte a uistite sa, že sú riadne dotiahnuté. Ak je ktorákoľvek skrutka uvoľnená, okamžite ju dotiahnite. Nedodržanie tohto pokynu môže viesť k vážnemu nebezpečenstvu.

3. Údržba motora

Vinutie motora je jasným „srdcom“ elektrického nástroja. Vykonávajte dôkladnú kontrolu vinutia, či nie je poškodené a/alebo zvlhnuté od oleja alebo vody.

4. Kontrola svoriek

Skontrolujte, či sa na svorkách nenazbierali kovové piliny a prach.

Príležitostne kontrolujte pred, počas a po prevádzke.

UPOZORNENIE

Odstráňte všetky kovové piliny alebo prach, ktoré sa mohli nazbierať na svorkách.

Nedodržanie tohto pokynu môže viesť k poruche.

5. Čistenie vonkajšieho povrchu

Ak sa zariadenie znečistí, utrite ho mäkkou, suchou tkaninou alebo tkaninou navlhčenou v saponátovej vode. Nepoužívajte chlórové rozpúšťadlá, benzín ani riedidlo, pretože rozpúšťajú plasty.

6. Skladovanie

Bezdrôtový vysávač skladujte na miestach s teplotou do 50°C a mimo dosahu detí.

Ak spotrebič skladujete v zvislej polohe, popruh zaveste na vešiak.

POZNÁMKA

- Neskladujte spotrebič na mieste, kde naň deti môžu ľahko dosiahnuť alebo ho vybrať.
- Batérie neskladujte vo vlhkých priestoroch alebo na miestach, ktoré sú vystavené zrážkam.
- Neskladujte na priamom slnečnom svetle alebo na miestach, kde sa teploty môžu náhle meniť
- Batérie neskladujte na miestach s prchavými materiálmi, ktoré by sa mohli vznietiť alebo explodovať.
- Spotrebič nastavajte k stene bez toho, aby ste ho zaistili na mieste pomocou popruhu. **(obr. 14)**

V opačnom prípade môže dôjsť k poškodeniu v dôsledku pádu.

UPOZORNENIE

V rámci prevádzkovania alebo údržby elektrického náradia je nutné dodržiavať bezpečnostné nariadenia a normy platné v patričnej krajine.

Dôležité upozornenie ohľadne batérií pre elektrické akumulátorové náradie značky HiKOKI

Vždy používajte jednu nami navrhnutú originálnu batériu. Ak budete používať batérie, ktoré sú iné, ako batérie navrhnuté našou spoločnosťou, alebo ak dôjde k rozobratiu alebo úprave batérie (ako je rozobratie a výmena článkov alebo iných interných dielov), nemôžeme vám zaručiť bezpečnosť a výkon nášho akumulátorového náradia.

ZÁRUKA

Garantujeme, že elektrické náradie značky HiKOKI vyhovuje zákonným/národným nariadeniam. Táto záruka sa nevzťahuje na poruchy alebo poškodenia, ktoré sú spôsobené nesprávnym používaním, zlým zaobchádzaním alebo štandardným opotrebovaním a odrením. V prípade reklamácie doručte elektrické náradie v nerozobratom stave spolu so ZÁRUČNÝM LISTOM, ktorý nájdete na konci tohto návodu na obsluhu, do autorizovaného servisného strediska spoločnosti HiKOKI.

RIEŠENIE PROBLÉMOV

Pokiaľ náradie nefunguje štandardným spôsobom, použite postupy uvedené v tabuľke nižšie. Pokiaľ nedokážete problém odstrániť, poraďte sa s predajcom alebo s autorizovaným servisným strediskom spoločnosti HiKOKI.

Príznak	Možná príčina	Náprava
Spotrebič nefunguje	Žiadna zvyšná kapacita batérie	Nabite batériu.
Spotrebič sa náhle zastavil	Ventilátor zanesený prachom spôsobuje preťaženie	Obráťte sa na miesto zakúpenia a požiadajte o demontáž a čistenie.
	Batéria je prehriata.	Nechajte batériu vychladnúť.
	Motor je prehriaty.	Odstráňte prach a vyčistite filter. A potom nechajte vychladnúť motor.
Nedostatočné vysávanie	Prachové puzdro je plné.	Odstráňte prach.
	Hubica je zapojená.	Odstráňte prekážku.
	Hubica alebo predlžovacia rúrka sú uvoľnené.	Pevne jednotku utiahnite.
	Hubica alebo predlžovacia rúrka sú prasknuté alebo poškodené.	Vymeňte jednotku za novú.
	Filter je upchatý.	Otáčajte prachovým puzdrom a zoškrabujte prach čepelou na odstraňovanie prachu alebo odstráňte filter a zľahka po ňom pobúchajte alebo ho umyte vodou.
Výfuk alebo hlavná jednotka sú horúce	Motor sa prehrieva preto, že je prachové puzdro plné alebo filter upchatý.	Odstráňte prach. Alebo tiež vyčistite filter.
Abnormálny hluk/zápach	Nesprávne nasadený filter, čo vedie k vniknutiu nečistôt do motora.	Odstráňte prachové puzdro, nasmerujte sací otvor smerom nadol a jemne vyklepte, aby ste odstránili prach a nečistoty. V prípade, ak nezvyčajný hluk/zápach pretrváva, motor môže byť poškodený. Okamžite ho prestaňte používať a požiadajte o opravu.
Batéria sa nedá nainštalovať	Pokúšate sa nainštalovať inú batériu, ako je určená pre nástroj.	Nainštalujte prosím multivoltovú batériu.

ПРЕДПАЗНИ МЕРКИ ЗА БЕЗОПАСНОСТ ЗА АКУМУЛАТОРНАТА ПРАХОСМУКАЧКА

- За предотвратяване на инциденти, като пожари, токови удари и наранявания, спазвайте посочените по-долу „Предпазни мерки“.
- Преди употреба прочетете всички „Предпазни мерки“ и използвайте уреда съгласно инструкциите.
- Ръководството за експлоатация трябва да се съхранява на удобно за оператора място.

ПРЕДУПРЕЖДЕНИЕ

1. Поддържайте работното място чисто. Отпадъците на работното място могат да станат причина за инциденти.
2. Също така следете ситуацията около работното ви място. Работното място трябва да е добре осветено. Не използвайте уреда при наличие на запалими течности или газове.
3. Не допускайте деца в близост до уреда. Не допускайте други хора, освен оператора, да пипат прахосмукачката или кабела. Не допускайте други хора, освен оператора, на работното място.
4. Използвайте прахосмукачка, подходяща за работата. Използвайте уреда само за посочените цели.
5. Не манипулирайте грубо захранващия кабел.
- Не дръжте зарядното устройство само за захранващия кабел и не издърпвайте щепсела от контакта, докато държите захранващия кабел.
- Газете захранващия кабел далеч от топлинни източници, масло и остри ъгли.
6. Прахосмукачката трябва да се експлоатира внимателно. При смяна на аксесоарите спазвайте инструкциите в ръководството за експлоатация. Редовно проверявайте захранващия кабел на зарядното устройство и се обръщайте към местния ситърговски или оторизиран сервизен представител за поправка в случай на повреда. Ако използвате удължителен кабел, проверявайте го периодично и го подменяйте в случай на повреда.
7. В следните случаи изключете прахосмукачката и извадете батерията от нея:
Прахосмукачката не се използва или е оставена за ремонт.
- Аксесоари, като например удължаваща тръба и филтър, се подменят.
Възможна е опасност.
8. Избягвайте внезапно стартиране на уреда. Не дръжте пръста си на пусковия ключ, когато носите уреда, докато той е свързан към захранването. Уверете се, че ключът е в изключено положение, преди да поставите батерията.
9. Работете много внимателно. Когато използвате прахосмукачката, наблюдавайте за начина на работата, обръщавашата ви среда и т.н. и работете внимателно.
10. Проверявайте за повредени части.
- Преди употреба проверете за повреди по предпазния капак или други части и се уверете, че уредът работи нормално и изпълнява определените функции.
- Проверете за проблеми всичко, което може да се отрази на работата на уреда, проверете позицията и закрепването на подвижните части, проверете за повредени части, както и състоянието на приставките.
- Смяната и ремонтът на повреден предпазен капак и други части трябва да се извършват съгласно инструкциите. Ако в ръководството липсват такива инструкции, моля, обърнете се към местния търговски или оторизиран сервизен представител.

- При повреда на пусковия ключ се обърнете към местния търговски или оторизиран сервизен представител. Не използвайте прахосмукачката, ако пусковият ключ не работи.
- 11. Свържете се със специализирания магазин, за да ремонтирате прахосмукачката.
- Тази прахосмукачка отговаря на съответните стандарти за безопасност и не трябва да се модифицира.
- За ремонтни работи се обърнете към местния търговски или оторизиран сервизен представител. Ако ремонтирате уреда сами, са възможни инциденти или наранявания.
- 12. Този уред може да се използва от деца на възраст над 8 години и лица с намалени физически, сетивни и умствени възможности или без опит и знания, ако са под наблюдение или са инструктирани за безопасна работа с уреда и са наясно с възможните опасности. Не позволявайте на деца да си играят с устройството. Почистването и поддръжката не трябва да се извършват от деца без надзор.

ПРЕДПАЗНИ МЕРКИ ПРИ ИЗПОЛЗВАНЕТО НА АКУМУЛАТОРНАТА ПРАХОСМУКАЧКА

По-горе бяха описани общите предпазни мерки при работа с прахосмукачки. При употреба на прахосмукачки с електрически инструменти спазвайте следните допълнителни предпазни мерки:

ПРЕДУПРЕЖДЕНИЕ

1. Не всмуквайте с уреда следните неща:
 - Течности (напр. вода, масло) или влажни остатъци.
 - Искри, получени при шлифоване или рязане на метал.
 - Предмети с висока температура (напр. запалена цигара).
 - Леснозапалими вещества (газолин, разреждители, бензин, керосин, бои и др.), взривни вещества (нитроглицерин и др.), запалими вещества (алуминий, цинк, магнезий, титан, червен и жълт фосфор, целулоид и др.).
 - Остри предмети като пирони, ножчета за бръснене или стъкло.
 - Втвърдяващи се материали (напр. циментов прах и тонер) и проводим фин прах (напр. метален и въглищен прах).
2. Преди работа поставете правилно филтъра. Не ползвайте уреда без филтър, с неправилно поставен или скъсан филтър. Това може да доведе до авария (напр. изгаряне на двигателя).
3. Смукателният и изпускателният отвор и отворът за въздуха не бива да са запушени. Температурата на двигателя може да се повиши много, предизвиквайки проблеми като деформация на части или изгаряне на двигателя.
4. Не работете с уреда, когато входящият му отвор или подовата дюза и др. са задръстени с външна материя. Температурата на двигателя може да се повиши много, предизвиквайки проблеми като деформация на части или изгаряне на двигателя.
5. Ако случайно изпуснете или ударите уреда, проверете за счупване, напукване или деформации. Счупването, напукването или деформацията могат да причинят наранявания.
6. Когато уредът не работи добре или издава необичаен шум, незабавно го изключете и потърсете за ремонт местния търговски или оторизиран сервизен представител. Ако продължите да използвате уреда в това състояние, може да се стигне до злополука.

7. Този уред се използва само на закрито. Не използвайте при дъжд. Пазете от вода и масло. Това може да доведе до неизправност, тъй като уредът не е водоустойчив.

ДОПЪЛНИТЕЛНИ МЕРКИ ЗА БЕЗОПАСНОСТ

- Винаги зареждайте батерията при температура от 0°C до 40°C. Температура, по-ниска от 0°C, ще доведе до прекомерно зареждане, което е опасно. Батерията не може да се зарежда при температура по-висока от 40°C. Най-подходящата температура за зареждане е 20°C – 25°C.
- Не използвайте зарядното устройство непрекъснато. Когато едно зареждане приключи, оставете зарядното устройство за около 15 минути преди следващото зареждане на батерия.
- Не допускате проникването на чужди тела в отвора на връзката за батериите.
- Никога не разглобявайте презареждащите се акумулаторни батерии и зарядното.
- Никога не давайте на късо акумулаторните батерии. Късо съединение може да причини пренапрежение и прегряване. Това може да доведе до повреда или изгаряне на батерията.
- Използването на изтощена батерия ще повреди зарядното устройство.
- Не поставяйте предмети върху отворите за охлаждане на зарядното устройство. Вкарването на метални или запалими предмети във вентилационните слотове е доведе до опасност от електрически удар или ще повредят зарядното устройство.
- Не излагайте директно околото Ви на светлина, като гледате в нея. Околото ще Ви заболи, ако непрекъснато е изложено на светлина.
- Не подлагайте контролния панел на силни удари и не го чупете. Това би създало проблеми.
- Не използвайте продукта, ако уредът или клемите на батерията (за монтаж на батерията) са деформирани. Поставянето на батерията може да причини късо съединение, което може да доведе до поява на дим или запалване.
- Поддържайте клемите на инструмента (за монтаж на батерията) чисти от пръст и прах.
 - Преди работа се уверете, че в зоната на клемите няма натрупани прах и стружки.
 - По време на работа се опитвайте да избегнете попадането на стружки или прах върху батерията.
 - При прекратяване на работа или след употреба не оставяйте инструмента на място, където може да бъде изложен на прах и стружки.
 - Избърсвайте всяка прах, мръсотия, вода или друга течност, които могат да се натрупат по съединителя на акумулатора. Неспазването на това може да причини късо съединение, което може да доведе до поява на дим или запалване.
 - Не изхвърляйте батерията в огън. Ако батерията бъде хвърлена в огън, тя може да експлодира.
- Върнете батериите в магазина, от който са били закупени, веднага след като цикълът на живот на презаредените батерии стане прекалено къс, за да се използват. Изтощените батерии не трябва да се изхвърлят.

ГРИЖА ЗА ЛИТИЕВО-ЙОННАТА БАТЕРИЯ

За да удължите живота на литиево-йонната батерия, тя има защитна функция за прекъсване на подаването на заряд.

В случаите 1 до 3, описани по-долу, когато използвате продукта, дори и да е включен, двигателят може да спре. Това не е в следствие на повреда, а на защитна функция.

- Когато разрядът на батерията намалее значително, моторът спира. В такъв случай, заредете батерията незабавно.
- Ако инструментът е бил претоварен, моторът може да спре. В такъв случай, изключете устройството и отстранете причините за претоварването. След това може да използвате уреда отново.
- Ако батерията е прегряла при претоварване, тя може да откаже да работи. В този случай, спрете използването ѝ, и я оставете да се охлади. След това може да използвате уреда отново.

Освен това, моля, спазвайте следните предупреждения. **ПРЕДУПРЕЖДЕНИЕ**

За да предотвратите разреждане на батерията, загряване, поява на дим, запалване и експлозия, уверете се, че спазвате указанията за безопасност.

- Уверете се, че по батерията не се натрупват прах и стружки.
 - Уверете се, че по батерията не се натрупват прах и стружки по време на работа.
 - Уверете се, че прах и стружки не се натрупват върху батерията по време на работа.
 - Не съхранявайте неизползваните батерии в места, където са изложени на въздействието на прах и стружки.
 - При съхранение на батерия, отстранете евентуално натрупани стружки и прах, като не трябва да се съхранява заедно с метални предмети (болтове, гвоздеи и др.).
- Пазете батерията от пробиване с остри предмети като гвоздеи, от удар с чук, настъпване, или от силен физически удар.
- Не използвайте видимо повредена или деформирана батерия.
- Не използвайте батерията с обратен поляритет.
- Не свързвайте батерията директно към електрически източници, или към куплунга на запалката в лека кола.
- Не използвайте батерията за цели, различни от предназначението ѝ.
- Ако батерията не може да се зареди напълно, дори след като изтече препоръчания период от време, незабавно прекратете последващи опити за зареждане.
- Не излагайте батерията на високи температури или налягане, не поставяйте в микровълнова фурна, сушилна или контейнери под високо налягане.
- При установяване на теч или неприятна миризма от батерията, не излагайте на въздействието на силна топлина или открити пламъци.
- Не използвайте батерията в мета, където се генерира силно статично електричество.
- Ако батерията тече, има неприятна миризма, загрява или се обезцвети и деформира, или ако се появят необичайни признаци при употреба, презареждане и съхранение, незабавно я отстранете от оборудването или зарядното и не я използвайте.

Български

12. Не потапяйте батерията и не позволявайте навлизането на течности в нея. Проникването на проводими течности като например вода, може да доведе до повреди и да причини пожар или експлозия. Съхранявайте батерията на хладно и сухо място, далеч от горими и леснозапалими материали. Избягвайте атмосфери с корозивни газове.

ВНИМАНИЕ

- Ако електролит от батерията попадне в очите, не ги търкайте, а изплакнете обилно с чиста, напр. чешмяна, вода и потърсете незабавно лекарска помощ.
Ако не се вземат мерки, електролитът може да причини очни проблеми.
- Ако електролит от батерията попадне върху кожата или дрехите, незабавно измийте с чиста, напр. чешмяна, вода.
Възможно е електролитът да причини кожно възпаление.
- Ако при първото използване на батерията забележите ръжда, неприятен мирис, прегряване, обезцветяване, деформиране и/или други нередности, не я използвайте и я върнете на доставчика или търговеца, от който сте я закупили.

ПРЕДУПРЕЖДЕНИЕ

Ако чуждо тяло, което е проводник, попадне върху клемите на литиево-йонната батерия, тя може да даде на късо и да причини пожар. Когато съхранявате литиево-йонната батерия спазвайте следните правила за безопасност.

- В кутията за съхраняване не поставяйте проводящи предмети като гвоздеи, парчета проводници и медна тел.
- За да предотвратите късо съединение, след вкарване на батерията в електрическия инструмент поставяйте капака ѝ така, че вентилаторът да не се вижда.

ОТНОСНО ТРАНСПОРТА НА ЛИТИЕВО-ЙОННА БАТЕРИЯ

При транспортиране на литиево-йонна батерия, моля спазвайте следните предпазни мерки.

ПРЕДУПРЕЖДЕНИЕ

Уведомете транспортната компания, че пратката съдържа литиево-йонна батерия, информирайте компанията за нейната изходна мощност и спазвайте инструкциите на транспортната компания, когато уреждате транспорта.

- Литиево-йонните батерии, които надвишават изходна мощност от 100 Wh, се считат за транспортна категория Опасни стоки и изискват прилагането на специални процедури.
- За транспортиране в чужбина трябва да спазите международните закони и правила и разпоредби на страната, до която се транспортират.
- Ако BSL36B18 е монтиран в електроинструмента, мощността ще надвиши 100 Wh и уредът ще бъде класифициран като опасен товар съгласно класификацията на товара.

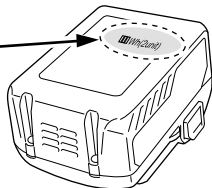
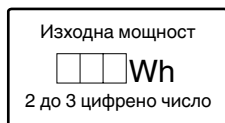

ИМЕНА НА ЧАСТИТЕ (Фиг. 1 – Фиг. 14)

①	LED лампа	⑬	Дюзодържач
②	Идентификационна табелка	⑭	Входящ отвор
③	Двигател	⑮	Фиксатор
④	Корпус	⑯	Изпъкнал знак
⑤	Кутия за прах	⑰	Филтър
⑥	Батерия	⑱	Поставка за филтъра
⑦	Ремък	⑲	Проектиране
⑧	Контролен панел	⑳	Канали на корпуса
⑨	Индикаторна лампа	㉑	Праха
⑩	Удължаваща тръба	㉒	Остриета за отстраняване на прах (3 броя) (Фиксирани към вътрешността на кутията за прах)
⑪	Тясна дюза	㉓	Филтър на вентилатора
⑫	Подова дюза		

СИМВОЛИ

ПРЕДУПРЕЖДЕНИЕ

Използвани са следните символи. Уверете се, че разбирате значението им, преди използване на уреда.

	R36DA: Акумулаторна прахосмукачка
	За да намали риска от наранявания, потребителят трябва да прочете ръководството за работа.
	Само за страни от ЕС Не изхвърляйте електрически уреди заедно с битовите отпадъци! Във връзка с разпоредбите на Европейска Директива 2012/19/ЕС за електрическите и електронни уреди и нейното приложение съгласно националните законодателства, електрически уреди, които излизат от употреба трябва да се събират отделно и предават в специализирани пунктове за рециклиране.
	Предупреждение
	Включване
	Изключване
	Изключете батерията
	Забранено действие
	Високоскоростен режим

	Среден/нисък режим
	Бутон OFF (Изкл.)

ЗАРЕЖДАНЕ

Батерията и зарядното устройство не са включени към този продукт.

Презареждаемите акумулаторни батерии следва да се зареждат в съответствие с инструкциите за зарядното устройство, което използвате.

СТАНДАРТНИ АКЕСОАРИ

В допълнение към основния комплект (1 комплект) са предоставени и аксесоарите и приставките, изброени на стр. 131.

Стандартните приставки и аксесоари са предмет на промяна без предупреждение.

ИЗБОР НА АКЕСОАРИ

Аксесоарите на този инструмент са изброени на стр. 132.

Изборът на аксесоари подлежи на промяна без предизвестие.

ПРИЛОЖЕНИЯ

- Леко почистване на сухи повърхности

СПЕЦИФИКАЦИИ

Електрически инструмент

Модел		R36DA
Елемент		
Номинално напрежение		36 V
Двигател		DC двигател
Приложение		Сух тип
Непрекъснато работно време (Батерия: при използване на BSL36A18)	3 (високо)	Прибл. 15 мин.
	2 (средно)	Прибл. 30 мин.
	1 (нисък)	Прибл. 60 мин.
Скорост на смукателна работа		3 (високо): Прибл. 155 W 2 (средно): Прибл. 65 W 1 (нисък): Прибл. 35 W
Капацитет на събирането на прах		560 мл
Батерията е налична за този инструмент*		Мултиволтова батерия
Размери (Ш × Д × В)		476 мм × 112 мм × 169 мм
Тегло**		1,6 kg (BSL36A18) 1,9 kg (BSL36B18)

* Съществуващите батерии (серии BSL3660/3626X/3626/3625/3620, BSL18... и BSL14...) не могат да се използват с този инструмент.

** Съгласно ЕРТА-процедура 01/2014 Теглото не включва аксесоари.

РАЗОПАКОВАНЕ

Внимателно разопаковайте електрическият инструмент.

МОНТАЖ И ЕКСПЛОАТАЦИЯ

Действие	Фигура	Стр.
Изваждане и поставяне на батерията (продава се отделно)	2	2
Сваляне на кутията за прах	3	2
Сваляне на филтъра	4	2
Проверете филтъра*1	5	2
Монтаж на филтъра*2	6	3
Монтиране на кутията за прах*3	7	3
Превключване на работата*4	8	3
Как да използвате*5	10	4
Изпразване на кутията за прах*6	11	5
Ефективно премахване на прах*7	12	5
Избор на аксесоари	—	132

- *1 а. Филтър, чист от остатъци и прах
б. Гумата не е износена
с. Конекторът не е повреден

*2 Ако филтърът не е монтиран правилно, мръсотия или замърсявания могат да проникнат във вентилатора и да причинят щети или повреда.

*3 Кутията за прах може също така да бъде инсталирана с дюза, насочена нагоре. (Фиг. 7-а)

Режим	Непрекъснато работно време
	BSL36A18
3 (високо)	Прибл. 15 мин.
2 (средно)	Прибл. 30 мин.
1 (нисък)	Прибл. 60 мин.

* Непрекъснато работно време ще е различно, в зависимост от състоянието на батерията. Моля използвайте таблицата като насока.

ЗАБЕЛЕНКА

- За потискане на шума, когато използвате уреда, превключете в режим 1.
- Когато използвате режим 3 при някои повърхности, като напр. килими, всмукателната мощност може да причини усещане за затруднена работа. Ако това се случи, превключете в режим 2 или 1.
- *5 При закрепване на дюзата или удължаващата тръба, поставете ги, въртейки в посоната, указана със стрелката.
При демонтиране също завъртете в указаната от стрелката посока. (Фиг. 10-а)
Завъртането в обратната посока може да доведе до отделянето на кутията за прах от корпуса.
- *6 **ЗАБЕЛЕНКА**

Насочете входящия отвор надолу, защото може да се разсипе прах при свалянето на кутията за прах.

Ако всмукването не се възстанови след изхвърлянето на праха, почистете филтъра. (Вижте „Почистване на филтъра“ на стр. 118).

- *7 Уредът има вграден механизъм за изстъргване на праха, полепващ по филтъра при сваляне на кутията за прах.
- За още по-ефективно изстъргване на праха, завъртете неколнократно кутията за прах напред и назад (2 – 3 пъти или повече).
- Докато държите уреда, така че кутията за прах да не се отделя от корпуса, леко и неколнократно завъртете кутията за прах в указаните посоки.

ИНДИКАТОРНАТА ЛАМПА (Фиг. 9)

Забележка за почистването на филтъра

Ако филтърът се запуши и всмукателната мощност намалее, индикаторната лампа ще мига.

И главното устройство издава пулсиращ звук.

Това, обаче, не е знак за неизправност.

Ако това се случи, незабавно изпразнете кутията за прах и почистете филтъра. (Вижте **Фиг. 11**, **Фиг. 12** и „ПОДДРЪЖКА И ИНСПЕКЦИЯ“ на страница 118).

Информация за блокаж на входящия отвор

Ако входящият отвор е блокиран по време на употреба, например при чистене на килими, главното устройство ще издаде пулсиращ звук, индикаторната лампа ще мига. Това, обаче, не е знак за неизправност.

Изчистете причината за запушването от входящия отвор, ако това се случи.

ЗАБЕЛЕЖКА

Ако работи непрекъснато, когато филтърът се запуши или входящият отвор се блокира, уредът ще спре да работи чрез температурна защита на двигателя.

ПОДДРЪЖКА И ИНСПЕКЦИЯ

ПРЕДУПРЕЖДЕНИЕ

- За проверка и поддръжка изключете пусковия ключ и извадете батерията.
- Не работете с мокри ръце. Това може да предизвика токов удар или наранявания.

1. Почистване на филтъра

ВНИМАНИЕ

- Не перете филтъра в перална машина.
- Не се опитвайте да миете филтъра в гореща вода или да го сушите на огън.
- Не откачайте филтъра на вентилатора и поставката за филтъра.

Ако ефективността на засмукване е слаба, дори когато кутията за прах е изпразнена, сваляте филтъра и го измийте в студена или топла вода. (Водата не трябва да бъде гореща на допир.)

След измиването, изсушете далеч от пряка слънчева светлина. (**Фиг. 13-a**)

Ако има прах по филтъра на вентилатора, дръжте прахосмукачката с филтъра на вентилатора сочещ надолу, за да предотвратите навлизането на прах в двигателя и леко почистете с малка четка, като например използвана четка за зъби. Не четкайте силно. (**Фиг. 13-b**)

ЗАБЕЛЕЖКА

- Не използвайте бензин, разреждители, бензол или керосин, тъй като те могат да разядат пластмасовите повърхности.
- Не използвайте въздушен пистолет или подобен инструмент за почистване на филтъра, филтъра на вентилатора или самия уред. (**Фиг. 13-c**)
Това би могло да вкара мръсотия в уреда и да причини неизправност.

2. Инспекция на фиксиращи винтове

Редовно инспектирайте всички фиксиращи винтове и се уверете, че са добре затегнати. Ако установите разхлабен винт, незабавно го затегнете. Неспазването на горното крие рискове от злополуки и нараняване.

3. Поддръжка на мотора

Намотките на мотора са "сърцето" на уреда.

Упражнявайте особено внимание към намотките, тъй като могат да се повредят от попадане на влага и/или масло по тях.

4. Проверка на клемите

Уверете се, че по клемите не са се събрали прах и стружки.

От време на време проверявайте преди, по време и след операцията.

ВНИМАНИЕ

Отстранете евентуално натрупани стружки и прах от клемите.

В противен случай има опасност от повреда.

5. Външно почистване

Когато уредът е замърсен, избършете с меко и сухо парче плат или с парче плат, навлажнено в сапунена вода. Не използвайте разтворители на хлорна основа, бензин или разреждител за бои, тъй като те ще разядат пластмасовите повърхности.

6. Съхранение

Съхранявайте акумулаторната прахосмукачка на места, където температурата е под 50°C, и далеч от достъпа на деца.

Когато съхранявате уреда във вертикална позиция, окачете ремъка към окачващ елемент.

ЗАБЕЛЕЖКА

- Не съхранявайте на места, където децата лесно могат достигнат или извадят уреда.
- Не съхранявайте на влажни места или на места, изложени на дъжд.
- Не съхранявайте на пряка слънчева светлина или на места, където температурите могат неочаквано да се променят
- Не съхранявайте на места с летливи материали, които могат да запалят или да експлодират.
- Не облягайте уреда на стена без да използвате ремъка, за да го фиксирате на място. (**Фиг. 14**)
Неспазването на това може да доведе до повреда поради падане.

ВНИМАНИЕ

По време на работа и поддръжка на електрически уреди трябва да се спазват разпоредбите и стандартите за безопасност за всяка страна.

Важна информация за батерии за безжични инструменти NIKOКI

Моля, винаги използвайте нашите оригинални батерии. Не гарантираме безопасността и работата на уреда, когато се използват батерии, различни от посочените от нас, или когато са правени промени по батериите (като разглобяване и подмяна на клетките или други вътрешни компоненти).

ГАРАНЦИЯ

Предоставяме гаранция за Електрически Инструменти НіКОКІ съгласно специфичните местени законодателства на съответните държави. Настоящата гаранция не покрива дефекти или повреди, причинени от неправилно или небрежно използване, както и дължащи се на обичайно износване на компонентите. В случай на рекламация, моля, изпратете Електрическият Инструмент, в неразглобен вид, с ГАРАНЦИОННАТА КАРТА, продължителна в края на инструкциите, на оторизиран сервизен център на НіКОКІ.

ОТСТРАНЯВАНЕ НА НЕИЗПРАВНОСТИ

Използвайте инспекциите в таблицата по-долу, ако инструментът не функционира нормално. Ако с това проблемът не бъде отстранен, обърнете се към вашия дилър или към оторизирания сервизен център на НіКОКІ.

Симптом	Възможна причина	Отстраняване
Уредът не работи	Няма повече енергия в батерията	Заредете батерията.
Уредът е спрял внезапно	Вентилатор замърсен с прах, което води до претоварване	Свържете се с мястото на покупка и организирате разглобяване и почистване.
	Батерията е прегряла.	Оставете батерията да се охлади.
	Двигателят е прегрял.	Отстранете праха и почистете филтъра. След това оставете двигателя да се охлади.
Лошо засмукване	Кутията за прах е пълна.	Изхвърлете праха.
	Дюзата е запушена.	Отстранете причината за запушване.
	Дюзата или удължаващата тръба не са натиснати плътно.	Затегнете здраво уреда.
	Дюзата или удължаващата тръба са напукани или повредени.	Сменете елемента с нов.
	Филтърът е запушен.	Завъртете кутията за прах и изстържете праха с острието за отстраняване на прах, или свалете филтъра и леко го изпупайте или го измийте с вода.
Изпускателната тръба или основният уред са горещи	Двигателят прегрява, защото кутията за прах е пълна или филтърът е задръстен.	Изхвърлете праха. В противен случай, почистете филтъра.
Необичаен шум/неприятна миризма	Филтърът не е поставен правилно, което води до попадане на чужди тела в двигателя.	Свалете кутията за прах, насочете входящия отвор надолу и разклатете внимателно, за да премахнете чужди тела или прах. Ако необичайният шум/неприятната миризма продължат, двигателят може да е повреден. Незабавно прекратете употреба и занесете уреда на ремонт.
Батерията не може да бъде инсталирана	При опит да поставите батерия, различна от тази за инструмента.	Моля инсталирайте батерия от мултиволтов тип.

BEZBEDNOSNE MERE ZA BEŽIČNOG ČISTAČA

- Da biste sprečili nesreće, kao što su požari, električni udari i povrede, obavezno sledite „Bezbednosne predostrožnosti“ navedene ispod.
- Pre upotrebe, pročitajte sve „Bezbednosne predostrožnosti“ i pravilno koristite uređaj u skladu sa instrukcijama.
- Postarajte se da čuvate ovo uputstvo o instrukcijama na mestu gde može da ga pogleda korisnik u bilo koje vreme.

UPOZORENJE

1. Održavajte radni prostor čistim. Prepuno mesto ili radna klupa mogu da izazovu nesreće.
2. Takođe obratite pažnju na situaciju oko radnog mesta. Neka radno mesto bude dovoljno svetlo. Ne koristite uređaj na mestima gde postoji zapaljiva tečnost ili gas.
3. Neka deca ne budu u blizini. Ne dozvolite drugim osobama osim operatera da dodiruju čistač ili kabl. Neka osobe koje nisu operater budu podalje od radnog mesta.
4. Koristite čistač pogodan za rad. Koristite uređaj samo zarad određenih namena.
5. Nemojte da grubo koristite kabl za napajanje.
 - Ne nosite punjač samo sa kablom za napajanje ili ne izvlačite utikač iz utičnice dok držite kabl za napajanje.
 - Kabl za napajanje držite podalje od toplote, ulja i ugaonih mesta.
6. Čistač treba pažljivo da se održava. Zamena dodataka treba da prati uputstva za upotrebu. Redovno proveravajte kabl za napajanje punjača i pitajte svog lokalnog prodavca ili ovlašćenog servisnog agenta za opravke u slučaju da se ošteti. Ako se koristi produžni kabl, periodično ga proverite, a kada je oštećen, zamenite ga.
7. U sledećim slučajevima, isključite čistač i odvojite bateriju od čistača:
 - Čistač se ne koristi ili je poslat na opravku. Zamenjuju se dodaci kao što su produžna cev i filter. Očekuje se opasnost.
8. Izbegnite iznenadno pokretanje. Ne nosite uređaj koji je povezan sa dovodom napajanja tako što je vaš prst na prekidaču. Proverite da li je prekidač isključen pre nego što ubacite bateriju.
9. Radite posao sa dovoljno brige. Kada koristite čistača, obratite pažnju na metod rukovanja, kako se posao obavlja, situaciju u blizini, itd. i izvršite rukovanje na oprezan način.
10. Proverite da li ima oštećenog dela.
 - Pre upotrebe, proverite da li ima bilo kakve štete na zaštitnom poklopcu ili drugim delovima i potvrdite da li uređaj radi normalno i izvršava određene funkcije.
 - Proverite da li ima nekih abnormalija na svim mestima koje mogu da utiču na rukovanje, poziciono prilagođavanje i stanje klešta pokretnih delova, oštećenih delova ili stanja kačenja.
- Zamena i opravka oštećenog zaštitnog poklopcu i drugih delova treba da bude u skladu sa zahtevima instrukcija u vezi rukovanja. Ako ne postoje takve instrukcije u uputstvu, molimo da zatražite opravku od vašeg lokalnog prodavca ili ovlašćenog servisnog agenta.
- Ako prekidač ne radi, molimo da zatražite opravku od vašeg lokalnog prodavca ili ovlašćenog servisnog agenta. Izbegavajte korišćenje čistača koji ne može da se pokrene ili zaustavi putem prekidača.
11. Kontaktirajte specijalizovanu prodavnicu zarad opravke čistača.
 - S obzirom da čistač poštuje određene standarde bezbednosti, nemojte ga menjati.
 - Obavezno zatražite opravku od vašeg lokalnog prodavca ili ovlašćenog servisnog agenta. Samostalno opravlanje može da izazove nesreće ili povrede.

12. Ovaj uređaj mogu da koriste deca od 8 godina starosti naviše i osobe sa smanjenim fizičkim, čulnim ili mentalnim sposobnostima, ili osobe koje nemaju iskustva i znanja ako su pod nadzorom ili ako su od osobe zadužene za njihovu bezbednost dobile uputstva o korišćenju uređaja na siguran način i razumeju opasnosti koje su uključene. Deca se neće igrati sa uređajem. Čišćenje i korisničko održavanje se neće vršiti od strane dece bez nadzora.

MERE OPREZNOSTI ZA KORIŠĆENJE BEŽIČNOG ČISTAČA

Predostrožnosti koje su uobičajene za čistače su opisane. Za čistače za električne alate, sledite dalje predostrožnosti opisane ispod:

UPOZORENJE

1. Sprečite da aparat usisa sledeće:
 - Tečnosti (npr. voda, ulje) ili vlažni otpad.
 - Generisanu varnicu u toku brušenja ili sečenja metala.
 - Stvari sa visokom temperaturom, kao što su upaljane cigarete.
 - Zapaljive supstance (gas, razređivač, benzin, kerozin, boja, itd.), eksplozivne supstance (nitro glicerini, itd.), zapaljive supstance (aluminijum, cink, magnezijum, titanijum, crveni fosfor, žuti fosfor, celuloza, itd.)
 - Oštre stvari, kao što su nož, brijači ili staklo.
 - Materijali za očvršćavanje, kao što su prašak za cement i toner i provodljive fine prašine, kao što su metalni prašak i grafitni prašak.
2. Pravilno podesite filter pre korišćenja. Ne koristite uređaj bez filtera ili kada je podešen u pogrešnu poziciju, niti koristite pokidan filter. Može da izazove greške, kao što su pregorevanje motora.
3. Ne koristite ovaj uređaj sa njegovim otvorom za usisavanje, ulazom vazduha ili začepljenim otvorom za izduv. Temperatura motora može abnormalno da poraste, izazivajući probleme kao što je deformacija delova ili sagorevanje motora.
4. Ne koristite uređaj kada su njegov ulazni otvor ili nastavak za usisavanje poda, itd. začepljeni stranom materijom. Temperatura motora može abnormalno da poraste, izazivajući probleme kao što je deformacija delova ili sagorevanje motora.
5. Kada ispuštite ili udarite uređaj slučajno, proverite da li ima loma, napukline ili deformacije na uređaju. Lom, napuklina ili deformacija mogu da izazovu povrede.
6. Kada je uređaj van stanja ili pušta abnormalni zvuk u toku rukovanja, odmah isključite prekidač i zatražite opravku od vašeg lokalnog prodavca ili ovlašćenog servisnog agenta. Ako nastavite da koristite uređaj takav kakav je, može da dođe do povreda.
7. Ovaj uređaj se samo koristi unutra. Nikada ga ne koristite napolju. Ne koristite na kiši. Držite dalje od vode ili ulja. Može doći do kvara jer ovaj uređaj nije vodootporan.

DODATNA BEZBEDNOSNA UPOZORENJA

1. Bateriju uvek puniti na temperaturi od 0°C – 40°C. Temperatura manja od 0°C će dovesti do pregrevavanja koje je opasno. Baterija ne može da se puni pri temperaturi većoj od 40°C.
2. Najpogodnija temperatura za punjenje je od 20°C – 25°C. Ne koristite neprekidno punjač. Kada se jedno punjenje završi, ostavite punjač na 15 minuta pre sledećeg punjenja baterije.
3. Nemojte dozvoliti da strani predmeti dospesu u otvor za priključivanje punjive baterije.
4. Nikada nemojte da rastavljate punjivu bateriju i punjač.

5. Nikada nemojte da pravite kratak spoj na punjivoj bateriji. Izazivanje kratkog spoja će stvoriti jaku struju i pregrevanje. Posledice će biti opekotine ili oštećenje baterije.
6. Korišćenje istrošene baterije oštetit će punjač.
7. Nemojte da gurate predmete u ventilacione otvore na punjaču. Guranjem metalnih ili zapaljivih predmeta u ventilacione otvore na punjaču nastaje opasnost od strujnog udara ili oštećenje punjača.
8. Ne izlažite vaše oko direktno svetlosti gledajući u svetlost.
Ako je vaše oko neprekidno izloženo svetlosti, vaše oko će biti oštećeno.
9. Nemojte jako udarati komandnu ploču ili je lomiti. To može prouzrokovati probleme.
10. Ne koristite proizvod ako su alat ili krajevi baterije (držač baterije) deformisani.
Postavljanje baterije bi moglo da izazove kratak spoj koji bi mogao da dovede do emisije dima ili paljenja.
11. Neka krajevi alata (držač baterije) budu bez opiljaka i prašine.
 - Pre upotrebe, postarajte se da se opiljci i prašina ne sakupljaju u području krajeva.
 - Tokom rukovanja, pokušajte da izbegnete da opiljci ili prašina sa alata padnu na bateriju.
 - Kada obustavljate rad ili nakon korišćenja, ne ostavljajte alat na području gde može biti izložen opiljcima ili prašini.
 - Obrišite prašinu, prljavštinu, vodu ili drugu tečnost koja može da se prikupi na konektoru za bateriju.
To bi moglo da izazove kratak spoj koji bi mogao da dovede do emisije dima ili paljenja.
12. Bateriju nemojte bacati u vatru. Baterija koju zahvati vatra može da eksploplodira.
13. Odnosite bateriju u prodavnicu u kojoj ste je kupili čim njeno trajanje nakon punjenja postane suviše kratko da bi mogla da se koristi. Bateriju kojoj je istekao radni vek nemojte da bacite.

UPOZORENJE O LITIJUM-JONSKOJ BATERIJI

Da bi joj se produžio radni vek, litijum-jonska baterija ima zaštitnu funkciju da bi se zaustavilo isticanje energije. U slučajevima od 1 do 3 opisanih niže, kada se koristi ovaj proizvod, čak i ako je uključen, motor se može zaustaviti. Ovo nije kvar već rezultat rada zaštitne funkcije.

1. Motor se zaustavlja kada se baterija istroši.
U tom slučaju odmah je napunite.
2. Motor može da se zaustavi ako je alat preopterećen. U tom slučaju isključite alat i uklonite uzroke preopterećenja. Nakon toga možete ponovo da ga koristite.
3. Ako se baterija pregreje usled rada pod preopterećenjem, napajanje iz baterije može biti obustavljeno.
U tom slučaju prestanite da koristite bateriju i ostavite je da se ohladi. Nakon toga možete ponovo da ga koristite.

Osim toga, molimo vas da obratite pažnju na sledeće upozorenje.

UPOZORENJE

Da biste sprečili svako curenje baterije, stvaranje toplote, ispuštanje dima, eksploziju ili prethodno paljenje, pridržavajte se sledećih mera predostrožnosti.

1. Pazite da se opiljci i prašina ne skupljaju na bateriji.
 - Tokom rada pazite da opiljci i prašina ne padaju na bateriju.
 - Pazite da se opiljci i prašina koji padaju na električni alat ne skupljaju na bateriji.
 - Nekorišćenu bateriju nemojte držati na mestu izloženom opiljcima i prašini.
 - Pre odlaganja baterije uklonite opiljke i prašinu koji mogu prionuti uz nju i nemojte je držati zajedno s metalnim predmetima (zavrtnji, ekseri itd).

2. Nemojte da probušite bateriju oštrim predmetom kao što je ekser, nemojte da je udarate čekićem, da stajete na nju, niti da je izlažete jakim udarcima.
3. Nemojte da koristite vidljivo oštećenu ili deformisanu bateriju.
4. Nemojte da koristite bateriju tako da joj polariteti budu obrnuti.
5. Nemojte direktno da je priključujete na električne utičnice ili na utičnicu za paljenje cigareta u automobilu.
6. Nemojte da koristite bateriju za namene za koje nije predviđena.
7. Ako se baterija ne napuni do kraja čak i kada prođe vreme predviđeno za punjenje, odmah prekinite daljnje punjenje.
8. Bateriju nemojte da izlažete visokim temperaturama ili jakim pritiskom, na primer stavljajući je u mikrotalasnu pećnicu, mašinu za sušenje ili posudu pod visokim pritiskom.
9. Držite je podalje od vatre čim primetite curenje ili osetite čudan miris.
10. Nemojte je koristiti na mestu gde dolazi do stvaranja jakog statičkog elektriciteta.
11. Ako baterija curi, stvara neugodan miris, zagreva se, menja boju ili oblik, ili ako na neki način izgleda neobično tokom upotrebe, punjenja ili skladištenja, odmah je uklonite iz opreme ili punjača i prestanite da je koristite.
12. Nemojte da potopite bateriju u vodu i nemojte da dozvolite da bilo kakva tečnost uđe u nju. Ulaz provodne tečnosti, kao što je voda, može da izazove štetu koja može da dovede do požara ili eksplozije. Čuvajte bateriju na hladnom, suvom mestu, podalje od zapaljivih predmeta. Korozivne gasne atmosfere moraju da se izbegnu.

OPREZ

1. Ako vam tečnost iscuri iz baterije dospe u oči, nemojte da trljate oči već ih dobro isperite čistom vodom, na primer vodom iz česme, i odmah se obratite lekaru.
Ako se ne tretira, tečnost može da izazove probleme sa očima.
2. Ako vam tečnost iscuri na kožu ili odeću, odmah dobro operite čistom vodom, na primer vodom iz česme.
Postoji mogućnost pojave iritacije kože.
3. Ako tokom prve upotrebe baterije primetite rđu, neugodan miris, gubitak boje, deformacije i/ili druge neregularnosti, nemojte da koristite bateriju i vratite je dobavljaču ili prodavcu.

UPOZORENJE

Ako provodljivi strani predmet dospe u terminal litijum-jonske baterije, to može da izazove kratak spoj i usled toga požar. Prilikom skladištenja litijum-jonske baterije, strogo se pridržavajte sledećih pravila.

- U kutiji za čuvanje nemojte da stavljate provodljive otpatke, ekserne i žicu, kao što je čelična i bakarna žica.
- Da biste sprečili pojavu kratkog spoja, bateriju stavite u alat ili dobro pričvrstite poklopac baterije za smeštanje sve dok ventilator ne počne da se vidi.

U VEZI TRANSPORTA LITIJUM-JONSKE BATERIJE

Kada transportujete litijum-jonsku bateriju, molimo da pošaljete sledeća upozorenja.

UPOZORENJE

- Javite transportnoj kompaniji da paket sadrži litijum-jonsku bateriju, upoznajte kompaniju sa njenom snagom i pratite instrukcije transportne kompanije kada uređujete transport.
- Litijum-jonske baterije koje prelaze izlaznu snagu od 100 Wh se smatraju u klasifikaciji tereta kao opasne materije i zahtevaju primenu specijalnih procedura.
 - Za transport u inostranstvo, morate da pošaljete međunarodne zakone i pravila i regulative ciljane države.

Srpski

- Ako je BSL36B18 ugrađen u električni alat, izlazna snaga će premašiti 100 Wh i jedinica će biti klasifikovana kao Opasna roba za klasifikaciju tereta.

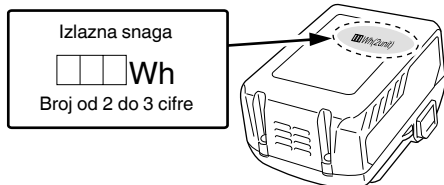

	Isključivanje baterije
	Zabranjena radnja
3	VISOKI režim
	SREDNJI/NISKI režim
0	Dugme ISKLJUČI

NAZIVI DELOVA (SI. 1 – SI. 14)

① LED svetlo	⑬ Držać nastavka
② Natpisna pločica	⑭ Usisni otvor
③ Motor	⑮ Reza
④ Kućište	⑯ Izbočena oznaka
⑤ Rezervoar za prašinu	⑰ Filter
⑥ Baterija	⑱ Držać filtera
⑦ Kaiš	⑲ Projekcija
⑧ Panel prekidača	⑳ Žlebovi kućišta
⑨ Pokazna lampica	㉑ Prašina
⑩ Produžna cev	㉒ Oštrice za uklanjanje prašine (3 kom) (Pričvršćene na unutrašnjost rezervoara za prašinu)
⑪ Uzani usisni nastavak	㉓ Ventilatorski filter
⑫ Nastavak za usisavanje poda	

OZNAKE

UPOZORENJE

Ovde su prikazane oznake koje se koriste na mašini. Postarajte se da razumete njihovo značenje pre upotrebe.

	R36DA: Bežični čistač
	Da bi se smanjio rizik od povreda, korisnik mora da pročita korisničko uputstvo.
	Samo za zemlje EU Nemojte odlagati električni alat zajedno sa smećem iz domaćinstva! Na osnovu Evropske direktive 2012/19/EU o dotrajaloj električnoj i elektronskoj opremi, kao i njene primene u skladu s državnim propisima, električni alat koji je došao do kraja svog radnog veka mora se prikupiti zasebno i odneti u postrojenje za reciklažu koje ispunjava ekološke zahteve.
	Upozorenje
I	Uključiti
O	Isključiti

STANDARDNI PRIBOR

Osim glavnog uređaja (1 uređaj), u pakovanju se nalazi i pribor koji je naveden na strani 131.

Standardni pribor je podložan izmenama bez prethodnog obaveštenja.

ODABIR PRIBORA

Pribor za ovu mašinu je izlistan na strani 132.

Odabir dodatka podložan je promeni bez prethodne najave.

PRIMENE

- Lagano usisavanje suvih površina

SPECIFIKACIJE

Električni alat

Stavka \ Model	Model	R36DA
Nominalni napon		36 V
Motor		Mokar i suv tip
Primena		Suvi tip
Vreme neprekidnog rada (Baterija: koristeći BSL36A18)	3 (VISOKI)	Približno 15 min.
	2 (SREDNJI)	Približno 30 min.
	1 (NISKI)	Približno 60 min.
Stopa rada usisavanja		3 (VISOKI): približno 155 W 2 (SREDNJI): približno 65 W 1 (NISKI): približno 35 W
Kapacitet sakupljanja prašine		560 mL
Dostupna baterija za ovaj alat*		Baterija od više volti
Dimenzije (Š x D x V)		476 mm x 112 mm x 169 mm
Težina**		1,6 kg (BSL36A18)
		1,9 kg (BSL36B18)

* Postojeće baterije (BSL3660/3626X/3626/3625/3620, BSL18.... i BSL14.... serije) se ne mogu koristiti sa ovim alatom.

** U skladu sa EPTA-procedurom 01/2014
Težina ne uključuje dodatke.

RASPAKIVANJE

Pažljivo raspakujte alat za napajanje.

PUNJENJE

Baterija i punjač baterije nisu uključeni sa ovim proizvodom. Za punjive baterije, molimo napunite ih prema uputstvima za rukovanje punjačem koji koristite.

MONTIRANJE I RUKOVANJE

Radnja	Slika	Strana
Uklanjanje i umetanje baterije (prodaje se odvojeno)	2	2
Demontiranje rezervoara za prašinu	3	2
Demontiranje filtera	4	2
Proverite filter*1	5	2
Montiranje filtera*2	6	3
Demontiranje rezervoara za prašinu*3	7	3
Rad prekidača*4	8	3
Kako se koristi*5	10	4
Pražnjenje rezervoara za prašinu*6	11	5
Efektivno uklanjanje prašine*7	12	5
Biranje dodataka	—	132

- *1 a. Filter bez ostataka i prašine
b. Guma nije oštećena
c. Konektor bez oštećenja

*2 Ako filter nije pravilno postavljen, prljavština ili garež mogu ući u jedinicu ventilatora i uzrokovati oštećenja ili kvar.

*3 Rezervoar za prašinu se takođe može postaviti tako da je nastavak bude okrenut prema gore. (SI. 7-a)

*4

Režim	Vreme neprekidnog rada
	BSL36A18
3 (VISOKI)	Približno 15 min.
2 (SREDNJI)	Približno 30 min.
1 (NISKI)	Približno 60 min.

* Vreme neprekidnog rada varira u zavisnosti od stanja baterije. Molimo koristite tabelu kao smernicu.

NAPOMENA

- Da biste utišali buku tokom korišćenja uređaja, prebacite se na režim 1.
 - Kada koristite režim 3 na određenim površinama, poput tepiha, sila usisavanja može učiniti da se radnja oseća teškom. Ako se to dogodi, prebacite se na režim 2 ili 1.
- *5 Kada privršujete nastavak ili produžnu cev, umetnite ih dok uvrćete u pravcu naznačenom strelicom. Uvrćite u smeru koji strelica naznačava i prilikom odvajanja. (SI. 10-a)
Uvrtnje u suprotnom smeru može dovesti do odvajanja rezervoara za prašinu od kućišta.
- *6 **NAPOMENA**
- Usmerite usisni otvor nadole jer se prašina može prosuti prilikom uklanjanja rezervoara za prašinu.
 - Ako se usisavanje ne uspostavi nakon uklanjanja prašine, očistite filter. (Pogledajte „Čišćenje filtera“ na stranici 123.)
- *7 Uređaj poseduje ugrađeni mehanizam za uklanjanje prašine privrćučen na filter prilikom uklanjanja rezervoara za prašinu.
Da biste još efikasnije ostrugali prašinu, nekoliko puta okrenite rezervoar za prašinu napred-nazad (2 do 3 puta ili više).

Držeći jedinicu tako da se rezervoar za prašinu ne odvoji od kućišta, lagano i nekoliko puta okrenite rezervoar za prašinu u naznačenim smerovima.

POKAZNA LAMPICA (SI. 9)

Obaveštenje o čišćenju filtera

Ako se filter začepi i snaga usisavanja se smanji, pokazna lampica će bljeskati.

I glavna jedinica će proizvoditi pulsirajući zvuk.

Ipak, ovo nije znak kvara.

Ako se to dogodi, odmah ispraznite rezervoar za prašinu i očistite filter. (Pogledajte SI. 11, SI. 12 i „ODRŽAVANJE I PROVERA“ na stranici 123.)

Obratite pažnju na blokadu ulaza za usisavanje

Ako se usisni otvor blokira tokom upotrebe - na primer tokom usisavanja tepiha - glavna jedinica će proizvoditi pulsirajući zvuk, a pokazna lampica će bljeskati. Međutim, to nije znak greške.

Očistite blokadu sa otvora za usisavanje ako se to dogodi.

NAPOMENA

Ako neprekidno radi kada se filter začepi ili usisni otvor blokira, uređaj će prestati da radi delovanjem zaštite motora od temperature.

ODRŽAVANJE I PROVERA

UPOZORENJE

- Za pregled i održavanje, obavezno isključite prekidač i iskopčajte bateriju.
- Ne radite ako su vam mokre ruke. Može da izazove električni udar ili povrede.

1. Čišćenje filtera

OPREZ

- Nemojte da perete filter u veš mašini.
- Ne perite filter u vrućoj vodi i ne sušite ga vatrom.
- Ne odvajajte filter ventilatora i držač filtera.
Ako je efikasnost usisavanja slaba čak i kada se rezervoar za prašinu isprazni, uklonite filter i operite ga u hladnoj ili toploj vodi. (Voda ne sme biti vruća na dodir.) Nakon pranja, osušite izvan direktne sunčeve svetlosti. (SI. 13-a)

Ako na filteru ventilatora ima prašine, držite čistač tako da filter ventilatora bude okrenut prema dole da prašina ne bi ušla u motor i lagano ga očistite malom četkom kao što je četkica za zube. Ne četkajte energično. (SI. 13-b)

NAPOMENA

- Ne koristite benzin, razređivač, benzen ili kerozin jer oni mogu da rastope plastiku.
- Ne koristite vazdušni pištolj ili sličan alat za čišćenje filtera, filtera ventilatora ili samog uređaja. (SI. 13-c)
To može da ugura prljavštinu u uređaj i da uzrokuje kvar.

2. Provera montažnih zavrtnjeva

Redovno proveravajte sve montažne zavrtnje i postarajte se da budu dobro zategnuti. Ako bilo koji od ovih zavrtnjeva popusti, odmah ga pritegnite. Propust da to uradite može da izazove ozbiljnu opasnost.

3. Održavanje motora

Namotajte motora su samo „srce“ električnog alata.

Poklanjajte odgovarajuću pažnju da se namotaji ne bi oštetili i/ili pokvasili uljem ili vodom.

4. Kontrola krajevica

Proverite da se opiljci i prašina nisu nagomilali na krajevima.

Ponekad proverite pre, u toku i posle rukovanja.

OPREZ

Uklonite opiljke ili prašinu koji su se možda nakupili na krajevima.

Ako to ne učinite može da dođe do kvara.

5. Čišćenje spoljašnjosti

Kada se alat zaprlja, obrišite ga sa mekom suvom krpom ili tkaninom navlaženom sa sapunom. Ne koristite hlorne rastvarače, benzin ili razređivač za farbu, jer oni tope plastiku.

6. Čuvanje

Čuvajte bežični čistač na mestu gde je temperatura niža od 50°C i van domašaja dece.

Prilikom skladištenja uređaja u vertikalnom položaju, kaiš pričvrstite na vešalicu.

NAPOMENA

- Ne čuvajte na mestu gde deca mogu lako da dođu ili izvade uređaj.
- Ne čuvajte na vlažnom mestu ili na mestu izloženom kiši.
- Ne čuvajte na direktnom suncu ili na mestu gde se temperature mogu iznenada promeniti
- Ne čuvajte na mestu sa isparljivim materijalima koji bi se mogli zapaliti ili eksplodirati.
- Ne držite uređaj uz zid bez upotrebe kaiša da ga učvrstite na svoje mesto. **(Sl. 14)**
Ako to ne učinite, može doći do oštećenja od pada.

Važna napomena o baterijama za HIKOKI akumulatorske električne alate

Uvek koristite neku od naših predviđenih, originalnih baterija. Ne možemo da garantujemo bezbednost i radni učinak našeg akumulatorskog električnog alata kada se koristi s baterijama koje nismo predvideli ili kada se baterije rastave i preprave (na primer prilikom rastavljanja i zamene ćelija ili drugih unutrašnjih delova).

GARANCIJA

Garantujemo da HIKOKI električni alati ispunjavaju zakonske/državne propise. Ova garancija se ne odnosi na kvarove ili oštećenja prouzrokovana pogrešnom upotrebom, zloupotrebom ili normalnim trošenjem i habanjem. U slučaju žalbe, molimo vas da nerastavljeni električni alat sa GARANTNIM SERTIFIKATOM, koji se nalazi na kraju uputstva za upotrebu, pošaljete ovlašćenom servisu kompanije HIKOKI.

OPREZ

Što se tiče rukovanja i održavanja električnih alata, bezbednosni propisi i standardi propisani za svaku zemlju moraju da se poštuju.

REŠAVANJE PROBLEMA

Koristite provere u tabeli ispod ako alat ne funkcioniše normalno. Ako ni to ne otkloni problem, konsultujte vašeg prodavca ili ovlašćeni servisni centar kompanije HIKOKI.

Simptom	Mogući uzrok	Opravka
Alat se ne pokreće	Nema preostale snage baterije	Napunite bateriju.
Alat se naglo zaustavio	Ventilator je začepljen sa prašinom, što izaziva preopterećenje	Kontaktirajte mesto kupovine i dogovorite se za demontiranje i čišćenje.
	Baterija je pregrejana.	Pustite da se baterija ohladi.
	Motor je pregrejan.	Odložite prašinu i očistite filter. A onda pustite da se motor ohladi.
Slabo usisavanje	Rezervoar za prašinu je pun.	Odložite prašinu.
	Nastavak za usisavanje je začepljen.	Uklonite prepreku.
	Nastavak za usisavanje ili produžna cev su labavi.	Čvrsto zategnite jedinicu.
	Nastavak za usisavanje ili produžna cev su napukli ili oštećeni.	Zamenite jedinicu sa novom.
	Filter je začepljen.	Okrenite rezervoar za prašinu i ostružite prašinu sa oštricom sečiva za uklanjanje prašine, ili uklonite filter i lagano ga udarite ili operite sa vodom.
Izdumni otvor ili glavna jedinica su vrući	Motor se pregreva jer je rezervoar za prašinu pun ili je filter začepljen.	Odložite prašinu. Ili, očistite filter.
Abnormalni šum/smrad	Filter nije pravilno postavljen, što dovodi do ulaska strane materije u motor.	Uklonite rezervoar za prašinu, usmerite usisni otvor prema dole i lagano protresite da biste uklonili stranu materiju i prašinu. Ako se nastave abnormalni šum/smrad, motor se može oštetiti. Odmah prekinite upotrebu i dogovorite se za popravku.
Baterija ne može da se ubaci	Pokušaj da se ubaci baterija koja nije ona koja je navedena za alat.	Molimo vas da ubacite tip baterije od više volti.

SIGURNOSNE MJERE ZA BEŽIČNI ČISTAČ

- Kako bi se spriječila nesreće, poput požara, strujnog udara ili ozljeda, budite sigurni da slijedite "Sigurnosne mjere opreza", navedene u nastavku.
- Prije uporabe, pročitajte sve "Sigurnosne mjere opreza" i koristite uređaj u skladu s uputama.
- Budite sigurni da držite ovaj priručnik s uputama na mjestu gdje ga korisnik može pogledati u bilo koje vrijeme.

UPOZORENJE

1. Radno mjesto držite čistim. Pretrpano mjesto ili radni stol može uzrokovati nesreće.
2. Obratite pozornost na stanje oko radnog mjesta, također. Učinite radno mjesto dovoljno osvijetljenim. Nemojte koristiti aparat na mjestima sa zapaljivom tekućinom ili plinom.
3. Držite podalje od djece. Nemojte dopustiti da netko drugi osim operatera dodiruje čistač ili kabel. Držite druge osobe, osim operatera, podalje od radnog mjesta.
4. Koristite čistač prikladan za rad. Koristite aparat samo za specificirane aplikacije.
5. Ne rukujte sa strujnim kabelom grubo.
- Nemojte nositi punjač držeći ga samo za strujni kabel ili povlačiti utikač iz utičnice držeći ga strujni kabel.
- Držite strujni kabel podalje od topline, ulja, oštih rubova.
6. Čistač treba pažljivo održavati. Zamjena podataka treba biti izvedena prema uputama za upotrebu. Redovito provjeravajte strujni kabel punjača i obratite se svom lokalnom distributeru ili ovlaštenom servisnom agentu za popravke u slučaju oštećenja. Ako se koristi produžni kabel, provjerite ga povremeno, a kad je oštećen, zamijenite ga.
7. U sljedećim slučajevima, isključite čistač i odspojite bateriju iz čistača:
 - Čistač nije korišten ili je poslan na popravak.
 - Dodaci, kao što su produžna cijev i filter, su zamijenjeni. Očekuje se opasnost.
8. Izbjegavajte iznenadno pokretanje. Nemojte nositi aparat koji je spojen na napajanje s prstom položenim na prekidač. Potvrdite da je prekidač isključen prije umetanja baterije.
9. Rad obavljajte s dovoljno brige. Kada koristite čistač, obratite pozornost na način rukovanja, kako obaviti posao, okolne situacije, itd. i obavite radnju oprezno.
10. Provjerite ima li oštećenih dijelova.
 - Prije uporabe provjerite moguća oštećenja na zaštitnom pokrovu ili drugim dijelovima i potvrdite radi li aparat normalno i obavlja određene funkcije.
 - Provjerite bilo kakve nepravilnosti na svim mjestima koja mogu utjecati na rad, podešavanje položaja i stanje spona pokretnih dijelova, oštećene dijelove ili dodatna stanja.
 - Zamjena i popravak oštećenog zaštitnog pokrova i ostalih dijelova treba slijediti odredbe uputa za rukovanje. Ako nema takve odredbe u priručniku, zatražite popravak od lokalnog distributera ili ovlaštenog servisnog agenta.
 - Ako prekidač ne radi, molimo zatražite popravak od lokalnog distributera ili ovlaštenog servisnog agenta. Izbjegavajte korištenje čistača koji se ne može pokrenuti ili zaustaviti prekidačem.
11. Za popravak čistača kontaktirajte specijaliziranu trgovinu.
 - Budući da čistač slijedi odgovarajuće sigurnosne standarde, nemojte ga mijenjati.
 - Budite sigurni da zatražite popravak od lokalnog distributera ili ovlaštenog servisnog agenta. Neovlašteni popravak može izazvati nesreće i ozljede.

12. Ovaj uređaj mogu koristiti djeca stara 8 godina ili više i osobe sa smanjenim fizičkim, senzornim ili mentalnim sposobnostima, ili s nedostatkom iskustva i znanja, ako ih se nadzire ili im se da naputke o uporabi uređaja na siguran način i ako razumiju uključene opasnosti. Djeca se ne smiju igrati s uređajem. Djeca ne smiju izvoditi čišćenje i održavanje bez nadzora.

MJERE OPREZA ZA UPORABU BEŽIČNOG ČISTAČA

Mjere opreza uobičajene za čistače su opisane. Za čistače za električne alate, slijedite mjere opreza opisane ispod:

UPOZORENJE

1. Sprijecite da aparat usisava iz sljedećeg:
 - Tekućine (npr. voda, ulje) ili vlažne krhotine.
 - Generirana iskra tijekom brušenja ili rezanja metala.
 - Predmeti visoke temperature, kao što su upaljene cigarete.
 - Zapaljive tvari (benzin, razrjeđivač, kerozin, boje, itd.), eksplozivne tvari (nitroglicerini, itd.), zapaljive tvari (aluminij, cink, magnezij, titan, crveni fosfor, žuti fosfor, celulozoid, itd.)
 - Oštri predmeti, poput čavala, britvi i stakla.
 - Skrućeni materijali, kao što su cement u prahu i toneri, i vodljive fine prašine, kao što su metalni prah i ugljični prah.
2. Namjestite filter ispravno prije uporabe. Nemojte koristiti aparat bez filtra ili ga postaviti u krivi položaj, ili ne koristite rastrgani filter. Može izazvati kvarove poput pregrijavanja motora.
3. Nemojte pogrešno koristiti aparat sa svojim usisnim otvorom, ulazom zraka ili ispušnim otvorom. Temperatura u motoru može abnormalno porasti, izazivajući probleme poput deformacija dijelova ili pregrijavanja motora.
4. Nemojte raditi s aparatom kada su njegovi usisni otvor ili mlaznica za pod itd. začepljeni stranijem tijelom. Temperatura u motoru može abnormalno porasti, izazivajući probleme poput deformacija dijelova ili pregrijavanja motora.
5. Kad vam uređaj slučajno ispadne ili isklizne, provjerite prijelom, napuknuća ili deformacije na uređaju. Prijelomi, napuknuća ili deformacije mogu izazvati ozljede.
6. Kada je aparat izvan upotrebe ili emitira nenormalan zvuk tijekom upotrebe, odmah isključite prekidač i zatražite popravak od lokalnog distributera ili ovlaštenog servisnog agenta. Ako nastavite koristiti uređaj u ovakvom stanju, to može dovesti do ozljeda.
7. Ovaj uređaj se koristi samo u zatvorenom prostoru. Nikada ga ne koristite na otvorenom. Nemojte koristiti na kiši. Držite podalje od vode ili ulja. Može doći do kvara jer ovaj aparat nije vodootporan.

DODATNA SIGURNOSNA UPOZORENJA

1. Uvijek puniti bateriju na temperaturi od 0°C – 40°C. Temperatura manja od 0°C će rezultirati prekomjernim punjenjem što je opasno. Baterija se ne može puniti na temperaturi višoj od 40°C. Najpogodnija temperatura za punjenje je temperatura od 20°C – 25°C.
2. Nemojte neprekidno koristiti punjač. Kada je jedno punjenje završeno, punjač ostavite oko 15 minuta prije sljedećeg punjenja baterije.
3. Ne dopustite da u rupu za priključivanje punjive baterije uđu strani predmeti.
4. Nikada ne rastavljajte bateriju i punjač.
5. Nikada nemojte kratko spojati punjive baterije. Kratko spajanje baterije proizvodi veliku struju i dovodi do pregrijavanja. To dovodi do opeklina ili oštećenja baterije.
6. Korištenje istrošene baterije oštetit će punjač.

- U ventilacijske otvore punjača ne umećite strane predmete. Umetanje metalnih predmeta ili zapaljivih tvari u ventilacijske otvore punjača uzrokovat će strujni udar ili oštećenje punjača.
- Nemojte gledati izravno u svjetlost i izlagati oči direktnoj svjetlosti.
Ako stalno izlažete oči svjetlosti, može doći do njihove povrijeđene.
- Nemojte snažno udariti ili slomiti upravljačku ploču. To može dovesti do problema.
- Nemojte koristiti proizvod ako su terminali alata ili baterije (držač baterije) deformirani.
Ugradnja baterije može uzrokovati kratki spoj koji može dovesti do emisije dima ili paljenja.
- Držite terminale alata (držač baterije) bez strugotina i prašine.
 - Prije upotrebe, provjerite da strugotine i prašina nisu nakupljeni na području terminala.
 - Tijekom rada, pokušajte izbjeći padanje strugotina ili prašine s instrumenta na bateriju.
 - Ako prekidate rad ili nakon uporabe, nemojte ostavljati alat na mjestu gdje je izložen padanju strugotina ili prašini.
 - Obrišite svu prašinu, prljavštinu, vodu ili drugu tekućinu koja se može nakupiti na konektoru baterije.
Ako to učinite možete uzrokovati kratki spoj koji može dovesti do emisije dima ili paljenja.
- Baterije ne bacajte u vatru. Ako baterija izgori, može eksplodirati.
- Bateriju odnesite u trgovinu u kojoj je kupljena čim trajanje pražnjenja baterije nakon ponovnog punjenja postane prekratko za praktičnu uporabu. Istrošene baterije ne bacajte zajedno s ostalim smećem.

MJERE OPREZA ZA LITIJ-IONSKE BATERIJE

U svrhu produljenja vijeka trajanja, litij-ionska baterija opremljena je zaštitom za prekidanje izlazne struje.

U dolje opisanim slučajevima od 1 do 3, prilikom korištenja ovog proizvoda, čak i ako je uključen, motor se može zaustaviti. To nije indikacija problema u radu već rezultat zaštitne funkcije.

- Kada se baterija istroši, motor se zaustavlja.
U tom je slučaju odmah napunite.
- Ako je alat preopterećen, motor se može zaustaviti. U tom slučaju, isključite alat i otklonite uzroke preopterećenja. Nakon toga alat možete ponovno koristiti.
- Ako se baterija pregrije uslijed rada pod preopterećenjem, baterija može prestati davati struju.
U tom slučaju prestanite koristiti bateriju i sačekajte da se ohladi. Nakon toga alat možete ponovno koristiti.

Nadalje, molimo vas da obratite pažnju na sljedeća upozorenja i mjere opreza.

UPOZORENJE

Kako bi se spriječilo curenje baterije, pregrijavanje, dimljenje, eksplozija i zapaljenje, molimo vas da se pridržavate sljedećih mjera opreza.

- Pazite da se strugotine i prašina ne nakupljaju na bateriji.
 - Tijekom rada pazite da strugotine i prašina ne padaju na bateriju.
 - Pazite da se strugotine i prašina koji tijekom rada alata padnu na bateriju ne nakupljaju na bateriji.
 - Nekorišteni bateriju ne skladištite na mjestima izloženima strugotinama i prašini.
 - Prije skladištenja baterije, uklonite strugotine i prašinu s baterije i ne skladištite zajedno s metalnim dijelovima (vijci, čavli, itd.).
- Ne bušite bateriju oštrim predmetima, primjerice čavlima, ne udarajte čekićem, ne bacajte i ne izlažite bateriju teškim udarcima.
- Ne koristite vidljivo oštećenu ili deformiranu bateriju.

- Ne koristite baterije obrnutog polariteta.
- Ne spajajte izravno na električnu utičnicu ili priključnicu upaljača u automobilu.
- Bateriju ne koristite u svrhe za koje nije namijenjena.
- Ako se punjenje baterije ne završi niti nakon isteka navedenog vremena punjenja, odmah prekinite daljnje punjenje.
- Bateriju ne izlažite visokim temperaturama ili visokom tlaku i ne stavljajte u mikrovalne pećnice, sušilice ili spremnike pod visokim tlakom.
- Držite podalje od vatre čim otkrijete da baterija curi ili osjetite neugodan miris.
- Ne koristite na mjestima na kojima se generira jak statički elektricitet.
- Ako dođe do curenja baterije, neugodnog mirisa, zagrijavanja, promjene boje ili oblika baterije, ili se baterija na bilo koji način promijeni tijekom korištenja, punjenja ili skladištenja, odmah je izvadite iz uređaja ili punjača i prekinite uporabu.
- Nemojte uranjati bateriju ili dopustiti da bilo kakve tekućine uđu unutra. Prodor vodljive tekućine, kao što je voda, može uzrokovati oštećenja koja mogu dovesti do požara ili eksplozije. Čuvajte bateriju na hladnom i suhom mjestu, dalje od gorivih i zapaljivih predmeta. Moraju se izbjeći atmosfere korozivnog plina.

POZOR

- Ako tekućina koja curi iz baterije dospje u oči, nemojte trljati oči i odmah ih dobro isperite čistom vodom, kao je voda iz slavine, te odmah potražite pomoć liječnika.
Ako se ne liječi, tekućina može uzrokovati probleme s vidom.
- Ako tekućina iscuri po koži ili odjeći, odmah dobro isperite čistom vodom, kao što je voda iz slavine.
Postoji mogućnost iritacije kože.
- Ukoliko prilikom prvog korištenja baterije otkrijete hrđu, neugodan miris, pregrijavanje, promjenu boje, deformacije, i/ili druge nepravilnosti, ne koristite i vratite dobavljaču ili prodavaču.

UPOZORENJE

Ako u terminal litij-ionske baterije dospje provodljivi materijal, baterija se može kratko spojiti i prouzročiti požar. Kod skladištenja litij-ionske baterije svakako se pridržavajte sljedećih pravila.

- U kutije za spremanje ne stavljajte vodljive materijale kao što su čavli i željezna ili bakrena žica.
- Kako bi se spriječilo kratki spoj, bateriju stavite u alat ili čvrsto pričvrstite poklopac baterije za spremanje sve dok se ventilator ne vidi.

U POGLEDU TRANSPORTA LITIJ-IONSKE BATERIJE

Prilikom transporta litij-ionske baterije, molimo pridržavajte se sljedećih mjera opreza.

UPOZORENJE

Obavijestite tvrtku za transport da paket sadrži litij-ionsku bateriju, informirajte tvrtku o njenoj izlaznoj snazi i slijedite upute tvrtke za transport prilikom dogovaranja transporta.

- Litij-ionske baterije čija izlazna snaga prelazi 100 Wh klasificiraju se kao opasni teret i zahtijevaju primjenu posebnih procedura.
- Za transport u inozemstvo, morate postupati u skladu s međunarodnim zakonima te pravilima i propisima određene zemlje.
- Ako je BSL36B18 ugrađen u električni alat, izlazna snaga prelazi 100 Wh, a jedinica se svrstava u opasnu robu u klasifikaciji tereta.

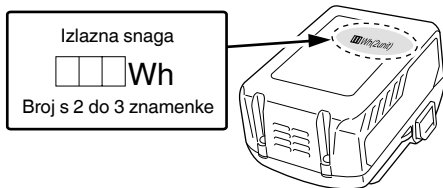

SIMBOLI

UPOZORENJE

Za uređaj se koriste sljedeći simboli. Uvjerite se da prije uporabe razumijete njihovo značenje.

	R36DA: Bežični čistač
	Kako bi smanjio opasnost od ozljede, korisnik mora pročitati priručnik za uporabu.
	Samo za zemlje EU Električni alat ne bacajte zajedno s ostalim kućnim otpadom! Sukladno europskim direktivama 2012/19/EU o otpadnoj električnoj i elektroničkoj opremi, te provedbi u skladu s nacionalnim zakonima i propisima, električni alat i baterije koji su dostigli kraj korisnog radnog vijeka potrebno je prikupljati odvojeno i predati u ustanove za recikliranje.
	Upozorenje
	Uključivanje
	Isključivanje
	Odspojite bateriju
	Zabranjena radnja
	JAKI način rada
	SREDNJI/SLABI način rada
	Gumb za ISKLJUČIVANJE

NAZIVI DIJELOVA (SI. 1 – SI. 14)

① LED svjetlo	⑬ Držač mlaznice
② Nazivna pločica	⑭ Usisni otvor
③ Motor	⑮ Brava
④ Kućište	⑯ Izbočena oznaka
⑤ Spremnik za prašinu	⑰ Filtar
⑥ Baterija	⑱ Držač filtra
⑦ Remen	⑲ Projekcija
⑧ Ploča prekidača	⑳ Utori kućišta
⑨ Lampica indikatora	㉑ Prašina
⑩ Produžna cijev	㉒ Oštrice za uklanjanje prašine (3 kom) (Pričvršćene na unutrašnjost spremnika za prašinu)
⑪ Uska mlaznica	㉓ Filtar ventilatora
⑫ Mlaznica za pod	

STANDARDNA OPREMA

Osim glavne jedinice (1 jedinica), paket sadrži opremu navedenu na stranici 131.

Standardna oprema može se promijeniti bez prethodne najave.

ODABIR DODATNE OPREME

Dodatna oprema ovog uređaja navedena je na stranici 132.

Odabir dodatka je podložan promjenama bez prethodne obavijesti.

VRSTE PRIMJENE

- Lako usisavanje suhih površina

SPECIFIKACIJE

Električni alat

Model		R36DA
Proizvod		
Nazivni napon		36 V
Motor		DC Motor
Primjena		Suhi tip
Neprekidno vrijeme rada (Baterija: koristeći BSL36A18)	3 (JAKO)	Oko 15 min
	2 (SREDNJE)	Oko 30 min
	1 (SLABO)	Oko 60 min
Stopa usisavanja		3 (JAKO): Oko 155 W 2 (SREDNJE): Oko 65 W 1 (SLABO): Oko 35 W
Kapacitet skupljanja prašine		560 mL
Baterija dostupna za ovaj alat*		Višenaponska baterija
Dimenzije (š x d x v)		476 mm x 112 mm x 169 mm
Težina**		1,6 kg (BSL36A18) 1,9 kg (BSL36B18)

* Postojeće baterije (serije BSL3660/3626X/3626/3625/3620, BSL18... i BSL14...) ne mogu se koristiti s ovim alatom.

** Prema EPTA postupku 01/2014
Težina ne uključuje dodatke.

- *2 Ako filter nije pravilno postavljen, prljavština može ući u jedinicu ventilatora i uzrokovati oštećenje ili kvar.
*3 Spremnik za prašinu također se može instalirati tako da je mlaznica okrenuta prema gore. (SI. 7-a)

Način rada	Neprekidno vrijeme rada
	BSL36A18
3 (JAKO)	Oko 15 min
2 (SREDNJE)	Oko 30 min
1 (SLABO)	Oko 60 min

* Neprekidno vrijeme rada ovisit će o stanju baterije. Molimo koristite tablicu kao smjernicu.

NAPOMENA

- Da biste smanjili buku tijekom korištenja aparata, prebacite se na način rada 1.
 - Kada koristite način 3 na određenim površinama, kao što su sagovi, snaga usisa može otežati radnje. Ako se ovo pojavi, prebacite na način 2 ili 1.
- *5 Kada pričvršćujete mlaznicu ili produžnu cijev, umetnite je dok uvijate u smjeru naznačenom strelicom. Uvijajte u smjeru naznačenom strelicom i prilikom odvajanja. (SI. 10-a)
Uvijanje u suprotnom smjeru bi moglo rezultirati odvajanjem spremnika za prašinu od kućišta.
- *6 **NAPOMENA**
- Usisni otvor usmjerite prema dolje jer se prašina može prosipati prilikom uklanjanja spremnika za prašinu.
 - Ako se usisavanje ne oporavi nakon odlaganja prašine, očistite filter. (Pogledajte "Čišćenje filtra" na stranici 129.)
- *7 Aparat ima ugrađeni mehanizam za struganje prašine pričvršćene na filteru prilikom uklanjanja spremnika za prašinu.
Da biste još učinkovitije ostrugali prašinu, nekoliko puta okrenite spremnik za prašinu naprijed-nazad (2 do 3 puta ili više).
Držeći jedinicu tako da se spremnik za prašinu ne odvaja od kućišta, lagano i nekoliko puta okrenite spremnik za prašinu u naznačenim smjerovima.

RASPAKIRAVANJE

Oprezno raspakirajte električni uređaj.

PUNJENJE

Baterija i punjač za baterije nisu uključeni uz ovaj proizvod. Za punjive baterije, napunite ih prema uputama za rukovanje punjača koji koristite.

MONTAŽA I RAD

Radnja	Slika	Stranica
Uklanjanje i umetanje baterije (prodaje se zasebno)	2	2
Demontaža spremnika za prašinu	3	2
Demontaža filtra	4	2
Provjerite filter*1	5	2
Montaža filtra*2	6	3
Montaža spremnika za prašinu*3	7	3
Rad prekidača*4	8	3
Kako koristiti*5	10	4
Pražnjenje spremnika za prašinu*6	11	5
Učinkovito uklanjanje prašine*7	12	5
Odabir dodatka	—	132

- *1 a. Filter bez krhotina i prašine
b. Guma nije dotrajala
c. Konektor nije oštećen

LAMPICA INDIKATORA (SI. 9)

Obavijest o čišćenju filtra

Ako se filter začepi i snaga usisa smanji, lampica indikatora će bljeskati.

I glavna jedinica će napraviti pulsirajući zvuk.

Međutim, ovo nije znak kvara.

Ako se ovo dogodi, odmah ispraznite kutiju s prašinom i očistite filter. (Pogledajte SI. 11, SI. 12, i "ODRŽAVANJE I INSPEKCIJA" na stranici 129.)

Napomena o blokadi usisnog otvora

Ako se usisni otvor blokira tijekom korištenja - na primjer tijekom usisavanja tepiha - glavna jedinica će napraviti pulsirajući zvuk, lampica indikatora će treptati. Međutim, ovo nije znak kvara.

Očistite blokirani usisni otvor ako se ovo dogodi.

NAPOMENA

Ako radi neprekidno kada se filter začepi ili se usisni otvor blokira, aparat će prestati raditi zbog zaštite od visoke temperature motora.

ODRŽAVANJE I INSPEKCIJA

UPOZORENJE

- Za inspekciju i održavanje, obavezno isključite prekidač i odspojite bateriju.
- Ne radite s mokrim rukama. Može izazvati strujni udar ili ozljede.

1. Čišćenje filtra

POZOR

- Nemojte prati filter u stroju za pranje.
 - Nemojte prati filter u vrućoj vodi ili ga sušiti pokraj vatre.
 - Nemojte odvajati filter ventilatora i držač filtra.
- Ako je učinkovitost usisavanja loša, čak i kada je spremnik za prašinu ispražnjen, uklonite filter i operite ga u hladnoj ili toploj vodi. (Voda ne smije biti vruća na dodir.)

Nakon pranja osušite podalje od izravne sunčeve svjetlosti. (SI. 13-a)

Ako na filtru ventilatora ima prašine, držite čistač tako da filter ventilatora bude okrenut prema dolje kako prašina ne bi ulazila u motor i lagano ga očistite malom četkom, poput rabljene četkice za zube. Ne četkajte snažno. (SI. 13-b)

NAPOMENA

- Ne koristite benzin, razrjeđivač, benzen ili kerozin jer oni mogu rastopiti plastiku.
 - Ne koristite zračni pištolj ili sličan alat za čišćenje filtra, filtra ventilatora ili samog aparata. (SI. 13-c)
- Na taj način se prašina može gurnuti u aparat i uzrokovati kvar.

2. Provjera vijaka

Redovito pregledavajte sve vijke i osigurajte da su pravilno zategnuti. Ukoliko se bilo koji vijak otpusti, odmah ga zategnite. Nepridržavanje ovih naputaka može uzrokovati ozbiljne opasnosti.

3. Održavanje motora

Jedinica s namotom motora samo je "srce" električnog alata.

Posebno pazite da se namot ne ošteti i/ili smoči djelovanjem ulja ili vode.

4. Pregled terminala

Provjerite da strugotine i prašina nisu nakupljeni na terminalima.

Povremeno provjerite prije, za vrijeme i nakon rada.

POZOR

Uklonite strugotine ili prašinu ukoliko su se nakupili na terminalima.

Ako to ne učinite može doći do kvara.

5. Čišćenje izvana

Kad se alat zaprlja, obrišite mekom suhom krpom ili krpom navlaženom sapunicom. Ne koristite otapala na bazi klora, benzin ili razrjeđivače boja, jer oni tope plastiku.

6. Skladištenje

Bežični čistač spremite na mjesto gdje je temperatura niža od 50°C i izvan dosega djece.

Prilikom spremanja aparata u okomiti položaj, zakačite remen na vješalicu.

NAPOMENA

- Ne spremajte na mjestu gdje djeca mogu lako doći do ili izvaditi aparat.
 - Ne spremajte na vlažnom mjestu ili na području izloženom kiši.
 - Ne čuvajte na izravnom suncu ili na mjestu gdje se temperature mogu naglo promijeniti
 - Ne čuvajte na mjestu s hlapljivim materijalima koji bi se mogli zapaliti ili eksplodirati.
 - Ne postavljajte aparat uz zid bez korištenja remena da ga učvrstite na svoje mjesto. (SI. 14)
- Ako to ne učinite, može doći do oštećenja od pada.

POZOR

Tijekom rada i održavanja električnih alata, potrebno je pridržavati se sigurnosnih propisa i standarda propisanih u svakoj zemlji.

Važna obavijest za baterije za HiKOKI bežični električni alat

Molimo uvijek koristite naše originalne baterije. Ne možemo jamčiti sigurnost i učinkovitost našeg bežičnog električnog alata ako se koristi s drugim baterijama, ili kad se baterije rastavljaju i mijenjaju (kao što je demontaža i zamjena ćelija ili drugih unutarnjih dijelova).

JAMSTVO



Jamčimo da HiKOKI električni alat udovoljava zakonskim propisima. Ovo jamstvo ne pokriva oštećenja nastala pogrešnom uporabom, zlorabom, ili normalnim trošenjem. U slučaju prigovora, nerastavljen električni alat zajedno s POTVRDOM O JAMSTVU na kraju ovih uputa pošaljite ovlaštenom HiKOKI servisu.

PROBLEMI

Koristite oznake iz tablice u nastavku, ako alat ne radi normalno. Ako ni to ne dokine problem, javite se prodavaču u ovlaštenom HiKOKI servisnom centru.

Simptom	Mogući uzrok	Rješenje
Alat se ne pokreće	Nema preostale snage baterije	Napunite bateriju.
Alat se naglo zaustavio	Ventilator začepljen prašinom, što uzrokuje preopterećenje	Kontaktirajte mjesto kupnje i dogovorite se za demontažu i čišćenje.
	Baterija je pregrijana.	Pustite da se baterija ohladi.
	Motor je pregrijan.	Uklonite prašinu i očistite filter. Potom pustite motor da se ohladi.
Loše usisavanje	Spremnik za prašinu je pun.	Odložite prašinu.
	Mlaznica je začepljena.	Uklonite prepreku.
	Mlaznica ili produžna cijev je labava.	Čvrsto zategnite jedinicu.
	Mlaznica ili produžna cijev je napuknuta ili oštećena.	Zamijenite jedinicu novom.
Filtar je začepljen.		Okrenite spremnik za prašinu i ostružite prašinu oštricom za uklanjanje prašine ili uklonite filter i lagano ga udarite ili operite s vodom.
Ispuh ili glavna jedinica su vrući	Motor se pregrijava jer je spremnik za prašinu pun ili je filter začepljen.	Odložite prašinu. Ili, očistite filter.
Nenormalan zvuk/neugodan miris	Filter nije ispravno instaliran, što rezultira unošenjem stranih tvari u motor.	Uklonite spremnik za prašinu, usmjerite usisni otvor prema dolje i lagano protresite da biste uklonili strane tvari i prašinu. Ukoliko se nastavi nenormalni zvuk/neugodni miris, motor je možda oštećen. Odmah prestanite s korištenjem i dogovorite se za popravku.
Baterija se ne može instalirati	Pokušaj instaliranja baterije koja nije navedena za alat.	Molimo instalirajte višenaponsku bateriju.

STANDARD ACCESSORIES

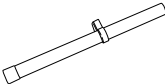
	R36DA
	1
	1
	1

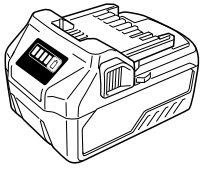

BSL36A18

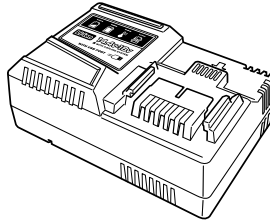

UC18YSL3 (14,4V - 18V)

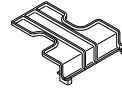

329897

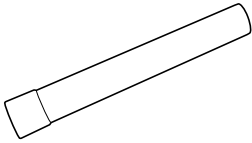

375375



375373

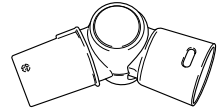

375374

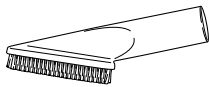
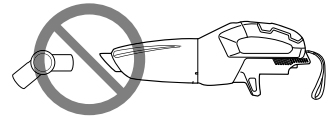

375371

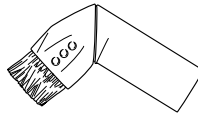

375372



376509



375160



375159

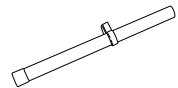

375158

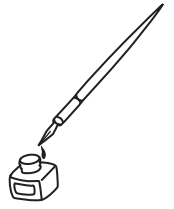

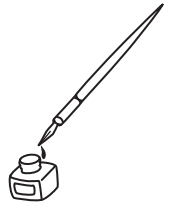

<p>English</p> <p>GUARANTEE CERTIFICATE</p> <ol style="list-style-type: none"> Model No. Serial No. Date of Purchase Customer Name and Address Dealer Name and Address (Please stamp dealer name and address) 	<p>Dansk</p> <p>GARANTIBEVIS</p> <ol style="list-style-type: none"> Modelnummer Serienummer Købsdato Kundes navn og adresse Forhandlers navn og adresse (Indstæmp stempel med forhandlers navn og adresse) 	<p>Română</p> <p>CERTIFICAT DE GARANȚIE</p> <ol style="list-style-type: none"> Model nr. Nr. de serie Data cumpărării Numele și adresa clientului Numele și adresa distribuitorului (Vă rugăm aplicați ștampila cu numele și adresa distribuitorului)
<p>Deutsch</p> <p>GARANTIESCHEIN</p> <ol style="list-style-type: none"> Modell-Nr. Serien-Nr. Kaufdatum Name und Anschrift des Kunden Name und Anschrift des Händlers (Bitte mit Namen und Anschrift des Händlers abstempeln) 	<p>Norsk</p> <p>GARANTISERTIFIKAT</p> <ol style="list-style-type: none"> Modellnr. Serienr. Kjøpsdato Kundens navn og adresse Forhandlerens navn og adresse (Vennligst stemple forhandlerens navn og adresse) 	<p>Slovenščina</p> <p>GARANCIJSKO POTRDILO</p> <ol style="list-style-type: none"> Št. modela Serijska št. Datum nakupa Ime in naslov kupca Ime in naslov prodajalca (Prosimo vtisnite žig z imenom in naslovom prodajalca)
<p>Français</p> <p>CERTIFICAT DE GARANTIE</p> <ol style="list-style-type: none"> No. de modèle No de série Date d'achat Nom et adresse du client Nom et adresse du revendeur (Cachet portant le nom et l'adresse du revendeur) 	<p>Suomi</p> <p>TAKUUTODISTUS</p> <ol style="list-style-type: none"> Malli nro Sarja nro Ostoväivämäärä Asiakkaan nimi ja osoite Myyjän nimi ja osoite (Leimaa myyjän nimi ja osoite) 	<p>Slovenčina</p> <p>ZÁRUČNÝ LISTA</p> <ol style="list-style-type: none"> Č. modelu Sériové č. Dátum zakúpenia Meno a adresa zákazníka Názov a adresa predajcu (Pečiatka s názvom a adresou predajcu)
<p>Italiano</p> <p>CERTIFICATO DI GARANZIA</p> <ol style="list-style-type: none"> Modello N° di serie Data di acquisto Nome e indirizzo dell' acquirente Nome e indirizzo del rivenditore (Si prega di apporre il timbro con questi dati) 	<p>Ελληνικά</p> <p>ΠΙΣΤΟΠΟΙΗΤΙΚΟ ΕΓΓΥΗΣΗΣ</p> <ol style="list-style-type: none"> Αρ. Μοντέλου Αύξων Αρ. Ημερομηνία αγοράς Όνομα και διεύθυνση πελάτη Όνομα και διεύθυνση μεταπωλητή (Παρακαλούμε να χρησιμοποιηθεί σφραγίδα) 	<p>Български</p> <p>ГАРАНЦИОНЕН СЕРТИФИКАТ</p> <ol style="list-style-type: none"> Модел № Сериен № Дата за закупуване Име и адрес на клиента Име и адрес на търговеца (Моля, отпечатайте името и адрес на дилъра)
<p>Nederlands</p> <p>GARANTIEBEWIJS</p> <ol style="list-style-type: none"> Modelnummer Serienummer Datum van aankoop Naam en adres van de gebruiker Naam en adres van de handelaar (Stempel a.u.b. naam en adres vande de handelaar) 	<p>Polski</p> <p>GWARANCJA</p> <ol style="list-style-type: none"> Model Numer seryjny Data zakupu Nazwa Klienta i adres Nazwa dealera i adres (Pieczęć punktu sprzedaży) 	<p>Srpski</p> <p>GARANTNI SERTIFIKAT</p> <ol style="list-style-type: none"> Br. modela. Serijski br. Datum kupovine Ime i adresa kupca Ime i adresa prodavca (Molimo da stavite pečat na ime i adresu trgovca)
<p>Español</p> <p>CERTIFICADO DE GARANTÍA</p> <ol style="list-style-type: none"> Número de modelo Número de serie Fecha de adquisición Nombre y dirección del cliente Nombre y dirección del distribuidor (Se ruega poner el sello del distribuidor con su nombre y dirección) 	<p>Magyar</p> <p>GARANCIA BIZONYLAT</p> <ol style="list-style-type: none"> Típuszám Sorozatszám A vásárlás dátuma A Vásárló neve és címe A Kereskedő neve és címe (Kérjük ide elhelyezni a Kereskedő nevének és címének pecsétjét) 	<p>Hrvatski</p> <p>JAMSTVENI CERTIFIKAT</p> <ol style="list-style-type: none"> Br modela. Serijski br. Datum kupnje Ime i adresa kupca Ime i adresa trgovca (Molimo stavite pečat na ime i adresu trgovca)
<p>Portugués</p> <p>CERTIFICADO DE GARANTIA</p> <ol style="list-style-type: none"> Número do modelo Número do série Data de compra Nome e morada do cliente Nome e morada do distribuidor (Por favor, carimbe o nome e morada do distribuidor) 	<p>Čeština</p> <p>ZÁRUČNÍ LIST</p> <ol style="list-style-type: none"> Model č. Série č. Datum nákupu Jméno a adresa zákazníka Jméno a adresa prodejce (Prosíme o razítko se jménem a adresou prodejce) 	
<p>Svenska</p> <p>GARANTICERTIFIKAT</p> <ol style="list-style-type: none"> Modellnr Serienr Inköpsdatum Kundens namn och adress Försäljarens namn och adress (Stämpla försäljarens namn och adress) 	<p>Türkçe</p> <p>GARANTİ SERTİFİKASI</p> <ol style="list-style-type: none"> Model No. Seri No. Satın Alma Tarihi Müşteri Adı ve Adresi Bayi Adı ve Adresi (Lütfen bayi adını ve adresini kaşe olarak basın) 	

HIKOKI

①	
②	
③	
④	
⑤	



Hikoki Power Tools Deutschland GmbH

Siemensring 34, 47877 Willich, Germany
Tel: +49 2154 49930
Fax: +49 2154 499350
URL: <http://www.hikoki-powertools.de>

Hikoki Power Tools Netherlands B.V.

Brabanthaven 11, 3433 PJ Nieuwegein, The Netherlands
Tel: +31 30 6084040
Fax: +31 30 6067266
URL: <http://www.hikoki-powertools.nl>

Hikoki Power Tools (U.K.) Ltd.

Precedent Drive, Rooksley, Milton Keynes, MK 13, 8PJ,
United Kingdom
Tel: +44 1908 660663
Fax: +44 1908 606642
URL: <http://www.hikoki-powertools.uk>

Hikoki Power Tools France S.A.S.

Parc de l'Eglantier 22, rue des Cerisiers, Lisses-C.E. 1541,
91015 EVRY CEDEX, France
Tel: +33 1 69474949
Fax: +33 1 60861416
URL: <http://www.hikoki-powertools.fr>

Hikoki Power Tools Belgium N.V./S.A.

Koningin Astridlaan 51, B-1780 Wemmel, Belgium
Tel: +32 2 460 1720
Fax: +32 2 460 2542
URL: <http://www.hikoki-powertools.be>

Hikoki Power Tools Italia S.p.A

Via Piave 35, 36077, Altavilla Vicentina (VI), Italy
Tel: +39 0444 548111
Fax: +39 0444 548110
URL: <http://www.hikoki-powertools.it>

Hikoki Power Tools Ibérica, S.A.

C/ Puigbarral, 26-28, Pol. Ind. Can Petit, 08227 Terrassa
(Barcelona), Spain
Tel: +34 93 735 6722
Fax: +34 93 735 7442
URL: <http://www.hikoki-powertools.es>

Hikoki Power Tools Österreich GmbH

IndustrieZentrum NÖ –Süd, Straße 7, Obj. 58/A6 2355
Wiener Neudorf, Austria
Tel: +43 2236 64673/5
Fax: +43 2236 63373
URL: <http://www.hikoki-powertools.at>

Hikoki Power Tools Norway AS

Kjeller Vest 7, N-2007 Kjeller, Norway
Tel: (+47) 6692 6600
Fax: (+47) 6692 6650
URL: <http://www.hikoki-powertools.no>

Hikoki Power Tools Sweden AB

Rotebergsvagen 2B SE-192 78 Sollentuna, Sweden
Tel: (+46) 8 598 999 00
Fax: (+46) 8 598 999 40
URL: <http://www.hikoki-powertools.se>

Hikoki Power Tools Denmark A/S

Lillebaeltsvej 90, 6715 Esbjerg N, Denmark
Tel: (+45) 75 14 32 00
Fax: (+45) 75 14 36 66
URL: <http://www.hikoki-powertools.dk>

Hikoki Power Tools Finland Oy

Tupalankatu 9, 15680 Lahti, Finland
Tel: (+358) 20 7431 530
Fax: (+358) 20 7431 531
URL: <http://www.hikoki-powertools.fi>

Hikoki Power Tools Hungary Kft.

1106 Bogáncsvirág u.5-7, Budapest, Hungary
Tel: +36 1 2643433
Fax: +36 1 2643429
URL: <http://www.hikoki-powertools.hu>

Hikoki Power Tools Polska Sp. z o. o.



ul. Gierdziejewskiego 1
02-495 Warszawa, Poland
Tel: +48 22 863 33 78
Fax: +48 22 863 33 82
URL: <http://www.hikoki-narzedzia.pl>



Hikoki Power Tools Czech s.r.o.

Modřická 205, 664 48 Moravany, Czech Republic
Tel: +420 547 422 660
Fax: +420 547 213 588
URL: <http://www.hikoki-powertools.cz>

Hikoki Power Tools Romania S.R.L.

Ring Road, No. 66, Mustang Traco Warehouses, Warehouse
No.1, Pantelimon City, 077145, Ilfov County, Romania
Tel: +40 371 135 109
Fax: +40 372 899 765
URL: <http://www.hikoki-powertools.ro>

<p>English</p> <p>EC DECLARATION OF CONFORMITY</p> <p>We declare under our sole responsibility that Cordless Cleaner, identified by type and specific identification code *1), is in conformity with all relevant requirements of the directives *2) and standards *3). Technical file at *4) – See below. The European Standard Manager at the representative office in Europe is authorized to compile the technical file. The declaration is applicable to the product affixed CE marking.</p>	<p>Nederlands</p> <p>EC VERKLARING VAN CONFORMITEIT</p> <p>Wij verklaren onder onze eigen verantwoordelijkheid dat de Snoerloze stofzuiger, geïdentificeerd door het type en de specifieke identificatiecode*1), voldoet aan alle relevante bepalingen van de richtlijnen *2) en normen *3). Technische documentatie bij*4) – zie onder. De Europese Normen Manager bij de vertegenwoordiging in Europa is gemachtigd om het technisch dossier samen te stellen. Deze verklaring is van toepassing op producten voorzien van de CE-markeringen.</p>
<p>Deutsch</p> <p>EG-KONFORMITÄTSERKLÄRUNG</p> <p>Wir erklären in alleiniger Verantwortung, dass der durch den Typ und den spezifischen Identifizierungscode *1) bezeichnete Akku-Staubsauger allen einschlägigen Bestimmungen der Richtlinien *2) und Normen *3) entspricht. Technische Unterlagen unter *4) – Siehe unten. Die Leitung der repräsentativen Behörde für europäische Normen und Richtlinien ist berechtigt, die technischen Unterlagen zusammenzustellen. Die Erklärung gilt für die an dem Produkt angebrachte CE-Kennzeichnung.</p>	<p>Español</p> <p>DECLARACIÓN DE CONFORMIDAD DE LA CE</p> <p>Declaramos bajo nuestra única responsabilidad que el Aspirador a batería, identificado por tipo y por código de identificación específico *1), está en conformidad con todas las disposiciones correspondientes de las directivas *2) y de las normas *3). Documentación técnica en *4) – Ver a continuación. El Director de Normas Europeas en la oficina de representación en Europa está autorizado para elaborar el expediente técnico. La declaración se aplica al producto con marcas de la CE.</p>
<p>Français</p> <p>DECLARATION DE CONFORMITE CE</p> <p>Nous déclarons sous notre seule responsabilité que l'aspirateur sans fil, identifié par le type et le code d'identification spécifique *1) est en conformité avec toutes les exigences applicables des directives *2) et des normes *3). Dossier technique en *4) – Voir ci-dessous. Le Gestionnaire des normes européennes du bureau de représentation en Europe est autorisé à constituer le dossier technique. Cette déclaration s'applique aux produits désignés CE.</p>	<p>Português</p> <p>DECLARAÇÃO DE CONFORMIDADE CE</p> <p>Declaramos, sob nossa única e inteira responsabilidade, que o Aspirador a bateria, identificado por tipo e código de identificação específico *1), está em conformidade com todos os requisitos relevantes das diretivas *2) e normas *3). Ficheiro técnico em *4) – Consulte abaixo. O Gestor de Normas Europeias no escritório de representação na Europa está autorizado a compilar o ficheiro técnico. A declaração aplica-se aos produtos com marca CE.</p>
<p>Italiano</p> <p>DICHIARAZIONE DI CONFORMITÀ CE</p> <p>Dichiariamo sotto la nostra esclusiva responsabilità che l'Aspiratore manuale, identificato dal tipo e dal codice identificativo specifico *1), è conforme a tutti i requisiti pertinenti delle direttive *2) e degli standard *3). Documentazione tecnica presso *4) – Vedere sotto. Il gestore delle norme europee presso l'ufficio di rappresentanza in Europa è autorizzato a compilare il fascicolo tecnico. La dichiarazione è applicabile ai prodotti cui sono applicati i marchi CE.</p>	<p>Svenska</p> <p>EG-DEKLARATION BETRÄFFANDE LIKFORMIGHET</p> <p>Vi förklarar på eget ansvar att denna batteridrivna dammsugare, identifierad enligt typ och särskild identifikationskod *1), överensstämmer med alla relevanta krav i direktiven *2) och standarderna *3). Teknisk fil enligt *4) – Se nedan. Den europeiska standardansvariga på representationskontoret i Europa är auktoriserad att sammanställa den tekniska filen. Denna försäkran gäller för produkten med tillhörande CE-märkning.</p>
<p>*1) R36DA C360007S *2) 2014/35/EU, 2014/30/EU, 2011/65/EU *3) EN60335-1:2012+A11:2014 EN60335-2-2:2010+A1:2013 EN60335-2-29:2004+A2:2010 EN55014-1:2006+A1:2009+A2:2011 EN55014-2:1997+A1:2001+A2:2008</p>	
<p>*4) Representative office in Europe Hikoki Power Tools Deutschland GmbH Siemensring 34, 47877 Willich, Germany</p> <p>Head office in Japan Koki Holdings Co., Ltd. Shinagawa Intercity Tower A, 15-1, Konan 2-chome, Minato-ku, Tokyo, Japan</p>	<p>30. 4. 2021 Akihisa Yahagi European Standard Manager</p> <p>30. 4. 2021  A. Nakagawa Corporate Officer</p> 

<p>Dansk</p> <p>EF-OVERENSSTEMMELSESEKTLÆRING</p> <p>Vi erklærer os fuldstændigt ansvarlige for, at Ministovsuger batt., identificeret ved type og specifik identifikationskode *1), er i overensstemmelse med alle relevante krav i direktiverne *2) og standarderne *3). Teknisk fil i *4) – Se nedenfor.</p> <p>Lederen af europæiske standarder på repræsentationskontoret i Europa er bemyndiget til at compilere den tekniske fil. Erklæringen gælder produktet, der er mærket med CE.</p>	<p>Polski</p> <p>DEKLARACJA ZGODNOŚCI Z WE</p> <p>Oświadczamy na własną wyłączną odpowiedzialność, że odkurzacz bezprzewodowy podanego typu i oznaczony unikalnym kodem identyfikacyjnym *1) jest zgodny z wszystkimi właściwymi wymogami dyrektyw *2) i norm *3). Dokumentacja techniczna w *4) – Patrz poniżej.</p> <p>Menedżer Norm Europejskich przedstawicielstwa firmy w Europie jest upoważniony do sporządzania dokumentacji technicznej. Niniejsza deklaracja ma zastosowanie do produktu opatrzonego znakiem CE.</p>
<p>Norsk</p> <p>EF'S ERKLÆRING OM OVERENSSTEMMELSE</p> <p>Vi erklærer på eget ansvar at trådløs støvsuger, identificeret etter type og spesifikk identifikasjonskode *1), er i samsvar med alle relevante krav i direktiver *2) og standarder *3). Teknisk fil under *4). Se nedenfor.</p> <p>Styreren for europeiske standarder ved representantkontoret i Europa er autorisert til å compilere den tekniske filen. Erklæringen gjelder for CE-merket på produktet.</p>	<p>Magyar</p> <p>EK MEGFELELŐSÉGI NYILATKOZAT</p> <p>A kizárólagos felelősségünkre kijelentjük, hogy az Akkumulátoros tisztító, mely típus és egyedi azonosító kód *1) alapján azonosított, megfelel az irányelvek *2) és szabványok *3) vonatkozó követelményeinek. Műszaki fájl a *4) – Lásd alább.</p> <p>Az EU képviselői iroda európai szabványügyi menedzsere jogosult a műszaki dokumentációt összeállításra. Jelen nyilatkozat a terméken feltüntetett CE jelzésre vonatkozik.</p>
<p>Suomi</p> <p>EY-ILMOITUS YHDENMUKAISUUDESTA</p> <p>Vakuutamme yksinomaisella vastuullamme, että tyypin ja erityisen tunnistuskoodin *1) perusteella tunnistettava akkutoiminen imuri on kaikkien direktiivien *2) ja standardien *3) asiaankuuluvien vaatimusten mukainen. Tekninen tiedosto kohdassa *4) – katso alla.</p> <p>Eurooppalaisten standardien hallintaelin Euroopan edustustossa on valtuutettu kokoamaan teknisen tiedoston.</p> <p>Ilmoitus on sovellettavissa tuotteeseen kiinnitettyyn CE-merkintään.</p>	<p>Čeština</p> <p>PROHLÁŠENÍ O SHODĚ S ES</p> <p>Prohlašujeme na svou výhradní odpovědnost, že Akku vysavač identifikovaný podle svého typu a specifického identifikačního kódu *1) splňuje všechny příslušné požadavky těchto směrnic *2) a standardů *3). Technický soubor *4) – viz níže.</p> <p>K sestavení technické dokumentace je oprávněn manažer pro evropské standardy v evropském obchodním zastoupení. Toto prohlášení platí pro výrobek označený značkou CE.</p>
<p>Ελληνικά</p> <p>EK ΔΗΛΩΣΗ ΕΝΑΡΜΟΝΙΣΜΟΥ</p> <p>Δηλώνουμε με αποκλειστική μας ευθύνη ότι το Σκουπάκι Μπαταρίας, το οποίο προδιορίζεται από τον τύπο και ειδικό αναγνωριστικό κωδικό *1), είναι σύμφωνο με όλες τις σχετικές απαιτήσεις των Οδηγιών *2) και με τα σχετικά πρότυπα *3). Τεχνικό Αρχείο στο *4) – Δείτε παρακάτω.</p> <p>Ο Διαχειριστής Ευρωπαϊκών Προτύπων στο γραφείο εκπροσώπησης στην Ευρώπη είναι εξουσιοδοτημένος για τη σύνταξη του τεχνικού φακέλου.</p> <p>Η δήλωση ισχύει μόνο για το προϊόν που είναι τοποθετημένη σήμανση CE.</p>	<p>Türkçe</p> <p>AT UYGUNLUK BEYANI</p> <p>Tip ve özel tanım koduyla *1) tanımlı Akülü Temizleyici'nin direktiflerin *2) ve standartların *3) ilgili tüm gereksinimlerine uygun olduğunu tamamen kendi sorumluluğumuz altında beyan ederiz. Teknik dosya *4) için – Aşağıya bakın.</p> <p>Avrupa'daki temsilcilik ofisindeki Avrupa Standartları Yöneticisi, teknik dosyayı derlemek için yetkilendirilmiştir.</p> <p>Beyan, üzerinde CE işareti bulunan ürünler için geçerlidir.</p>
<p>*1) R36DA C360007S</p> <p>*2) 2014/35/EU, 2014/30/EU, 2011/65/EU</p> <p>*3) EN60335-1:2012+A11:2014 EN60335-2-2:2010+A1:2013 EN60335-2-29:2004+A2:2010 EN55014-1:2006+A1:2009+A2:2011 EN55014-2:1997+A1:2001+A2:2008</p>	
<p>*4) Representative office in Europe Hikoki Power Tools Deutschland GmbH Siemensring 34, 47877 Willich, Germany</p> <p>Head office in Japan Koki Holdings Co., Ltd. Shinagawa Intercity Tower A, 15-1, Konan 2-chome, Minato-ku, Tokyo, Japan</p>	<p>30. 4. 2021 Akihisa Yahagi European Standard Manager</p> <p>30. 4. 2021  A. Nakagawa Corporate Officer</p> 

<p>Română</p> <p>DECLARAȚIE DE CONFORMITATE CE</p> <p>Declarăm pe propria răspundere că Aspiratorul cu acumulator, identificat după tipul și codul de identificare specific *1), este în conformitate cu toate cerințele relevante ale directivelor *2) și ale standardelor *3). Fișier tehnic la *4) – Vezi mai jos. Managerul standardelor europene de la biroul reprezentanței din Europa este autorizat să întocmească dosarul tehnic. Declarația se referă la produsul pe care este aplicat semnul CE.</p>	<p>Български</p> <p>ЕО ДЕКЛАРАЦИЯ ЗА СЪОТВЕТСТВИЕ</p> <p>Декларираме на своя собствена отговорност, че Акумулаторната прахосмукачка, идентифицирана по тип и специален идентификационен код *1), е в съответствие с всички съответни изисквания на директивите *2) и стандартите *3). Техническо досие в *4) - Вижте по-долу. Мениджърът по европейските стандарти в представителния офис в Европа е упълномощен да съставя техническото досие. Декларацията е приложена за продукта, който има поставена CE маркировка.</p>
<p>Slovenščina</p> <p>ES IZJAVA O SKLADNOSTI</p> <p>Na lastno odgovornost izjavljamo, da je Akumulatorski sesalnik, označen z vrsto in posebno identifikacijsko kodo *1), v skladu z vsemi ustreznimi zahtevami direktiv *2) in standardov *3). Tehnična dokumentacija pod *4) – glejte spodaj. Upravitelj evropskih standardov na predstavnštvu v Evropi je pooblaščen za pripravo tehnične dokumentacije. Deklaracija je označena na izdelku s pritrjeno oznako CE.</p>	<p>Srpski</p> <p>EZ DEKLARACIJA O USAGLAŠENOSTI</p> <p>Pod punom odgovornošću izjavljujemo da je Bežični čistač, identifikovan prema tipu i specifičnom identifikacionom kodu *1), u skladu sa svim relevantnim zahtevima direktiva *2) i standardima *3). Tehnička datoteka pod *4) - Pogledajte dole. Direktor za evropske standarde u kancelariji predstavnštva u Evropi je odgovoran za sastavljanje tehničke dokumentacije. Deklaracija je primenjena na proizvod na koji je stavljena CE oznaka.</p>
<p>Slovenčina</p> <p>ES VYHLÁŠENIE O ZHODE</p> <p>Týmto vyhlasujeme na vlastnú zodpovednosť, že výrobok Akumulatorový vysávač identifikovaný podľa typu a špecifického identifikačného kódu *1) je v zhode so všetkými príslušnými požiadavkami smerníc *2) a noriem *3). Technický súbor v *4) – Pozrite nižšie. Manažér európskych noriem na zastupujúcom úrade v Európe má oprávnenie na zostavovanie technickej dokumentácie. Toto vyhlásenie sa vzťahuje na výrobok označený značkou CE.</p>	<p>Hrvatski</p> <p>EZ IZJAVA O SUKLADNOSTI</p> <p>Izjavljujemo pod vlastitom odgovornošću da je Akumulatorski čistač, identificiran prema vrsti i specifičnom identifikacijskom kodu *1), u skladu sa svim relevantnim zahtevima direktiva *2) i standarda *3). Tehnička dokumentacija na *4) - Vidi dolje. Menadžer za evropske standarde u europskom predstavnštvu tvrtke ovlašten je za sastavljanje tehničke dokumentacije. Izjava se primjenjuje na proizvod na kojem je stavljena CE oznaka.</p>
<p>*1) R36DA C360007S *2) 2014/35/EU, 2014/30/EU, 2011/65/EU *3) EN60335-1:2012+A11:2014 EN60335-2-2:2010+A1:2013 EN60335-2-29:2004+A2:2010 EN55014-1:2006+A1:2009+A2:2011 EN55014-2:1997+A1:2001+A2:2008</p>	
<p>*4) Representative office in Europe Hikoki Power Tools Deutschland GmbH Siemensring 34, 47877 Willich, Germany</p> <p>Head office in Japan Koki Holdings Co., Ltd. Shinagawa Intercity Tower A, 15-1, Konan 2-chome, Minato-ku, Tokyo, Japan</p> <p>30. 4. 2021 Akihisa Yahagi European Standard Manager</p> <p>30. 4. 2021  A. Nakagawa Corporate Officer</p> 	

Koki Holdings Co., Ltd.