

R 36DB

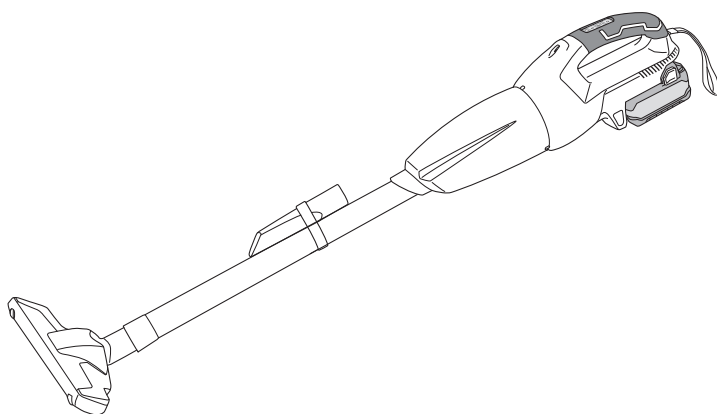

(en) Handling instructions
(de) Bedienungsanleitung
(fr) Mode d'emploi
(it) Istruzioni per l'uso
(nl) Gebruiksaanwijzing
(es) Instrucciones de manejo
(pt) Instruções de uso
(sv) Bruksanvisning
(da) Brugsanvisning
(no) Bruksanvisning
(fi) Käyttöohjeet

(el) Οδηγίες χειρισμού
(pl) Instrukcja obsługi
(hu) Kezelési utasítás
(cs) Návod k obsluze
(tr) Kullanım talimatları
(ro) Instrucțiuni de utilizare
(sl) Navodila za rokovanje
(sk) Pokyny na manipuláciu
(bg) Инструкция за експлоатация
(sr) Uputstvo za rukovanje
(hr) Upute za rukovanje

en

de

fr

it

nl

es

pt

sv

da

no

fi

el

pl

hu

cs

tr

ro

sl

sk

bg

sr

hr

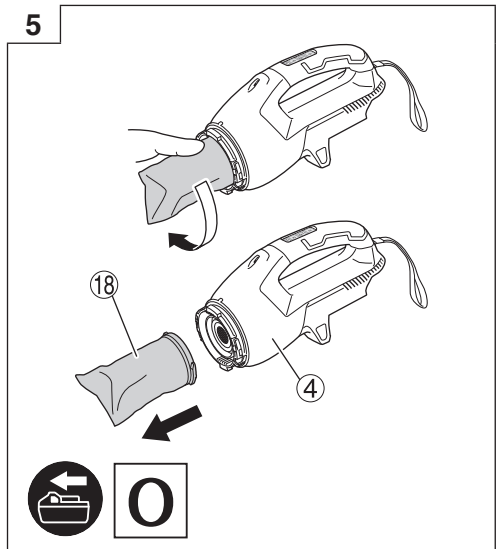
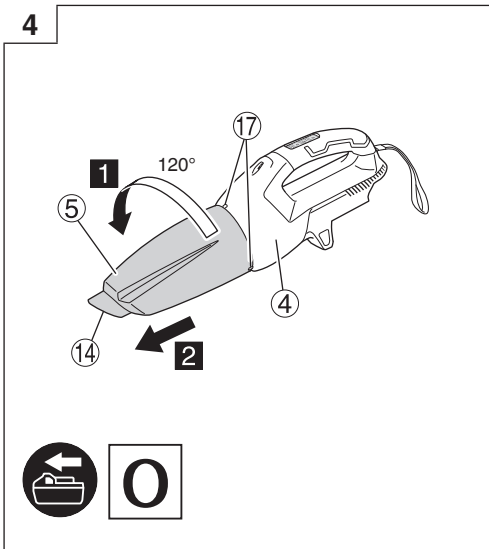
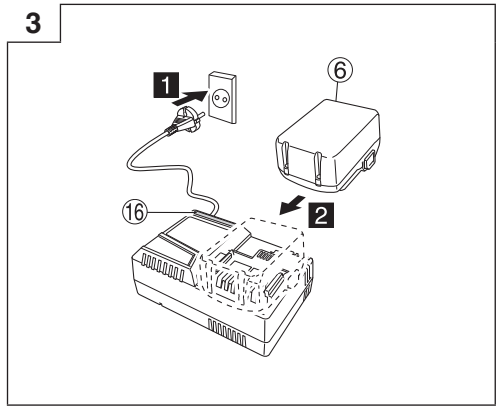
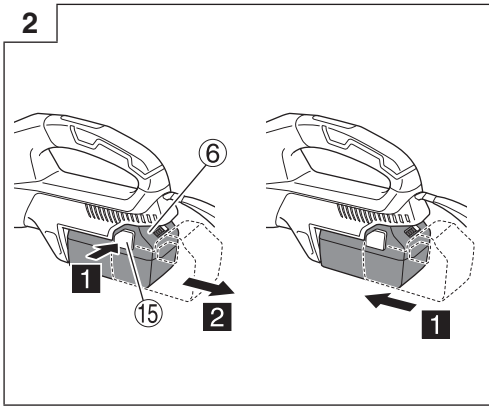
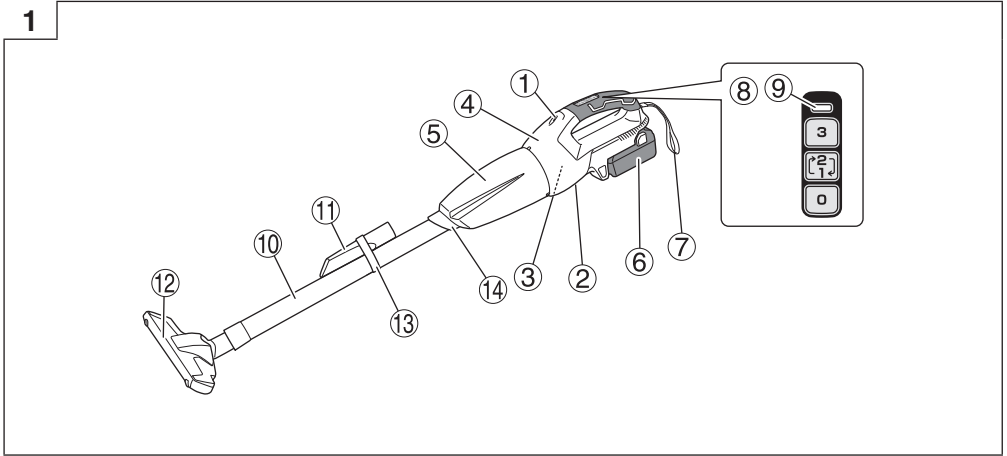

6

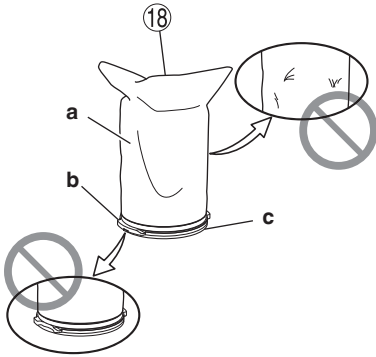

7

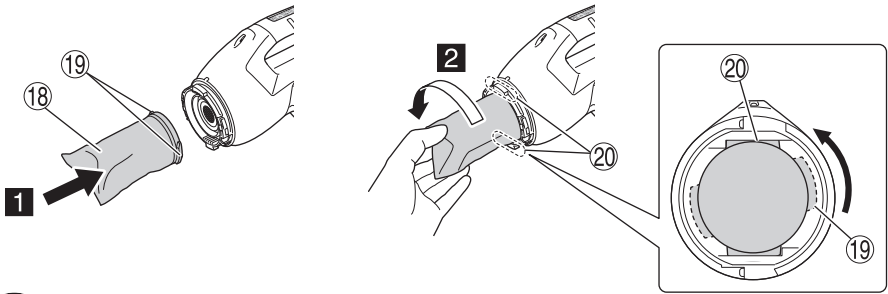

8

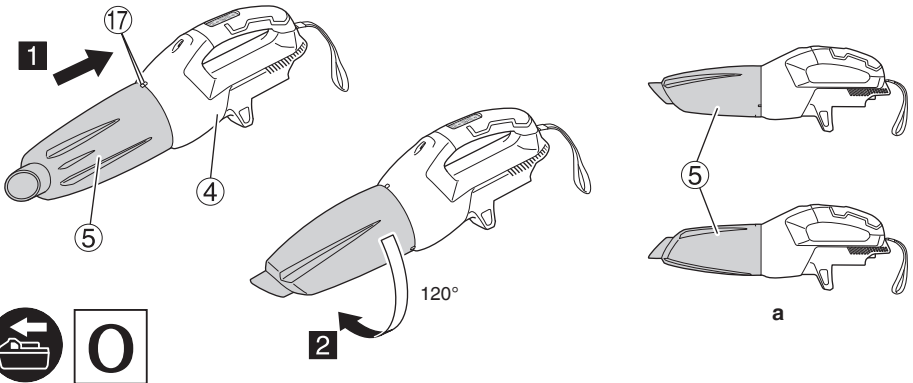

9

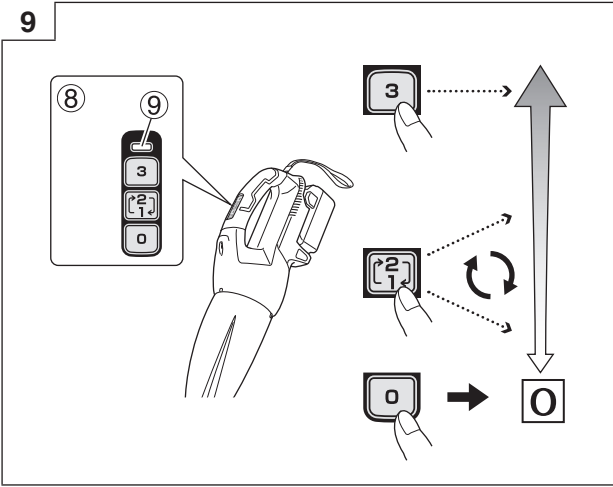

10

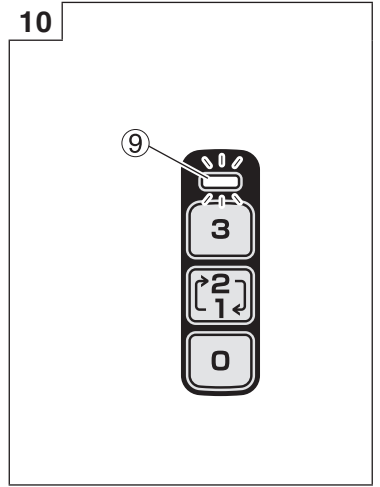

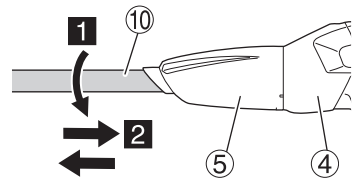
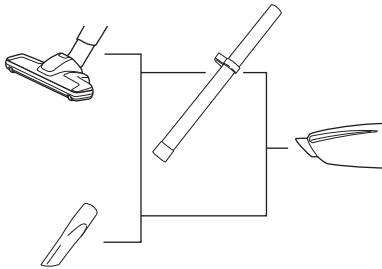
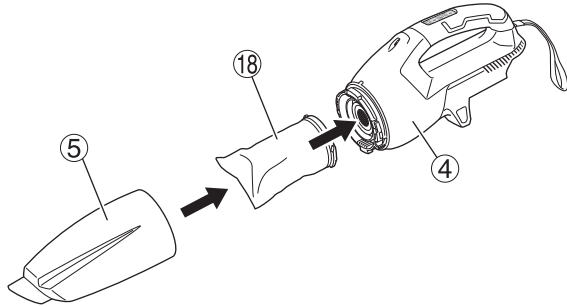
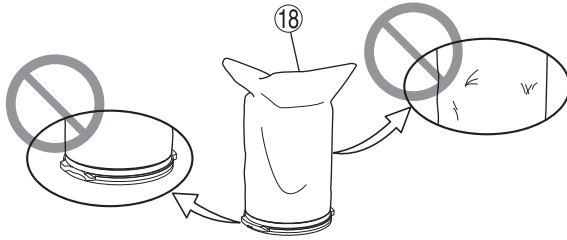

a

1 + 2 = I

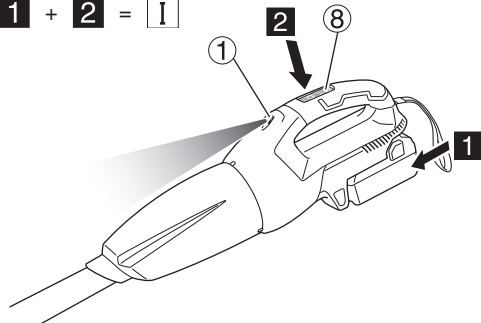

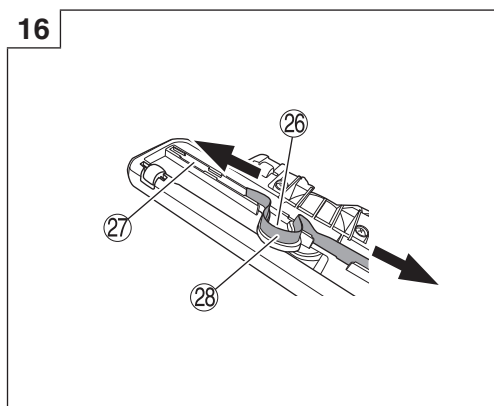
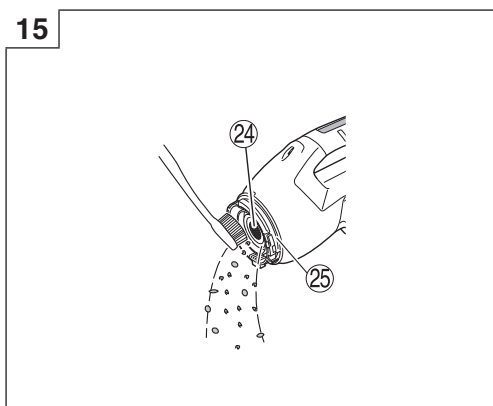
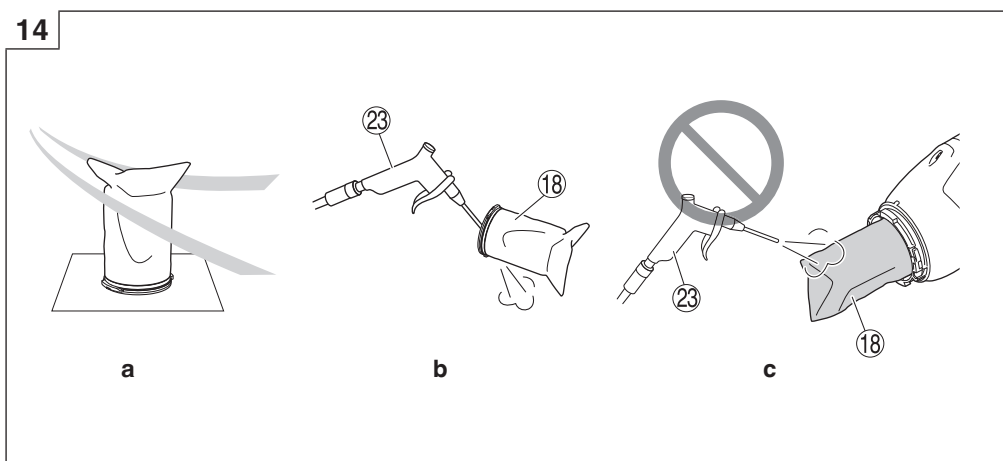
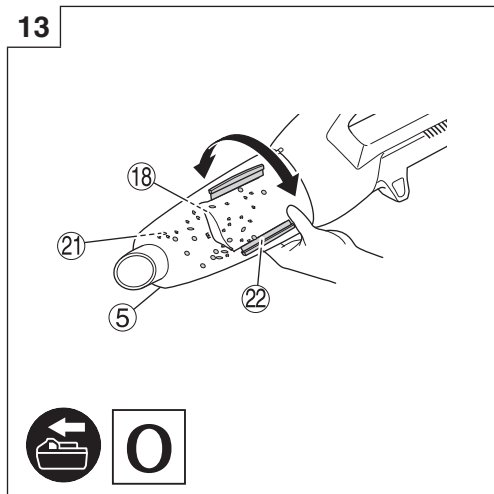
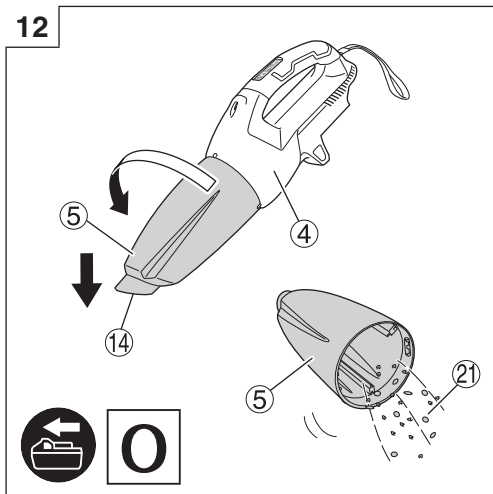

17

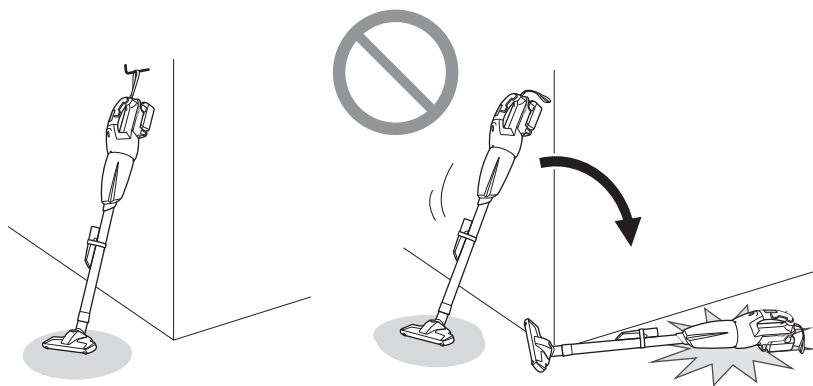

18

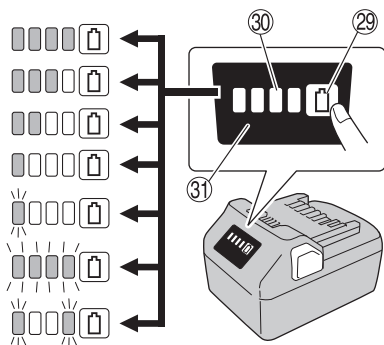

19

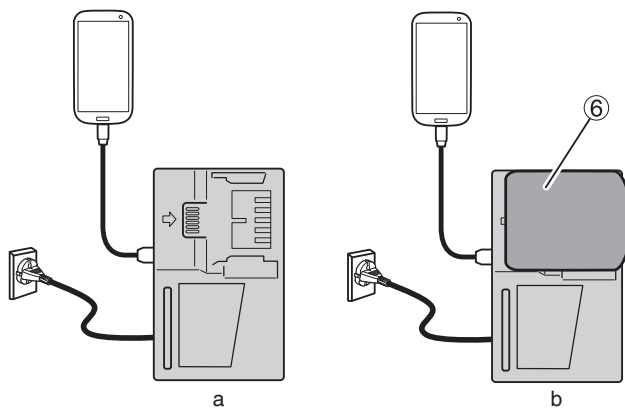

20

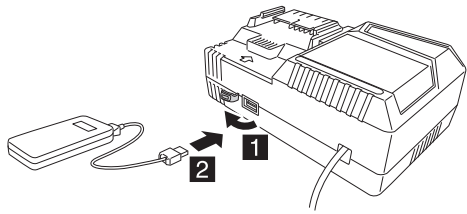

21

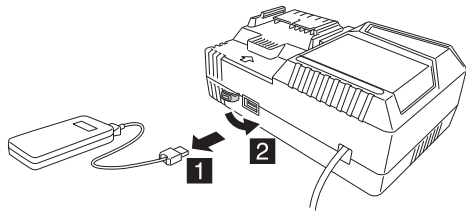

SAFETY PRECAUTIONS FOR THE CORDLESS CLEANER

- In order to prevent accidents, such as fires, electric shock, and injuries, be sure to follow the "Safety Precautions" stated below.
- Before use, read all of the "Safety Precautions" and use the appliance correctly according to the instructions.
- Be sure to keep this instructions manual in the place where it can be consulted by the user at any time.

WARNING

1. Keep the workplace clean. Littered place or workbench may cause accidents.
2. Pay attention to the situation around the workplace as well. Make the workplace bright enough. Do not use the appliance in places with inflammable liquid or gas.
3. Keep children away. Do not let other persons than the operator touch the cleaner or the cord. Keep persons other than the operator away from the workplace.
4. Use the cleaner suitable for the work. Use the appliance only for the specified applications.
5. Do not handle the power cord roughly.
- Do not carry the charger with only the power cord or pull the plug from the socket while holding the power cord.
- Keep the power cord away from heat, oil and sharp corners.
6. The cleaner should be maintained carefully. Replacement of accessories should follow the instructions manual. Regularly check the power cord of the charger and ask your local retailer or authorized servicing agent for repairs in the event of it being damaged. If an extension cord is used, check it periodically, and when damaged, replace it.
7. In the following cases, switch off the cleaner and disconnect the battery from the cleaner:
The cleaner is not used or it is sent for repair.
Accessories, such as an extension pipe and a filter, are replaced.
Danger is expected.
8. Avoid sudden starting. Do not carry the appliance which is connected to the power supply with your finger placed on the switch. Confirm that the switch is off before insert the battery.
9. Do the work with enough care. When you use the cleaner, pay attention to the handling method, how to do the work, the surrounding situation, etc. and perform the operation in a cautious manner.
10. Check for any damaged part.
 - Before use, check for any damages in the protective cover or other parts and confirm whether the appliance operates normally and performs specified functions.
 - Check for any abnormalities in all places that may affect the operation, the position adjustment and clamping state of movable portions, damaged parts or attachment state.
 - Replacement and repair of damaged protective cover and other parts should follow the provisions of the handling instructions. If there are no such provisions in the manual, please request repair from your local retailer or authorized servicing agent.
 - If the switch fails, please request repair from your local retailer or authorized servicing agent. Avoid using the cleaner which cannot be started or stopped by the switch.
11. Contact the specialty store for repair of the cleaner.
 - Since this cleaner conforms to the corresponding safety standard, do not modify it.
 - Be sure to request repair from your local retailer or authorized servicing agent. Self-repair may cause accidents or injuries.

12. This appliance can be used by children aged from 8 years and above and persons with reduced physical, sensory or mental capabilities or lack of experience and knowledge if they have been given supervision or instruction concerning use of the appliance in a safe way and understand the hazards involved. Children shall not play with the appliance. Cleaning and user maintenance shall not be made by children without supervision.

PRECAUTIONS FOR USE OF THE CORDLESS CLEANER

The precautions common to the cleaners have been described. For the cleaners for electric tools, follow further precautions described below:

WARNING

1. Prevent the appliance from sucking in the following:
 - Liquids (e.g., water, oil) or damp debris.
 - Generated spark during metal grinding or cutting.
 - High temperature things, such as lighted cigarette.
 - Inflammable substances (gasoline, thinner, benzene, kerosene, paint, etc.), explosive substances (nitroglycerine, etc.), combustible substances (aluminum, zinc, magnesium, titanium, red phosphorus, yellow phosphorus, celluloid, etc.)
 - Sharp things, such as nails, razors or glass.
 - Solidification materials, such as cement powder and toner, and conductive fine dusts, such as metal powder and carbon powder.
2. Set the filter correctly before use. Do not use the appliance without the filter or with it set in a wrong position, or do not use a torn filter. May cause failures, such as motor burnout.
3. Do not use the appliance with its suction opening, air inlet or exhaust opening obstructed. The temperature of the motor may rise abnormally, causing troubles such as deformation of parts or motor burnout.
4. Do not operate the appliance when its intake port or flooring nozzle, etc. is clogged with foreign matter. The temperature of the motor may rise abnormally, causing troubles such as deformation of parts or motor burnout.
5. Do not give a strong shock to the switch panel or break it. It may lead to a trouble.
6. Do not look directly into the light. Such actions could result in eye injury.
Wipe off any dirt or grime attached to the lens of the LED light with a soft cloth, being careful not to scratch the lens.
Scratches on the lens of the LED light can result in decreased brightness.
7. When you drop or bump the appliance accidentally, check for breakage, crack, or deformation in the appliance. Breakage, crack or deformation may cause injuries.
8. When the appliance is out of condition or emits abnormal sound during use, immediately turn off the switch and request repair from your local retailer or authorized servicing agent. If you continue to use the appliance as it is, it may lead to injuries.
9. This appliance is only used indoors. Never use it outdoors. Do not use in the rain. Keep away from water or oil.
Malfunction may result as this appliance is not waterproof.

ADDITIONAL SAFETY WARNINGS

1. Always charge the battery at a temperature of 0°C–40°C. A temperature of less than 0°C will result in over charging which is dangerous. The battery cannot be charged at a temperature higher than 40°C. The most suitable temperature for charging is that of 20°C–25°C.
2. Do not use the charger continuously. When one charging is completed, leave the charger for about 15 minutes before the next charging of battery.
3. Do not allow foreign matter to enter the hole for connecting the rechargeable battery.
4. Never disassemble the rechargeable battery and charger.
5. Never short-circuit the rechargeable battery. Shortcircuiting the battery will cause a great electric current and overheat. It results in burn or damage to the battery.
6. Do not dispose of the battery in fire. If the battery is burnt, it may explode.
7. Bring the battery to the shop from which it was purchased as soon as the post-charging battery life becomes too short for practical use. Do not dispose of the exhausted battery.
8. Do not insert object into the air ventilation slots of the charger. Inserting metal objects or inflammables into the charger air ventilation slots will result in electrical shock hazard or damaged charger.
9. When using this unit continuously, the unit may overheat, leading to damage in the motor and switch. Therefore, whenever the housing becomes hot, give the tool a break for a while.
10. Make sure that the battery is installed firmly. If it is at all loose it could come off and cause an accident.
11. Do not use the product if the tool or the battery terminals (battery mount) are deformed. Installing the battery could cause a short circuit that could result in smoke emission or ignition.
12. Keep the tool's terminals (battery mount) free of swarf and dust.
 - Prior to use, make sure that swarf and dust have not collected in the area of the terminals.
 - During use, try to avoid swarf or dust on the tool from falling on the battery.
 - When suspending operation or after use, do not leave the tool in an area where it may be exposed to falling swarf or dust. Doing so could cause a short circuit that could result in smoke emission or ignition.
13. Always use the tool and battery at temperatures between -5°C and 40°C.

CAUTION ON LITHIUM-ION BATTERY

To extend the lifetime, the lithium-ion battery equips with the protection function to stop the output.

In the cases of 1 to 3 described below, when using this product, even if it is switched on, the motor may stop. This is not the trouble but the result of protection function.

1. When the battery power remaining runs out, the motor stops.
In such a case, charge it up immediately.
2. If the tool is overloaded, the motor may stop. In this case, switch the tool off and eliminate causes of overloading. After that, you can use it again.
3. If the battery is overheated under overload work, the battery power may stop.
In this case, stop using the battery and let the battery cool. After that, you can use it again.

Furthermore, please heed the following warning and caution.

WARNING

In order to prevent any battery leakage, heat generation, smoke emission, explosion and ignition beforehand, please be sure to heed the following precautions.

1. Make sure that swarf and dust do not collect on the battery.
 - During work make sure that swarf and dust do not fall on the battery.
 - Make sure that any swarf and dust falling on the power tool during work do not collect on the battery.
 - Do not store an unused battery in a location exposed to swarf and dust.
 - Before storing a battery, remove any swarf and dust that may adhere to it and do not store it together with metal parts (screws, nails, etc.).
2. Do not pierce battery with a sharp object such as a nail, strike with a hammer, step on, throw or subject the battery to severe physical shock.
3. Do not use an apparently damaged or deformed battery.
4. Do not use the battery for a purpose other than those specified.
5. If the battery charging fails to complete even when a specified recharging time has elapsed, immediately stop further recharging.
6. Do not put or subject the battery to high temperatures or high pressure such as into a microwave oven, dryer, or high pressure container.
7. Keep away from fire immediately when leakage or foul odor are detected.
8. Do not use in a location where strong static electricity generates.
9. If there is battery leakage, foul odor, heat generated, discolored or deformed, or in any way appears abnormal during use, recharging or storage, immediately remove it from the equipment or battery charger, and stop use.
10. Do not immerse the battery or allow any fluids to flow inside. Conductive liquid ingress, such as water, can cause damage resulting in fire or explosion. Store your battery in a cool, dry place, away from combustible and flammable items. Corrosive gas atmospheres must be avoided.

CAUTION

1. If liquid leaking from the battery gets into your eyes, do not rub your eyes and wash them well with fresh clean water such as tap water and contact a doctor immediately.
If left untreated, the liquid may cause eye-problems.
2. If liquid leaks onto your skin or clothes, wash well with clean water such as tap water immediately.
There is a possibility that this can cause skin irritation.
3. If you find rust, foul odor, overheating, discolor, deformation, and/or other irregularities when using the battery for the first time, do not use and return it to your supplier or vendor.

WARNING

If a conductive foreign matter enters in the terminal of lithium ion battery, the battery may be shorted, causing fire. When storing the lithium ion battery, obey surely the rules of following contents.

- Do not place conductive debris, nail and wires such as iron wire and copper wire in the storage case.
- To prevent shorting from occurring, load the battery in the tool or insert securely the battery cover for storing until the ventilator is not seen.

REGARDING LITHIUM-ION BATTERY TRANSPORTATION

When transporting a lithium-ion battery, please observe the following precautions.

WARNING

Notify the transporting company that a package contains a lithium-ion battery, inform the company of its power output and follow the instructions of the transportation company when arranging transport.

- Lithium-ion batteries that exceed a power output of 100 Wh are considered to be in the freight classification of Dangerous Goods and will require special application procedures.
- For transportation abroad, you must comply with international law and the rules and regulations of the destination country.
- If the BSL36B18X is installed in the power tool, the power output will exceed 100 Wh and the unit will be classified as Dangerous Goods for freight classification.

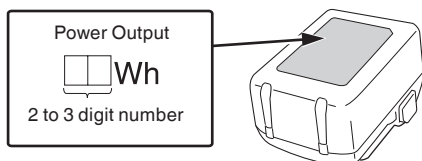

USB DEVICE CONNECTION PRECAUTIONS (UC18YSL3)

When an unexpected problem occurs, the data in a USB device connected to this product may be corrupted or lost. Always make sure to back up any data contained in the USB device prior to use with this product.

Please be aware that our company accepts absolutely no responsibility for any data stored in a USB device that is corrupted or lost, nor for any damage that may occur to a connected device.

WARNING

- Prior to use, check the connecting USB cable for any defect or damage. Using a defective or damaged USB cable can cause smoke emission or ignition.
- When the product is not being used, cover the USB port with the rubber cover. Buildup of dust etc. in the USB port can cause smoke emission or ignition.

NOTE

- There may be an occasional pause during USB recharging.
- When a USB device is not being charged, remove the USB device from the charger. Failure to do so may not only reduce the battery life of a USB device, but may also result in unexpected accidents.
- It may not be possible to charge some USB devices, depending on the type of device.

NAMES OF PARTS (Fig. 1–Fig. 21)

①	LED light	17	Protruding mark
②	Name plate	18	Filter
③	Motor	19	Projection
④	Housing	20	Housing grooves
⑤	Dust Case	21	Dust
⑥	Battery	22	Dust Removal Blades (3 pcs) (Fixed to the inside of the dust case)
⑦	Strap	23	Air gun
⑧	Switch panel	24	Fan filter
⑨	Indicator Lamp	25	Also clean dust on rail
⑩	Extension Pipe	26	Notch
⑪	Crevice Nozzle	27	Groove of rail
⑫	Flooring Nozzle	28	Blade
⑬	Nozzle Holder	29	Remaining battery indicator switch
⑭	Intake port	30	Remaining battery indicator lamp
⑮	Latch	31	Display panel
⑯	Charge indicator lamp		

SYMBOLS

WARNING

The following show symbols used for the machine. Be sure that you understand their meaning before use.

	R36DB: Cordless Cleaner
	To reduce the risk of injury, user must read instruction manual.
	Only for EU countries Do not dispose of electric tools together with household waste material! In observance of European Directive 2012/19/EU on waste electrical and electronic equipment and its implementation in accordance with national law, electric tools that have reached the end of their life must be collected separately and returned to an environmentally compatible recycling facility.
	Warning
	Switching ON

English

	Switching OFF
	Disconnect the battery
	Prohibited action
	HIGH mode
	MID/LOW mode
	OFF button

Battery

	Lights ; The battery remaining power is over 75%
	Lights ; The battery remaining power is 50%–75%.
	Lights ; The battery remaining power is 25%–50%.
	Lights ; The battery remaining power is less than 25%
	Blinks ; The battery remaining power is nearly empty. Recharge the battery soonest possible.
	Blinks ; Output suspended due to high temperature. Remove the battery from the tool and allow it to fully cool down.
	Blinks ; Output suspended due to failure or malfunction. The problem may be the battery so please contact your dealer.

SPECIFICATIONS

1. Power tool

Item		Model	R36DB
Voltage		36 V	
Application		Dry type	
Continuous operating time (Battery: using BSL36A18X)	3 (HIGH)	Approx. 15 min	
	2 (MID)	Approx. 30 min	
	1 (LOW)	Approx. 60 min	
Suction Work Rate		3 (HIGH) : Approx. 155 W 2 (MID) : Approx. 65 W 1 (LOW) : Approx. 35 W	
Dust collecting capacity		560 mL	
Battery available for this tool*		Multi volt battery	
Dimensions (W × D × H)		478 mm × 112 mm × 169 mm	
Weight**		1.6 kg (BSL36A18X) 1.9 kg (BSL36B18X)	

* Existing batteries (BSL3660/3626X/3626/3625/3620, BSL18.... and BSL14.... series) cannot be used with this tool.

** According to EPTA-Procedure 01/2014
The weight does not include accessories.

NOTE

Due to HiKOKI's continuing program of research and development, the specifications herein are subject to change without prior notice.

2. Battery (sold separately)

Model	BSL36A18X
Voltage	36 V / 18 V (Automatic Switching*)
Battery capacity	2.5 Ah / 5.0 Ah (Automatic Switching*)
Available cordless products**	Multi volt series, 18 V product
Available charger	Sliding charger for lithium ion batteries

* The tool itself will automatically switch over.

** Please see our general catalogue for details.

CHARGING

Before using the power tool, charge the battery as follows.

1. Connect the charger's power cord to the receptacle.

When connecting the plug of the charger to a receptacle, the charge indicator lamp will blink in red (At 1-second intervals).

2. Insert the battery into the charger.

Firmly insert the battery into the charger as shown in Fig. 3 (on page 2).

3. Charging

When inserting a battery in the charger, the charge indicator lamp will blink in blue.

When the battery becomes fully recharged, the charge indicator lamp will light up in green. (See Table 1)

(1) Charge indicator lamp indication

The indications of the charge indicator lamp will be as shown in Table 1, according to the condition of the charger or the rechargeable battery.

STANDARD ACCESSORIES

In addition to the main unit (1 unit), the package contains the accessories listed on page 219.

Battery and battery charger are not included with this product.

Standard accessories are subject to change without notice.

APPLICATIONS

- Light-duty vacuuming of dry surfaces

Table 1

Indications of the charge indicator lamp				
Charge indicator lamp (RED / BLUE / GREEN / PURPLE)	Before charging	Blinks (RED)	Lights for 0.5 seconds. Does not light for 0.5 seconds. (off for 0.5 seconds)	Plugged into power source
	While charging	Blinks (BLUE)	Lights for 0.5 seconds. Does not light for 1 second. (off for 1 second)	Battery capacity at less than 50%
		Blinks (BLUE)	Lights for 1 second. Does not light for 0.5 seconds. (off for 0.5 seconds)	Battery capacity at less than 80%
		Lights (BLUE)	Lights continuously	Battery capacity at more than 80%
	Charging complete	Lights (GREEN)	Lights continuously (Continuous buzzer sound: about 6 seconds)	
	Overheat standby	Blinks (RED)	Lights for 0.3 seconds. Does not light for 0.3 seconds. (off for 0.3 seconds)	Battery overheated. Unable to charge. (Charging will commence when battery cools)
	Charging impossible	Flickers (PURPLE)	Lights for 0.1 seconds. Does not light for 0.1 seconds. (off for 0.1 seconds) ■ ■ ■ ■ ■ ■ ■ ■ ■ ■ ■ ■ ■ ■ ■ ■ (Intermittent buzzer sound: about 2 seconds)	Malfunction in the battery or the charger

- (2) Regarding the temperatures and charging time of the rechargeable battery
The temperatures and charging time will become as shown in **Table 2**.

Table 2

Charger		UC18YLSL3					
Battery	Type of battery	Li-ion					
	Temperatures at which the battery can be recharged	0°C–50°C					
	Charging voltage	V	14.4		18		
	Charging time, approx. (At 20°C)	min	BSL14xx series		BSL18xx series		Multi volt series
			(4 cells)	(8 cells)	(5 cells)	(10 cells)	(10 cells)
		BSL1415S : 15 BSL1415 : 15 BSL1415X : 15 BSL1420 : 20 BSL1425 : 25 BSL1430C : 30	BSL1430 : 20 BSL1440 : 26 BSL1450 : 32 BSL1460 : 38	BSL1815S : 15 BSL1815 : 15 BSL1815X : 15 BSL1820 : 20 BSL1820M : 20 BSL1825 : 25 BSL1830C : 30 BSL1850C : 32	BSL1830 : 20 BSL1840 : 26 BSL1850 : 32 BSL1860 : 38	BSL36A18 : 32 BSL36A18X : 32 BSL36B18 : 52 BSL36B18X : 52	
USB	Charging voltage	V	5				
	Charging current	A	2				

NOTE

The recharging time may vary according to the ambient temperature and power source voltage.

English

4. Disconnect the charger's power cord from the receptacle.

5. Hold the charger firmly and pull out the battery.

NOTE

Be sure to pull out the battery from the charger after use, and then keep it.

Regarding electric discharge in case of new batteries, etc.

As the internal chemical substance of new batteries and batteries that have not been used for an extended period is not activated, the electric discharge might be low when using them the first and second time. This is a temporary phenomenon, and normal time required for recharging will be restored by recharging the batteries 2-3 times.

How to make the batteries perform longer.

(1) Recharge the batteries before they become completely exhausted.

When you feel that the power of the tool becomes weaker, stop using the tool and recharge its battery. If you continue to use the tool and exhaust the electric current, the battery may be damaged and its life will become shorter.

(2) Avoid recharging at high temperatures.

A rechargeable battery will be hot immediately after use. If such a battery is recharged immediately after use, its internal chemical substance will deteriorate, and the battery life will be shortened. Leave the battery and recharge it after it has cooled for a while.

CAUTION

- If the battery is charged while it is heated because it has been left for a long time in a location subject to direct sunlight or because the battery has just been used, the charge indicator lamp of the charger lights for 0.3 seconds, does not light for 0.3 seconds (off for 0.3 seconds). In such a case, first let the battery cool, then start charging.
- When the charge indicator lamp flickers (at 0.2-second intervals), check for and take out any foreign objects in the charger's battery connector. If there are no foreign objects, it is probable that the battery or charger is malfunctioning. Take it to your authorized Service Center.

Remaining battery indicator	18	7
Charging a USB device from a electrical outlet	19-a	7
Charging a USB device and battery from a electrical outlet	19-b	7
How to recharge USB device	20	8
When charging of USB device is completed	21	8
Selecting accessories	—	220

- *1 a. Filter free of debris and dust
b. Rubber not deteriorated
c. Connector free of damage
- *2 If the filter is not properly fitted, dirt or grime can enter the fan unit and cause damage or malfunction.
- *3 The dust case can also be installed with the nozzle facing upwards. (Fig. 8-a)

Mode	Continuous operating time
	BSL36A18X
3 (HIGH)	Approx. 15 min
2 (MID)	Approx. 30 min
1 (LOW)	Approx. 60 min

* Continuous operating time will vary according to battery condition. Please use the table as a guideline.

NOTE

- To suppress noise when using the appliance, switch to 1 mode.
- When using 3 mode on certain surfaces, the suction force may make the action feel heavy. If this occurs, switch to 2 or 1 mode instead.
- *5 When attaching the nozzle or extension pipe, insert as you twist in the direction indicated by the arrow. Twist in the direction indicated by the arrow when detaching as well. (Fig. 11-a)
Twisting in the opposite direction could result in detaching the dust case from the housing.
- *6 **NOTE**
○ Point the intake port downward as dust can spill when removing the dust case.
○ If the suction does not recover after disposing the dust, clean the filter. (See "Cleaning the filter" on page 15.)
- *7 The appliance has a built-in mechanism for scraping off dust attached to the filter when removing the dust case.
To even more effectively scrape off the dust, repeatedly turn the dust case back and forth (2 to 3 times or more). Holding the unit so that the dust case does not detach from the housing, slightly and repeatedly turn the dust case in the indicated directions.

MOUNTING AND OPERATION

Action	Figure	Page
Removing and inserting the battery (sold separately)	2	2
Charging	3	2
Dismounting the dust case	4	2
Dismounting the filter	5	2
Check the filter*1	6	3
Mounting the filter*2	7	3
Mounting the dust case*3	8	3
Switch operation*4	9	4
How to use*5	11	5
Emptying the dust case*6	12	6
Effectively removing dust*7	13	6

THE INDICATOR LAMP (Fig. 10)

Notice about filter cleaning

If the filter becomes clogged and suction power decreases, the indicator lamp will flash.

And the main unit will make a pulsing sound.

However, this is not a sign of a fault.

If this happens, promptly empty the dust case and clean the filter. (See Fig. 12, Fig. 13, and "MAINTENANCE AND INSPECTION" on page 15.)

Notice about intake port blockage

If the intake port becomes blocked during use - for example while vacuuming carpets - the main unit will make a pulsing sound, the indicator lamp will flash. However, this is not a sign of a fault.

Clear the blockage from the intake port if this happens.

NOTE

If running continuously when the filter becomes clogged or the intake port becomes blocked, the appliance will stop running by temperature protection of the motor.

MAINTENANCE AND INSPECTION

WARNING

- For inspection and maintenance, be sure to turn off the switch and disconnect the battery.
- Do not work with wet hands. May cause electric shock or injuries.

1. Cleaning the filter

If the vacuuming efficiency is poor even when the dust case has been emptied, remove the filter and wash it in cold or warm water. (The water should not be hot to the touch.) After washing, dry out of direct sunlight. (Fig. 14-a)

Alternatively, blow off any debris attached to the filter from the inside toward the outside with an air gun or something similar. (Fig. 14-b)

Air pressure: General pressure (about 0.6 MPa)

NOTE

- Do not wash the filter in a washing machine.
 - Do not wash the filter in hot water or dry it by fire.
 - Do not detach the fan filter.
 - Do not use an air gun or similar tool to clean the filter, fan filter or the appliance itself. (Fig. 14-c)
- Doing so could push dirt into the appliance and cause malfunction.

2. Cleaning the fan filter

If there is dust on the fan filter, hold the cleaner with the fan filter pointing downwards to keep dust from entering the motor and lightly clean with a small brush such as a used toothbrush. Do not brush vigorously. (Fig. 15)

3. Inspecting the flooring nozzle

Inspect the flooring nozzle to confirm that its blade is not dislodged. If the blade is dislodged, press it in until it catches on the projection.

Using with the blade dislodged may cause stains.

When replacing the blade, insert it starting from the notch in the rail, and thread it along the groove. Ensure there is no sagging throughout. (Fig. 16)

4. Inspecting the mounting screws

Regularly inspect all mounting screws and ensure that they are properly tightened. Should any of the screws be loose, retighten them immediately. Failure to do so could result in serious hazard.

5. Maintenance of the motor

The motor unit winding is the very "heart" of the power tool.

Exercise due care to ensure the winding does not become damaged and/or wet with oil or water.

6. Inspection of terminals (tool and battery)

Check to make sure that swarf and dust have not collected on the terminals.

On occasion check prior, during and after operation.

CAUTION

Remove any swarf or dust which may have collected on the terminals.

Failure to do so may result in malfunction.

7. Cleaning of the outside

When the tool is stained, wipe with a soft dry cloth or a cloth moistened with soapy water. Do not use chloric solvents, gasoline or paint thinner, as they melt plastics.

8. Storage

Store the power tool and the battery in a place in which the temperature is less than 40°C and out of reach of children.

When storing the appliance in a vertical position, hook the strap to a hanger.

NOTE

- Do not store in a location where children can easily reach or take out the appliance.
 - Do not store in a damp location or in an area exposed to rainfall.
 - Do not store in direct sunlight or in a location where temperatures may suddenly change
 - Do not store in a location with volatile materials that could ignite or explode.
 - Do not stand the appliance against a wall without using the strap to fix it in place. (Fig. 17)
- Failure to do so may result in damage from a fall.
- Storing lithium-ion batteries.
 - Make sure the lithium-ion batteries have been fully charged before storing them.
 - Prolonged storage (3 months or more) of batteries with a low charge may result in performance deterioration, significantly reducing battery usage time or rendering the batteries incapable of holding a charge.
 - However, significantly reduced battery usage time may be recovered by repeatedly charging and using the batteries two to five times.
 - If the battery usage time is extremely short despite repeated charging and use, consider the batteries dead and purchase new batteries.

CAUTION

In the operation and maintenance of power tools, the safety regulations and standards prescribed in each country must be observed.

Important notice on the batteries for the HiKOKI cordless power tools

Please always use one of our designated genuine batteries. We cannot guarantee the safety and performance of our cordless power tool when used with batteries other than these designated by us, or when the battery is disassembled and modified (such as disassembly and replacement of cells or other internal parts).

GUARANTEE

We guarantee HiKOKI Power Tools in accordance with statutory/country specific regulation. This guarantee does not cover defects or damage due to misuse, abuse, or normal wear and tear. In case of complaint, please send the Power Tool, undismantled, with the GUARANTEE CERTIFICATE found at the end of this Handling instruction, to a HiKOKI Authorized Service Center.

TROUBLESHOOTING

Use the inspections in the table below if the tool does not operate normally. If this does not remedy the problem, consult your dealer or the HiKOKI Authorized Service Center.

1. Power tool

Symptom	Possible cause	Remedy
Tool doesn't run	No remaining battery power	Charge the battery.
Tool suddenly stopped	Fan clogged with dust, causing overload	Contact place of purchase and arrange for dismantling and cleaning.
	The battery is overheated.	Let the battery cool down.
	The motor is overheated.	Dispose the dust and clean the filter. And then let the motor cool down.
Poor suction	Dust case is full.	Dispose the dust.
	Nozzle is plugged.	Remove the obstruction.
	Nozzle or extension pipe is loose.	Firmly tighten the unit.
	Nozzle or extension pipe is cracked or damaged.	Exchange the unit with a new one.
	Filter is clogged.	Turn the dust case and scrape off dust with dust removal blade, or remove the filter and lightly strike it or wash with water.
Exhaust or the main unit is hot	The motor is overheating because the dust case is full, or the filter is clogged.	Dispose the dust. Or else, clean the filter.
Abnormal noise/foul odor	Filter is not properly installed, resulting in foreign matter getting into the motor.	Remove the dust case, point the intake port downward and gently shake to remove foreign matter and dust. Should abnormal noise/foul odor persist, the motor may be damaged. Immediately discontinue use and arrange for repairs.
Battery cannot be installed	Attempting to install a battery other than that specified for the tool.	Please install a multi volt type battery.

2. Charger

Symptom	Possible cause	Remedy
The charge indicator lamp rapidly flickers purple, and battery charging doesn't begin.	The battery is not inserted all the way.	Insert the battery firmly.
	There is foreign matter in the battery terminal or where the battery is attached.	Remove the foreign matter.
The charge indicator lamp blinks red, and battery charging doesn't begin.	The battery is not inserted all the way.	Insert the battery firmly.
	The battery is overheated.	If left alone, the battery will automatically begin charging if its temperature decreases, but this may reduce battery life. It is recommended that the battery be cooled in a well-ventilated location away from direct sunlight before charging it.
Battery usage time is short even though the battery is fully charged.	The battery's life is depleted.	Replace the battery with a new one.
The battery takes a long time to charge.	The temperature of the battery, the charger, or the surrounding environment is extremely low.	Charge the battery indoors or in another warmer environment.
	The charger's vents are blocked, causing its internal components to overheat.	Avoid blocking the vents.
	The cooling fan is not running.	Contact a HIKOKI Authorized Service Center for repairs.
The USB power lamp has switched off and the USB device has stopped charging.	The battery's capacity has become low.	Replace the battery with one that has capacity remaining.
		Plug the charger's power plug into an electric socket.
USB power lamp does not switch off even though the USB device has finished charging.	The USB power lamp lights up green to indicate that USB charging is possible.	This is not a malfunction.
It is unclear what the charging status of a USB device is, or whether its charging is complete.	The USB power lamp does not switch off even when charging is complete.	Examine the USB device that is charging to confirm its charging status.
Charging of a USB device pauses midway.	The charger was plugged into an electrical socket while the USB device was being charged using the battery as the power source.	This is not a malfunction. The charger pauses USB charging for about 5 seconds when it is differentiating between power sources.
	A battery was inserted into the charger while the USB device was being charged using a power socket as the power source.	
Charging of the USB device pauses midway when the battery and the USB device are being charged at the same time.	The battery has become fully charged.	This is not a malfunction. The charger pauses USB charging for about 5 seconds while it checks whether the battery has successfully completed charging.
Charging of the USB device doesn't start when the battery and the USB device are being charged at the same time.	The remaining battery capacity is extremely low.	This is not a malfunction. When the battery capacity reaches a certain level, USB charging automatically begins.

SICHERHEITSVORKEHRUNGEN FÜR DEN AKKU-STAUBSAUGER

- Befolgen Sie die im Folgenden aufgeführten "Sicherheitsmaßnahmen", um Unfälle wie Feuer, elektrische Schläge und Verletzungen zu vermeiden.
- Lesen Sie die "Sicherheitsmaßnahmen" vor der Verwendung des Geräts vollständig durch und benutzen Sie das Gerät anweisungsgemäß.
- Bewahren Sie dieses Bedienungsanleitung an einem Ort auf, an dem sie dem Benutzer jederzeit zugänglich ist.

WARNUNG

1. Halten Sie den Arbeitsplatz sauber. Ein unaufgeräumter Platz oder eine unsaubere Werkbank kann zu Unfällen führen.
2. Achten Sie auch auf die Umgebung des Arbeitsplatzes. Sorgen Sie für ausreichende Beleuchtung. Benutzen Sie das Gerät nicht in der Nähe entzündbarer Flüssigkeiten oder Gase.
3. Von Kindern fernhalten. Lassen Sie keine anderen Personen als den Bediener den Staubsauger oder das Kabel berühren. Halten Sie Personen, vom Bediener abgesehen, vom Arbeitsplatz fern.
4. Verwenden Sie den Staubsauger, der für die anfallenden Arbeiten geeignet ist. Verwenden Sie das Gerät ausschließlich für die angegebenen Anwendungen.
5. Behandeln Sie das Stromkabel nicht grob.
 - Tragen Sie das Ladegerät nicht, indem Sie es nur am Netzkabel festhalten, und ziehen Sie den Stecker nicht aus der Steckdose, indem Sie das Netzkabel festhalten.
 - Halten Sie das Stromkabel fern von Hitze, Öl und scharfen Kanten.
6. Der Staubsauger sollte sorgfältig gepflegt werden. Das Auswechseln von Zubehör sollte nach den Anweisungen der Bedienungsanleitung erfolgen. Das Auswechseln des Zubehörs hat nach den Anweisungen der Bedienungsanleitung zu erfolgen. Überprüfen Sie regelmäßig das Netzkabel des Ladegeräts und wenden Sie sich wegen der Reparatur bei einer Beschädigung an Ihren Einzelhändler vor Ort oder einen Vertragskundendienst. Überprüfen Sie bei Verwendung eines Verlängerungskabels dieses regelmäßig und tauschen Sie es im Falle von Beschädigungen aus.
7. Schalten Sie in den folgenden Fällen den Staubsauger aus und entnehmen Sie den Akku aus dem Staubsauger: Der Staubsauger wird nicht verwendet oder wird zur Reparatur eingeschickt. Die Zubehörteile, wie z. B. das Verlängerungsrohr und der Filter, wurden ausgetauscht. Es wird von einer Gefahr ausgegangen.
8. Vermeiden Sie ungewolltes Einschalten des Geräts. Tragen Sie das an die Stromversorgung angeschlossene Gerät nicht mit dem Finger auf dem Schalter. Vergewissern Sie sich, dass der Schalter ausgeschaltet ist, bevor Sie den Akku einsetzen.
9. Führen Sie die Arbeiten mit angemessener Sorgfalt aus. Wenn Sie den Staubsauger verwenden, achten Sie auf die Handhabung, die Ausführung der Arbeit, die Umgebungssituation usw. und führen Sie die Bedienung vorsichtig aus.
10. Überprüfen Sie das Gerät auf beschädigte Teile.
 - Überprüfen Sie das Gerät vor der Verwendung auf Beschädigungen der Schutzabdeckung und anderer Teile und stellen Sie das ordnungsgemäße Funktionieren des Geräts und die korrekte Durchführung der beschriebenen Funktionen sicher.
 - Kontrollieren Sie alle Stellen des Geräts, die den Betrieb, die Positionseinstellung und die Befestigung der beweglichen Teile beeinträchtigen können auf Störungen, beschädigte Teile und korrekte Befestigung.

- Austausch und Reparatur einer beschädigten Schutzabdeckung und anderer Komponenten sollte nach den Vorschriften der Bedienungsanleitung erfolgen. Enthält die Bedienungsanleitung keine derartigen Vorschriften, wenden Sie sich wegen der Reparatur an Ihren Einzelhändler vor Ort oder einen Vertragskundendienst.
 - Wenden Sie sich bei einem Defekt des Schalters wegen der Reparatur an Ihren Einzelhändler vor Ort oder einen Vertragskundendienst.
 - Vermeiden Sie es, den Staubsauger zu verwenden, wenn dieser nicht durch den Schalter gestartet oder gestoppt werden kann.
11. Kontaktieren Sie für die Reparatur des Staubsaugers ein Fachgeschäft.
 - Da dieser Staubsauger einen entsprechenden Sicherheitsstandard erfüllt, darf er nicht verändert werden.
 - Lassen Sie Reparaturen unbedingt von Ihrem Einzelhändler vor Ort oder einem Vertragskundendienst durchführen. Selbst durchgeführte Reparaturen können zu Unfällen oder Verletzungen führen.
 12. Dieses Gerät kann von Kindern ab 8 Jahren und von Personen mit eingeschränkter körperlicher, sensorischer oder geistiger Fähigkeiten oder Mangel an Erfahrung und Wissen genutzt werden, sofern sie beaufsichtigt werden oder Anweisungen für den sicheren Gebrauch des Geräts erhalten und die damit verbundenen Gefahren verstehen. Kinder dürfen nicht mit dem Gerät spielen. Reinigung und Benutzerwartung dürfen nicht von Kindern ohne Aufsicht durchgeführt werden.

VORSICHTSMASSNAHMEN BEI DER VERWENDUNG DES AKKU-STAUBSAUGERS

Die allgemeinen Vorsichtsmaßnahmen für die Staubsauger wurden beschrieben. Befolgen Sie für Staubsauger für Elektrowerkzeuge die weiteren unten beschriebenen Vorsichtsmaßnahmen:

WARNUNG

1. Vermeiden Sie ein Aufsaugen der folgenden Dinge durch das Gerät:
 - Flüssigkeiten (z. B. Wasser, Öl) oder feuchter Schmutz.
 - Beim Schleifen oder Schneiden von Metall entstehende Funken.
 - Gegenstände mit hohen Temperaturen wie z. B. brennende Zigaretten.
 - Entzündbare Stoffe (Benzin, Verdüner, Benzol, Kerosin, Farbe etc.) explosive Stoffe (Nitroglyzerin etc.), brennbare Stoffe (Aluminium, Zink, Magnesium, Titan, roter Phosphor, gelber Phosphor, Zelluloid etc.)
 - Scharfe Gegenstände, wie zum Beispiel Nägel, Rasierer oder Glas.
 - Festwerdende Materialien wie Zementpulver und Toner sowie leitende Feinstäube wie Metallpulver und Kohlenstaub.
2. Setzen Sie den Filter vor der Verwendung ordnungsgemäß ein. Benutzen Sie das Gerät nicht ohne Filter oder mit falsch eingesetztem oder eingerissemem Filter. Kann zu Defekten wie der Überhitzung des Motors führen.
3. Verwenden Sie das Gerät nicht mit verstopfter Saugöffnung, Luftenlassöffnung oder Abluftöffnung, anderenfalls kann es zu einem übermäßigen Anstieg der Motortemperatur und zu Problemen wie Deformationen oder der Überhitzung des Motors kommen.

4. Betreiben Sie das Gerät nicht, wenn dessen Ansaugöffnung oder Fußbodendüse usw. durch Fremdkörper verstopft ist. Betätigen Sie das Gerät nicht, wenn der Schwimmer aktiviert wurde oder wenn Schlauch oder Saugöffnung etc. durch Fremdkörper verstopft sind, anderenfalls kann es zu einem übermäßigen Anstieg der Motortemperatur und zu Problemen wie Deformationen oder der Überhitzung des Motors kommen.
5. Setzen Sie die Schalttafel nicht starken Erschütterungen aus oder beschädigen sie. Dies kann zu einer Fehlfunktion führen.
6. Blicken Sie nicht direkt in das Licht. Das könnte zu Augenverletzungen führen.
Wischen Sie etwaigen Schmutz oder Ruß vom Glas des LED-Lichts mit einem weichen Tuch ab, achten Sie dabei darauf, das Glas nicht zu zerkratzen.
Kratzer auf dem Glas des LED-Lichts können dazu führen, dass die Helligkeit abnimmt.
7. Überprüfen Sie das Gerät bei versehentlichem Umwerfen oder Anstoßen auf Bruchstellen, Risse oder Deformationen, da diese zu Verletzungen führen können.
8. Schalten Sie bei schlechtem Gerätezustand oder ungewöhnlichen Geräuschen während der Benutzung unverzüglich den Schalter aus und veranlassen Sie eine Reparatur bei Ihrem Einzelhändler vor Ort oder einem Vertragskundendienst. Bei weiterer Verwendung des Geräts in diesem Zustand kann es zu Verletzungen kommen.
9. Dieses Gerät ist ausschließlich für die Verwendung in Innenräumen vorgesehen. Verwenden Sie das Gerät nicht im Regen. Halten Sie es von Wasser oder Öl fern. Es kann zu einer Fehlfunktion kommen, da dieses Gerät nicht wasserdicht ist.
10. Nachsehen, ob die Batterie sicher und fest sitzt. Eine locker eingesetzte Batterie kann herausfallen und stellt somit eine Gefahr dar.
11. Verwenden Sie das Produkt nicht, wenn das Werkzeug oder die Akkuanschlüsse (Akkualterung) verformt sind. Wenn der Akku eingesetzt wird, kann es zu einem Kurzschluss kommen, der zu Rauchentwicklung oder Entzündung führen kann.
12. Halten Sie die Anschlüsse am Werkzeug (Akkualterung) frei von Spänen und Staub.
 - Stellen Sie vor der Verwendung sicher, dass sich keine Späne und kein Staub im Bereich der Anschlüsse angesammelt haben.
 - Versuchen Sie während des Einsatzes zu vermeiden, dass Späne oder Staub vom Werkzeug auf den Akku fallen.
 - Lassen Sie das Werkzeug in einer Arbeitspause oder nach dem Einsatz nicht in einem Bereich liegen, in dem es herabfallenden Spänen oder Staub ausgesetzt sein kann.
Das könnte einen Kurzschluss verursachen, der zu Rauchentwicklung oder Entzündung führen kann.
13. Verwenden Sie das Werkzeug und den Akku immer bei Temperaturen zwischen -5°C und 40°C.

WARNUNG ZUM LITHIUM-IONEN- AKKU

Um die Lebensdauer des Lithium-Ionen-Akkus zu verlängern, ist dieser mit einer Schutzfunktion zum Stoppen der Leistungsabgabe ausgestattet.

Wenn Sie dieses Produkt in den oben beschriebenen Fällen 1 bis 3 verwenden, kann der Motor ausbleiben, auch wenn er eingeschaltet wird. Dies ist kein Defekt sondern das Resultat der Schutzfunktion.

1. Wenn die verbleibende Akkuleistung nicht mehr ausreicht, schaltet der Motor ab.
Laden Sie in einem solchen Fall den Akku umgehend auf.
2. Wenn das Werkzeug überlastet ist, kann es zum Abschalten des Motors kommen. Schalten Sie in diesem Fall das Gerät aus und beseitigen Sie die Ursachen der Überlastung. Danach können Sie das Werkzeug wieder verwenden.
3. Kommt es während des Betriebs zu einer Überhitzung der Batterie, wird das Gerät unter Umständen angehalten.
Unterbrechen Sie in diesem Fall Ihre Arbeit und lassen Sie die Batterie abkühlen. Danach können Sie das Werkzeug wieder verwenden.

Bitte beachten Sie die folgenden Warnhinweise.

WARNUNG

Zur Vermeidung eines Auslaufens der Batterie, Erwärmung, Rauchentwicklung, Explosionen und vorzeitiger Zündung beachten Sie bitte die folgenden Vorsichtsmaßnahmen.

1. Stellen Sie sicher, dass sich keine Späne und Staub auf der Batterie ansammeln.
- Stellen Sie während der Arbeit sicher, dass keine Späne und Staub auf die Batterie fallen.
- Stellen Sie sicher, dass sich Staub und Späne, die während der Bearbeitung auf das Elektrowerkzeug fallen, nicht auf der Batterie ansammeln.
- Lagern Sie ungebrauchte Batterien nicht an Plätzen, an denen Staub oder Späne anfallen.
- Vor dem Einlagern einer Batterie sind sämtlicher Staub und Späne zu entfernen. Weiterhin ist zu berücksichtigen, dass die Batterie nicht zusammen mit Metallteilen (Schrauben, Nägel, usw.) gelagert werden darf.

ZUSÄTZLICHE SICHERHEITSHINWEISE

1. Laden Sie die Batterie bei einer Temperatur von 0°C–40°C auf. Eine Temperatur unter 0°C führt zu einem Überladen, was gefährlich ist. Die Batterie kann bei einer Temperatur über 40°C nicht aufgeladen werden.
Die beste Temperatur zum Aufladen liegt bei 20°C–25°C.
2. Verwenden Sie das Ladegerät nicht dauerhaft.
Wenn ein Ladevorgang abgeschlossen ist, lassen Sie das Ladegerät etwa 15 Minuten lang abkühlen, bevor Sie die nächste Batterie aufladen.
3. Lassen Sie keine Fremdkörper durch das Anschlussloch der Batterie eindringen.
4. Niemals die Batterie und das Ladegerät zerlegen.
5. Niemals die Batterie kurzschließen. Ein Kurzschließen der Batterie verursacht hohe Stromstärken und Überhitzung. Das kann zu Verbrennungen und zu Schäden an der Batterie führen.
6. Die Batterie nicht ins Feuer werfen. Sie könnte dabei explodieren.
7. Bringen Sie die Batterie zu dem Geschäft, wo Sie sie gekauft haben, sobald die Lebensdauer der Batterie zur Neige geht. Die leere Batterie nicht wegwerfen.
8. Schieben Sie keine Gegenstände durch die Belüftungsschlitze des Ladegeräts. Wenn Metallobjekte oder entzündliche Gegenstände durch die Belüftungsschlitze des Ladegeräts eindringen, kann dies zu elektrischen Schlägen führen oder das Ladegerät beschädigen.
9. Bei kontinuierlicher Verwendung dieses Gerätes kann sich das Gerät überhitzen und des Motor und der Schalter können beschädigt werden. Deshalb sollten Sie dem Werkzeug eine Pause gönnen, wenn das Gehäuse heiß wird.

Deutsch

2. Achten Sie darauf, dass die Batterie nicht durch einen spitzen Gegenstand, beispielsweise einen Nagel, beschädigt wird. Vermeiden Sie Schläge mit dem Hammer. Treten Sie nicht gegen die Batterie, werfen Sie diese nicht, und vermeiden Sie schwere Stöße.
3. Beschädigte oder verformte Batterien dürfen nicht weiter verwendet werden.
4. Verwenden Sie die Batterie nur für den angegebenen Zweck.
5. Falls die Batterie nach Verstreichen der angegebenen Ladezeit nicht vollständig aufgeladen ist, brechen Sie den Ladevorgang unverzüglich ab.
6. Vermeiden Sie hohe Temperaturen und hohen Druck, wie er beispielsweise in der Mikrowelle, einem Trockner, oder einem Hochdruckbehälter auftritt.
7. Halten Sie die Batterie sofort von offenen Flammen fern, wenn Sie ein Leck oder üblen Geruch feststellen.
8. Vermeiden Sie eine Verwendung an Orten, an denen starke statische Elektrizität erzeugt wird.
9. Werden ein Leck, übler Geruch, Erwärmung, Verfärbungen, Verformungen oder sonstige Anomalitäten während der Verwendung, des Aufladens oder der Lagerung festgestellt, entfernen Sie die Batterie unverzüglich vom Werkzeug oder vom Ladegerät und beenden Sie die Verwendung.
10. Tauchen Sie den Akku nicht ins Wasser und lassen Sie keine Flüssigkeiten ins Innere gelangen. Leitfähige Flüssigkeiten, wie z. B. Wasser, können Schäden verursachen, die zu einem Brand oder einer Explosion führen. Lagern Sie Ihren Akku an einem kühlen, trockenen Ort, fern von brennbaren und entzündlichen Gegenständen. Korrosive Gase in der Atmosphäre müssen gemieden werden.

VORSICHT

1. Tritt die auslaufende Flüssigkeit in Kontakt mit Ihren Augen, reiben Sie diese nicht, sondern waschen Sie sie mit sauberem Leitungswasser gut aus und suchen Sie unverzüglich einen Arzt auf. Ohne sachgemäße Behandlung können Augenverletzungen auftreten.
2. Wenn die ausgelaufene Flüssigkeit auf Haut oder Kleidung trifft, waschen Sie diese unverzüglich mit sauberem Wasser ab. Es besteht die Gefahr von Hautreizungen.
3. Beim Auftreten von Rost, üblem Geruch, Erwärmung, Verfärbungen, Verformungen oder sonstigen Anomalitäten während der ersten Verwendung der Batterie, ist diese nicht weiter zu verwenden. Bringen Sie die Batterie zum Händler oder Verkäufer zurück.

WARNUNG

Wenn ein leitfähiger Fremdkörper in das Gehäuse einer Lithiumionenbatterie eindringt, kann sie kurzgeschlossen und ein Brand verursacht werden. Befolgen Sie beim Lagern einer Lithiumionenbatterie unbedingt folgende Regeln:

- Legen Sie in das Aufbewahrungsetui keine leitfähigen Trümmer, Nägel und Drähte wie etwa Eisen- und Kupferdrähte.
- Laden Sie, damit kein Kurzschluss auftreten kann, die Batterie in das Werkzeug oder schieben Sie sie sicher in die Batteriehülle zum Lagern so weit ein, dass der Ventilator nicht sichtbar ist.

BEZÜGLICH DES TRANSPORTS VON LITHIUM-IONEN-BATTERIEN

Beim Transport von Lithium-Ionen-Batterien beachten Sie bitte die folgenden Vorsichtsmaßnahmen.

WARNUNG

Weisen Sie die Transportfirma darauf hin, dass ein Paket eine Lithium-Ionen-Batterie enthält, informieren Sie das Unternehmen über ihre Leistungsabgabe und befolgen Sie die Anweisungen der Transportfirma, wenn Sie den Transport in die Wege leiten.

- Lithium-Ionen-Batterien, die eine Leistungsabgabe von 100 Wh überschreiten, werden in der Einstufung des Frachtguts als Gefahrgüter angesehen und erfordern spezielle Anwendungsverfahren.
- Für den Transport über Straßen müssen die internationalen Gesetze und die Regeln und Vorschriften des Bestimmungslands eingehalten werden.
- Wenn der BSL36B18X im Werkzeug installiert wird, überschreitet die Leistung 100 Wh und das Gerät wird als Fracht als Gefahrgut eingestuft.

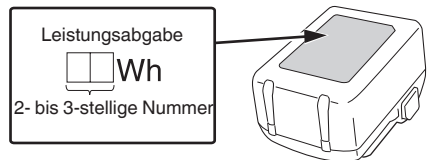

USB GERÄT VERBINDUNGSVORKEHRUNGEN (UC18YSL3)

Wenn ein unvorhergesehenes Problem auftritt, kann es passieren, dass die Daten auf dem USB Gerät unlesbar oder zerstört werden. Stellen Sie immer sicher, dass Sie ein Backup aller Daten auf dem USB Gerät erstellt haben, bevor Sie es benutzen.

Bitte beachten Sie, dass unsere Firma keinerlei Haftung übernimmt, wenn gespeicherte Daten auf einem USB Gerät zerstört werden oder verloren gehen, ebenso wenig wie für Schäden, die an einem verbundenen Gerät entstehen.

WARNUNG

- Überprüfen Sie vor Gebrauch das angeschlossene USB-Kabel auf Fehler oder Beschädigungen. Die Verwendung eines defekten oder beschädigten USB-Kabels kann eine Rauchentwicklung oder Entzündung verursachen.
- Wenn das Produkt nicht verwendet wird, decken Sie den USB-Anschluss mit der Gummiabdeckung ab. Staubsammlung usw. im USB-Anschluss kann eine Rauchentwicklung oder Entzündung verursachen.

HINWEIS

- Der USB-Ladevorgang kann möglicherweise gelegentlich angehalten werden.
- Wenn Sie kein USB-Gerät aufladen, trennen Sie das USB-Gerät vom Ladegerät. Andernfalls wird die Akkulebensdauer des USB-Gerätes nicht nur möglicherweise verkürzt, das kann aber auch zu unerwarteten Störungen führen.
- In Abhängigkeit vom Gerätetyp können einige USB-Geräte möglicherweise nicht geladen werden.

BEZEICHNUNG DER TEILE (Abb. 1–Abb. 21)

①	LED-Leuchte	17	Vorstehende Markierung
②	Typenschild	18	Filter
③	Motor	19	Vorsprung
④	Gehäuse	20	Gehäusenuten
⑤	Staubbehälter	21	Staub
⑥	Akku	22	Staubentfernungsklingen (3 Stk.) (Im Innern des Staubbehälters befestigt)
⑦	Trageschleife	23	Druckluftpistole
⑧	Schaltfeld	24	Gebläsefilter
⑨	Anzeigelampe	25	Auch den Staub auf der Schiene entfernen
⑩	Verlängerungsrohr	26	Kerbe
⑪	Fugendüse	27	Nut der Schiene
⑫	Fußbodendüse	28	Blatt
⑬	Düsenhalterung	29	Schalter der Ladestand-Kontrollanzeige
⑭	Einlassöffnung	30	Ladestand-Kontrollanzeigelampe
⑮	Verriegelung	31	Anzeigefeld
⑯	Ladeanzeigelampe		

	Einschalten ON
	Ausschalten OFF
	Trennen Sie die Batterie ab
	Unzulässige Handlung
	HOCH-Modus
	MITTEL/NIEDRIG-Modus
	AUS-Taste

Akku

	Leuchtet; Es verbleiben noch mehr als 75% der Akkuladung.
	Leuchtet; Es verbleiben noch 50%–75% der Akkuladung.
	Leuchtet; Es verbleiben noch 25%–50% der Akkuladung.
	Leuchtet; Es verbleiben noch weniger als 25% der Akkuladung.
	Blinkt; Der Akku ist fast leer. Laden Sie den Akku so schnell wie möglich wieder auf.
	Blinkt; Die Ausgabe wurde wegen hoher Temperatur unterbrochen. Entfernen Sie den Akku aus dem Werkzeug und lassen Sie ihn vollständig abkühlen.
	Blinkt; Die Ausgabe wurde wegen einer Störung oder Fehlfunktion unterbrochen. Das Problem kann durch den Akku verursacht worden sein, bitte wenden Sie sich an Ihren Händler.

SYMBOLE

WARNUNG

Die folgenden Symbole werden für diese Maschine verwendet. Achten Sie darauf, diese vor der Verwendung zu verstehen.

	R36DB: Akku-Staubsauger
	Der Anwender muss die Bedienungsanleitung lesen, um das Risiko einer Verletzung zu verringern.
	Nur für EU-Länder Werfen Sie Elektrowerkzeuge nicht in den Hausmüll! Gemäß der Europäischen Richtlinie 2012/19/EU über Elektro- und Elektronik-Altgeräte und Umsetzung in nationales Recht müssen verbrauchte Elektrowerkzeuge getrennt gesammelt und einer umweltgerechten Wiederverwertung zugeführt werden.
	Warnung

STANDARDZUBEHÖR

Zusätzlich zum Hauptgerät (1 Gerät) enthält die Packung die auf der Seite 219 aufgelisteten Zubehörteile. Der Akku und das Akkuladegerät sind nicht im Lieferumfang dieses Produktes enthalten.

Das Standardzubehör kann ohne vorherige Bekanntmachung jederzeit geändert werden.

VERWENDUNG

- Leichtes Staubsaugen trockener Oberflächen

TECHNISCHE DATEN

1. Elektrowerkzeug

Element \ Modell	R36DB	
Spannung	36 V	
Anwendung	Trockene Ausführung	
Dauerbetriebszeit (Akku: Verwendung eines BSL36A18X)	3 (HOCH)	Ca. 15 min
	2 (MITTEL)	Ca. 30 min
	1 (NIEDRIG)	Ca. 60 min
Saugleistung	3 (HOCH): Ca. 155 W 2 (MITTEL): Ca. 65 W 1 (NIEDRIG): Ca. 35 W	
Fassungsvermögen des Staubbehälters	560 mL	
Für dieses Werkzeug verfügbarer Akku*	Mehrspannungs-Akku	
Abmessungen (B × T × H)	478 mm × 112 mm × 169 mm	
Gewicht**	1,6 kg (BSL36A18X) 1,9 kg (BSL36B18X)	

* Bisherige Akkus (Serien BSL3660/3626X/3626/3625/3620, BSL18... und BSL14...) können mit diesem Werkzeug nicht verwendet werden.

** Gemäß EPTA-Verfahren 01/2014
Das Gewicht umfasst nicht das Zubehör.

HINWEIS

Aufgrund des ständigen Forschungs- und Entwicklungsprogramms von HiKOKI sind Änderungen der hier gemachten technischen Angaben vorbehalten.

2. Ladegerät (separat erhältlich)

Modell	BSL36A18X
Spannung	36 V / 18 V (Automatische Umschaltung*)
Akkuladestand	2,5 Ah / 5,0 Ah (Automatische Umschaltung*)
Verfügbare schnurlose Geräte**	Multi Volt-Serie, 18-V-Gerät
Verfügbare Ladegeräte	Schiebe-Ladegerät für Lithium-Ionen-Akkus

* Das Werkzeug selbst schaltet automatisch um.

** Einzelheiten finden Sie in unserem allgemeinen Katalog.

LADEN

Vor Gebrauch des Elektrowerkzeugs den Akku wie folgt laden.

1. Den Netzstecker des Ladegeräts in eine Steckdose einstecken.

Wenn der Stecker des Ladegeräts in eine Steckdose eingesteckt ist, blinkt die Ladeanzeigelampe rot (in 1-Sekunden-Intervallen).

2. Den Akku in das Ladegerät einlegen.

Schieben Sie den Akku wie in der **Abb. 3** (auf Seite 2) gezeigt fest in das Ladegerät ein.

3. Laden

Beim Einlegen eines Akkus in das Ladegerät beginnt die Ladeanzeigelampe blau zu blinken.

Wenn der Akku voll aufgeladen ist, leuchtet die Ladeanzeigelampe grün. (Siehe **Tabelle 1**)

- (1) Anzeige der Ladeanzeigelampe
Die Anzeigen der Ladeanzeigelampe entsprechend dem Zustand des Ladegerätes oder Akkus sind in der **Tabelle 1** angegeben.

Tabelle 1

Anzeigen der Ladeanzeigelampe				
Ladeanzeigelampe (ROT/BLAU/ GRÜN/LILA)	Vor dem Laden	Blinkt (ROT)	Leuchtet 0,5 Sekunden lang. Leuchtet 0,5 Sekunden lang nicht. (Aus für 0,5 Sekunden)	An die Stromquelle angeschlossen
	Während des Ladens	Blinkt (BLAU)	Leuchtet 0,5 Sekunden lang. Leuchtet 1 Sekunde lang nicht. (Aus für 1 Sekunde)	Batteriekapazität bei weniger als 50%
		Blinkt (BLAU)	Leuchtet 1 Sekunde lang. Leuchtet 0,5 Sekunden lang nicht. (Aus für 0,5 Sekunden)	Batteriekapazität bei weniger als 80%
		Leuchtet (BLAU)	Leuchtet beständig	Batteriekapazität bei mehr als 80%
	Laden abgeschlossen	Leuchtet (GRÜN)	Leuchtet beständig (Kontinuierlicher Summertone: ca. 6 Sekunden)	
	Wegen Überhitzung angehalten	Blinkt (ROT)	Leuchtet 0,3 Sekunden lang. Leuchtet 0,3 Sekunden lang nicht. (Aus für 0,3 Sekunden)	Akku überhitzt. Laden nicht möglich (Ladevorgang wird nach dem Abkühlen des Akkus gestartet).
	Laden nicht möglich	Flackert (LILA)	Leuchtet 0,1 Sekunden lang. Erlischt 0,1 Sekunden lang. (Aus für 0,1 Sekunden) ■ ■ ■ ■ ■ ■ ■ ■ ■ ■ ■ ■ ■ ■ ■ ■ (Intermittierender Summertone: ca. 2 Sekunden)	Betriebsstörung im Akku oder im Ladegerät

(2) Bezüglich der Temperaturen und der Ladezeit der wiederaufladbaren Batterie Die Temperaturen und die Ladezeit sind in **Tabelle 2** angegeben.

Tabelle 2

		Ladegerät	UC18YSL3				
Akku	Akkutyp		Li-ion				
	Temperaturen, bei denen der Akku geladen werden kann		0°C–50°C				
	Ladespannung	V	14,4		18		
	Ladezeit, ungefähr (bei 20°C)	min	BSL14xx-Serie		BSL18xx-Serie		Mehrspannungs-Serie
			(4 Zellen)	(8 Zellen)	(5 Zellen)	(10 Zellen)	(10 Zellen)
		BSL1415S : 15 BSL1415 : 15 BSL1415X : 15 BSL1420 : 20 BSL1425 : 25 BSL1430C : 30	BSL1430 : 20 BSL1440 : 26 BSL1450 : 32 BSL1460 : 38	BSL1815S : 15 BSL1815 : 15 BSL1815X : 15 BSL1820 : 20 BSL1820M : 20 BSL1825 : 25 BSL1830C : 30 BSL1850C : 32	BSL1830 : 20 BSL1840 : 26 BSL1850 : 32 BSL1860 : 38	BSL36A18 : 32 BSL36A18X : 32 BSL36B18 : 52 BSL36B18X : 52	
USB	Ladespannung	V	5				
	Ladestrom	A	2				

HINWEIS

Die Aufladezeit kann je nach Umgebungstemperatur und Spannung der Stromquelle unterschiedlich sein.

Deutsch

4. Den Netzstecker des Ladegeräts aus der Steckdose ziehen.
5. Das Ladegerät festhalten und den Akku herausziehen.

HINWEIS

Den Akku nach Benutzung des Ladegeräts unbedingt aus diesem entfernen und aufbewahren.

Zum elektrischen Entladen im Falle von neuen Akkus, usw.

Da die internen chemischen Substanzen von neuen und länger nicht verwendeten Akkus nicht aktiviert sind, ist die elektrische Entladezeit möglicherweise bei der ersten und zweiten Verwendung kurz. Dies ist eine vorübergehende Erscheinung und die normale Entladezeit wird wiederhergestellt, wenn der Akku 2–3 Mal aufgeladen wurde.

Verlängerung der Lebensdauer der Akkus.

- (1) Laden Sie die Akkus auf, bevor sie komplett entladen sind.
Wenn Sie merken, dass die Leistung des Werkzeugs schwächer wird, stoppen Sie die Verwendung des Werkzeugs und laden Sie den Akku auf. Wenn Sie das Werkzeug weiter verwenden und die elektrische Spannung erschöpfen, kann der Akku beschädigt werden und seine Lebensspanne wird kürzer.
- (2) Vermeiden Sie das Aufladen bei hohen Temperaturen.
Ein wiederaufladbarer Akku ist unmittelbar nach Gebrauch heiß. Wird eine solcher Akku unmittelbar nach dem Gebrauch aufgeladen, zersetzen sich die internen chemischen Substanzen und die Lebensspanne des Akkus verkürzt sich. Lassen Sie den Akku liegen und laden Sie ihn erst auf, nachdem er eine Weile abgekühlt ist.

VORSICHT

- Wenn der Akku geladen wird, während er heiß ist, weil er längere Zeit direkter Sonneneinstrahlung ausgesetzt gewesen ist, oder der Akku eben erst in Gebrauch gewesen ist, leuchtet die Ladeanzeigelampe des Ladegeräts 0,3 Sekunden lang auf, erlischt für 0,3 Sekunden (aus für 0,3 Sekunden). In einem solchen Fall den Akku zuerst abkühlen lassen und erst dann mit dem Ladevorgang beginnen.
- Wenn die Ladeanzeigelampe rot flackert (in 0,2-Sekunden-Intervallen), kontrollieren Sie den Akkuanschluss des Ladegerätes auf Fremdkörper und entfernen Sie diese gegebenenfalls. Wenn keine Fremdkörper vorhanden sind, liegt wahrscheinlich eine Fehlfunktion des Akkus oder des Ladegeräts vor. Die Teile von einem autorisierten Kundendienst prüfen lassen.

ZUSAMMENBAU UND BETRIEB

Vorgang	Abbildung	Seite
Herausnehmen und Einsetzen des Akkus (separat erhältlich)	2	2
Laden	3	2
Entnahme des Staubbehälters	4	2
Entnahme des Filters	5	2
Überprüfen des Filters*1	6	3
Einsetzen des Filters*2	7	3

Einsetzen des Staubbehälters*3	8	3
Betätigung des Schalters*4	9	4
Verwendung*5	11	5
Leeren des Staubbehälters*6	12	6
Effektive Beseitigung des Staubs*7	13	6
Ladestand-Kontrollleuchte	18	7
Aufladen des USB-Geräts an einer Steckdose	19-a	7
Aufladen des USB-Geräts und der Batterie an einer Steckdose	19-b	7
Aufladen des USB-geräts	20	8
Wenn das Laden des USB-Geräts abgeschlossen ist	21	8
Auswahl des Zubehörs	–	220

- *1 a. Befreien Sie den Filter von Staub und Schmutz
b. Der Gummi darf nicht übermäßig verschlissen sein
c. Der Anschluss darf nicht beschädigt sein
- *2 Wenn der Filter nicht ordnungsgemäß eingesetzt ist, kann Staub oder Schmutz in das Gebläse eindringen und eine Beschädigung oder Fehlfunktion verursachen.
- *3 Der Staubbehälter kann auch mit der Düse nach oben gerichtet eingesetzt werden. (**Abb. 8-a**)

Modus	Dauerbetriebszeit
	BSL36A18X
3 (HOCH)	Ca. 15 min
2 (MITTEL)	Ca. 30 min
1 (NIEDRIG)	Ca. 60 min

- * Die Dauerbetriebszeit ist vom Zustand des Akkus abhängig. Bitte verwenden Sie die Tabelle als Richtlinie.

HINWEIS

- Schalten Sie auf den Modus 1, um das Geräusch bei der Verwendung des Geräts zu mindern.
- Wenn Sie den Modus 3 auf bestimmten Oberflächen einsetzen, kann die Saugkraft die Bewegung schwer machen. Schalten Sie in diesem Fall stattdessen auf den Modus 2 oder 1 um.
- *5 Setzen Sie beim Einsetzen der Düse oder des Verlängerungsrohrs diese ein, indem Sie sie in die durch den Pfeil angegebene Richtung drehen.
Drehen Sie sie beim Abnehmen gleichfalls in die durch den Pfeil angegebene Richtung. (**Abb. 11-a**)
Wenn Sie sie in die Gegenrichtung drehen, kann sich der Staubbehälter vom Gehäuse lösen.
- *6 **HINWEIS**
○ Richten Sie die Einlassöffnung nach unten, da sich der Staub verteilen kann, wenn Sie den Staubbehälter entnehmen.
○ Reinigen Sie den Filter, wenn die Saugleistung nach dem Entfernen des Staubs nicht wiederhergestellt werden konnte. (Siehe „Reinigung des Filters“ auf Seite 25.)
- *7 Das Gerät verfügt über einen eingebauten Mechanismus zum Abkratzen des Staubs, wenn der Staubbehälter abgenommen wurde.
Drehen Sie den Staubbehälter vor und zurück (2- bis 3-mal oder mehr), um den Staub noch effektiver abzukratzen.

Halten Sie das Gerät so fest, dass sich der Staubbehälter nicht vom Gehäuse löst, und drehen Sie den Staubbehälter mehrfach leicht in die angegebenen Richtungen.

DIE ANZEIGELAMPE (Abb. 10)

Hinweis zur Reinigung des Filters

Wenn der Filter verstopft ist und die Saugleistung nachlässt, blinkt die Anzeigelampe.

Und das Hauptgerät gibt ein pulsierendes Geräusch ab.

Dies ist jedoch kein Anzeichen für eine Fehlfunktion.

Leeren Sie in diesem Fall umgehend den Staubbehälter und reinigen Sie den Filter. (Siehe **Abb. 12, Abb. 13** und „WARTUNG UND INSPEKTION“ auf Seite 25.)

Hinweis zur Verstopfung der Einlassöffnung

Wenn die Einlassöffnung während der Verwendung verstopft wird - beispielsweise beim Absaugen von Teppichen - gibt das Hauptgerät ein pulsierendes Geräusch ab und die Anzeigelampe blinkt. Das stellt jedoch keinen Fehler dar.

Beseitigen Sie in diesem Fall die Verstopfung der Einlassöffnung.

HINWEIS

Wenn das Gerät länger weiterläuft, während der Filter verstopft oder die Einlassöffnung blockiert ist, stoppt das Gerät seinen Betrieb durch den Temperaturschutz des Motors.

WARTUNG UND INSPEKTION

WARNUNG

○ Schalten Sie bei der Überprüfung und Wartung stets den Schalter aus und entnehmen Sie den Akku.

○ Führen Sie Arbeiten nicht mit nassen Händen durch. Dies kann Stromschläge oder Verletzungen zur Folge haben.

1. Reinigung des Filters

Wenn die Saugleistung schlecht ist, auch nachdem Sie den Staubbehälter entleert haben, nehmen Sie den Filter ab und waschen Sie ihn in kaltem oder warmem Wasser. (Das Wasser darf nicht zu heiß sein.) Trocknen Sie ihn nach dem Waschen ohne direkte Sonneneinstrahlung. (**Abb. 14-a**)

Entfernen Sie alternativ alle am Filter anhaftenden Rückstände von innen nach außen mit einer Druckluftpistole oder Ähnlichem. (**Abb. 14-b**)
Luftdruck: Allgemeiner Druck (ca. 0,6 MPa)

HINWEIS

○ Waschen Sie den Filter nicht in einer Waschmaschine.
○ Waschen Sie den Filter nicht in heißem Wasser und trocknen Sie ihn nicht durch offene Flammen.

○ Nehmen Sie den Gebläsefilter nicht ab.
○ Verwenden Sie zur Reinigung des Filters oder des Geräts selbst keine Druckluftpistole oder ein ähnliches Werkzeug. (**Abb. 14-c**)

Dadurch kann Schmutz in das Gerät eindringen und eine Fehlfunktion verursachen.

2. Reinigung des Gebläsefilters

Wenn sich auf dem Gebläsefilter Staub befindet, halten Sie den Staubsauger mit dem Gebläsefilter nach unten gerichtet, damit der Staub nicht in den Motor eindringt, und reinigen Sie ihn mit einer kleinen Bürste, wie zum Beispiel einer alten Zahnbürste. Bürsten Sie nicht zu stark. (**Abb. 15**)

3. Überprüfung der Fußbodendüse

Überprüfen Sie die Fußbodendüse, um sicherzustellen, dass sich das Blatt nicht gelöst hat. Wenn sich das Blatt gelöst hat, drücken Sie es hinein, bis es am Vorsprung einhakt.

Die Verwendung mit einem lockeren Blatt kann Flecken verursachen.

Wenn Sie das Blatt austauschen, setzen Sie es beginnend an der Kerbe in der Schiene ein und schieben Sie es entlang der Nut hinein. Achten Sie darauf, dass es nicht durchhängt. (**Abb. 16**)

4. Inspektion der Befestigungsschrauben

Inspezieren Sie regelmäßig alle Befestigungsschrauben und stellen Sie sicher, dass sie richtig festgezogen sind. Sollte eine der Schrauben locker werden, ziehen Sie sie sofort wieder fest an. Falls dies nicht getan wird, könnte das zu ernsthaften Gefahren führen.

5. Wartung des Motors

Die Wicklung des Motors ist das "Herzstück" des Elektrowerkzeugs.

Wenden Sie die gebotene Sorgfalt auf, um sicherzustellen, dass die Wicklung nicht beschädigt und/oder mit Öl oder Wasser benetzt wird.

6. Prüfen der Anschlüsse (Werkzeug und Akku)

Überprüfen Sie die Anschlüsse, um sicherzustellen, dass sich keine Späne und kein Staub angesammelt haben.

Prüfen Sie das bei Gelegenheit vor, während und nach dem Betrieb.

VORSICHT

Entfernen Sie die Späne und den Staub, die sich an den Anschlüssen angesammelt haben.

Andernfalls können Funktionsstörungen auftreten.

7. Reinigung des Äußeren

Wenn das Gerät verschmutzt ist, wischen Sie es mit einem weichen trockenen Tuch oder einem mit Seifenwasser befeuchteten Tuch ab. Verwenden Sie keine chlorhaltigen Lösungsmittel, keinen Kraftstoff oder keine Farbverdünnung, da sie den Kunststoff angreifen.

8. Aufbewahrung

Das Elektrowerkzeug und den Akku an einem Ort mit einer Temperatur von unter 40°C und außerhalb der Reichweite von Kindern lagern.

Hängen Sie die Schlaufe auf einen Aufhänger, um das Gerät in senkrechter Stellung aufzubewahren.

HINWEIS

○ Bewahren Sie das Gerät nicht an einem Ort auf, wo Kinder das Gerät leicht erreichen oder herausnehmen können.

○ Bewahren Sie es nicht in einer feuchten Umgebung oder in einem Bereich auf, in dem es Regen ausgesetzt ist.

○ Bewahren Sie es nicht in direkter Sonneneinstrahlung oder an einem Ort auf, an dem sich die Temperaturen plötzlich ändern können.

○ Bewahren Sie es nicht an einem Ort mit flüchtigen Stoffen auf, die sich entzünden oder explodieren können.

○ Stellen Sie das Gerät nicht gegen eine Wand, ohne es mit der Schlaufe zu befestigen. (**Abb. 17**)

Andernfalls kann es durch Umfallen beschädigt werden.

○ Aufbewahren von Lithiumionenbatterien
Vergewissern Sie sich, dass die Lithiumionenbatterien voll aufgeladen sind, bevor Sie sie lagern.

Das Lagern der Akkus über längere Zeit (3 Monate oder mehr) mit einem niedrigen Ladezustand kann zu einer Leistungsminderung führen, welche die Nutzungszeit der Akkus deutlich verkürzt oder mit sich bringt, dass die Akkus keine Ladung mehr halten können.

Eine deutliche Verkürzung der Nutzungszeit kann jedoch durch wiederholtes Aufladen und zwei- bis fünfmaliges Benutzen der Akkus wieder behoben werden.

Sollte die Nutzungszeit trotz wiederholtem Aufladen und Benutzung extrem kurz sein, betrachten Sie die Akkus als tot und kaufen Sie neue Akkus.

Deutsch

VORSICHT

Bei Betrieb und Wartung von Elektrowerkzeugen müssen die Sicherheitsvorschriften und Normen beachtet werden.

Wichtiger Hinweis zu den Batterien für Akku-Geräte von HiKOKI

Verwenden Sie immer unsere angegebenen Originalbatterien. Wir können die Sicherheit und die Leistung unseres Akku-Gerätes nicht gewährleisten, wenn andere als die von uns angegebenen Batterien verwendet werden, oder wenn die Batterie zerlegt und verändert wird (etwa durch Zerlegen und Ersetzen von Zellen oder anderen innen gelegenen Teilen).

GARANTIE

Auf HiKOKI-Elektrowerkzeuge gewähren wir eine Garantie unter Zugrundelegung der jeweils geltenden gesetzlichen und landesspezifischen Bedingungen. Dieses Garantie erstreckt sich nicht auf Schäden, die auf Missbrauch, bestimmungswidrigen Einsatz oder normalen Verschleiß zurückzuführen sind. Im Schadensfall senden Sie das nicht zerlegte Elektrowerkzeug zusammen mit dem GARANTIESCHEIN, den Sie am Ende dieser Bedienungsanleitung finden, an ein von HiKOKI autorisiertes Servicezentrum.

FEHLERSUCHE UND -BESEITIGUNG

Führen Sie die in der folgenden Tabelle aufgeführten Inspektionen durch, wenn das Gerät nicht ordnungsgemäß funktioniert. Kann das Problem dadurch nicht behoben werden, wenden Sie sich an Ihren Händler oder ein autorisiertes HiKOKI-Kundendienstzentrum.

1. Elektrowerkzeug

Symptom	Mögliche Ursache	Abhilfe
Das Gerät läuft nicht	Unzureichende Akkuleistung	Laden Sie den Akku auf.
Das Gerät hat plötzlich angehalten	Der Lüfter ist mit Staub verstopft, sodass eine Überlastung entstanden ist.	Wenden Sie sich an Ihre Verkaufsstelle und vereinbaren Sie eine Wartung und Reinigung.
	Der Akku ist überhitzt.	Lassen Sie den Akku abkühlen.
	Der Motor ist überhitzt.	Entfernen Sie den Staub und reinigen Sie den Filter. Lassen Sie dann den Motor abkühlen.
Schlechte Saugleistung	Der Staubbehälter ist voll.	Entleeren Sie den Staubbehälter.
	Die Düse ist verstopft.	Entfernen Sie das Hindernis.
	Die Düse oder das Verlängerungsrohr hat sich gelockert.	Ziehen Sie sie fest.
	Die Düse oder das Verlängerungsrohr ist gesprungen oder beschädigt.	Tauschen Sie sie durch neue aus.
	Der Filter ist verstopft.	Drehen Sie den Staubbehälter um und kratzen Sie den Staub mit der Staubentfernungsklinge ab oder entfernen Sie den filter und klopfen Sie ihn leicht ab oder waschen Sie ihn mit Wasser.
Der Auslass oder das Hauptgerät ist heiß.	Der Motor ist überhitzt, da der Staubbehälter voll oder der Filter verstopft ist.	Entleeren Sie den Staubbehälter. Oder reinigen Sie andernfalls den Filter.
Ungewöhnliches Geräusch/fauler Geruch	Der Filter ist nicht ordnungsgemäß eingesetzt, was dazu führt, dass Fremdstoffe in den Motor gelangen.	Entnehmen Sie den Staubbehälter, richten Sie die Einlassöffnung nach unten und schütteln Sie vorsichtig, um die Fremdkörper und den Staub zu entfernen. Wenn das ungewöhnliche Geräusch/der faule Geruch bestehen bleibt, kann der Motor beschädigt sein. Stellen Sie sofort die Verwendung ein und vereinbaren Sie die Reparaturarbeiten.
Der Akku kann nicht eingesetzt werden	Versuch, einen anderen Akku als den für das Werkzeug vorgeschriebenen einzusetzen.	Setzen Sie einen Mehrspannungs-Akku ein.

2. Ladegerät

Symptom	Mögliche Ursache	Abhilfe
Die Ladeanzeigelampe flackert schnell lila und der Ladevorgang beginnt nicht.	Der Akku wurde nicht vollständig eingelegt.	Setzen Sie den Akku fest ein.
	Es befinden sich Fremdkörper an den Batteriepolen oder dort, wo der Akku eingesetzt wurde.	Entfernen Sie die Fremdkörper.
Die Ladeanzeigelampe blinkt rot und der Ladevorgang beginnt nicht.	Der Akku wurde nicht vollständig eingelegt.	Setzen Sie den Akku fest ein.
	Der Akku ist überhitzt.	Wenn Sie nicht eingreifen, beginnt die Batterie automatisch mit dem Ladevorgang, sobald ihre Temperatur sinkt. Dies kann jedoch die Lebensdauer des Akkus verkürzen. Es wird empfohlen, die Batterie in einem gut belüfteten Raum ohne direkte Sonneneinstrahlung abzukühlen, bevor sie geladen wird.
Die Nutzungszeit des Akkus ist kurz, obwohl der Akku vollständig aufgeladen ist.	Die Lebensdauer des Akkus ist erschöpft.	Ersetzen Sie den Akku durch einen neuen.
Es dauert lange, den Akku zu laden.	Die Temperatur des Akkus, des Ladegeräts oder der Umgebung ist extrem niedrig.	Laden Sie den Akku in Innenräumen oder in einer anderen wärmeren Umgebung.
	Die Lüftungsöffnungen des Akkus sind blockiert, wodurch interne Komponenten überhitzen.	Vermeiden Sie ein Blockieren der Lüftungsöffnungen.
	Das Kühlgebläse läuft nicht.	Wenden Sie sich an ein HiKOKI-Kundendienstzentrum zwecks Reparatur.
Die USB-Stromanzeigelampe ist ausgeschaltet und das USB-Gerät lädt nicht mehr.	Der Akkuladestand ist gesunken.	Ersetzen Sie den Akku durch einen mit verbleibender Kapazität.
		Stecken Sie den Netzstecker des Ladegeräts in eine Steckdose.
Die USB-Stromanzeigelampe schaltet sich nicht aus, auch wenn das USB-Gerät vollständig aufgeladen ist.	Die USB-Stromanzeigelampe leuchtet grün, um anzuzeigen, dass der USB-Ladevorgang möglich ist.	Dies ist keine Fehlfunktion.
Es ist unklar, welchen Ladestatus ein USB-Gerät hat oder ob der Ladevorgang abgeschlossen ist.	Die USB-Stromanzeigelampe schaltet sich auch dann nicht aus, wenn der Ladevorgang beendet ist.	Untersuchen Sie das USB-Gerät, das geladen wird, um seinen Ladestatus zu bestätigen.
Das Aufladen eines USB-Geräts wird unterbrochen.	Das Ladegerät wurde in eine Steckdose eingesteckt, während das USB-Gerät mit dem Akku als Stromquelle geladen wurde.	Dies ist keine Fehlfunktion. Das Ladegerät hält den USB-Ladevorgang ca. 5 Sekunden lang an, wenn es zwischen den Stromquellen unterscheidet.
	Ein Akku wurde in das Ladegerät eingelegt, während das USB-Gerät mit einer Steckdose als Stromquelle geladen wurde.	
Das Aufladen des USB-Geräts wird unterbrochen, wenn der Akku und das USB-Gerät gleichzeitig geladen werden.	Die Batterie ist vollständig aufgeladen.	Dies ist keine Fehlfunktion. Das Ladegerät hält den USB-Ladevorgang ca. 5 Sekunden lang an, während es überprüft, ob der Akku-Ladevorgang erfolgreich abgeschlossen wurde.
Das Aufladen des USB-Geräts beginnt nicht, wenn der Akku und das USB-Gerät gleichzeitig geladen werden.	Die verbleibende Akkukapazität ist extrem niedrig.	Dies ist keine Fehlfunktion. Wenn die Akkukapazität eine bestimmte Stufe erreicht, beginnt der USB-Ladevorgang automatisch.

MESURES DE SÉCURITÉ POUR L'ASPIRATEUR SANS FIL

- Afin de prévenir les accidents, tels que les incendies, les électrocutions et les blessures, bien suivre les "Précautions de Sécurité" ci-dessous.
- Avant l'emploi, lire toutes les "Précautions de Sécurité"; utiliser ensuite l'appareil correctement, conformément aux instructions.
- Prendre soin de ranger le présent mode d'emploi dans un endroit où l'utilisateur peut le consulter en tout temps.

AVERTISSEMENT

1. Garder le lieu de travail propre. Un espace ou un établi en désordre peut causer des accidents.
2. Évaluer aussi les conditions environnementales du milieu de travail. Éclairer suffisamment le lieu de travail. Ne pas utiliser l'appareil en présence d'un liquide ou d'un gaz inflammable.
3. Éloigner les enfants. Ne laissez personne à part l'opérateur toucher à l'aspirateur ou au cordon. Éloigner toute autre personne que l'opérateur du lieu de travail.
4. Utilisez l'aspirateur qui convient au travail. L'appareil ne doit servir qu'aux applications auxquelles il est destiné.
5. veillez à ne pas endommager le cordon d'alimentation.
 - Ne portez pas le chargeur avec uniquement le cordon d'alimentation ou ne tirez pas sur la fiche de la prise tout en maintenant le cordon d'alimentation.
 - Gardez le cordon d'alimentation à l'abri de la chaleur, de l'huile et des angles à vif.
6. L'aspirateur doit être entretenu avec soin. Le remplacement des accessoires doit se faire en suivant les instructions du manuel. Vérifiez régulièrement le cordon d'alimentation du chargeur et demandez à votre revendeur local ou à un agent d'entretien agréé de le réparer en cas d'endommagement. Si une rallonge est utilisée, la vérifier périodiquement; en cas de dommage, la remplacer.
7. Dans les cas suivants, éteignez l'aspirateur et débranchez la batterie :
 - L'aspirateur n'est pas utilisé ou il est envoyé en réparation. Les accessoires, tels qu'une rallonge et un filtre, sont remplacés. Un danger est attendu.
8. Éviter un démarrage soudain. Ne pas transporter l'appareil branché à la source d'alimentation avec un doigt sur l'interrupteur. Vérifiez que l'interrupteur est sur arrêté avant d'insérer la batterie.
9. Soyez rigoureux. Lorsque vous utilisez l'aspirateur, faites attention au maniement, à la façon d'effectuer le travail, les alentours, etc., et travaillez prudemment.
10. Vérifier s'il y a des pièces endommagées.
 - Avant l'emploi, vérifier si l'enveloppe protectrice ou d'autres pièces présentent des dommages quelconques et confirmer que l'appareil fonctionne normalement et accomplit les fonctions nécessaires.
 - Rechercher toute anomalie aux endroits capables d'influencer le fonctionnement, vérifier le réglage de la position, l'état de serrage des parties mobiles et l'état des pièces ou des fixations.
 - Le remplacement et la réparation de l'enveloppe protectrice et des autres pièces endommagées devrait se faire selon les consignes de manipulation. Si le manuel ne contient pas de telles consignes, faire effectuer la réparation par le détaillant local ou l'agent-service autorisé.
 - Si l'interrupteur fait défaut, le faire réparer par le détaillant local ou l'agent-service autorisé. Évitez d'utiliser l'aspirateur si vous n'arrivez pas à l'allumer ou à l'éteindre avec le bouton.

11. Contactez le magasin spécialisé pour faire réparer l'aspirateur.
 - L'aspirateur est conforme à la norme de sécurité correspondante, ne le modifiez pas.
- Prendre soin de le faire réparer par le détaillant local ou l'agent-service autorisé. Une réparation par l'utilisateur peut occasionner des accidents ou des blessures.
12. Cet appareil peut être utilisé par des enfants dès 8 ans et les personnes ayant des handicaps physiques, sensoriels ou mentaux, ou manquant d'expérience et de connaissances si elles sont sous surveillance ou ayant reçu des instructions préalables concernant l'utilisation de l'appareil dans un endroit sûr et qu'elles comprennent les risques encourus. Les enfants ne doivent pas jouer avec l'appareil. Le nettoyage et l'entretien ne doivent pas être effectués par des enfants sans surveillance.

PRÉCAUTIONS D'UTILISATION DE L'ASPIRATEUR SANS FIL

Les précautions communes aux aspirateurs ont été décrites. Pour les aspirateurs destinés aux outils électriques, suivez les autres précautions décrites ci-dessous :

AVERTISSEMENT

1. Éviter d'aspirer ce qui suit avec l'appareil:
 - Liquides (par ex. l'eau, l'huile) ou débris humides.
 - Les étincelles générées par le meulage ou la coupe de métal.
 - Les objets à température élevée, comme une cigarette allumée.
 - Les substances inflammables (essence, diluant, benzène, kérosène, peinture, etc.), les substances explosives (nitroglycérine, etc.), les substances combustibles (aluminium, zinc, magnésium, titane, phosphore rouge, phosphore blanc, celluloid, etc.).
 - Des objets tranchants tels que des clous, des lames de rasoir ou du verre.
 - Les matériaux de solidification, comme le ciment en poudre et le toner, et les poussières fines conductibles, comme la poudre de métal et la poudre de carbone.
2. Installer le filtre correctement avant usage. Ne pas utiliser l'appareil sans filtre, avec le filtre dans la mauvaise position ou avec un filtre déchiré. Des défaillances peuvent s'ensuivre, comme le grillage du moteur.
3. Ne pas utiliser l'appareil lorsque son orifice d'aspiration, son arrivée d'air ou son orifice d'extraction sont obstrués. La température du moteur peut s'élever anormalement et causer des problèmes comme la déformation de pièces ou le grillage du moteur.
4. N'utilisez pas l'appareil lorsque son port d'admission ou sa buse de sol, etc. est obstrué(e) par des corps étrangers. La température du moteur peut s'élever anormalement et causer des problèmes comme la déformation de pièces ou le grillage du moteur.
5. Ne pas faire subir de choc violent au panneau de commande ni le casser. Cela risque d'entraîner un dysfonctionnement.
6. Ne pas regarder directement dans la lumière. Cela pourrait provoquer des lésions oculaires. Essuyer toute poussière ou saleté située sur la lentille du témoin DEL avec un chiffon doux, en faisant attention de ne pas rayer la lentille. Des rayures sur la lentille du témoin DEL peuvent entraîner une baisse de la luminosité.
7. Lorsque l'appareil est échappé ou frappé accidentellement, vérifier si l'appareil est brisé, fissuré ou déformé. Les bris, les fissures ou les déformations peuvent occasionner des blessures.

8. Si l'appareil est défectueux ou qu'il émet un son anormal pendant la marche, mettre immédiatement l'interrupteur sur arrêt et faire effectuer la réparation par le détaillant local ou l'agent-service autorisé. Si l'utilisateur continue d'exploiter l'appareil dans cet état, des blessures peuvent s'ensuivre.
9. Ne jamais l'utiliser à l'extérieur. La détérioration de l'isolation peut provoquer une électrocution ou un incendie électrique. Ne l'utilisez pas sous la pluie. Tenez-le à l'écart de l'eau ou de l'huile. Un dysfonctionnement peut survenir car cet appareil n'est pas étanche.

13. Toujours utiliser l'outil et la batterie à des températures comprises entre -5 et 40°C.

PRÉCAUTIONS RELATIVES À LA BATTERIE AU LITHIUM ION

Pour prolonger sa durée de vie, la batterie lithium-ion est équipée d'une fonction de protection qui coupe automatiquement l'alimentation.

Dans les cas 1 à 3 décrits ci-dessous, lors de l'utilisation de ce produit, même s'il est allumé, le moteur peut s'arrêter. Il ne s'agit pas d'un dysfonctionnement, mais du fonctionnement normal de la protection.

1. Lorsque la charge restante de la batterie diminue, le moteur s'arrête.
Dans ce cas de figure, charger immédiatement la batterie.
2. En cas de surcharge de l'outil, le moteur peut s'arrêter. Dans ce cas, éteignez l'outil et éliminer les causes de la surcharge. Vous pouvez ensuite recommencer à utiliser l'outil.
3. En cas de surchauffe due à un travail trop intensif, l'alimentation de la batterie peut se couper.
Dans ce cas, arrêter toute utilisation de la batterie et la laisser refroidir. Vous pouvez ensuite recommencer à utiliser l'outil.

En outre, respecter la précaution et l'avertissement suivants.

AVERTISSEMENT

Afin d'éviter toute fuite de la batterie, génération de chaleur, émission de fumée, explosion et inflammation, respecter scrupuleusement les précautions suivantes :

AVERTISSEMENTS DE SÉCURITÉ SUPPLÉMENTAIRES

1. Chargez toujours la batterie à une température de 0°C à 40°C. Une température inférieure à 0°C entraînera une surcharge dangereuse. La batterie ne peut pas être chargée à une température supérieure à 40°C. La température la plus appropriée pour la charge est de 20°C à 25°C.
2. N'utilisez pas le chargeur de manière continue. Quand une charge a été effectuée, laissez le chargeur au repos pendant environ 15 minutes avant de procéder à une nouvelle charge de la batterie.
3. Ne pas laisser de corps étrangers pénétrer par le trou de raccord de la batterie rechargeable.
4. Ne jamais désassembler la batterie rechargeable et le chargeur.
5. Ne jamais court-circuiter la batterie rechargeable. Le court-circuitage de la batterie provoquera un courant électrique puissant et une surchauffe. Cela présente un risque de brûlure ou de dégâts à la batterie.
6. Ne pas jeter la batterie au feu. Elle pourrait exploser.
7. Apporter la batterie au magasin où elle a été achetée dès que la durée de vie de post-charge de la batterie devient trop courte pour une utilisation pratique. Ne pas jeter de batterie usagée.
8. Ne pas insérer d'objets dans les fentes d'aération du chargeur. L'insertion d'objets métalliques ou de produits inflammables dans les fentes d'aération du chargeur présente un risque d'électrocution ou de dégât du chargeur.
9. Lorsque l'appareil fonctionne longtemps sans interruption, il risque de surchauffer, entraînant des dommages du moteur et de l'interrupteur. Par conséquent, chaque fois que le boîtier devient chaud, laissez l'outil au repos pendant un moment.
10. S'assurer que la batterie est fermement maintenue en place. En effet, si cette batterie n'est pas bien placée dans le chargeur, elle peut tomber et provoquer un accident.
11. N'utilisez pas le produit si l'outil ou les bornes de la batterie (fixation de la batterie) sont déformés. Installer la batterie peut entraîner un court-circuit qui pourrait provoquer des émissions de fumée ou un début d'incendie.
12. Gardez les bornes de l'outil (support de la batterie) exemptes de copeaux et à la poussière.
 - Avant toute utilisation, assurez-vous qu'aucun copeau ou poussière ne s'est accumulé sur la zone des bornes.
 - Pendant l'utilisation, essayez d'éviter que des copeaux ou de la poussière provenant de l'outil ne tombent sur la batterie.
 - Lors de la suspension de l'opération ou après l'utilisation, ne laissez pas l'outil dans un endroit où il pourrait être exposé à des copeaux ou de la poussière. Le non-respect de cette consigne peut entraîner un court-circuit qui pourrait provoquer des émissions de fumée ou un début d'incendie.

- S'assurer que les copeaux et la poussière ne s'accumulent pas sur la batterie.
 - Pendant la tâche, s'assurer que les copeaux et la poussière ne tombent pas sur la batterie.
 - S'assurer que les copeaux et la poussière qui tombent sur l'outil lors de la tâche ne s'accumulent pas sur la batterie.
 - Ne pas conserver une batterie inutilisée dans un endroit qui est exposé aux copeaux et à la poussière.
 - Avant de stocker une batterie, retirer tous les copeaux et la poussière qui ont pu y adhérer et ne pas la ranger avec des pièces métalliques (vis, clous, etc.).
2. Ne pas percer la batterie à l'aide d'un objet pointu tel qu'un clou. Ne pas la frapper à l'aide d'un marteau. Ne pas marcher dessus, ni la lancer ou la soumettre à un choc physique important.
 3. Ne pas utiliser une batterie dont l'extérieur est déformé ou laisse penser qu'elle est défectueuse.
 4. Ne pas utiliser la batterie à d'autres fins que celle spécifiée.
 5. En cas d'échec du chargement d'une batterie, même après un certain délai, arrêter immédiatement le rechargement.
 6. Ne pas exposer la batterie à des températures ou une pression élevées (four à micro-ondes, séchoir, conteneur sous haute pression).
 7. Maintenir la batterie à l'écart de toute flamme en cas de détection d'une fuite ou d'une mauvaise odeur.
 8. Ne pas utiliser à proximité d'une source puissante d'électricité statique.
 9. En cas de fuite de la batterie, de mauvaise odeur, de génération de chaleur, de décoloration, de déformation ou d'anomalie en cours d'utilisation, de rechargement ou d'entreposage, ôter immédiatement la batterie de l'équipement ou du chargeur de batterie et cesser de l'utiliser.

Français

10. N'immergez pas la batterie ou ne laissez aucun liquide couler à l'intérieur. La pénétration de liquide conducteur, tel que de l'eau, peut provoquer des dégâts et entraîner un incendie ou une explosion. Rangez la batterie dans un endroit frais et sec, et à distance de tout objet inflammable. Les atmosphères à gaz corrosifs doivent être évitées.

PRÉCAUTION

- En cas de projection dans les yeux de liquide ayant fui de la batterie, ne pas se frotter les yeux, les rincer à l'eau claire et contacter immédiatement un médecin. En l'absence de traitement, le liquide peut provoquer des lésions oculaires.
- En cas de projection de liquide ayant fui de la batterie sur la peau ou les vêtements, rincer immédiatement ces derniers à l'eau claire (au robinet). Le liquide peut provoquer une irritation de la peau.
- En cas de détection de rouille, de mauvaise odeur, de surchauffe, de décoloration, de déformation et/ou autres anomalies lors de la première utilisation de la batterie, ne pas utiliser cette dernière et la renvoyer au fournisseur ou au fabricant.

AVERTISSEMENT

Si des corps étrangers conducteurs s'introduisent dans la borne de la batterie lithium-ion, un court-circuit peut se produire dans la batterie et provoquer un incendie. Lors du stockage d'une batterie lithium-ion, veiller à suivre scrupuleusement les instructions suivantes.

- Ne pas placer de débris conducteurs, de clous ou de morceaux de fils électriques en fer ou en cuivre dans le boîtier de rangement.
- Pour éviter tout court-circuit, charger la batterie dans l'outil ou insérer le couvercle de la batterie à fond, de manière à ne plus voir le ventilateur.

PRÉCAUTIONS LORS DE LA CONNEXION DU DISPOSITIF USB (UC18YSL3)

Lorsqu'un problème inattendu survient, les données sur un dispositif USB connecté à ce produit risque d'être endommagées ou perdues. Toujours veiller à sauvegarder toutes les données contenues dans le dispositif USB avant de l'utiliser avec ce produit.

Gardez à l'esprit que notre société décline toute responsabilité relative pour toute donnée enregistrée sur un dispositif USB qui est corrompue ou perdue, ni pour tout dommage susceptible de se produire sur un périphérique raccordé.

AVERTISSEMENT

- Avant l'utilisation, vérifiez que le câble USB ne soit pas défectueux ni endommagé. L'utilisation d'un câble USB défectueux ou endommagé peut provoquer des émissions de fumée ou un départ d'incendie.
- Lorsque le produit n'est pas utilisé, couvrir le port USB avec le cache en caoutchouc. L'accumulation de poussière, etc. dans le port USB peut provoquer des émissions de fumée ou un départ d'incendie.

REMARQUE

- Parfois, il peut y avoir une pause pendant la charge de l'USB.
- Lorsqu'un dispositif USB n'est pas en train d'être rechargé, retirez le dispositif USB du chargeur. Le non-respect de cette consigne peut non seulement réduire la durée de vie de la batterie d'un périphérique USB, mais aussi peut engendrer des accidents inattendus.
- Certains appareils USB peuvent ne pas charger en fonction du type d'appareil.

À PROPOS DU TRANSPORT DE LA BATTERIE LITHIUM-ION

Lors du transport d'une batterie lithium-ion, veuillez observer les précautions suivantes.

AVERTISSEMENT

Informez la société de transport qu'un paquet contient une batterie lithium-ion, informez la société de sa puissance de sortie et suivez les instructions de la société de transport lors de l'organisation du transport.

- Les batteries lithium-ion qui dépassent une puissance de sortie de 100 Wh font partie de la classification de transport des produits dangereux et nécessitent l'application de procédures spéciales.
- Pour un transport vers l'étranger, vous devez vous conformer aux lois internationales et aux normes et réglementations en vigueur dans le pays de destination.
- Si le BSL36B18X est installé dans l'outil électrique, la puissance de sortie dépassera 100 Wh et l'unité sera classée comme marchandise dangereuse selon la classification du fret.

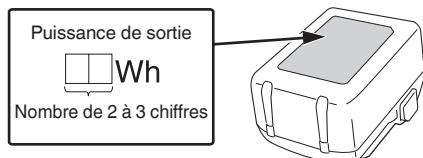

NOMS DES PIÈCES (Fig. 1–Fig. 21)

①	Voyant DEL	⑬	Support de buse
②	Plaque d'identification	⑭	Port d'admission
③	Moteur	⑮	Loquet
④	Boîtier	⑯	Témoin d'indicateur de charge
⑤	Compartment à poussière	⑰	Repère saillant
⑥	Batterie	⑱	Filtre
⑦	Sangle	⑲	Projection
⑧	Tableau de commutation	⑳	Rainures du boîtier
⑨	Indicateur témoin	㉑	Poussière
⑩	Tuyau d'extension	㉒	Lames de dépoussiérage (3 pièces) (Fixées à l'intérieur du compartiment à poussière)
⑪	Buse à crevasse	㉓	Pistolet à air
⑫	Buse de sol	㉔	Filtre du ventilateur

25	Nettoyez aussi la poussière sur le rail	29	Commutateur d'indicateur de batterie résiduelle
26	Encoche	30	Témoin indicateur de batterie résiduelle
27	Rainure du rail	31	Panneau d'affichage
28	Lame		

	S'allume ; La puissance résiduelle de la batterie se situe entre 25 et 50%.
	S'allume ; La puissance résiduelle de la batterie est de moins de 25%.
	Clignote ; La puissance résiduelle de la batterie est presque nulle. Rechargez la batterie le plus rapidement possible.
	Clignote ; Sortie suspendue en raison d'une température élevée. Retirez la batterie de l'outil et laissez-la refroidir complètement.
	Clignote ; Sortie interrompue en raison d'une défaillance ou un dysfonctionnement. Le problème ne provient peut-être pas de la batterie ; veuillez contacter votre revendeur.

SYMBOLES

AVERTISSEMENT

Les symboles suivants sont utilisés pour l'outil. Bien se familiariser avec leur signification avant d'utiliser l'outil.

	R36DB: Aspirateur sans fil
	Pour réduire les risques de blessures, l'utilisateur doit lire le manuel d'utilisation.
	Pour les pays européens uniquement Ne pas jeter les appareils électriques dans les ordures ménagères ! Conformément à la directive européenne 2012/19/EU relative aux déchets d'équipements électriques ou électroniques (DEEE), et à sa transposition dans la législation nationale, les appareils électriques doivent être collectés à part et être soumis à un recyclage respectueux de l'environnement.
	Avertissement
	Bouton ON
	Bouton OFF
	Débrancher la batterie
	Action interdite
	Mode FORT
	Mode MOYEN/FAIBLE
	Bouton ARRÊT

ACCESSOIRES STANDARD

Outre l'unité principale (1 unité), l'emballage contient les accessoires répertoriés à la page 219. La batterie et le chargeur de batterie ne sont pas fournis avec le produit.

Les accessoires standard sont sujets à changement sans préavis.

APPLICATIONS

- Aspiration non intensive de surfaces sèches

SPECIFICATIONS

1. Outil électrique

Article		Modèle	R36DB
Tension			36 V
Application			Type sec
Temps de fonctionnement en continu (Batterie: avec BSL36A18X)	3 (FORT)		Environ 15 minutes
	2 (MOYEN)		Environ 30 minutes
	1 (FAIBLE)		Environ 60 minutes
Taux d'aspiration			3 (FORT) : Environ 155 W 2 (MOYEN) : Environ 65 W 1 (FAIBLE) : Environ 35 W
Capacité de dépoussiérage			560 mL
FBatterie disponible pour cet outil*			Batterie multi-volt
Dimensions (L x P x H)			478 mm x 112 mm x 169 mm
Poids**			1,6 kg (BSL36A18X) 1,9 kg (BSL36B18X)

* Les batteries existantes (séries BSL3660/3626X/3626/3625/3620, BSL18.... et BSL14....) ne peuvent pas être utilisées avec cet outil.

** Selon la procédure EPTA 01/2014
Le poids n'intègre pas les accessoires.

Batterie

	S'allume ; La puissance résiduelle de la batterie est de plus de 75%.
	S'allume ; La puissance résiduelle de la batterie se situe entre 50 et 75%.

Français

REMARQUE

Par suite du programme permanent de recherche et de développement HIKOKI, ces spécifications peuvent faire l'objet de modifications sans avis préalable.

2. Batterie (vendue séparément)

Modèle	BSL36A18X
Tension	36 V / 18 V (Commutation automatique*)
Capacité de la batterie	2,5 Ah / 5,0 Ah (Commutation automatique*)
Produits sans fil disponibles**	Produit de série multi-volt, 18 V
Chargeur disponible	Chargeur coulissant pour les batteries au lithium-ion

* L'outil lui-même commute automatiquement.

** Rendez-vous sur notre catalogue général pour plus d'informations.

CHARGE

Avant d'utiliser l'outil électrique, charger la batterie comme suit.

1. Brancher le cordon d'alimentation du chargeur sur la prise secteur.

Quand on raccorde la fiche du chargeur à une prise murale, le témoin indicateur de charge clignote en rouge. (à intervalles d'une seconde).

2. Insérer la batterie dans le chargeur.

Insérez fermement la batterie dans le chargeur comme illustré sur **Fig. 3** (à la page 2).

3. Charge







Lorsque vous insérez une batterie dans le chargeur, le témoin de charge clignote en bleu.

Lorsque la batterie est complètement chargée, le témoin de charge s'allume en vert. (Voir le **Tableau 1**)

(1) Indication témoin de charge

Les indications du témoin de charge seront indiquées dans le **Tableau 1**, selon la condition du chargeur ou de la batterie rechargeable.

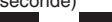
Tableau 1

Indications du témoin de charge				
Témoin de charge (ROUGE / BLEU / VERT / VIOLET)	Avant la charge	Clignote (ROUGE) 	S'allume pendant 0,5 seconde. Ne s'allume pas pendant 0,5 seconde. (Éteint pendant 0,5 seconde)	Branché à la source d'alimentation
	Pendant la charge	Clignote (BLEU) 	S'allume pendant 0,5 seconde. Ne s'allume pas pendant 1 seconde. (Éteint pendant 1 seconde)	Capacité de la batterie à moins de 50%
		Clignote (BLEU) 	S'allume pendant 1 seconde. Ne s'allume pas pendant 0,5 seconde. (Éteint pendant 0,5 seconde)	Capacité de la batterie à moins de 80%
		S'allume (BLEU) 	S'allume sans interruption	Capacité de la batterie à plus de 80%
	Charge terminée	S'allume (VERT) 	S'allume sans interruption (Signal sonore continu : environ 6 secondes)	
	Veille de surchauffe	Clignote (ROUGE) 	S'allume pendant 0,3 seconde. Ne s'allume pas pendant 0,3 seconde. (Éteint pendant 0,3 seconde)	Batterie en surchauffe. Impossible de charger. (La charge commencera une fois que la batterie sera froide).
	Charge impossible	Scintille (VIOLET) 	S'allume pendant 0,1 seconde. Ne s'allume pas pendant 0,1 seconde. (Éteint pendant 0,1 seconde)	Anomalie de la batterie ou du chargeur
		(Signal sonore intermittent : environ 2 secondes)		

- (2) Au sujet des températures et de la durée de charge de la batterie rechargeable
Les températures et la durée de charge sont indiquées dans le **Tableau 2**.

Tableau 2

Chargeur		UC18YSL3					
Batterie	Type de batterie	Li-ion					
	Températures de recharge de la batterie	0°C–50°C					
	Tension de charge	V	14,4		18		
	Temps de charge, environ (à 20°C)	min	Série BSL14xx		Série BSL18xx		Série multi-volt
			(4 cellules)	(8 cellules)	(5 cellules)	(10 cellules)	(10 cellules)
		BSL1415S : 15 BSL1415 : 15 BSL1415X : 15 BSL1420 : 20 BSL1425 : 25 BSL1430C : 30	BSL1430 : 20 BSL1440 : 26 BSL1450 : 32 BSL1460 : 38	BSL1815S : 15 BSL1815 : 15 BSL1815X : 15 BSL1820 : 20 BSL1820M : 20 BSL1825 : 25 BSL1830C : 30 BSL1850C : 32	BSL1830 : 20 BSL1840 : 26 BSL1850 : 32 BSL1860 : 38	BSL36A18 : 32 BSL36A18X : 32 BSL36B18 : 52 BSL36B18X : 52	
USB	Tension de charge	V	5				
	Courant de charge	A	2				

REMARQUE

Le temps de recharge peut varier selon la température ambiante et la tension de la source.

4. Débrancher le cordon d'alimentation du chargeur de la prise secteur.

5. Tenir fermement le chargeur et dégager la batterie.

REMARQUE

Bien sortir la batterie du chargeur après usage, et la conserver.

En ce qui concerne la décharge de l'électricité statique en cas de nouvelles piles, etc.

Comme les substances chimiques internes des nouvelles batteries et des batteries qui n'ont pas été utilisées pendant une longue période ne sont pas activées, le courant de décharge risque d'être très faible lorsqu'elles sont utilisées pour la première et la seconde fois. Il s'agit d'un phénomène temporaire et le temps de recharge normal est rétabli quand les batteries auront été rechargées 2–3 fois.

Comment prolonger la durée de vie des batteries

- (1) Recharger les batteries avant qu'elles ne soient complètement épuisées.
Lorsque vous sentez que la puissance de l'outil faiblit, cessez de l'utiliser et rechargez la batterie. Si vous continuez à utiliser l'outil et à épuiser le courant électrique, la batterie risque de subir des dommages et sa durée de vie sera réduite.
- (2) Éviter d'effectuer la recharge à des températures élevées.

Une batterie rechargeable est chaude immédiatement après son utilisation. Si une telle batterie est rechargée immédiatement après utilisation, les substances chimiques internes risquent de se détériorer et la durée de vie de la batterie sera plus courte. Laissez la batterie et la recharger une fois qu'elle a refroidi.

ATTENTION

- Si la batterie est chargée alors qu'elle est encore chaude parce qu'elle a été laissée longtemps dans un endroit exposé à la lumière directe du soleil ou qu'elle vient d'être utilisée, le témoin de charge du chargeur s'allume pendant 0,3 seconde et s'éteint pendant 0,3 seconde (arrêt pendant 0,3 seconde). Dans ce cas, commencer par laisser la batterie refroidir avant de démarrer le chargement.
- Lorsque le témoin de charge clignote (à intervalles de 0,2 seconde), vérifiez la présence et retirez tout corps étranger dans le connecteur de batterie du chargeur. En l'absence de corps étrangers, il s'agit probablement d'un dysfonctionnement de la batterie ou du chargeur. Les confier à un service d'entretien autorisé.

MONTAGE ET UTILISATION

Action	Figure	Page
Retrait et insertion de la batterie (vendue séparément)	2	2
Charge	3	2
Démontage du compartiment à poussière	4	2
Démontage du filtre	5	2
Vérifiez le filtre*1	6	3
Montage du filtre*2	7	3
Montage du compartiment à poussière*3	8	3
Fonctionnement du commutateur*4	9	4
Procédure d'utilisation*5	11	5

Vider le compartiment à poussière*6	12	6
Éliminer efficacement la poussière*7	13	6
Témoin lumineux de puissance batterie résiduelle	18	7
Charger un dispositif USB à partir d'une prise électrique	19-a	7
Charger un dispositif USB et une batterie à partir d'une prise électrique	19-b	7
Chargement du dispositif USB	20	8
Lorsque la charge d'un dispositif USB est terminée	21	8
Sélection des accessoires	—	220

- *1 a. Filtre exempt de débris et de poussière
 b. Caoutchouc non détérioré
 c. Connecteur exempt de dommages
- *2 Si le filtre n'est pas correctement installé, de la saleté ou de la crasse peut pénétrer dans le ventilateur et provoquer des dommages ou un dysfonctionnement.
- *3 Le compartiment à poussière peut également être installé avec la buse dirigée vers le haut. (Fig. 8-a)

Mode	Temps de fonctionnement en continu
	BSL36A18X
3 (FORT)	Environ 15 minutes
2 (MOYEN)	Environ 30 minutes
1 (FAIBLE)	Environ 60 minutes

* La durée de fonctionnement en continu varie en fonction de l'état de la batterie. Veuillez utiliser le tableau comme guide.

REMARQUE

- Pour supprimer le bruit lors de l'utilisation de l'appareil, passez en mode 1.
 - Lors de l'utilisation du mode 3 sur certaines surfaces, la force d'aspiration peut alourdir l'effet de l'action. Si cela se produit, passez au mode 2 ou 1.
- *5 Lors de la fixation de la buse ou du tuyau d'extension, insérez en tournant dans le sens indiqué par la flèche. Tournez également dans le sens indiqué par la flèche lorsque vous les retirez. (Fig. 11-a)
 Tourner dans la direction opposée peut entraîner le détachement du compartiment à poussière du boîtier.
- *6 **REMARQUE**
- Pointez le port d'admission vers le bas car de la poussière peut se renverser lors du retrait du compartiment à poussière.
 - Si l'aspiration n'est pas rétablie après l'élimination de la poussière, nettoyez le filtre. (Reportez-vous à « Nettoyage du filtre » à la page 34).
- *7 L'appareil dispose d'un mécanisme intégré permettant d'éliminer la poussière fixée au filtre lors du retrait du compartiment à poussière.
 Pour gratter encore plus efficacement la poussière, tournez à plusieurs reprises le compartiment à poussière d'avant en arrière (2 à 3 fois ou plus).
 En tenant l'appareil de manière à ce que le compartiment à poussière ne se détache pas du boîtier, tournez légèrement et à plusieurs reprises le compartiment à poussière dans les directions indiquées.

L'INDICATEUR TÉMOIN (Fig. 10)

Remarque sur le nettoyage du filtre

Si le filtre se bouche et que la puissance d'aspiration diminue, l'indicateur témoin clignote. Et l'unité principale émet un son pulsé. Toutefois, cela n'indique pas un dysfonctionnement. Si cela se produit, videz rapidement le compartiment à poussière et nettoyez le filtre. (Voir Fig. 12, Fig. 13 et « ENTRETIEN ET VÉRIFICATION » à la page 34.)

Remarque sur l'obstruction du port d'admission

Si le port d'admission est obstrué pendant l'utilisation - par exemple lors de l'aspiration des tapis - l'unité principale émet un son pulsé et l'indicateur témoin clignote. Ceci n'est toutefois pas un signe de dysfonctionnement.

Dégagez l'obstruction du port d'admission si cela se produit.

REMARQUE

Si le fonctionnement en continu se poursuit lorsque le filtre se bouche ou que le port d'admission est obstrué, l'appareil arrête de fonctionner par mesure de protection contre la température du moteur.

ENTRETIEN ET VÉRIFICATION

AVERTISSEMENT

- Pour l'inspection et l'entretien, assurez-vous d'éteindre l'interrupteur et de débrancher la batterie.
- Ne pas travailler avec les mains mouillées. Une électrocution ou des blessures peuvent s'ensuivre.

1. Nettoyage du filtre

Si l'efficacité de l'aspiration est médiocre même lorsque le compartiment à poussière a été vidé, retirez le filtre et lavez-le à l'eau froide ou tiède. (L'eau ne doit pas être chaude au toucher.) Après l'avoir lavé, laissez-le sécher à l'abri de la lumière directe du soleil. (Fig. 14-a)
 Alternativement, aspirez tous les débris ayant adhéré sur le filtre de l'intérieur vers l'extérieur à l'aide d'un pistolet à air ou d'un objet similaire. (Fig. 14-b)
 Pression d'air : Pression générale (environ 0,6 MPa)

REMARQUE

- Ne pas laver le filtre dans une machine à laver.
 - Ne pas laver le filtre à l'eau chaude ou le sécher avec du feu.
 - Ne détachez pas le filtre du ventilateur.
 - Ne pas utiliser de pistolet à air comprimé ou d'outil similaire pour nettoyer le filtre, le filtre du ventilateur ou l'appareil lui-même. (Fig. 14-c)
 Cela pourrait pousser la saleté dans l'appareil et provoquer un dysfonctionnement.
- #### 2. Nettoyage du filtre du ventilateur
- S'il y a de la poussière sur le filtre du ventilateur, tenez l'aspirateur avec le filtre du ventilateur pointé vers le bas pour empêcher la poussière de pénétrer dans le moteur et nettoyez doucement avec une petite brosse, telle qu'une brosse à dents usagée. Ne brossez pas trop fort. (Fig. 15)
- #### 3. Inspection de la buse de sol
- Inspectez la buse de sol pour vérifier que sa lame n'est pas délogée. Si la lame est délogée, appuyez dessus jusqu'à ce qu'elle s'emboîte dans la saillie.
 Une utilisation avec la lame délogée peut provoquer des taches.
 Lors du remplacement de la lame, insérez-la à partir de l'encoche dans le rail, et glissez-la le long de la rainure. Assurez-vous qu'il n'y a pas d'affaissement. (Fig. 16)

4. Vérification des vis de fixation

Vérifier régulièrement toutes les vis de fixation et s'assurer qu'elles sont bien serrées. S'il advient qu'une vis se desserre, la resserrer immédiatement. Le fait de négliger ce point pourrait entraîner de graves dangers.

5. Entretien du moteur

Le bobinage de l'ensemble moteur est le « cœur » même de l'outil électrique.

Veiller soigneusement à ce que ce bobinage ne soit pas endommagé et/ou mouillé par de l'huile ou de l'eau.

6. Inspection des bornes (outil et batterie)

Assurez-vous qu'aucun copeau ou poussière se n'est accumulé sur les bornes.

À l'occasion, vérifier avant, pendant et après le fonctionnement.

PRÉCAUTION

Retirez tous les copeaux ou la poussière qui se sont accumulés sur les bornes.

Le non-respect de cette consigne pourrait provoquer un dysfonctionnement.

7. Nettoyage de l'extérieur

Lorsque l'outil est taché, essuyez-le avec un chiffon doux et sec ou avec un chiffon imbibé d'eau savonneuse.

N'utilisez pas de solvants chlorés, d'essence ou de diluant à peinture car ils font fondre les plastiques.

8. Stockage

Rangez l'outil électrique et la batterie dans un endroit où la température est inférieure à 40°C et hors de portée des enfants.

Lorsque vous rangez l'appareil en position verticale, accrochez la sangle à un cintre.

REMARQUE

- Ne pas ranger l'appareil dans un endroit où les enfants peuvent facilement l'atteindre ou le sortir.
- Ne pas le ranger dans un endroit humide ou dans une zone exposée aux précipitations.
- Ne pas le ranger à la lumière directe du soleil ou dans un endroit où les températures peuvent brusquement changer
- Ne pas le ranger dans un endroit contenant des matières volatiles qui peuvent s'enflammer ou exploser.
- Ne pas placer l'appareil contre un mur sans utiliser la sangle pour le fixer en place. (**Fig. 17**)

Le non-respect de cette consigne peut entraîner des dommages dus à une chute.

- Stockage des batteries au lithium-ion.

S'assurer que les batteries au lithium-ion ont été entièrement chargées avant de les stocker.

Le stockage prolongé (3 mois ou plus) de batteries faiblement chargées peut entraîner une détérioration des performances, réduisant considérablement la durée d'autonomie des batteries alors incapables de tenir une charge.

Il est cependant possible de recouvrer la capacité d'autonomie d'une batterie considérablement endommagée en alternant deux à cinq fois charge et utilisation.

Si la durée d'autonomie de la batterie reste extrêmement courte malgré les charges et utilisations consécutives, considérer la batterie en fin de vie et s'en procurer une neuve.

PRÉCAUTION

Lors de l'utilisation et de l'entretien d'un outil électrique, respecter les règlements et les normes de sécurité en vigueur dans le pays en question.

Avis important sur les batteries pour outils électriques sans fil HiKOKI

Toujours utiliser une de nos batteries originales spécifiées. Nous ne saurions garantir la sécurité et la performance de notre outil électrique sans fil s'il est utilisé avec une batterie autre que celle que nous avons spécifiée, ou encore si la batterie est démontée et modifiée (par exemple, le démontage et remplacement des cellules ou autres composants internes).

GARANTIE

Nous garantissons que l'ensemble des outils électriques HiKOKI sont conformes aux réglementations spécifiques statutaires/nationales. Cette garantie ne couvre pas les défauts ni les dommages inhérents à une mauvaise utilisation, une utilisation abusive ou l'usure et les dommages normaux. En cas de réclamation, veuillez envoyer l'outil électrique, en l'état, accompagné du CERTIFICAT DE GARANTIE qui se trouve à la fin du mode d'emploi, dans un service après-vente HiKOKI agréé.

DÉPANNAGE

Consulter le tableau d'inspection ci-après si l'outil ne fonctionne pas correctement. Si le problème n'est pas réglé, veuillez vous adresser au concessionnaire ou à un centre de réparations HIKOKI.

1. Outil électrique

Symptôme	Cause probable	Solution
L'outil ne fonctionne pas	Batterie déchargée	Chargez la batterie.
L'outil s'est arrêté soudainement	Le ventilateur est bouché par la poussière, provoquant une surcharge	Contactez votre revendeur et organisez le démontage et le nettoyage.
	La batterie est en surchauffe.	Laissez la batterie refroidir.
	Le moteur est en surchauffe.	Éliminez la poussière et nettoyez le filtre. Puis laissez refroidir le moteur.
Mauvaise aspiration	Le compartiment à poussière est plein.	Éliminez la poussière.
	La buse est bouchée.	Retirez ce qui l'obstrue.
	La buse ou le tuyau d'extension est desserré(e).	Serrez fermement l'appareil.
	La buse ou le tuyau d'extension est fissuré(e) ou endommagé.	Remplacez l'unité par une nouvelle.
	Le filtre est bouché.	Tournez le compartiment à poussière et grattez la poussière avec la lame de dépoussiérage, ou retirez le filtre et frappez-le légèrement ou lavez-le avec de l'eau.
L'échappement ou l'unité principale est chaud(e)	Le moteur surchauffe car le compartiment à poussière est plein ou le filtre est bouché.	Éliminez la poussière. Sinon, nettoyez le filtre.
Bruit anormal/mauvaise odeur	Le filtre n'est pas correctement installé, ce qui entraîne la pénétration de corps étrangers dans le moteur.	Retirez le compartiment à poussière, dirigez l'orifice d'admission vers le bas et secouez doucement pour éliminer les corps étrangers et la poussière. Si un bruit anormal/une odeur nauséabonde persiste, le moteur est peut-être endommagé. Stoppez immédiatement toute utilisation et organisez les réparations.
La batterie ne peut pas être installée	Essayer d'installer une batterie d'un autre type que celui défini pour l'outil.	Veillez installer une batterie de type multi-volt.

2. Chargeur

Symptôme	Cause probable	Solution
Le témoin de charge clignote rapidement en violet et le chargement de la batterie ne démarre pas.	La batterie n'est pas insérée jusqu'au bout.	Insérez la batterie fermement.
	Il y a une substance étrangère dans la borne de la batterie ou là où la batterie est fixée.	Retirez les corps étrangers.
Le témoin indicateur de chargement clignote en rouge et le chargement de la batterie ne démarre pas.	La batterie n'est pas insérée jusqu'au bout.	Insérez la batterie fermement.
	La batterie est en surchauffe.	Si laissez, la batterie commencera automatiquement à charger si la température diminue, mais cela peut réduire la vie de la batterie. Il est recommandé que la batterie soit refroidie dans un lieu bien ventilé à l'écart de la lumière directe du soleil avant de la charger.
La durée d'autonomie de la batterie est courte même si la batterie est complètement chargée.	La durée de vie de la batterie est usée.	Remplacez la batterie par une neuve.
La batterie prend un certain temps à charger.	La température de la batterie, le chargeur ou l'environnement est extrêmement faible.	Chargez la batterie à l'intérieur ou dans un autre environnement plus chaud.
	Les orifices du chargeur sont obstrués, ce qui risque de surchauffer ses composants internes.	Évitez de bloquer les orifices.
	Le ventilateur de refroidissement n'est pas en marche.	Contactez un centre de service après-vente HIKOKI agréé pour la réparation.
Le témoin d'alimentation USB s'est éteint et le dispositif USB a arrêté de charger.	La capacité de la batterie est devenue faible.	Remplacez la batterie par une qui a encore de la capacité.
		Branchez la fiche d'alimentation du chargeur dans une prise électrique.
Le témoin d'alimentation USB ne s'éteint pas, même si le dispositif USB a fini de charger.	Le témoins d'alimentation USB s'allume en vert afin d'indiquer que la charge USB est possible.	Il ne s'agit pas d'un dysfonctionnement.
L'état de charge d'un dispositif USB ou sa fin de chargement n'est pas clair.	Le témoin d'alimentation USB ne s'éteint pas même lorsque la charge est terminée.	Examinez le dispositif USB qui est en charge afin de confirmer son état de charge.
Le chargement d'un dispositif USB s'arrête en cours.	Le chargeur a été branché dans une prise électrique pendant que le dispositif USB était en charge à l'aide de la batterie de la source d'alimentation.	Il ne s'agit pas d'un dysfonctionnement. Le chargeur met en pause la charge USB pendant environ 5 secondes lorsqu'il différencie entre les sources d'alimentation.
	Une batterie a été insérée dans le chargeur pendant que le dispositif USB est en train d'être chargé à l'aide d'une prise électrique comme source d'alimentation.	
Le chargement du dispositif USB se met en pause à mi-chemin lorsque la batterie et le dispositif USB sont chargés en même temps.	La batterie est complètement chargée.	Il ne s'agit pas d'un dysfonctionnement. Le chargeur met en pause la charge USB pendant environ 5 secondes pendant qu'il vérifie si la batterie a été complètement chargée.
Le chargement du dispositif USB ne démarre pas lorsque la batterie et le dispositif USB sont chargés en même temps.	La capacité de la batterie restante est extrêmement faible.	Il ne s'agit pas d'un dysfonctionnement. Lorsque la capacité de la batterie atteint un certain niveau, la charge USB démarre automatiquement.

PRECAUZIONI DI SICUREZZA RELATIVE ALL'ASPIRATORE CORDLESS

- Al fine di prevenire incidenti, come incendi, scosse elettriche e lesioni, attenetevi scrupolosamente alle "Precauzioni di sicurezza" elencate qui di seguito.
- Prima dell'uso, leggere tutte le "Precauzioni di sicurezza" ed utilizzare correttamente l'apparecchio secondo le istruzioni.
- Tenete questo manuale di istruzioni in un luogo dove l'utente possa reperirlo e consultarlo in qualsiasi momento.

AVVERTENZA

1. Tenete pulito il luogo in cui il lavoro viene svolto. Un luogo od un banco di lavoro disordinati possono provocare incidenti.
2. Fate anche attenzione alla situazione in cui si trova il luogo di lavoro. Illuminare a sufficienza il luogo di lavoro. Non utilizzare l'apparecchio in luoghi in cui si trovino liquidi o gas infiammabili.
3. Tenete lontano i bambini. Non permettere a persone diverse dall'operatore di toccare l'aspiratore o il cavo. Tenete le persone diverse dall'operatore lontane dal luogo di lavoro.
4. Utilizzare l'aspiratore adatto per il lavoro. Usate l'apparecchio solo per le applicazioni per cui è stato progettato e prodotto.
5. Non manipolare bruscamente il cavo di alimentazione.
- Non trasportare il caricabatteria solo dal cavo di alimentazione né tirare la spina dalla presa mentre si regge il cavo di alimentazione.
- Tenere il cavo di alimentazione lontano da calore, olio e spigoli acuminati.
6. L'aspiratore deve essere sottoposto a manutenzione con cura. La sostituzione degli accessori deve rispettare il manuale di istruzioni. Controllare regolarmente il cavo di alimentazione del caricabatteria e rivolgersi al proprio rivenditore locale o a un centro di assistenza autorizzato per le riparazioni in caso venga danneggiato. Se si usa una prolunga, controllatela periodicamente, e sostituirla se è danneggiata.
7. Nei seguenti casi, spegnere l'aspiratore e scollegare la batteria dall'aspiratore:
L'aspiratore non viene utilizzato o viene inviato per la riparazione.
Accessori, come un tubo di prolunga e un filtro, sono stati sostituiti.
Può verificarsi una situazione di pericolo.
8. Evitate di avviare improvvisamente l'apparecchio. Quando è collegato alla corrente elettrica, non trasportate l'apparecchio tenendo le dita sull'interruttore. Confermare che l'interruttore sia spento prima di inserire la batteria.
9. Eseguire il lavoro con sufficiente attenzione. Quando si utilizza l'aspiratore, prestare attenzione al metodo di gestione, al modo in cui si esegue il lavoro, alla situazione circostante, ecc. ed eseguire il funzionamento in modo prudente.
10. Controllate che i componenti e gli accessori dell'apparecchio non siano danneggiati.
- Prima dell'uso, controllate se ci sono danni al rivestimento protettivo o ad altre parti ed assicuratevi che l'apparecchio funzioni normalmente ed esegua le funzioni specificate.
- Controllate ovunque che non ci siano anomalie che possano incidere sul funzionamento, la regolazione della posizione e lo stato di aggancio di parti mobili, parti danneggiate o lo stato di fissaggio.

- La sostituzione e la riparazione del rivestimento protettivo danneggiato devono seguire quando specificato nelle istruzioni di utilizzo. Qualora il manuale non dica nulla a proposito, richiedete al vostro rivenditore o a un centro di assistenza autorizzato di eseguire la riparazione.
- Se l'interruttore si guastasse, richiedete al vostro rivenditore o a un centro di assistenza autorizzato di eseguire la riparazione. Evitare di utilizzare l'aspiratore se non può essere avviato o arrestato tramite l'interruttore.
- 11. Contattare il negozio specializzato per la riparazione dell'aspiratore.
- Poiché questo aspiratore è conforme al corrispondente standard di sicurezza, non modificarlo.
- Assicuratevi di richiedere al vostro rivenditore o a un centro di assistenza autorizzato di eseguire la riparazione. Se riparerete da soli l'apparecchio, potreste provocare incidenti o lesioni.
- 12. Questo apparecchio può essere utilizzato da bambini di età dagli 8 anni in su e da persone con ridotte capacità fisiche, sensoriali o mentali o con mancanza di esperienza e conoscenza, nel caso in cui siano sorvegliati o istruiti per l'uso dell'apparecchio in modo sicuro e comprendano i rischi inerenti. I bambini non devono giocare con l'apparecchio. La pulizia e la manutenzione utente non devono essere eseguite da bambini senza supervisione.

PRECAUZIONI PER L'USO DELL'ASPIRATORE MANUALE

Le precauzioni comuni agli aspiratori sono state descritte. Per gli aspiratori per utensili elettrici, seguire le ulteriori precauzioni descritte di seguito:

AVVERTENZA

1. Evitate di aspirare con l'apparecchio:
 - Liquidi (es. acqua, olio) o detriti umidi.
 - Scintille generatesi durante taglio o smerigliatura di metalli.
 - Oggetti molto caldi, come sigarette accese.
 - Sostanze infiammabili (benzina, diluenti, benzina avvio, cherosene, vernici, ecc.), sostanze esplosive (nitroglicerina, ecc.), sostanze combustibili (alluminio, zinco, magnesio, titanio, fosforo rosso, fosforo giallo, celluloido, ecc.).
 - Oggetti affilati, quali chiodi, lamette o vetro.
 - Materiali che si solidificano, come polvere di cemento e toner, e polveri sottili conduttive, come polvere di metallo e di carbonio.
2. Sistemate correttamente il filtro prima dell'uso. Non utilizzare l'apparecchio senza il filtro o senza che questo sia sistemato nella posizione corretta, né utilizzare un filtro danneggiato. Si potrebbero provocare guasti, come la bruciatura del motore.
3. Non utilizzare l'apparecchio se la bocchetta di aspirazione, di ingresso o di uscita dell'aria è ostruita. La temperatura del motore potrebbe aumentare in modo anomalo, provocando danni come deformazione dei componenti o bruciatura del motore.
4. Non utilizzare l'apparecchio se la porta di aspirazione o la bocchetta per pavimenti, ecc. sono intasate da sostanze estranee. La temperatura del motore potrebbe aumentare in modo anomalo, provocando danni come deformazione dei componenti o bruciatura del motore.
5. Non sottoporre il quadro interruttori a forti urti né romperlo. Ciò potrebbe causare problemi.

6. Non esporre gli occhi alla luce in modo diretto. Se gli occhi vengono esposti continuamente alla luce, potrebbero verificarsi fastidi alla vista. Rimuovere eventuali tracce di sporco attaccati dalla lente della spia LED con un panno morbido, prestando attenzione a non graffiare la lente. Graffi sulla lente della spia LED possono causare la diminuzione della luminosità.
7. Se l'apparecchio cade o urta qualcosa accidentalmente, controllate che non riporti rotture, incrinature o deformazioni. Rotture, incrinature o deformazioni possono causare lesioni.
8. Quando l'apparecchio non è in buone condizioni o emette suoni anomali durante l'uso, spegnete immediatamente l'interruttore e chiedete al vostro rivenditore o a un centro assistenza autorizzato di eseguire le riparazioni. Se continuerete ad utilizzare l'apparecchio in cattive condizioni, si potrebbero verificare lesioni personali.
9. Questo apparecchio è stato progettato per essere usato solo in ambienti interni. Non utilizzare sotto la pioggia. Tenere lontano da acqua o olio. Si potrebbero causare malfunzionamenti in quanto questo apparecchio non è impermeabile.
12. Conservare i terminali dell'utensile (montaggio della batteria) liberi da detriti e polvere.
 - Prima dell'uso, assicurarsi che detriti e polvere non si siano accumulati nell'area dei terminali.
 - Durante l'uso, cercare di evitare che detriti o polvere provenienti dall'utensile cadano sulla batteria.
 - Quando si interrompe il funzionamento o dopo l'uso, non lasciare l'utensile in un'area in cui potrebbe essere esposto alla caduta di detriti o polvere. Farlo potrebbe causare un corto circuito con conseguenti emissioni di fumo o accensione.
13. Utilizzare sempre l'utensile e la batteria a temperature comprese tra -5°C e 40°C.

PRECAUZIONI SULLA BATTERIA AGLI IONI DI LITIO

Per estendere la durata, la batteria agli ioni di litio è munita di una funzione di protezione per arrestarne l'uscita.

Durante l'utilizzo del prodotto nei casi da 1 a 3 descritti di seguito, anche se è acceso, il motore potrebbe arrestarsi. Ciò non indica un malfunzionamento ma è il risultato della funzione di protezione.

1. Quando la rimanente alimentazione della batteria si esaurisce, il motore si arresta. In tal caso, ricaricarla immediatamente.
2. Se l'utensile è sovraccarico, il motore potrebbe arrestarsi. In questo caso, spegnere l'utensile ed eliminare le cause del sovraccarico. Dopo ciò, sarà possibile riutilizzarlo.
3. Se la batteria si surriscalda in lavori di sovraccarico, l'alimentazione della batteria potrebbe arrestarsi. In tal caso, interrompere l'uso della batteria e lasciarla raffreddare. Dopo ciò, sarà possibile riutilizzarlo.

Inoltre, si prega di prestare attenzione al seguente avvertimento e cautela.

AVVERTENZA

Per prevenire qualsiasi perdita delle batterie, generazione di calore, emissione di fumi, esplosione e accensione, assicurarsi di prestare attenzione alle seguenti precauzioni.

PRECAUZIONI DI SICUREZZA AGGIUNTIVE

1. Caricare sempre la batteria a una temperatura di 0°C–40°C. Una temperatura inferiore a 0°C può provocare sovraccarico, il che è pericoloso. La batteria non può essere ricaricata a una temperatura superiore a 40°C. La temperatura ideale per la carica è di 20°C–25°C.
2. Non utilizzare il caricatore in continuazione. Quando una ricarica è terminata, far riposare il caricatore per circa 15 minuti prima della successiva ricarica della batteria.
3. Non permettere che sostanze estranee entrino nel foro di collegamento della batteria ricaricabile.
4. Non smontare mai la batteria ricaricabile e il caricatore.
5. Non provocare mai dei corto-circuiti alla batteria ricaricabile. Il fenomeno provoca surriscaldamento e una notevole corrente elettrica. Può quindi causare ustioni o danni alla batteria.
6. Non gettare la batteria nel fuoco. Può esplodere.
7. Non appena la vita della batteria dopo le operazioni di ricarica diventa troppo breve per fini pratici, portare la batteria al negozio dove è stata acquistata. Non gettarla mai via.
8. Non inserire alcun oggetto nelle fessure di ventilazione del caricatore. L'inserimento di oggetti metallici o infiammabili nelle fessure di ventilazione può causare facilmente delle scosse elettriche o danneggiare il caricatore.
9. Lorsque l'appareil fonctionne longtemps sans interruption, il risque de surchauffer, entraînant des dommages du moteur et de l'interrupteur. Pertanto, ogni volta che l'alloggiamento si surriscalda, far riposare l'utensile per un certo tempo.
10. Controllate che la batteria sia solidamente installata. Se dovesse essere montata male, potrebbe fuoriuscire e causare incidenti.
11. Non utilizzare il prodotto se l'utensile o i morsetti della batteria (montaggio batteria) sono deformati. Installare la batteria potrebbe causare un corto circuito con conseguenti emissioni di fumo o accensione.

1. Assicurarsi che la polvere e i detriti non si accumulino sulla batteria.
 - Durante la lavorazione, assicurarsi che la polvere e i detriti non si depositino sulla batteria.
 - Assicurarsi che qualsiasi polvere e detriti che si depositano sull'utensile elettrico durante la lavorazione non si accumulino sulla batteria.
 - Non conservare una batteria inutilizzata in un luogo esposto a polvere e detriti.
 - Prima di ritirare una batteria, rimuovere la polvere e i detriti che si sono depositati su di essa e non conservarla insieme a parti metalliche (viti, chiodi, ecc.).
2. Non forare la batteria con un oggetto appuntito come un chiodo, non colpire con un martello, calpestare, lanciare o sottoporre la batterie a violenti urti fisici.
3. Non usare batterie apparentemente danneggiate o deformate.
4. Non usare la batteria per uno scopo diverso da quelli specificati.
5. Se la ricarica della batteria non si completa anche quando è passato un tempo di ricarica specificato, interrompere immediatamente la ricarica.
6. Non mettere o sottoporre la batteria a temperature elevate o ad alta pressione come in un forno microonde, essiccatore o contenitore ad alta pressione.
7. Tenere immediatamente lontano dal fuoco quando si rilevano perdite o maleodore.
8. Non usare in un luogo dove viene generata forte elettricità statica.

Italiano

- Se si verifica la perdita delle batterie, maleodore, generazione di calore, scolorimento o deformazione, o se appaiono anomalie di qualsiasi natura durante l'uso, la ricarica o la conservazione, rimuoverla immediatamente dall'apparecchio o carica batteria, e interrompere l'uso.
- Non immergere la batteria né consentire ad alcun liquido di penetrare all'interno. La penetrazione di liquidi conduttivi, per esempio acqua, può causare danni e quindi provocare incendi o esplosioni. Conservare la batteria in un luogo fresco e asciutto, lontano da materiali infiammabili e combustibili. Le atmosfere di gas corrosivi devono essere evitate.

ATTENZIONE

- Se il liquido che fuoriesce dalla batteria entra negli occhi, non sfregare gli occhi e lavarli bene con acqua fresca e pulita come acqua di rubinetto e contattare immediatamente un medico.
Se non viene trattato, il liquido può causare problemi agli occhi.
- Se il liquido fuoriesce sulla pelle o gli abiti, lavare bene con acqua pulita come l'acqua del rubinetto immediatamente.
C'è una possibilità che possa causare irritazione alla pelle.
- Se si riscontrano ruggine, maleodore, surriscaldamento, scolorimento, deformazione, e/o altre irregolarità quando si utilizza la batteria per prima volta, non usarla e restituirla al fornitore o venditore.

AVVERTENZA

- Se nel terminale della batteria a ioni di litio penetrano corpi estranei conduttivi, potrebbe verificarsi un cortocircuito della batteria con conseguente incendio. Nello stoccaggio della batteria a ioni di litio, attenersi scrupolosamente alle seguenti istruzioni.
- Non inserire corpi conduttivi, chiodi e fili (ad esempio fili di ferro o rame) nel vano di stoccaggio.
 - Per impedire cortocircuiti, caricare la batteria nello strumento o applicare saldamente il coperchio della batteria per lo stoccaggio fino a nascondere la ventola.

INFORMAZIONI SUL TRASPORTO DELLA BATTERIA AGLI IONI DI LITIO

Quando si trasporta una batteria agli ioni di litio, adottare le seguenti precauzioni.

AVVERTENZA

- Avvisare l'azienda di trasporti che il pacchetto contiene una batteria agli ioni di litio, informare l'azienda della sua potenza di uscita e seguire le istruzioni della società di trasporti quando si organizza il trasporto.
- Le batterie agli ioni di litio che superano la potenza di uscita di 100 Wh sono classificate come merci pericolose e necessitano di procedure speciali.
 - Per il trasporto all'estero, è necessario rispettare le leggi internazionali e le norme e i regolamenti previsti nel Paese di destinazione.
 - Se il BSL36B18X è installato nell'utensile elettrico, la potenza erogata supererà 100 Wh e l'unità sarà classificata come Merci pericolose per la classificazione trasporto merci.

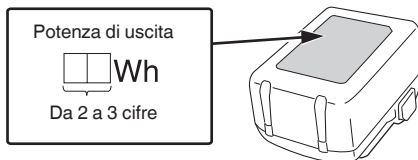

PRECAUZIONI PER IL COLLEGAMENTO DEL DISPOSITIVO USB (UC18YSL3)

Quando si verifica un problema inaspettato, i dati contenuti in un dispositivo USB collegato a questo prodotto potrebbero risultare danneggiati o mancanti. Assicurarsi sempre di eseguire il backup di qualsiasi dato contenuto nel dispositivo USB prima dell'utilizzo con questo prodotto.

Notare che la nostra azienda non si assume in alcun modo alcuna responsabilità per qualsiasi dato memorizzato nel dispositivo USB che risulti danneggiato o mancante, né per qualsiasi eventuale danno che possa verificarsi su un dispositivo collegato.

AVVERTENZA

- Prima dell'uso, controllare il cavo di collegamento USB per eventuali difetti o danni.
L'utilizzo di un cavo USB difettoso o danneggiato può causare emissioni di fumo o incendio.
- Quando il prodotto non è in uso, coprire la porta USB con la copertura in gomma.
L'accumulo di polvere ecc. nella porta USB può causare emissioni di fumo o incendio.

NOTA

- Ci potrebbe essere una pausa durante la ricarica USB.
- Quando un dispositivo USB non è in carica, rimuovere il dispositivo USB dal caricatore.
La mancata osservanza di questa precauzione potrebbe non solo ridurre la durata di un dispositivo USB, ma anche causare incidenti imprevedibili.
- Potrebbe non essere possibile caricare alcuni dispositivi USB, a seconda del tipo di dispositivo.

NOMI DEI COMPONENTI (Fig. 1–Fig. 21)

①	Luce LED	⑪	Bocchetta per interstizi
②	Targhetta del nome	⑫	Bocchetta per pavimenti
③	Motore	⑬	Supporto bocchetta
④	Alloggiamento	⑭	Porta di aspirazione
⑤	Scatola polvere	⑮	Fermo
⑥	Batteria	⑯	Spia indicatore di ricarica
⑦	Cinghia	⑰	Riferimento sporgenze
⑧	Pannello interruttori	⑱	Filtro
⑨	Spia di indicazione	⑲	Sporgenza
⑩	Tubo di prolunga	⑳	Scanalature alloggiamento

21	Polvere	27	Scanalatura del binario
22	Lame di rimozione della polvere (3 pz.) (fissate all'interno della scatola polvere)	28	Lama
23	Pistola ad aria compressa	29	Interruttore indicatore carica residua della batteria
24	Filtro ventola	30	Lampada indicatore carica residua della batteria
25	Pulire anche la polvere sul binario	31	Pannello dello schermo
26	Tacca		

Batteria

	Si illumina; La carica residua della batteria è oltre 75%.
	Si illumina; La carica residua della batteria è 50%–75%.
	Si illumina; La carica residua della batteria è 25%–50%.
	Si illumina; La carica residua della batteria è meno del 25%.
	Lampeggia; La carica residua della batteria è quasi esaurita. Ricaricare la batteria al più presto possibile.
	Lampeggia; Uscita sospesa a causa dell'alta temperatura. Rimuovere la batteria dall'utensile e lasciare che si raffreddi completamente.
	Lampeggia; Uscita sospesa a causa di guasti o malfunzionamenti. Il problema potrebbe essere la batteria, quindi mettersi in contatto con il rivenditore.

SIMBOLI

AVVERTENZA

Di seguito mostriamo i simboli usati per la macchina. Assicurarsi di comprenderne il significato prima dell'uso.

	R36DB: Aspiratore manuale
	Per ridurre il rischio di lesioni, l'utente deve leggere il manuale delle istruzioni.
	Solo per Paesi UE Non gettare le apparecchiature elettriche tra i rifiuti domestici! Secondo la Direttiva Europea 2012/19/UE sui rifiuti di apparecchiature elettriche ed elettroniche e la sua attuazione in conformità alle norme nazionali, le apparecchiature elettriche esauste devono essere raccolte separatamente, al fine di essere reimpiegate in modo eco-compatibile.
	Avvertenza
	Accensione
	Spegnimento
	Scollegare la batteria
	Azione non consentita
	Modalità ALTA
	Modalità MEDIA/BASSA
	Pulsante OFF

ACCESSORI STANDARD

In aggiunta all'unità principale (1 unità), la confezione contiene gli accessori elencati a pagina 219. La batteria e il caricabatteria non sono in dotazione con questo prodotto.

Gli accessori standard possono essere cambiati senza preavviso.

APPLICAZIONI

- Aspirazione leggera di superfici asciutte

CARATTERISTICHE

1. Elettrotensile

Voce		Modello	R36DB
Tensione			36 V
Applicazione			Tipo a secco
Tempo di funzionamento continuo (Batteria: utilizzando BSL36A18X)	3 (ALTO)		Circa 15 min
	2 (MEDIO)		Circa 30 min
	1 (BASSO)		Circa 60 min
Velocità di lavoro di aspirazione			3 (ALTA): circa 155 W 2 (MEDIA): circa 65 W 1 (BASSA): circa 35 W
Capacità di raccolta della polvere			560 mL
Batteria disponibile per questo utensile*			Batteria multi-volt
AbDimensioni (L x P x H)			478 mm x 112 mm x 169 mm
Peso**			1,6 kg (BSL36A18X) 1,9 kg (BSL36B18X)

* Le batterie esistenti (BSL3660/3626X/3626/3625/3620, serie BSL18... e BSL14....) non possono essere utilizzate con questo utensile.

** Secondo la Procedura EPTA 01/2014
Il peso non include gli accessori.

NOTA

A causa del continuo programma di ricerche e sviluppo della HiKOKI, le caratteristiche riportate in questo foglio sono soggette cambiamenti senza preventiva comunicazione.

2. Batteria (venduta separatamente)

Modello	BSL36A18X
Tensione	36 V / 18 V (Commutazione automatica*)
Capacità della batteria	2,5 Ah / 5,0 Ah (Commutazione automatica*)
Prodotti cordless disponibili**	Serie multi-volt, prodotto da 18 V
Caricabatteria disponibile	Caricabatteria a scorrimento per batterie agli ioni di litio

* L'utensile si commuta da sé automaticamente.

** Consultare il nostro catalogo generale per i dettagli.

RICARICA

Prima di utilizzare l'utensile elettrico, caricare la batteria nel seguente modo.

1. Collegare il cavo di alimentazione del caricatore a una presa CA.

Quando si collega la spina del caricatore ad una presa a muro, la spia dell'indicatore di ricarica lampeggia in rosso (ad intervalli di 1 secondo).

2. Inserire la batteria nel caricatore.

Inserire saldamente la batteria nel caricatore come mostrato in Fig. 3 (a pagina 2).

3. Carica

Quando si inserisce una batteria nel caricatore, la spia dell'indicatore di ricarica lampeggia in blu.

Quando la batteria è completamente carica, la spia dell'indicatore di ricarica si illumina in verde. (Vedere **Tabella 1**)

(1) Indicazione della spia di ricarica

Le indicazioni della spia dell'indicatore di ricarica vengono mostrate nella **Tabella 1**, a seconda delle condizioni del caricatore o della batteria ricaricabile.

Tabella 1

Indicazioni della spia di ricarica			
Spia dell'indicatore di ricarica (ROSSO/BLU/VERDE/PORPORA)	Prima della ricarica	Lampeggia (ROSSO) Si illumina per 0,5 secondi. Non si illumina per 0,5 secondi. (Spento per 0,5 secondi) 	Collegato a una fonte di alimentazione
	Durante la ricarica	Lampeggia (BLU) Si illumina per 0,5 secondi. Non si illumina per 1 secondo. (Spenta per 1 secondo) 	Capacità della batteria inferiore al 50%
		Lampeggia (BLU) Si illumina per 1 secondo. Non si illumina per 0,5 secondi. (Spento per 0,5 secondi) 	Capacità della batteria inferiore all'80%
		Si illumina (BLU) Si illumina stabilmente 	Capacità della batteria superiore all'80%
	Carica completata	Si illumina (VERDE) Si illumina stabilmente (Segnale acustico continuo: circa 6 secondi) 	
	Surriscaldamento standbyz	Lampeggia (ROSSO) Si illumina per 0,3 secondi. Non si illumina per 0,3 secondi. (Spento per 0,3 secondi) 	Batteria surriscaldata. Impossibile ricaricare (la ricarica comincerà quando la batteria si raffredda).
	Carica impossibile	Lampeggia velocemente (PORPORA) Si illumina per 0,1 secondi. Non si illumina per 0,1 secondi. (Spento per 0,1 secondi) 	Malfunzionamento della batteria o del caricatore

- (2) Informazioni sulle temperature e il tempo di ricarica della batteria ricaricabile
Le temperature e il tempo di ricarica sono indicati nella **Tabella 2**.

Tabella 2

Caricatore		UC18YSL3					
Batteria	Tipo di batteria	Li-ion					
	Temperature di carica per le batterie	0°C–50°C					
	Voltaggio di carica	V	14,4		18		
	Tempo di ricarica, approssimativo (a 20°C)	min	Serie BSL14xx		Serie BSL18xx		Serie multi-volt
			(4 celle)	(8 celle)	(5 celle)	(10 celle)	(10 celle)
		BSL1415S : 15 BSL1415 : 15 BSL1415X : 15 BSL1420 : 20 BSL1425 : 25 BSL1430C : 30	BSL1430 : 20 BSL1440 : 26 BSL1450 : 32 BSL1460 : 38	BSL1815S : 15 BSL1815 : 15 BSL1815X : 15 BSL1820 : 20 BSL1820M : 20 BSL1825 : 25 BSL1830C : 30 BSL1850C : 32	BSL1830 : 20 BSL1840 : 26 BSL1850 : 32 BSL1860 : 38	BSL36A18 : 32 BSL36A18X : 32 BSL36B18 : 52 BSL36B18X : 52	
USB	Tensione di carica	V	5				
	Corrente di carica	A	2				

NOTA

Il tempo di carica può variare a seconda della temperatura ambiente e della tensione della fonte di alimentazione.

4. Scollegare il cavo di alimentazione del caricatore dalla presa CA.

5. Tenere saldamente il caricatore e estrarre la batteria.

NOTA

Assicurarsi di estrarre la batteria dal caricatore dopo l'uso e quindi conservarla.

Informazioni riguardanti lo scaricamento dell'elettricità in caso di batterie nuove, ecc.

Poiché la sostanza chimica interna delle batterie nuove e delle batterie che non sono state usate per un lungo periodo di tempo non è attivata, lo scaricamento dell'elettricità potrebbe essere basso quando le si utilizza per la prima e la seconda volta. Questo è un fenomeno temporaneo, e il tempo necessario per la carica normale verrà ripristinato ricaricando la batteria per 2–3 volte.

Come fare in modo che le batterie durino più a lungo.

- Ricaricare le batterie prima che siano completamente scariche.
Quando si avverte che la potenza dell'utensile diventa più debole, smettere di utilizzare l'utensile e ricaricare la sua batteria. Se si continua l'uso dell'utensile e si esaurisce la corrente elettrica, la batteria può essere danneggiata e la sua durata diventerà più breve.
- Evitare di ricaricare ad alte temperature.
Una batteria ricaricabile si riscalda subito dopo l'uso. Se si ricarica una simile batteria subito dopo l'uso, la sua sostanza chimica interna si deteriorerà e la durata della batteria sarà ridotta. Lasciare la batteria e ricaricarla dopo che si è raffreddata per un po' di tempo.

ATTENZIONE

- Se la batteria viene caricata mentre è calda perché rimasta esposta a lungo alla luce solare diretta o immediatamente dopo l'uso, la spia dell'indicatore di ricarica del caricatore si accende per 0,3 secondi, non si accende per 0,3 secondi (spenta per 0,3 secondi). In questo caso, prima lasciar raffreddare la batteria e poi eseguire l'operazione di carica.
- Quando la spia dell'indicatore di ricarica lampeggia (ad intervalli di 0,2 secondi), controllare che non siano presenti oggetti estranei nel connettore della batteria del caricatore ed eventualmente rimuoverli. Se non sono presenti oggetti estranei, è probabile che la batteria o il caricatore non funzionino bene. Rivolgersi a un Centro di assistenza autorizzato.

MONTAGGIO E FUNZIONAMENTO

Azione	Figura	Pagina
Rimozione e inserimento della batteria (venduta separatamente)	2	2
Carica	3	2
Smontaggio della scatola polvere	4	2
Smontaggio del filtro	5	2
Controllo del filtro*1	6	3
Montaggio del filtro*2	7	3
Montaggio della scatola polvere*3	8	3
Funzionamento dell'interruttore*4	9	4
Come utilizzare*5	11	5
Svuotare la scatola polvere*6	12	6
Rimozione efficace della polvere*7	13	6

Indicatore batteria restante	18	7
Ricarica di un dispositivo USB da una presa elettrica	19-a	7
Ricarica di un dispositivo USB e di una batteria da una presa elettrica	19-b	7
Come ricaricare un dispositivo USB	20	8
Quando la ricarica del dispositivo USB è completa	21	8
Selezione degli accessori	—	220

- *1 a. Filtro libero da detriti e polvere
b. Gomma non deteriorata
c. Connettore non danneggiato
- *2 Se il filtro non è inserito correttamente, tracce di sporco possono entrare nell'unità ventola e provocare danni o malfunzionamenti.
- *3 La scatola polvere può inoltre essere installata con la bocchetta rivolta verso l'alto. (Fig. 8-a)

Modalità	Tempo di funzionamento continuo
	BSL36A18X
3 (ALTO)	Circa 15 min
2 (MEDIO)	Circa 30 min
1 (BASSO)	Circa 60 min

* Il tempo di funzionamento continuo varia in base alle condizioni della batteria. Utilizzare la tabella come linea guida.

NOTA

- Per la soppressione del rumore quando si usa l'elettrodomestico, passare alla modalità 1.
- Quando si utilizza la modalità 3 su alcune superfici, la forza di aspirazione potrebbe rendere più pesante l'azione. In questo caso, passare alla modalità 2 o 1.
- *5 Quando si collega la bocchetta o il tubo di prolunga, inserire mentre si ruota nella direzione indicata dalla freccia.
Ruotare nella direzione indicata dalla freccia anche per scollegare. (Fig. 11-a)
Ruotando nella direzione opposta si potrebbe causare il distacco della scatola polvere dall'alloggiamento.
- *6 **NOTA**
○ Puntare la porta di aspirazione verso il basso in quanto la polvere potrebbe fuoriuscire quando si rimuove la scatola polvere.
○ Se l'aspirazione non riprende dopo lo smaltimento della polvere, pulire il filtro. (Vedere "Pulizia del filtro" a pagina 44.)
- *7 L'apparecchio è dotato di un meccanismo incorporato per staccare la polvere rimasta attaccata al filtro quando si rimuove la scatola polvere.
Per rendere ancora più efficace la rimozione della polvere, ruotare ripetutamente la scatola polvere avanti e indietro (2-3 volte o più).
Tenendo l'unità in modo che la scatola polvere non si stacchi dall'alloggiamento, ruotare leggermente e ripetutamente la scatola polvere nelle direzioni indicate.

LA SPIA DI INDICAZIONE (Fig. 10)

Avviso circa la pulizia del filtro

Se il filtro si intasa e la potenza di aspirazione diminuisce, la spia di indicazione lampeggia.

E l'unità principale emette un suono pulsante.

Tuttavia, questo non è un segno di guasto.

Se ciò dovesse accadere, svuotare la scatola polvere e pulire il filtro. (Vedere Fig. 12, Fig. 13 e "MANUTENZIONE ED ISPEZIONE" a pagina 44.)

Avviso circa l'ostruzione della porta di aspirazione

Se la porta di aspirazione si ostruisce durante l'uso, per esempio durante l'aspirazione di tappeti, l'unità principale emette un suono pulsante e la spia di indicazione lampeggia. Tuttavia, ciò non indica un guasto.

Eliminare l'ostruzione dalla porta di aspirazione se ciò accade.

NOTA

Se si continua il funzionamento quando il filtro si intasa o la porta di aspirazione è bloccata, l'apparecchio smette di funzionare a causa della protezione termica del motore.

MANUTENZIONE ED ISPEZIONE

AVVERTENZA

- Per l'ispezione e la manutenzione, assicurarsi di spegnere l'interruttore e scollegare la batteria.
- Non eseguite tali operazioni con le mani bagnate. Si possono provocare scosse elettriche o guasti.

1. Pulizia del filtro

Se l'efficienza dell'aspirazione risulta scarsa anche se la scatola polvere è stata svuotata, rimuovere il filtro e lavarlo in acqua fredda o tiepida. (L'acqua non deve essere molto calda al tatto.) Dopo il lavaggio, asciugare lontano dalla luce diretta del sole. (Fig. 14-a)

In alternativa, soffiare via tutti i detriti attaccati al filtro dall'interno verso l'esterno con una pistola ad aria compressa o qualcosa di simile. (Fig. 14-b)

Pressione dell'aria: Pressione generale (circa 0,6 MPa)

NOTA

- Non lavare il filtro in lavatrice.
- Non lavare il filtro in acqua calda né asciugarlo vicino a fiamme.
- Non staccare il filtro ventola.
- Non utilizzare una pistola ad aria compressa o un utensile simile per pulire il filtro, il filtro della ventola o l'apparecchio stesso. (Fig. 14-c)
- In caso contrario, si potrebbe spingere lo sporco nell'apparecchio e causare un malfunzionamento.

2. Pulizia del filtro ventola

Se c'è polvere sul filtro della ventola, tenere l'aspiratore con il filtro della ventola rivolto verso il basso per evitare l'ingresso di polvere nel motore e pulire delicatamente con una piccola spazzola, per esempio uno spazzolino da denti usato. Non spazzolare con forza. (Fig. 15)

3. Ispezione della bocchetta per pavimenti

Ispezionare la bocchetta per pavimenti per confermare che la sua lama non sia spostata. Se la lama è spostata, premerla finché non si incastra sulla proiezione.

L'utilizzo con la lama spostata potrebbe causare macchie.

Quando si sostituisce la lama, inserirla iniziando dalla tacca nel binario e infilarla lungo la scanalatura. Assicurarsi che non vi siano cedimenti in alcun punto. (Fig. 16)

4. Ispezione delle viti di montaggio

Ispezionare regolarmente le viti di montaggio e assicurarsi che siano ben fissate. Se una di queste dovesse essere allentata, riserrarla immediatamente. Si rischia in caso contrario di provocare incidenti pericolosi.

5. Manutenzione del motore

L'avvolgimento del motore è il vero e proprio "cuore" degli attrezzi elettrici.

Fare attenzione a non danneggiare l'avvolgimento e/o non bagnarlo con olio o acqua.

6. Ispezione dei morsetti (utensile e batteria)

Controllare per assicurarsi che detriti e polvere non si siano accumulati sui terminali.

Di tanto in tanto controllare prima, durante e dopo il funzionamento.

ATTENZIONE

Rimuovere eventuali detriti o polvere che potrebbero essersi accumulati sui terminali.

La mancata osservanza di ciò potrebbe causare un malfunzionamento.

7. Pulizia dell'esterno

Quando l'apparecchio è sporco, pulirlo con un panno morbido e asciutto o con un panno inumidito con acqua e sapone. Non usare solventi contenenti cloro, benzina o diluenti per vernici, in quanto questi fondono la plastica.

8. Conservazione

Conservare l'elettroscopio e la batteria in un luogo in cui la temperatura sia inferiore a 40°C e lontano dalla portata dei bambini.

Quando si ripone l'apparecchio in posizione verticale, agganciare la cinghia a un gancio.

NOTA

- Non conservare in un luogo in cui i bambini possano facilmente raggiungere o estrarre l'apparecchio.
- Non conservare in un luogo umido o in un'area esposta alla pioggia.
- Non conservare in luoghi esposti alla luce diretta del sole o in un luogo dove le temperature possono cambiare improvvisamente
- Non conservare in un luogo con materiali volatili che possono incendiarsi o esplodere.
- Non posizionare l'apparecchio contro una parete senza utilizzare la cinghia per fissarlo in posizione. (**Fig. 17**)
In caso contrario, si potrebbero causare danni a causa di una caduta.
- Conservazione delle batterie agli ioni di litio.
Prima di riporre le batterie agli ioni di litio, assicurarsi di averle caricate completamente.
Riporre le batterie per periodi prolungati (3 mesi o più) con un basso livello di carica potrebbe provocare il deterioramento delle prestazioni o la significativa riduzione del tempo di utilizzo delle batterie, o potrebbe rendere le batterie incapaci di mantenere la carica.
Tuttavia, la significativa riduzione del tempo di utilizzo delle batterie può essere risolta caricando e utilizzando le batterie ripetutamente da due a cinque volte.
Se il tempo di utilizzo delle batterie rimane estremamente ridotto nonostante le ricariche ripetute, considerare le batterie inutilizzabili e acquistarne di nuove.

ATTENZIONE

Nell'uso e nella manutenzione degli utensili elettrici devono essere osservate le normative di sicurezza e i criteri prescritti in ciascun paese.

Avviso importante sulle batterie per gli utensili elettrici a batteria HIKOKI

Utilizzare sempre una delle nostre batterie originali. Non possiamo garantire la sicurezza e le prestazioni dell'utensile elettrico a batteria quando esso viene utilizzato con batterie diverse da quelle da noi designate, o quando la batteria viene smontata e modificata (per esempio lo smontaggio e la sostituzione di pile o altre parti interne).

GARANZIA

Garantiamo gli Utensili Elettrici HIKOKI in conformità alle specifiche normative imposte dalla legge e dai paesi. Questa garanzia non copre difetti o danni dovuti a uso erraneo, abuso o normale usura. In caso di lamentele, si prega di inviare l'Utensile Elettrico, non smontato, insieme al CERTIFICATO DI GARANZIA che si trova al termine di queste Istruzioni per l'uso, ad un Centro di Assistenza Autorizzato HIKOKI.

RISOLUZIONE DEI GUASTI

Usare le ispezioni nella tabella di seguito se l'utensile non funziona normalmente. Se questo non risolve il problema, consultare il proprio rivenditore o Centro di Assistenza Autorizzato HIKOKI.

1. Elettrotensile

Sintomo	Causa probabile	Rimedio
L'utensile non si avvia	Nessuna carica residua della batteria	Caricare la batteria.
L'utensile si è arrestato improvvisamente	Ventola ostruita da polvere, causando sovraccarico	Contattare il luogo di acquisto e organizzare lo smontaggio e la pulizia.
	La batteria è surriscaldata.	Lasciare raffreddare la batteria.
	Il motore è surriscaldato.	Eliminare la polvere e pulire il filtro. Quindi lasciare raffreddare il motore.
Aspirazione scarsa	La scatola polvere è piena.	Eliminare la polvere.
	La bocchetta è ostruita.	Rimuovere l'ostruzione.
	Bocchetta o tubo di prolunga allentati.	Serrare saldamente l'unità.
	Bocchetta o tubo di prolunga incrinati o danneggiati.	Sostituire l'unità con un'altra nuova.
	Il filtro è intasato.	Ruotare la scatola polvere e raschiare via la polvere con la lama di rimozione polvere, o rimuovere il filtro e colpirlo leggermente o lavarlo con acqua.
Lo scarico o l'unità principale sono molto caldi	Il motore si sta surriscaldando perché la scatola polvere è piena, oppure il filtro è intasato.	Eliminare la polvere. Altrimenti, pulire il filtro.
Rumore anomalo/cattivo odore	Il filtro non è installato correttamente, causando la penetrazione di materiale estraneo nel motore.	Rimuovere la scatola polvere, puntare la porta di aspirazione verso il basso e scuotere delicatamente per rimuovere il materiale estraneo e la polvere. Se rumore anomalo/cattivo odore dovessero persistere, il motore potrebbe essere danneggiato. Interrompere immediatamente l'uso e organizzare le riparazioni.
La batteria non può essere installata	Si sta tentando di installare una batteria diversa da quella specificata per l'utensile.	Installare una batteria di tipo multi-volt.

2. Caricabatteria

Sintomo	Causa probabile	Rimedio
La spia dell'indicatore di carica lampeggia rapidamente in porpora e il caricamento della batteria non ha inizio.	La batteria non è inserita fino in fondo.	Inserire la batteria saldamente.
	Ci sono sostanze estranee nel terminale batteria o nel punto in cui la batteria è collegata.	Rimuovere le sostanze estranee.
La spia dell'indicatore di carica lampeggia in rosso e il caricamento della batteria non ha inizio.	La batteria non è inserita fino in fondo.	Inserire la batteria saldamente.
	La batteria è surriscaldata.	Se viene lasciata indisturbata, la batteria inizia automaticamente a caricarsi se la sua temperatura diminuisce, ma ciò potrebbe ridurre la vita utile della batteria. È consigliabile far raffreddare la batteria in un luogo ben ventilato, lontano dalla luce diretta del sole, prima della carica.
Il tempo di utilizzo della batteria è breve anche se la batteria è completamente carica.	La vita utile della batteria è esaurita.	Sostituire la batteria con una nuova.
La batteria richiede un tempo lungo per ricaricarsi.	La temperatura della batteria, del caricabatteria o dell'ambiente circostante è estremamente bassa.	Caricare la batteria al chiuso o in un altro ambiente più caldo.
	Le prese d'aria del caricabatteria sono ostruite, causando il surriscaldamento dei suoi componenti interni.	Evitare di bloccare le prese d'aria.
	La ventola di raffreddamento non funziona.	Contattare un centro di assistenza autorizzato HiKOKI per le riparazioni.
La spia di alimentazione USB si è spenta e il dispositivo USB ha smesso di caricare.	La capacità della batteria è diventata bassa.	Sostituire la batteria con una che abbia capacità rimanente.
		Collegare la spina di alimentazione del caricabatteria in una presa elettrica.
La spia di alimentazione USB non si spegne anche se il dispositivo USB ha terminato la ricarica.	La spia di alimentazione USB si accende in verde per indicare che la carica USB è possibile.	Questo non è un malfunzionamento.
Non è chiaro quale sia lo stato di ricarica di un dispositivo USB o se la sua ricarica sia completa.	La spia di alimentazione USB non si spegne anche quando la ricarica è completa.	Esaminare il dispositivo USB che sta caricando per confermare il suo stato di carica.
La ricarica di un dispositivo USB si ferma a metà strada.	Il caricabatteria è stato inserito in una presa elettrica mentre il dispositivo USB era in carica utilizzando la batteria come fonte di alimentazione.	Questo non è un malfunzionamento. Il caricabatteria mette in pausa la ricarica USB per circa 5 secondi mentre fa distinzione tra le fonti di alimentazione.
	Una batteria è stata inserita nel caricabatteria mentre il dispositivo USB era in carica utilizzando una presa di corrente come fonte di alimentazione.	
La ricarica del dispositivo USB va in pausa a metà strada quando la batteria e il dispositivo USB sono in fase di carica allo stesso tempo.	La batteria si è caricata completamente.	Questo non è un malfunzionamento. Il caricabatteria mette in pausa la ricarica USB per 5 secondi circa mentre controlla se la batteria ha completato con successo la ricarica.
La ricarica del dispositivo USB non si avvia quando la batteria e il dispositivo USB sono in fase di carica allo stesso tempo.	La capacità residua della batteria è estremamente bassa.	Questo non è un malfunzionamento. Quando la capacità della batteria raggiunge un certo livello, la ricarica USB si avvia automaticamente.

VEILIGHEIDSMATREGELEN VOOR DE SNOERLOZE STOFZUIGER

- Volg ter voorkoming van ongelukken, zoals brand, elektrische schokken en letsel, onderstaande "Veiligheidsmaatregelen".
- Lees alvorens het apparaat te gebruiken alle "Veiligheidsmaatregelen" en gebruik het apparaat correct volgens de instructies.
- Bewaar deze gebruiksaanwijzing op een plaats waar de gebruiker deze op elk gewenst moment kan raadplegen.

WAARSCHUWING

1. Houd de werkplek schoon. Een rommelige werkplek of werkbank kan ongelukken veroorzaken.
2. Besteed ook aandacht aan de situatie rondom de werkplek. Zorg ervoor dat de werkplek goed verlicht is. Gebruik het apparaat niet op plaatsen met brandbare vloeistof of gas.
3. Houd het apparaat buiten het bereik van kinderen. Laat geen andere personen dan de gebruiker de stofzuiger of het snoer aanraken. Houd behalve de gebruiker overige personen van de werkplek vandaan.
4. Gebruik de stofzuiger waar hij geschikt voor is. Gebruik het apparaat enkel voor de aangegeven gebruiksdoeleinden.
5. Behandel het netsnoer niet ruw.
 - Draag de oplader niet alleen aan het netsnoer of trek de stekker niet uit het stopcontact aan het netsnoer.
 - Houd het netsnoer weg van hitte, olie en scherpe hoeken.
6. De stofzuiger moet zorgvuldig worden onderhouden. Het vervangen van accessoires moet volgens de handleiding gebeuren. Volg de instructiehandleiding voor het vervangen van accessoires. Controleer regelmatig het netsnoer van de oplader en vraag reparatie aan bij de plaats van aankoop of een erkende reparatiedienst in geval dat deze beschadigd is. Bij gebruik van een verlengsnoer, dit regelmatig controleren en bij beschadiging vervangen.
7. In de volgende gevallen zet u de stofzuiger uit en koppelt u de batterij los:
 - De stofzuiger wordt niet gebruikt of is ter reparatie opgestuurd.
 - Als accessoires zoals verlengbuis en een filter moeten worden vervangen.
 - In een mogelijk gevaarlijke situatie.
8. Vermijd plotseling starten. Draag het apparaat niet door uw vinger op de schakelaar te houden wanneer dit op de stroomvoorziening is aangesloten. Controleer of de schakelaar in de uitstand staat voordat u de accu plaatst.
9. Ga voorzichtig te werk. Zorg dat wanneer u de stofzuiger gebruikt u op de manier van bediening let, hoe het werk moet worden uitgevoerd, uw omgevings situatie enz. en bedien de stofzuiger met de nodige voorzichtigheid.
10. Controleer op beschadigde onderdelen.
 - Controleer alvorens het apparaat te gebruiken op beschadiging van de behuizing of overige onderdelen en kijk of het apparaat normaal functioneert en de opgegeven functies uitvoert.
 - Controleer op afwijkingen op alle plaatsen die van invloed zijn op het functioneren, de afstellingspositie en klemtoestand van de bewegende delen, beschadigde onderdelen en de toestand van de verloopstukken.
 - Volg bij het vervangen en repareren van een beschadigde behuizing en overige onderdelen de bepalingen in de gebruiksaanwijzing. Als dergelijke bepalingen niet in de gebruiksaanwijzing zijn opgenomen, reparatie aanvragen bij de plaats van aankoop of een erkende reparatiedienst.

- Als de schakelaar defect is, reparatie aanvragen bij de plaats van aankoop of een erkende reparatiedienst. Vermijd het gebruik van de stofzuiger wanneer deze niet kan worden gestart of gestopt door middel van de schakelaar.
11. Neem contact op met de speciaalzaak voor het laten repareren of reinigen van de stofzuiger.
 - Aangezien deze stofzuiger voldoet aan de overeenkomstige veiligheidsstandaard, moet u deze niet modificeren.
 - Vraag reparatie aan bij de plaats van aankoop of een erkende reparatiedienst. Zelf repareren kan ongelukken of letsel veroorzaken.
 12. Dit apparaat kan worden gebruikt door kinderen vanaf 8 jaar en personen met verminderde fysieke, zintuiglijke of mentale capaciteiten of gebrek aan ervaring en kennis als ze onder toezicht staan of instructies over het gebruik van het apparaat op een veilige manier en de mogelijk gevaren begrijpen. Kinderen mogen niet met het apparaat spelen. Reiniging en onderhoud mag niet zonder toezicht uitgevoerd worden door kinderen.

VOORZORGSMAATREGELEN VOOR HET GEBRUIK VAN DE SNOERLOZE STOFZUIGER

De standaard voorzorgsmaatregelen voor stofzuigers zijn beschreven. Voor de stofzuigers voor elektrisch gereedschap volgt u de verdere voorzorgsmaatregelen die hieronder zijn omschreven:

WAARSCHUWING

1. Voorkom dat het apparaat het volgende opzuigt:
 - Vloeistoffen (bijv. water, olie) of vochtig vuil.
 - Vonken die ontstaan bij metaal slijpen of snijden.
 - Voorwerpen met hoge temperaturen, zoals een brandende sigaret.
 - Ontbrandbare stoffen (benzine, verdunner, wasbenzine, petroleum, verf, enz.), explosieve stoffen (nitroglycerine, enz.), brandbare materialen (aluminium, zink, magnesium, titanium, rode fosfor, gele fosfor, celluloid, enz.)
 - Scherpe voorwerpen, zoals spijkers, scheermesjes of glas.
 - Hardingsmaterialen zoals cementpoeder en toner, en geleidend fijn stof, zoals metaalpoeder en koolstofpoeder.
2. Plaats het filter correct alvorens het apparaat te gebruiken. Gebruik het apparaat niet zonder het filter of met het filter in een verkeerde positie en gebruik geen gescheurd filter. Dit kan defecten veroorzaken, zoals doorbranden van de motor.
3. Gebruik dit apparaat niet terwijl de aanzuigopening, luchtinlaat- of uitlaatopening verstopt is. De temperatuur van de motor kan abnormaal toenemen en problemen zoals vervorming van onderdelen of doorbranden van de motor veroorzaken.
4. Gebruik het apparaat niet wanneer de toevoeropening of het vloermondstuk, enz. verstopt is met vreemde materialen. De temperatuur van de motor kan abnormaal toenemen en problemen zoals vervorming van onderdelen of doorbranden van de motor veroorzaken.
5. Stel het bedieningspaneel niet bloot aan schokken en breek het niet. Dit kan leiden tot een storing.
6. Kijk niet direct in het licht van het lampje. Dit zou oogletsel kunnen veroorzaken.
 - Verwijder met een zachte doek alle vuil of vervuiling vastgehecht aan de lens van de LED-lamp, waarbij u erop let dat u geen krassen op de lens maakt.
 - Krassen op de lens van de LED-lamp kan resulteren in verminderde helderheid.

7. Wanneer u het apparaat per ongeluk laat vallen of ergens tegen laat stoten, het apparaat op breuken, scheurtjes of vervorming controleren. Breuken, scheurtjes of vervorming kan letsel veroorzaken.
8. Wanneer het apparaat in verminderde toestand is of tijdens gebruik een abnormaal geluid maakt, de schakelaar onmiddellijk uitzetten en reparatie aanvragen bij de plaats van aankoop of een erkende reparatiedienst. Als u het apparaat in deze toestand blijft gebruiken, kan dit tot letsel leiden.
9. Dit apparaat is enkel bestemd voor gebruik binnenshuis. Gebruik het nooit buitenshuis. Gebruik het apparaat niet in de regen. Blijf uit de buurt van water of olie. Het apparaat kan defect raken omdat het nieuw waterdicht is.

OPMERKINGEN BIJ GEBRUIK LITHIUM-ION BATTERIJ

De lithium-ion accu is voorzien van een beschermingsfunctie die volledige ontlading van de accu voorkomt waardoor de levensduur wordt verlengd.

In de onderstaande drie gevallen kan de motor, zelfs wanneer het apparaat is ingeschakeld, tijdens het gebruik stoppen. Dit geeft geen probleem met het product aan maar wordt veroorzaakt door de beschermingsfunctie.

1. De motor komt tot stilstand wanneer de accu leeg is. De accu moet in dit geval onmiddellijk opgeladen worden.
2. De motor kan tot stilstand komen wanneer het gereedschap overbelast wordt. Schakel het apparaat in dit geval uit en corrigeer de oorzaak van de overbelasting. Wanneer u het probleem verholpen heeft kunt u het gereedschap opnieuw gebruiken.
3. Wanneer de accu oververhit is door overbelasting, kan het zijn dat de accu niet meer werkt. In dit geval moet u de accu niet verder gebruiken, maar deze eerst laten afkoelen. Wanneer u het probleem verholpen heeft kunt u de accu opnieuw gebruiken.

Gelieve eveneens aandacht te schenken aan volgende waarschuwing en aandachtspunt.

WAARSCHUWING

Omacculekken, het opwekken van warmte, rookontwikkeling, explosie en ontsteking bijtijds te vermijden, moet u de volgende voorzorgsmaatregelen nemen.

AANVULLENDE VEILIGHEIDSWAARSCHUWINGEN

1. Laad de accu altijd op bij een temperatuur van 0°C–40°C. Een temperatuur van minder dan 0°C zal overlading veroorzaken, wat gevaarlijk is. De accu kan niet worden opgeladen bij een temperatuur hoger dan 40°C. De geschikteste temperatuur voor opladen ligt tussen de 20°C–25°C.
2. Gebruik de lader niet constant. Laat de oplader ongeveer 15 minuten met rust na het opladen voordat u aan de volgende accu begint.
3. Voorkom dat stof of vuil in de aansluitopening van de accu terecht komt.
4. Demonteer de accu of acculader niet.
5. Voorkom kortsluiting van de accu. Kortsluiten van de accu zal resulteren in een grote stroom en oververhitting. Dit zal resulteren in brandwonden en schade aan de accu.
6. Gooi de accu niet in het vuur. Een brandende accu kan ontploffen.
7. Breng de accu naar de winkel waar deze gekocht werd, nadat deze na opladen onvoldoende kracht heeft voor praktisch gebruik. Gooi een uitgewerkte accu niet zomaar weg.
8. Steek nooit een voorwerp in de ventilatie-openingen van de lader. Als er een voorwerp of ontvlambaar materiaal in de ventilatie-openingen van de acculader wordt gestoken, kan dit resulteren in een elektrische schok of beschadiging aan de acculader.
9. Bij doorlopend gebruik is het mogelijk dat deze machine oververhit raakt, hetgeen kan leiden tot schade aan de motor en de schakelaar. Daarom geeft u het gereedschap een tijdje pauze wanneer de behuizing heet wordt.
10. Zorg ervoor dat de batterij stevig geplaatst wordt. Indien dit niet gebeurt, kan het voorkomen dat de accu eruit valt en een ongeluk veroorzaakt.
11. Gebruik het product niet als het gereedschap of de accupolen (batterijhouder) vervormd zijn. Het installeren van de accu kan kortsluiting veroorzaken, wat kan leiden tot rookontwikkeling of ontbranding.
12. Houd de accupolen van het gereedschap (accuhouder) vrij van spaanders en stof.
 - Controleer vóór gebruik of er geen spaanders en stof zijn opgehoopt in het gebied van de aansluitingen.
 - Probeer te voorkomen dat spaanders of stof van het gereedschap op de accu terechtkomen tijdens het gebruik.
 - Wanneer het gebruik wordt onderbroken of na gebruik, moet u het gereedschap niet op een plaats achterlaten waar het kan worden blootgesteld aan vallende spaanders of stof. Als u dat doet kan er kortsluiting ontstaan, wat kan leiden tot rookontwikkeling of ontbranding.
13. Gebruik het gereedschap en de accu altijd bij temperaturen tussen -5°C en 40°C.

1. Zorg ervoor dat er zich geen spaanders en stof op de accu ophopen.
 - Zorg er tijdens de werkzaamheden voor dat er geen spaanders en stof op de accu kunnen vallen.
 - Zorg ervoor dat de spaanders en het stof die tijdens het werk op het elektrisch gereedschap vallen zich niet op de accu ophopen.
 - Bewaar een ongebruikte accu niet op een plaats waar deze aan spaanders en stof wordt blootgesteld.
 - Verwijder alle spaanders en stof van een accu voordat u hem opbergt en bewaar de accu niet op dezelfde plek als metalen onderdelen (schroeven, spijkers, enz.).
2. Doorboor de accu niet met een scherp voorwerp, zoals een nagel, klop er niet op met een hamer, stap niet op de accu, gooi er niet mee en stel hem niet bloot aan zware fysieke schokken.
3. Gebruik geen zichtbare beschadigde of vervormde accu.
4. Gebruik de accu niet voor andere doeleinden dan de in deze gebruiksaanwijzing genoemde.
5. Wanneer de accu niet kan worden opgeladen, zelfs nadat de specifieke oplaadtijd verstreken is, moet u onmiddellijk stoppen met het opladen.
6. Zorg ervoor dat de accu niet te heet wordt of onder te grote druk komt te staan en stel hem niet aan deze omstandigheden bloot, zoals in een magnetron, droger of een hogedrukcontainer.
7. Houd de accu onmiddellijk uit de buurt van vuur nadat er een lek of vieze geur is vastgesteld.
8. Gebruik de accu niet op een plek waar een grote statische elektriciteit wordt opgewekt.
9. In geval van een acculek, vieze geur, warmteontwikkeling, verkleuring of vervorming, of iets abnormaals tijdens het gebruik, het opladen of de opslag, moet u de accu onmiddellijk uit het gereedschap of de lader halen en moet u het gebruik ervan stoppen.
10. Dompel de batterij niet onder of laat geen vloeistoffen erin vloeien. Binnendringen van geleidende vloeistof, zoals water, kan schade veroorzaken, met brand of een explosie tot gevolg. Bewaar de batterij op een koele, droge plaats, uit de buurt van explosieve en licht ontvlambare voorwerpen. Vermijd omgevingen met bijtend gas.

Nederlands

LET OP

1. Wanneer u de lekkende vloeistof uit de accu in de ogen krijgt, wrijf dan niet in de ogen, maar was ze goed uit met zoet en schoon water, zoals kraanwater en roep er onmiddellijk een dokter bij. Indien u geen behandeling krijgt, kan de vloeistof oogproblemen veroorzaken.
2. Wanneer de vloeistof op uw huid of kleding lekt, moet u ze onmiddellijk goed wassen met schoon water, zoals kraanwater.
De kans bestaat dat dit huidirritatie veroorzaakt.
3. Wanneer u roest, een vieze geur, oververhitting, verkleuring, vervorming en/of andere onregelmatigheden vaststelt wanneer u de accu voor de eerste keer gebruikt, gebruik hem dan niet verder, maar retourneer de accu aan uw leverancier of verkoper.

WAARSCHUWING

Als er een geleidende vreemde stof op de contacten van de lithium-ionaccu terecht komt, kan de accu worden kortgesloten, waardoor brand kan ontstaan. Wanneer u de lithium-ionaccu bewaart, dient u de volgende regels in acht te nemen

- Plaats geen geleidende stoffen, spijkers en draden zoals ijzer- en koperdraad in de opslagdoos.
- Plaats de accu in het gereedschap of bevestig het accudeksel stevig voor opslag tot u de ventilator niet meer ziet om kortsluiting te voorkomen.

BETREFFENDE TRANSPORT VAN LITHIUM-ION ACCU

Neem bij transport van een lithium-ion accu de volgende voorzorgsmaatregelen in acht.

WAARSCHUWING

Stel het transportbedrijf op de hoogte dat er een lithium-ion accu wordt vervoerd, vermeld het vermogen en volg de instructies van het transportbedrijf bij het regelen van vervoer.

- Lithium-ion accu's die een uitgangsvermogen van 100 Wh overschrijden worden beschouwd als gevaarlijke goederen binnen de vrachtgoederenclassificatie en vereisen speciale procedures.
- Voor internationaal transport, moet u voldoen aan internationale wetgeving en wetten en voorschriften van het land van bestemming.
- Als de BSL36B18X is geïnstalleerd in het elektrisch gereedschap, zal het vermogen de 100 Wh overschrijden en zal het apparaat worden geclassificeerd als gevaarlijke goederen voor vrachtclassificatie.

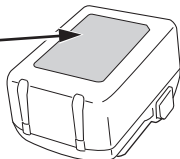
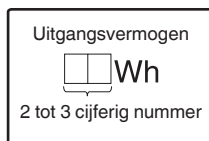

Houd er rekening mee dat ons bedrijf geen enkele verantwoordelijkheid accepteert voor een USB-apparaat opgeslagen gegevens die beschadigd of verloren zijn, noch voor schade dat zich voor kan doen aan een aangesloten apparaat.

WAARSCHUWING

- Voor gebruik, controleer de verbonden USB kabel voor enige defecten of beschadigingen.
Bij gebruik van een kapotte of beschadigde USB kabel kan er rook uitstoot of ontbranding ontstaan.
- Wanneer het product niet wordt gebruikt, bedek de USB poort dan met de rubberen bedekking.
Ophoping van stof etc. in de USB poort kan rook uitstoot of ontbranding veroorzaken.

OPMERKING

- Er kan een soms een pauze zijn gedurende het opladen van de USB.
- Wanneer een USB apparaat niet wordt opgeladen, verwijder het USB apparaat van de oplader.
Doet u dit niet, dan kan de levensduur van de batterij afnemen, maar dit kan ook onverwachte ongelukken als gevolg hebben.
- Het kan zijn dat sommige USB-apparaten niet kunnen worden opgeladen, afhankelijk van het type apparaat.

NAMEN VAN ONDERDELEN (Afb. 1–Afb. 21)

①	Ledlampje	⑰	Uitstekende markering
②	Typeplaatje	⑱	Filter
③	Motor	⑲	Uitsteeksel
④	Behuizing	⑳	Behuizingsgroeven
⑤	Stofbak	㉑	Stof
⑥	Batterij	㉒	Stofverwijderingsmessen (3 st) (bevestigd aan de binnenkant van de stofbak)
⑦	Riem	㉓	Persluchtspijt
⑧	Bedieningspaneel	㉔	Ventilatorfilter
⑨	Indicatielampje	㉕	Maak ook stof op de rail schoon
⑩	Verlengpijp	㉖	Inkeping
⑪	Spleetmondstuk	㉗	Groef van rail
⑫	Vloermondstuk	㉘	Zaagblad
⑬	Mondstukhouder	㉙	Indicatorschakelaar resterend accuvermogen
⑭	Toevoeropening	㉚	Indicatorlampje resterend accuvermogen
⑮	Vergrendeling	㉛	Beeldscherm
⑯	Laadindicatielampje		

VOORZORGSMATREGELEN AANSLUITING USB-APPARAAT (UC18YSL3)

Wanneer een onverwacht probleem optreedt, kunnen de gegevens in een USB-apparaat, aangesloten op dit product, beschadigd raken of verloren gaan. Zorg er altijd voor dat er een back-up wordt gemaakt van gegevens op het USB-apparaat voor gebruik met dit apparaat.





SYMBOLLEN



WAARSCHUWING

Hieronder staan symbolen afgebeeld die van toepassing zijn op deze machine. U moet de betekenis hiervan begrijpen voor u de machine gaat gebruiken.

	R36DB: Snoerloze stofzuiger
	Om het risico op verwondingen te verminderen, moet de gebruiker de instructiehandleiding lezen.
	Alleen voor EU-landen Geef elektrisch gereedschap niet met het huisvuil mee! Volgens de Europese richtlijn 2012/19/EU inzake oude elektrische en elektronische apparaten en de toepassing daarvan binnen de nationale wetgeving, dient gebruikt elektrisch gereedschap gescheiden te worden ingezameld en te worden afgevoerd naar een recyclebedrijf dat voldoet aan de geldende milieu-eisen.
	Waarschuwing
	AAN zetten
	UIT zetten
	Koppel de batterij los
	Verboden handeling
	HOOG stand
	MIDDEN/LAAG stand
	UIT-knop

Accu

	LED-lampjes De resterende accucapaciteit is meer dan 75%.
	LED-lampjes De resterende accucapaciteit is 50–75%.
	LED-lampjes De resterende accucapaciteit is 25–50%.
	LED-lampjes De resterende accucapaciteit is minder dan 25%.
	Knippert De resterende accucapaciteit is nagenoeg uitgeput. Laad de accu zo spoedig mogelijk opnieuw op.

	Knippert Uitgangsvormogen onderbroken wegens hoge temperatuur. Verwijder de accu uit het gereedschap en laat de accu volledig afkoelen.
	Knippert Uitgangsvormogen onderbroken vanwege storing of uitval. De accu kan de oorzaak van het probleem zijn, dus neemt u contact op met uw dealer.

STANDAARD TOEBEHOREN

Naast het hoofdtoestel (1 toestel), bevat de verpakking de accessoires die vermeld staan op bladzijde 219. Batterij en lader worden niet met dit product meegeleverd.

De standaard toebehoren kunnen zonder nadere aankondiging gewijzigd worden.

TOEPASSINGEN

- Licht stofzuigen van droge oppervlakken

TECHNISCHE GEGEVENS

1. Elektrisch gereedschap

Item	Model	R36DA
Spanning		36 V
Toepassing		Droog type
Continue bedrijfsduur (Batterij: met BSL36A18X)	3 (HOOG)	Ca. 15 min
	2 (MIDDEN)	Ca. 30 min
	1 (LAAG)	Ca. 60 min
Zuigvermogen		3 (HOOG): ca. 155 W 2 (MIDDEN): ca. 65 W 1 (LAAG): ca. 35 W
Stofopvangcapaciteit		560 mL
Accu verkrijgbaar voor dit gereedschap*		Multivolt accu
Abmessungen (B × T × H)		478 mm × 112 mm × 169 mm
Gewicht**		1,6 kg (BSL36A18X)
		1,9 kg (BSL36B18X)

* Bestaande accu's (BSL3660/3626X/3626/3625/3620, BSL18... en BSL14...-serie) kunnen niet met dit gereedschap worden gebruikt.

** Volgens EPTA-procedure 01/2014

Het gewicht is niet inclusief accessoires.

OPMERKING

Op grond van het voortdurende research en ontwikkelingsprogramma van HiKOKI kunnen de hierin genoemde technische gegevens zonder voorafgaande kennisgeving worden gewijzigd.

2. Accu (apart verkrijgbaar)

Model	BSL36A18X
Spanning	36 V / 18 V (automatische schakeling*)
Accucapaciteit	2,5 Ah / 5,0 Ah (automatische schakeling*)
Verkrijgbare draadloze producten**	Multivolt serie, 18 V product
Verkrijgbare oplader	Schuiflader voor lithium-ion accu's

* Het gereedschap zal zelf automatisch schakelen.

** Raadpleeg onze algemene catalogus voor meer informatie.

OPLADEN

Voor het gebruik van het elektrisch gereedschap dient de accu als volgt opgeladen te worden.

1. Sluit het netsnoer van de acculader aan op het stopcontact.

Wanneer de stekker van de acculader verbonden wordt met een houder, zal het laadindicatielampje rood knippen (met tussenpozen van 1 seconde).

2. Steek de batterij in de acculader.

Steek de accu stevig in de acculader zoals u kunt zien op **Afb. 3** (op pagina 2).

3. Opladen







Wanneer er een accu in de acculader wordt gedaan, zal het laadindicatielampje blauw knippen.

Wanneer de accu volledig is opgeladen, zal het laadindicatielampje groen oplichten. (Zie **Tabel 1**)

(1) Aanduiding van het laadindicatielampje

De aanduidingen van het laadindicatielampje zijn zoals aangegeven in **Tabel 1**, al naar gelang de toestand van de accu of de acculader.

Tabel 1

Aanduidingen van het laadindicatielampje				
Laad indicatielamp (ROOD/ BLAUW/ GROEN/ PAARS)	Voor het opladen	Knippert (ROOD)	Licht ongeveer 0,5 seconde op. Licht niet op ongeveer 0,5 seconde lang. (0,5 seconde lang uit) 	Aansluiten op de stroombron.
	Tijdens het opladen	Knippert (BLAUW)	Licht ongeveer 0,5 seconde op. Licht ongeveer 1 seconde niet op. (uit voor 1 seconde) 	Batterijcapaciteit is onder de 50%
		Knippert (BLAUW)	Licht ongeveer 1 seconde op. Licht niet op ongeveer 0,5 seconde lang. (0,5 seconde lang uit) 	Batterijcapaciteit is onder de 80%
		Licht op (BLAUW)	Blijft branden 	Batterijcapaciteit is meer dan 80%
	Opladen klaar	Licht op (GROEN)	Blijft branden  (Continu zoemer geluid: ongeveer 6 seconden)	
	Oververhitting uit (standby)	Knippert (ROOD)	Licht ongeveer 0,3 seconde op. Licht niet op ongeveer 0,3 seconde lang. (0,3 seconde lang uit) 	De accu is oververhit. De accu kan niet opgeladen worden. (Het opladen wordt hervat wanneer de accu is afgekoeld).
Opladen onmogelijk	Knippert snel (PAARS)	Licht ongeveer 0,1 seconde op. Licht ongeveer 0,1 seconde niet op. (0,1 seconde lang uit)  (Intermitterend zoemer geluid: ongeveer 2 seconden)	Er is iets mis met de accu of met de acculader	

- (2) Met betrekking tot de temperaturen en oplaadtijd van de oplaadbare batterij
De temperaturen en bijbehorende oplaadtijden worden gegeven in **Tabel 2**.

Tabel 2

Acculader		UC18YSL3					
Accu	Type batterij	Li-ion					
	Geschikte temperatuur voor het opladen	0°C–50°C					
	Oplaadspanning	V	14,4		18		
	Oplaadtijd, ongeveer (bij 20°C)	min	BSL14xx serie		BSL18xx serie		Multivolt serie
			(4 cellen)	(8 cellen)	(5 cellen)	(10 cellen)	(10 cellen)
		BSL1415S : 15 BSL1415 : 15 BSL1415X : 15 BSL1420 : 20 BSL1425 : 25 BSL1430C : 30	BSL1430 : 20 BSL1440 : 26 BSL1450 : 32 BSL1460 : 38	BSL1815S : 15 BSL1815 : 15 BSL1815X : 15 BSL1820 : 20 BSL1820M : 20 BSL1825 : 25 BSL1830C : 30 BSL1850C : 32	BSL1830 : 20 BSL1840 : 26 BSL1850 : 32 BSL1860 : 38	BSL36A18 : 32 BSL36A18X : 32 BSL36B18 : 52 BSL36B18X : 52	
USB	Oplaadspanning	V	5				
	Laadstroom	A	2				

OPMERKING

De oplaadtijd hangt mede af van de omgevingstemperatuur en het voltage van de stroombron.

4. Haal de stekker van het netsnoer van de acculader uit het stopcontact.**5. Houd de acculader stevig vast en trek de accu eruit.****OPMERKING**

U moet de accu na het laden uit de acculader halen en op een veilige plek bewaren.

Betreffende elektrisch ontladen in het geval van nieuwe batterijen, enz.

Als de chemische substantie van nieuwe batterijen en batterijen die niet gedurende een lange periode niet zijn gebruikt niet geactiveerd is, zal de stroomopbrengst mogelijk niet laag zijn het eerste en tweede gebruik. Dit is een tijdelijk fenomeen en de normale tijd benodigd voor het opladen zal worden hersteld door de batterijen 2–3 keer op te laden.

De gebruiksduur van de batterijen verlengen.

- Laad de batterijen op voordat ze volledig uitgeput raken. Wanneer u merkt dat de kracht van het gereedschap zwakker wordt, stop het gebruik van het gereedschap dan en laad de batterij op. Als u het gereedschap blijft gebruiken en de elektrische voeding uitput, kan de batterij beschadigd raken en wordt zal de levensduur verminderen.
- Vermijd opladen bij hoge temperaturen. Een oplaadbare batterij zal direct na gebruik heet zijn. Als een dergelijke batterij direct na gebruik wordt opgeladen, zal de inwendige chemische substantie verslechteren en zal de levensduur van de batterij afnemen. Laat de batterij en laad deze op nadat het een tijdje is afgekoeld.

LET OP

- Als de accu wordt opgeladen terwijl deze warm is omdat de accu langere tijd op een plaats lag die werd blootgesteld aan direct zonlicht of omdat de accu zojuist is gebruikt, kan het laadindicatielampje van de acculader 0,3 seconde lang oplichten, dan 0,3 seconde niet oplichten (0,3 seconde uit). In dat geval moet u de accu eerst laten afkoelen voordat u met opladen begint.
- Wanneer het laadindicatielampje snel knippert (elke 0,2 seconde), moet u controleren of er verontreinigingen zijn in de accu-aansluiting van de acculader en deze verwijderen als dat het geval is. Als er geen verontreinigingen zijn, is het mogelijk dat de accu of de acculader defect is. Breng deze dan naar een officieel servicecentrum.

MONTAGE EN GEBRUIK

Actie	Afbeelding	Pagina
Verwijderen en plaatsen van de batterij (apart verkrijgbaar)	2	2
Opladen	3	2
Verwijderen van de stofbak	4	2
Verwijderen van het filter	5	2
Controleer het filter*1	6	3
Montage van de filter*2	7	3
Monteren van de stofbak*3	8	3
Schakelaarbediening*4	9	4
Het gebruik*5	11	5
De stofbak legen*6	12	6
Effectief stof verwijderen*7	13	6

Indicator resterende acculading	18	7
Een USB-apparaat opladen vanuit een stopcontact	19-a	7
Een USB-apparaat en batterij opladen vanuit een stopcontact	19-b	7
Hoe moet je een USB toestel opladen	20	8
Wanneer het opladen van het USB-apparaat is voltooid	21	8
Selecteren van accessoires	—	220

- *1 a. Filter vrij van vuil en stof
 b. Rubber niet versleten
 c. Aansluiting niet beschadigd
- *2 Als het filter niet correct is geplaatst, kan er vuil en viezigheid in de ventilator terecht komen en schade of een storing veroorzaken.
- *3 De stofbak kan ook worden geplaatst met het mondstuk naar boven gericht. (Afb. 8-a)

Modus	Continue bedrijfsduur
3 (HOOG)	Ca. 15 min
2 (MIDDEN)	Ca. 30 min
1 (LAAG)	Ca. 60 min

- * Continue bedrijfsduur varieert afhankelijk van de staat van de batterij. Gebruik de tabel als een richtlijn.

OPMERKING

- Om tijdens het gebruik van het apparaat lawaai te onderdrukken, schakelt u over naar stand 1.
 - Bij gebruik van de 3-modus op bepaalde oppervlakken kan de zuigkracht zwaar aanvoelen. Schakel in dit geval over naar stand 2 of 1.
- *5 Steek het mondstuk of de verlengpijp in terwijl u in de richting die door de pijl wordt aangegeven draait. Draai bij het verwijderen ook in de richting die door de pijl wordt aangegeven. (Afb. 11-a)
 Door in de tegenovergestelde richting te draaien, kan de stofbak losraken van de behuizing.
- *6 **OPMERKING**
- Richt de toevoeropening naar beneden omdat er bij het verwijderen van de stofbak stof kan morsen.
 - Als de zuigkracht niet herstelt na het verwijderen van het stof, reinig dan het filter. (Zie „Reinigen van het filter” op pagina 54.)
- *7 Het apparaat heeft een ingebouwd mechanisme om stof dat zich aan het filter heeft vastgehecht weg te schrapen bij het verwijderen van de stofbak.
 Om de stof nog beter weg te schrapen, draait u de stofbak herhaaldelijk naar achteren en voren (2 tot 3 keer of meer).
 Houd het apparaat zo vast dat de stofbak niet loskomt van de behuizing, en draai de stofbak enigszins en herhaaldelijk in de aangegeven richtingen.

HET INDICATIELAMPJE (Afb. 10)

Opmerking over het reinigen van het filter

Als het filter verstopt raakt en het zuigvermogen afneemt, zal het indicatielampje knipperen.

En de hoofdeenheid zal een pulserend geluid maken.

Dit is echter geen teken van een defect.

Leeg in dit geval direct de stofbak en reinig het filter. (Zie Afb. 12, Afb. 13 en „ONDERHOUD EN INSPECTIE” op pagina 54).

Opmerking over verstopping van de inlaatopening

Als de toevoeropening tijdens gebruik verstopt raakt, bijvoorbeeld tijdens het stofzuigen van tapijten, maakt de hoofdeenheid een pulserend geluid, het indicatielampje gaat knipperen. Dit wijst echter niet op een storing.

Maak de inlaatopening in dit geval vrij van verstopping.

OPMERKING

Als het apparaat continu draait wanneer het filter of de toevoeropening verstopt raakt, stopt het apparaat met werken dankzij de temperatuurb beveiliging van de motor.

ONDERHOUD EN INSPECTIE

WAARSCHUWING

- Zorg dat u het apparaat voor inspectie en onderhoud uitschakelt en de batterij verwijderd.
- Niet met natte handen werken. Dit kan elektrische schokken of defecten veroorzaken.

1. Reinigen van het filter

Als de efficiëntie van het stofzuigen laag is, zelfs nadat de stofbak is geleegd, verwijder dan het filter en was deze in koud of warm water. (Het water mag niet te heet zijn om aan te raken.) Laat na het wassen buiten direct zonlicht drogen. (Afb. 14-a)

Als alternatief kunt u vuil dat aan het filter zit van binnen naar buiten wegblazen met een persluchtspuit of iets dergelijks. (Afb. 14-b)

Luchtdruk: Algemene druk (ongeveer 0,6 MPa)

OPMERKING

- Was het filter niet in een wasmachine.
- Was het filter niet in heet water en droog het niet met behulp van vuur.
- Demonteer het ventilatorfilter niet.
- Gebruik geen luchtpistool of vergelijkbaar gereedschap om het filter, het ventilatorfilter of het apparaat zelf te reinigen. (Afb. 14-c)

Hierdoor zou er vuil in het apparaat geblazen kunnen worden, wat storingen zou kunnen veroorzaken.

2. Reinigen van het ventilatorfilter

Als er stof op het ventilatorfilter zit, houd de stofzuiger dan vast met het ventilatorfilter naar beneden gericht om te voorkomen dat er stof in de motor terecht komt, en reinig voorzichtig met een kleine borstel, zoals een tandenborstel. Borstel niet te krachtig. (Afb. 15)

3. Inspecteren van het vloermondstuk

Inspecteer het vloermondstuk om te bevestigen dat het zaagblad niet is losgekomen. Als het zaagblad is losgekomen, druk het dan in tot het op het uitsteeksel blijft zitten.

Gebruik met een loszittend zaagblad kan vlekken veroorzaken.

Bij het vervangen van het zaagblad, plaats deze dan vanaf de inkeping in de rail en rijg het in langs de groef. Zorg ervoor dat er geen doorbuiging is. (Afb. 16)

4. Inspectie van bevestigingsschroeven

Controleer alle bevestigingsschroeven regelmatig en zorg ervoor dat ze goed aangedraaid zijn. Draai los zittende schroeven onmiddellijk vast. Doet u dit niet, dan kunnen ernstige gevaren het gevolg zijn.

5. Onderhoud van de motor

De motorwikkeling is het "hart" van het elektrisch gereedschap.

Let er daarom goed op dat de wikkeling niet beschadigd raakt en/of nat wordt met olie of water.

6. Inspectie van aansluitingen (gereedschap en accu)

Voer een controle uit om er zeker van te zijn dat er geen spaanders en stof zijn opgehoopt op de aansluitingen.

Voer zo nu en dan voorafgaand aan, tijdens en na gebruik een controle uit.

LET OP

Verwijder alle spaanders of stof dat zich mogelijk heeft opgehoopt op de aansluitingen.

Als u dit niet doet, kan dit leiden tot een storing.

7. Reiniging van de buitenkant

Wanneer de behuizing bevuild is, veegt u het af met een zachte, droge doek of een doek bevochtigd met zeepsop. Gebruik geen chemische middelen zoals benzine of verdunder, omdat deze plastic kunnen doen smelten.

8. Stalling

Bewaar het elektrisch gereedschap en de accu op een plaats buiten het bereik van kinderen waar de temperatuur lager is dan 40°C.

Wanneer het apparaat in verticale positie wordt gestald, haak de riem dan aan een hanger.

OPMERKING

- Stal niet op een plaats waar kinderen er gemakkelijk bij kunnen of het apparaat kunnen uitnemen.
- Stal niet op een vochtige plek of op een plek waar het kan worden blootgesteld aan regen.
- Stal niet in direct zonlicht of op een plek waar de temperatuur plotseling kan veranderen
- Stal niet op een plek met vluchtige stoffen die kunnen ontbranden of exploderen.
- Zet apparaat niet tegen een muur zonder de riem te gebruiken om vast te zetten. **(Afb. 17)**
Doet u dit niet, dan kan dit leiden tot schade door vallen.
- Opbergen van lithium-ion accu's
Zorg dat de lithium-ion accu volledig is opgeladen voordat u deze opbergt.
Langdurig opbergen (3 maanden of langer) van een accu die bijna leeg is kan resulteren in slechtere prestaties, een sterke afname van de gebruiksduur van de accu en ook is het mogelijk dat de accu niet meer opgeladen kan worden.
Een sterke afname van de gebruiksduur van de accu kan soms wel weer verholpen worden door de accu herhaaldelijk, van twee- tot vijfmaal, op te laden en te gebruiken.
Als de gebruiksduur van de accu zeer kort blijft nadat deze meerdere malen is opgeladen en gebruikt, is de accu versleten en dient u een nieuwe accu aan te schaffen.

LET OP

Bij gebruik en onderhoud van elektrisch gereedschap dienen de in het land waar u zich bevindt geldende veiligheidsregelgeving en veiligheidsstandaarden strikt te worden opgevolgd.

Belangrijke informatie voor de accu's van HiKOKI snoerloos elektrisch gereedschap

Gebruik altijd een van onze voorgeschreven originele accu's. Wij kunnen de veiligheid en prestatie van ons snoerloos elektrisch gereedschap niet garanderen bij gebruik van andere dan de voorgeschreven accu's, of als de accu gedemonteerd of gewijzigd is (zoals demontage of vervanging van accucellen of andere inwendige onderdelen).

GARANTIE

De garantie op het elektrisch gereedschap van HiKOKI is in overeenstemming met de wettelijke/landspecifieke richtlijnen. Deze garantie dekt geen defecten of schade als gevolg van foutief gebruik, misbruik of normale slijtage. In geval van klachten verzoeken wij u het elektrisch gereedschap samen met het GARANTIECERTIFICAAT dat u achterin deze handleiding aantreft naar een erkend servicecentrum van HiKOKI te sturen.

OPLOSSEN VAN PROBLEMEN

Voer de inspecties in onderstaande tabel uit als het gereedschap niet normaal werkt. Als dit het probleem niet oplost, contact opnemen met uw dealer of het erkende HiKOKI onderhoudscentrum.

1. Elektrisch gereedschap

Probleem	Mogelijke oorzaak	Oplossing
Het apparaat werkt niet	De batterij is leeg	Laad de batterij op.
Het apparaat stopt plotseling	De ventilator is verstopt met stof, wat voor overbelasting zorgt	Neem contact op met de plaats van aankoop voor het demonteren en reinigen.
	De batterij is oververhit.	Laat de batterij afkoelen.
	De motor is oververhit.	Gooi het stof weg en reinig het filter. Laat vervolgens de motor afkoelen.
Slechte zuigkracht	De stofbak is vol.	Verwijder het stof.
	Het mondstuk zit verstopt.	Verwijder de verstopping.
	Het mondstuk of de verlengpijp zit los.	Zet de onderdelen stevig vast.
	Mondstuk of verlengpijp is gebarsen of beschadigd.	Vervang de unit door een nieuwe.
Het filter is verstopt.		Draai de stofbak en schraap de stof weg met het stofverwijderingsmes, of verwijder het filter en klop er licht tegenaan of was het met water.
Het uitlaatsysteem of de hoofdunit is warm	De motor is oververhit omdat de stofbak vol is of omdat het filter verstopt is.	Verwijder het stof. Of anders, reinig het filter.
Abnormaal geluid/vieze geur	Het filter is niet goed geplaatst waardoor er vuil in de motor terecht komt.	Verwijder de stofbak, richt de toevoeropening naar beneden en schud voorzichtig om vuil en stof te verwijderen. Als het abnormale geluid/de vieze geur niet weg is, is de motor mogelijk beschadigd. Stop onmiddellijk met het gebruik en zorg voor reparaties.
De accu kan niet worden geïnstalleerd	Proberen om een andere dan de voor het gereedschap voorgeschreven accu te plaatsen.	Installeer alstublieft een multivolt accu.

2. Acculader

Probleem	Mogelijke oorzaak	Oplissing
Het laadindicatielampje voor het opladen knippert snel in een paarse kleur, en het opladen van de batterij start niet.	De batterij is niet volledig geplaatst.	Voeg de batterij stevig in.
	Er zit vreemde materie in de batterijpolen of waar de batterij is bevestigd.	Verwijder de vreemde materie.
Het laadindicatielampje voor het opladen knippert snel in een rode kleur, en het opladen van de batterij start niet.	De batterij is niet volledig geplaatst.	Voeg de batterij stevig in.
	De batterij is oververhit.	Als er niets aan gedaan wordt, zal de batterij automatisch beginnen met opladen als de temperatuur zakt, maar dit kan de levensduur van de batterij verminderen. Het wordt aanbevolen de batterij te laten afkoelen in een goed geventileerde, niet aan direct zonlicht blootgestelde, plaats voordat deze opgeladen wordt.
Gebruikstijd batterij is kort, zelfs wanneer de batterij volledig is opgeladen.	De levensduur van de batterij is uitgeput.	Vervang de batterij door een nieuwe.
De batterij vergt een lange tijd om op te laden.	De temperatuur van de batterij, de lader of de omringende omgeving is extreem laag.	Laad de batterij binnenshuis of in een andere warmere omgeving.
	De ventilatieopeningen zijn geblokkeerd waardoor de interne componenten oververhit raken.	Vermijd het blokkeren van de ventilatieopeningen.
	De koelventilator draait niet.	Neem contact op met een door HiKOKI erkend servicecentrum voor reparatie.
Het USB aan/uit-lampje is uitgeschakeld en het USB-apparaat is gestopt met opladen.	De capaciteit van de batterij is laag geworden.	Vervang de batterij door één met resterende capaciteit.
		Steek de stekker van de oplader in een stopcontact.
USB aan/uit-lampje schakelt niet uit zelfs al is het USB-apparaat klaar met opladen.	Het USB aan/uit-lampje licht groen op om aan te geven dat USB opladen mogelijk is.	Dit duidt niet op een storing.
Het is onduidelijk wat de laadstatus van een USB-apparaat is en of het opladen voltooid is.	Het USB aan/uit-lampje schakelt niet uit zelfs niet wanneer het opladen voltooid is.	Onderzoek het USB-apparaat dat wordt opgeladen om de oplaadstatus te bevestigen.
Het opladen van een USB-apparaat pauzeert halverwege.	De oplader was aangesloten op een stopcontact terwijl het USB-apparaat opgeladen werd met behulp van de batterij als voedingsbron.	Dit duidt niet op een storing. De oplader pauzeert USB opladen voor ongeveer 5 seconden wanneer deze onderscheid maakt tussen de voedingsbronnen.
	Een batterij werd in de oplader geplaatst terwijl het USB-apparaat opgeladen werd met behulp van een stopcontact als voedingsbron.	
Het opladen van het USB-apparaat pauzeert halverwege wanneer de batterij en het USB-apparaat tegelijkertijd opgeladen worden.	De batterij is volledig opgeladen.	Dit duidt niet op een storing. De oplader pauzeert met het opladen van USB voor ongeveer 5 seconden terwijl hij controleert of de batterij het opladen succesvol heeft voltooid.
Het opladen van het USB-apparaat start niet wanneer de batterij en het USB-apparaat tegelijkertijd opgeladen worden.	De resterende batterijcapaciteit is extreem laag.	Dit duidt niet op een storing. Wanneer de batterijcapaciteit een bepaald niveau heeft bereikt, zal het opladen van USB automatisch beginnen.

PRECAUCIONES DE SEGURIDAD PARA EL ASPIRADOR A BATERÍA

- Para evitar accidentes como incendios, descargas eléctricas y lesiones, siga las "Precauciones de seguridad" incluidas a continuación.
- Antes de utilizar el aparato, lea todas las "Precauciones de seguridad" y utilícelo correctamente de acuerdo con las instrucciones.
- Asegúrese de guardar este manual de instrucciones en un lugar en el que el usuario pueda consultarlo en cualquier momento.

ADVERTENCIA

1. Mantenga el lugar de trabajo limpio. Un lugar o un banco de trabajo lleno de cosas puede provocar accidentes.
2. Preste atención también a la situación alrededor del lugar de trabajo. Ilumine bien el lugar de trabajo. No utilice el aparato en lugares con líquido o gas inflamable.
3. Mantenga a los niños alejados. No permita que otras personas que no sean el operador toquen el aspirador o el cable. Mantenga a toda persona que no sea el operario lejos del lugar de trabajo.
4. Use el aspirador adecuado para el trabajo. Utilice el aparato solo para las aplicaciones especificadas.
5. No manipule el cable bruscamente.
- No transporte el cargador solamente con el cable ni tire del enchufe de la toma de corriente mientras sujeta el cable de alimentación.
- Mantenga el cable alejado del calor, el aceite y esquinas afiladas.
6. El aspirador debe mantenerse minuciosamente. La sustitución de los accesorios se debe realizar como se indica en el manual de instrucciones. Compruebe periódicamente el cable de alimentación del cargador y solicite la reparación a su distribuidor local o a un agente de mantenimiento autorizado en caso de que esté dañado. Si se utiliza un cable alargador, compruébelo periódicamente y, cuando esté dañado, sustitúyalo.
7. En los siguientes casos, apague el aspirador y desconecte la batería del aspirador:
El aspirador no se usa o se envía para su reparación.
Se han sustituido accesorios como, por ejemplo, el tubo de extensión y el filtro.
Cuando conlleva peligro.
8. Evite un inicio repentino. No transporte el aparato que esté conectado al suministro eléctrico con el dedo colocado en el interruptor. Confirme que el interruptor esté apagado antes de insertar la batería.
9. Haga el trabajo con suficiente precaución. Cuando use el aspirador, preste atención al método de manejo, a cómo hacer el trabajo, a la situación del entorno, etc., y realice la operación de manera prudente.
10. Compruebe si tiene alguna pieza estropeada.
 - Antes de utilizar el aparato, compruebe si presenta algún daño en la tapa de protección o en otras piezas y verifique que el aparato funciona con normalidad y realiza las funciones específicas.
 - Compruebe si presenta alguna anomalía en todos los lugares que pudiera afectar al funcionamiento, el ajuste de la posición y el estado de sujeción de las partes extraíbles, piezas dañadas o el estado de conexión.
 - Una tapa de protección dañada u otras piezas dañadas deben sustituirse siguiendo lo dispuesto en las instrucciones de manipulación. Si en el manual no se incluyen disposiciones sobre este asunto, solicite la reparación a su distribuidor local o a un agente de mantenimiento autorizado.
 - Si falla el interruptor, solicite la reparación a su distribuidor local o a un agente de mantenimiento autorizado. Evite usar un aspirador que no se puede iniciar o detener mediante el interruptor.

11. Póngase en contacto con la tienda especializada para la reparación del aspirador.
 - Dado que este aspirador cumple con la norma de seguridad correspondiente, no lo modifique.
 - Solicite la reparación a su distribuidor local o a un agente de mantenimiento autorizado. Si lo repara usted mismo, podrían producirse daños o lesiones.
12. Este aparato puede ser utilizado por niños a partir de 8 años de edad y por personas con capacidades físicas, sensoriales o mentales reducidas, o que no tengan experiencia ni capacitación siempre y cuando hayan recibido supervisión o instrucciones relativas al uso del aparato de una manera segura y comprendan los riesgos existentes. No permita que los niños jueguen con el aparato. La limpieza y el mantenimiento del usuario no deben ser realizados por niños sin supervisión.

PRECAUCIONES PARA EL USO DEL ASPIRADOR A BATERÍA

Las precauciones comunes a los aspiradores han sido descritas. Para los aspiradores de herramientas eléctricas, siga las precauciones adicionales que se describen a continuación:

ADVERTENCIA

1. Evite que el aparato succione en los siguientes casos:
 - Líquidos (p. ej., agua o aceite) o residuos húmedos.
 - Chispas generadas durante el pulido o corte de metales.
 - Elementos con temperatura elevada, como un cigarrillo encendido.
 - Sustancias inflamables (gasolina, diluyente, bencina, queroseno, pintura, etc.), sustancias explosivas (nitroglicerina, etc.), sustancias combustibles (aluminio, zinc, magnesio, titanio, fósforo rojo, fósforo amarillo, celuloide, etc.)
 - Objetos afilados, como clavos, cuchillas o vidrio.
 - Materiales de solidificación, como polvo de cemento o tónor y polvos finos conductivos, como polvo metálico y polvo de carbón.
2. Ajuste el filtro correctamente antes de utilizar el aparato. No utilice el aparato sin el filtro o con éste ajustado en una posición incorrecta ni utilice el filtro si está roto. Podrían producirse fallos, como que se quemara el motor.
3. No utilice el aparato con la apertura de succión, la entrada de aire o la apertura de escape obstruida. La temperatura del motor podría aumentar de forma anormal, causando problemas como la deformación de piezas o que el motor se quemara.
4. No utilice el aparato cuando el puerto de entrada, la boquilla para el suelo, etc., estén obstruidos con materia extraña. La temperatura del motor podría aumentar de forma anormal, causando problemas como la deformación de piezas o que el motor se quemara.
5. Tenga cuidado de no romper o dar sacudidas fuertes al panel de interruptores. Podría ocasionar un problema.
6. No mire la luz directamente. Hacerlo podría provocar lesiones oculares.
Limpie cualquier resto de polvo o suciedad enganchado al objetivo de la luz LED con un paño suave, procurando no rayar la lente.
Los arañazos en la lente de la luz LED pueden resultar en una reducción de brillo.
7. Si deja que el aparato se caiga o golpee accidentalmente, compruebe si se ha roto, agrietado o deformado. Su rotura, agrietamiento o deformación podría causar lesiones.

8. Si el aparato no está en buen estado o emite un sonido anormal durante su utilización, desconecte inmediatamente el interruptor y solicite su reparación a su distribuidor local o a un agente de mantenimiento autorizado. Si sigue utilizando el aparato como está, podría ocasionar lesiones.
9. Este aparato es para uso interno exclusivamente. No lo utilice nunca en el exterior. No lo utilice bajo la lluvia. Manténgalo alejado del agua y del aceite. Es posible que se produzca una avería, dado que este aparato no es resistente al agua.

ADVERTENCIAS RELATIVAS A LA BATERÍA DE LITIO

Para ampliar su duración, la batería de litio está equipada con la función de protección para detener la salida. En los casos del 1 al 3 descritos a continuación, cuando utilice este producto, aunque esté encendido, el motor podría detenerse. No es un problema, sino el resultado de la función de protección.

1. Cuando la batería restante se agota, el motor se detiene. En este caso, cárguela inmediatamente.
2. Si la herramienta se sobrecarga, el motor puede detenerse. En este caso, apague la herramienta y elimine las causas de la sobrecarga. A continuación, puede volver a utilizarla.
3. Si la batería se calienta excesivamente al realizar un trabajo de sobrecarga, la alimentación de la batería podría detenerse. En este caso, deje de utilizar la batería y deje que se enfríe. A continuación, puede volver a utilizarla.

Asimismo, preste atención a las siguientes advertencias y precauciones.

ADVERTENCIA

Para evitar fugas de la batería, generación de calor, emisión de humo, explosiones e igniciones, preste atención a las siguientes precauciones.

1. Cargue siempre la batería a una temperatura que oscile entre 0°C y 40°C. Las temperaturas inferiores a 0°C causarán una sobrecarga, lo cual es peligroso. La batería no puede cargarse a temperaturas superiores a 40°C. La gama de temperatura más apropiada para la carga es de 20°C a 25°C.
 2. No utilice el cargador de forma continuada. Una vez completada la carga, cese el uso del cargador durante 15 minutos antes de volver a cargar la batería.
 3. No deje que entren sustancias extrañas por el orificio de conexión de la batería recargable.
 4. No desmonte nunca la batería recargable ni el cargador.
 5. No cortocircuite nunca la batería recargable. Cortocircuitar la batería provocará tensión eléctrica muy elevada y sobrecalentamiento. Derivará en quemaduras o en daños a la batería.
 6. No arroje la batería al fuego. Si se quema la batería puede explotar.
 7. Lleve la batería al establecimiento de compra original en caso de que la duración de la batería recargable sea reducida al usarse. No tire la batería descargada.
 8. No inserte objetos en las ranuras de ventilación del cargador. La inserción de objetos metálicos o inflamables en dichas ranuras puede provocar descargas eléctricas o dañar el cargador.
 9. La operación continua de esta unidad podría producir su recalentamiento, así como daños en el motor y el interruptor. Por lo tanto, siempre que la carcasa se caliente, deje descansar la herramienta durante un rato.
 10. Asegúrese de que la batería esté firmemente instalada. Si está floja, puede caerse y provocar accidentes.
 11. No use el producto si la herramienta o los terminales de la batería (el soporte de la batería) están deformados. Instalar tal batería podría causar un cortocircuito que podría resultar en emisiones de humo o incendios.
 12. Mantenga los terminales de la herramienta (soporte de la batería) libres de virutas y polvo.
 - Antes de su uso, asegúrese de que no se han acumulado virutas ni polvo en la zona de los terminales.
 - Durante el uso, intente evitar que las virutas o el polvo de la herramienta caigan sobre la batería.
 - Al suspender el funcionamiento o tras el uso, no deje la herramienta en un área donde pueda estar expuesta a las virutas o al polvo que caen. De hacerlo, podría causar un cortocircuito que podría resultar en emisiones de humo o incendios.
 13. Utilice siempre la herramienta y la batería a temperaturas entre -5°C y 40°C.
1. Asegúrese de que no entran virutas o polvo en la batería.
 - Durante el trabajo, asegúrese de que no caen virutas o polvo en la batería.
 - Asegúrese de que las virutas o el polvo que caen sobre la herramienta eléctrica durante el trabajo no entran en la batería.
 - No almacene una batería sin utilizar en un lugar expuesto a virutas y polvo.
 - Antes de almacenar una batería, retire las virutas y el polvo que se hayan adherido y no la almacene junto a piezas metálicas (tornillos, clavos, etc.).
 2. No perfore la batería con un objeto afilado como un clavo, no la golpee con un martillo, la pise, la tire ni la exponga a fuertes impactos físicos.
 3. No utilice una batería que parezca estar dañada o deformada.
 4. No utilice la batería para un fin diferente a los especificados.
 5. Si la carga de la batería no finaliza ni siquiera cuando ha transcurrido el tiempo de carga especificado, detenga inmediatamente el proceso de carga.
 6. No coloque o exponga la batería a temperaturas elevadas o alta presión, como en un microondas, una secadora o en un recipiente de alta presión.
 7. Aléjela del fuego inmediatamente cuando se detecte una fuga o un olor raro.
 8. No la utilice en un lugar donde se generen grandes cantidades de electricidad estática.
 9. Si se producen fugas de batería, mal olor, se genera calor, la batería está descolorida o deformada, o presenta algún tipo de funcionamiento anómalo durante su uso, recarga o almacenamiento, retírela inmediatamente del equipo o del cargador de la batería y detenga su utilización.
 10. No sumerja la batería ni permita que fluya hacia el interior fluido alguno. La entrada de líquido conductivo, como agua, puede causar daños que resultarán en un incendio o una explosión. Guarde la batería en un lugar fresco y seco, lejos de materiales inflamables y combustibles. Se deben evitar atmósferas de gas corrosivo.

Español

PRECAUCIÓN

1. Si el líquido de fuga de la batería entra en contacto con los ojos, no se los frote y lávelos bien con agua limpia como, por ejemplo, agua del grifo, y póngase en contacto con un médico inmediatamente.
Si no se trata, el líquido podría causar problemas de visión.
2. Si el líquido de fuga entra en contacto con la piel o la ropa, lávela bien con agua limpia como, por ejemplo, agua del grifo, inmediatamente.
Podría producir irritación cutánea.
3. Si observa óxido, mal olor, recalentamiento, decoloración, deformación u otras irregularidades al utilizar la batería por primera vez, no la utilice y devuélvala al proveedor o distribuidor.

ADVERTENCIA

Si una sustancia extraña conductiva accede al terminal de la batería de iones de litio, esta podría sufrir un cortocircuito y provocar un incendio. Cuando guarde la batería de iones de litio, asegúrese de respetar las siguientes reglas.

- No deje restos conductivos, clavos ni cables, como por ejemplo cables de hierro o de cobre, en el estuche de almacenamiento.
- Para evitar que se produzcan cortocircuitos, cargue la batería en la herramienta o fije con firmeza la tapa de la batería hasta que deje de verse el ventilador.

A PROPÓSITO DEL TRANSPORTE DE LA BATERÍA DE IONES DE LITIO

Al transportar una batería de iones de litio, tenga en cuenta las siguientes precauciones.

ADVERTENCIA

Notifique a la compañía de transporte que un paquete contiene una batería de iones de litio, informe a la compañía eléctrica de su potencia de salida y siga las instrucciones de la compañía de transporte al preparar su transporte.

- Las baterías de iones de litio que superen una potencia de salida de 100 Wh se considera que son materiales peligrosos en la Clasificación de Transporte y requieren procedimientos de aplicación especiales.
- Para el transporte en el extranjero, deberá cumplir con las leyes internacionales y las normas y regulaciones del país de destino.
- Si el BSL36B18X está instalado en la herramienta eléctrica, la potencia de salida excederá 100 Wh y la unidad se clasificará como Mercancía Peligrosa para la clasificación de carga.

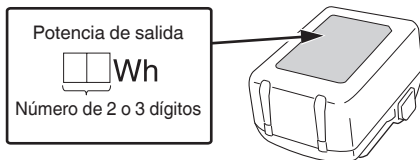

PRECAUCIONES DE CONEXIÓN DEL DISPOSITIVO USB (UC18YSL3)

Cuando se produce un problema inesperado, los datos en un dispositivo USB conectado a este producto podrían dañarse o perderse. Asegúrese siempre de realizar una copia de seguridad de los datos contenidos en el dispositivo USB antes de su uso con este producto.

Tenga en cuenta que nuestra compañía no acepta ninguna responsabilidad por los datos almacenados en el dispositivo USB que se hayan dañado o perdido, ni por ningún daño que pudiera sufrir un dispositivo conectado.

ADVERTENCIA

- Antes de usar, compruebe el cable de conexión USB en busca de cualquier defecto o daño.
Usar un cable USB defectuoso o dañado puede provocar emisiones de humo o incendios.
- Cuando no se está usando el producto, cubra el puerto USB con la cubierta de goma.
Acumulación de polvo, etc. en el puerto USB puede provocar emisiones de humo o incendios.

NOTA

- Podría haber una pausa ocasional durante la recarga USB.
- Cuando no se esté cargando un dispositivo USB, retire el dispositivo USB del cargador.
De lo contrario, podría no solo reducir la vida de la batería de un dispositivo USB, pero también podría ocasionar accidentes imprevistos.
- En función del tipo, algunos dispositivos USB no podrán cargarse.

NOMBRES DE LAS PIEZAS

(Fig. 1–Fig. 21)

①	Luz LED	⑮	Pestillo
②	Placa identificativa	⑯	Lámpara indicadora de carga
③	Motor	⑰	Marca saliente
④	Cubierta	⑱	Filtro
⑤	Caja para el polvo	⑲	Proyección
⑥	Batería	⑳	Ranuras de la cubierta
⑦	Correa	㉑	Polvo
⑧	Panel de interruptores	㉒	Cuchillas para la eliminación del polvo (3 uds.) (Fijadas en el interior de la caja para el polvo)
⑨	Luz indicadora	㉓	Pistola de aire
⑩	Tubo de extensión	㉔	Filtro del ventilador
⑪	Boquilla para rincones	㉕	Limpie también el polvo en el raíl
⑫	Boquilla para el suelo	㉖	Muesca
⑬	Soporte de la boquilla	㉗	Ranura del raíl
⑭	Puerto de entrada	㉘	Cuchilla

	Interruptor del indicador de batería restante		Panel de visualización
	Luz del indicador de batería restante		

	Se enciende; La carga restante de la batería es menos del 25%.
	Parpadea; La carga restante de la batería está prácticamente agotada. Cargue la batería lo antes posible.
	Parpadea; La salida se suspendió debido a una alta temperatura. Extraiga la batería de la herramienta y deje que se enfríe.
	Parpadea; Salida suspendida debido a un fallo o mal funcionamiento. El problema puede estar relacionado con la batería, póngase en contacto con su distribuidor.

SÍMBOLOS

ADVERTENCIA

A continuación se muestran los símbolos usados para la máquina. Asegúrese de comprender su significado antes del uso.

	R36DB: Aspirador a batería
	Para reducir el riesgo de lesiones, el usuario deberá leer el manual de instrucciones.
	Solo para países de la Unión Europea No deseché los aparatos eléctricos junto con los residuos domésticos. De conformidad con la Directiva Europea 2012/19/UE sobre residuos de aparatos eléctricos y electrónicos y su aplicación de acuerdo con la legislación nacional, las herramientas eléctricas cuya vida útil haya llegado a su fin se deberán recoger por separado y trasladar a una planta de reciclaje que cumpla con las exigencias ecológicas.
	Advertencia
	Encendido
	Apagado
	Desconecte la batería
	Acción prohibida
	Modo MÁXIMO
	Modo MEDIO/MÍNIMO
	Botón de apagado

ACCESORIOS ESTÁNDAR

Además de la unidad principal (1 unidad), el paquete contiene los accesorios indicados en la página 219. La batería y el cargador de la batería no están incluidos en este producto.

Los accesorios estándar están sujetos a cambio sin previo aviso.

APLICACIÓN

- Aspiración ligera de superficies secas

ESPECIFICACIONES

1. Herramienta eléctrica

Elemento	Modelo	R36DB
Tensión		36 V
Aplicación		Tipo seco
Tiempo de funcionamiento continuo (Batería: con BSL36A18X)	3 (MÁXIMO)	Aprox. 15 min
	2 (MEDIO)	Aprox. 30 min
	1 (MÍNIMO)	Aprox. 60 min
Velocidad del trabajo de succión		3 (MÁXIMO): Aprox. 155 W 2 (MEDIO): Aprox. 65 W 1 (MÍNIMO): Aprox. 35 W
Capacidad de recolección de polvo		560 mL
Batería disponible para esta herramienta*		Batería de voltio múltiple
Dimensiones (An. × Pr. × Al.)		478 mm × 112 mm × 169 mm
Peso**		1,6 kg (BSL36A18X) 1,9 kg (BSL36B18X)

* Las baterías existentes (series BSL3660/3626X/3626/3625/3620, BSL18.... y BSL14....) no se pueden utilizar con esta herramienta.

** De acuerdo al Procedimiento EPTA 01/2014 El peso no incluye los accesorios.

Batería

	Se enciende; La carga restante de la batería se encuentra por encima del 75%.
	Se enciende; La carga restante de la batería es del 50%–75%.
	Se enciende; La carga restante de la batería es del 25%–50%.

NOTA

Debido al programa continuo de investigación y desarrollo de HiKOKI, estas especificaciones están sujetas a cambio sin previo aviso.

2. Batería (se vende por separado)

Modelo	BSL36A18X
Tensión	36 V / 18 V (Cambio Automático*)
Capacidad de la batería	2,5 Ah / 5,0 Ah (Cambio Automático*)
Productos inalámbricos disponibles**	Serie de voltio múltiple, producto de 18 V
Cargador disponible	Cargador deslizante para baterías de iones de litio

* La misma herramienta cambiará automáticamente.

** Consulte nuestro catálogo general para más detalles.

CARGA

Antes de utilizar la herramienta eléctrica, cargue la batería de la siguiente manera.

1. Enchufe el cable de alimentación del cargador a una toma de corriente de CA.

Al conectar el enchufe del cargador a una toma de corriente, el testigo indicador de carga parpadeará en rojo (a intervalos de 1 segundo).

2. Inserte la batería en el cargador

Inserte la batería con firmeza en el cargador como se muestra en la **Fig. 3** (en la página 2).

3. Carga







Cuando inserte una batería en el cargador, el testigo indicador de carga parpadeará en azul.

Cuando la batería esté totalmente cargada, el testigo indicador de carga se iluminará en verde. (consulte la **tabla 1**)

(1) Indicación del testigo indicador de carga

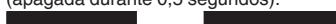
Las indicaciones del testigo indicador de carga serán las mostradas en la **tabla 1**, según el estado del cargador o de la batería recargable.

Tabla 1

Indicaciones del testigo indicador de carga				
Testigo indicador de carga (ROJO/ AZUL/ VERDE/ PÚRPURA)	Antes de la carga	Parpadea (ROJO)	Se enciende durante 0,5 segundos. No se enciende durante 0,5 segundos (apagada durante 0,5 segundos). 	Conectada a la fuente de alimentación
	Durante la carga	Parpadea (AZUL)	Se enciende durante 0,5 segundos. No se enciende durante 1 segundo. (apagado durante 1 segundo) 	Capacidad de la batería a menos del 50%
		Parpadea (AZUL)	Se enciende durante 1 segundo. No se enciende durante 0,5 segundos (apagada durante 0,5 segundos). 	Capacidad de la batería a menos del 80%
		Se enciende (AZUL)	Se enciende de forma continua 	Capacidad de la batería a más del 80%
	Carga completada	Se enciende (VERDE)	Se enciende de forma continua 	/
	Espera por sobrecalentamiento	Parpadea (ROJO)	Se enciende durante 0,3 segundos. No se enciende durante 0,3 segundos (apagada durante 0,3 segundos). 	
	Carga imposible	Destellos (PÚRPURA)	Se enciende durante 0,1 segundos. No se enciende durante 0,1 segundos (apagada durante 0,1 segundos).  (Señal acústica intermitente: alrededor de 2 segundos)	Fallo de funcionamiento de la batería o del cargador

- (2) Acerca de las temperaturas y el tiempo de carga de la batería recargable
Las temperaturas y el tiempo de carga se ajustarán a los valores expuestos en la **tabla 2**.

Tabla 2

Cargador		UC18YSL3				
Batería	Tipo de batería	Li-ion				
	Temperatura a la que podrá cargarse la batería	0°C–50°C				
	Tensión de carga	V	14,4		18	
	Tiempo de carga, aprox. (a 20°C)	min	Serie BSL14xx		Serie BSL18xx	
(4 células)			(8 células)	(5 células)	(10 células)	(10 células)
		BSL1415S : 15 BSL1415 : 15 BSL1415X : 15 BSL1420 : 20 BSL1425 : 25 BSL1430C : 30	BSL1430 : 20 BSL1440 : 26 BSL1450 : 32 BSL1460 : 38	BSL1815S : 15 BSL1815 : 15 BSL1815X : 15 BSL1820 : 20 BSL1820M : 20 BSL1825 : 25 BSL1830C : 30 BSL1850C : 32	BSL1830 : 20 BSL1840 : 26 BSL1850 : 32 BSL1860 : 38	BSL36A18 : 32 BSL36A18X : 32 BSL36B18 : 52 BSL36B18X : 52
USB	Tensión de carga	V	5			
	Corriente de carga	A	2			

NOTA

El tiempo de carga puede variar según la temperatura ambiente y la tensión de la fuente de alimentación.

4. Desconecte el cable de alimentación del cargador de la toma de corriente.

5. Sostenga el cargador con firmeza y saque la batería.

NOTA

Asegúrese de extraer la batería del cargador después de usarlo y, a continuación, guárdelo.

Sobre la descarga eléctrica en caso de baterías nuevas, etc.

Ya que la sustancia química interna de las baterías nuevas y las baterías que no se han utilizado durante mucho tiempo no está activada, la descarga eléctrica puede ser inferior cuando se utilicen por primera y segunda vez. Este fenómeno es temporal, y el tiempo normal requerido para la recarga se restablecerá recargando las baterías 2–3 veces.

Cómo hacer que las baterías duren más.

- (1) Recargue las baterías antes de que se gasten completamente.

Cuando sienta que la energía de la herramienta se debilita, detenga inmediatamente la herramienta y recargue su batería. Si continúa utilizando la herramienta y gasta la corriente eléctrica, la batería podría resultar dañada y su vida útil se acortará.

- (2) Evite realizar la recarga a altas temperaturas.

Una batería recargable se calentará inmediatamente después de su uso. Si tal batería se recarga inmediatamente después de su uso, su sustancia química interna se deteriorará, y la vida útil de la batería se acortará. Deje la batería y recárguela después de que se haya enfriado un rato.

PRECAUCIÓN

- Si la batería se carga cuando está caliente porque ha permanecido durante un período de tiempo prolongado en un lugar expuesto a la luz directa del sol o porque la batería acaba de utilizarse, el testigo indicador de carga se enciende durante 0,3 segundos, no se enciende durante 0,3 segundos (apagada durante 0,3 segundos). En ese caso, deje primero que se enfríe la batería y, a continuación, inicie la carga.
- Cuando el testigo indicador de carga parpadea (en intervalos de 0,2 segundos), compruebe y extraiga los objetos extraños del conector del cargador de la batería. Si no hay objetos extraños, es probable que la batería o el cargador funcionen incorrectamente. Llévelo a su Centro de servicio técnico autorizado.

MONTAJE Y FUNCIONAMIENTO

Acción	Figura	Página
Extracción e inserción de la batería (se vende por separado)	2	2
Carga	3	2
Desmontaje de la caja para el polvo	4	2
Desmontaje del filtro	5	2
Comprobación del filtro*1	6	3
Montaje del filtro*2	7	3
Montaje de la caja para el polvo*3	8	3
Funcionamiento de los interruptores*4	9	4
Cómo usarlo*5	11	5
Vaciado de la caja para el polvo*6	12	6

Eliminación efectiva del polvo*7	13	6
Indicador de batería restante	18	7
Cargar un dispositivo USB desde una toma de corriente eléctrica	19-a	7
Cargar un dispositivo USB y su batería desde una toma de corriente eléctrica	19-b	7
Cómo recargar el dispositivo USB	20	8
Cuando la carga de dispositivos USB se ha completado	21	8
Selección de los accesorios	—	220

- *1 a. Filtro libre de suciedad y polvo
 b. La goma no está deteriorada
 c. El conector no tiene daños
- *2 Si el filtro no está instalado correctamente, la suciedad o la mugre pueden entrar en la unidad del ventilador y provocar daños o una avería.
- *3 La caja para el polvo también se puede instalar con la boquilla orientada hacia arriba. (Fig. 8-a)

*4

Modo	Tiempo de funcionamiento continuo
3 (MÁXIMO)	Aprox. 15 min
2 (MEDIO)	Aprox. 30 min
1 (MÍNIMO)	Aprox. 60 min

* El tiempo de funcionamiento continuo variará en función del estado de la batería. Utilice la tabla como referencia.

NOTA

- Con el fin de suprimir los ruidos al utilizar el aparato, cambie al modo 1.
 - Cuando utilice el modo 3 en ciertas superficies, la fuerza de succión puede hacer que la acción se sienta pesada. Si esto ocurre, cambie a los modos 2 o 1.
- *5 Cuando monte la boquilla o el tubo de extensión, insértelos a medida que gira en la dirección indicada por la flecha.
 Gire los accesorios en la dirección indicada por la flecha también durante el desmontaje. (Fig. 11-a)
 Girarlos en la dirección opuesta podría dar lugar a la desconexión de la caja para el polvo de la cubierta.
- *6 **NOTA**
- Oriente el puerto de entrada hacia abajo; el polvo podría derramarse cuando extraiga la caja para el polvo.
 - Si la succión no se recupera después de la eliminación del polvo, limpie el filtro. (Consulte la sección "Limpieza del filtro" en la página 64).
- *7 El aparato dispone de un mecanismo incorporado para extraer el polvo presente en el filtro cuando extraiga la caja del polvo.
 Para eliminar el polvo de manera todavía más efectiva, gire la caja para el polvo repetidamente hacia atrás y hacia delante (de 2 a 3 veces o más).
 Mientras sujeta la unidad de manera que la caja para el polvo no se suelte de la cubierta, gire ligera y repetidamente la caja para el polvo en las direcciones indicadas.

LA LUZ INDICADORA (Fig. 10)

Aviso sobre la limpieza del filtro

Si el filtro se atasca y la potencia de succión disminuye, la luz indicadora parpadeará.

Y la unidad principal emitirá un sonido intermitente.

Sin embargo, esto no es un signo de un fallo.

Si esto sucede, vacíe la caja para el polvo y limpie el filtro inmediatamente. (Consulte la Fig. 12, la Fig. 13 y "MANTENIMIENTO E INSPECCIÓN" en la página 64).

Aviso sobre la obstrucción del puerto de entrada

Si el puerto de entrada se obstruye durante el uso, por ejemplo mientras se aspiran alfombras, la unidad principal emitirá un sonido intermitente, la luz indicadora parpadeará. Sin embargo, esto no es un signo de avería.

Elimine la obstrucción del puerto de entrada si esto ocurre.

NOTA

Si funciona continuamente cuando el filtro se obstruye o el puerto de entrada se bloquea, el aparato dejará de funcionar debido a la protección de temperatura del motor.

MANTENIMIENTO E INSPECCIÓN

ADVERTENCIA

- Durante las tareas de inspección y mantenimiento, asegúrese de desactivar el interruptor de encendido y de desconectar la batería.
- No trabaje con las manos mojadas. Podría producirse una descarga eléctrica o lesiones.

1. Limpieza del filtro

Si la eficacia de la aspiración es deficiente aunque haya vaciado la caja para el polvo, desmonte el filtro y lávelo con agua fría o templada. (El agua no debe estar caliente al tacto). Después del lavado, séquelo al sol. (Fig. 14-a)
 Alternativamente, sople cualquier residuo adherido al filtro desde el interior hacia el exterior con una pistola de aire o algo similar. (Fig. 14-b)

Presión del aire: Presión general (aproximadamente 0,6 MPa)

NOTA

- No lave el filtro en una lavadora.
- No lave el filtro con agua caliente ni lo seque cerca del fuego.
- No retire el filtro del ventilador.
- No utilice una pistola de aire u otra herramienta similar para limpiar el filtro, el filtro del ventilador o el propio aparato. (Fig. 14-c)

Si lo hace, puede empujar la suciedad hacia el interior del aparato y provocar una avería.

2. Limpieza del filtro del ventilador

Si hubiera polvo en el filtro del ventilador, sostenga el aspirador orientando el filtro del ventilador hacia abajo para evitar que el polvo entre en el motor y limpie suavemente con un cepillo pequeño como, por ejemplo, un cepillo de dientes usado. No pase el cepillo con fuerza. (Fig. 15)

3. Inspección de la boquilla para el suelo

Inspeccione la boquilla para el suelo para confirmar que su cuchilla no se ha desprendido. Si la cuchilla se ha desprendido, presiónela hasta que se enganche en la proyección.

Si se utiliza con la cuchilla desprendida puede producir manchas.

Al sustituir la cuchilla, insértela comenzando desde la muesca en el rail y deslícela a lo largo de la ranura. Asegúrese de que no haya partes flojas. (Fig. 16)

4. Inspección de los tornillos de montaje

Inspeccione con regularidad todos los tornillos de montaje y asegúrese de que estén bien apretados. Si hay algún tornillo suelto, apriételo inmediatamente. No hacerlo podría provocar riesgos graves.

5. Mantenimiento del motor

El bobinado de la unidad del motor es el auténtico corazón de la herramienta eléctrica. Tenga el máximo cuidado posible para asegurarse de que el bobinado no se dañe ni se moja con aceite o agua.

6. Inspección de los terminales (herramienta y batería)

Compruebe para asegurarse de que no se han acumulado virutas ni polvo en los terminales.

En ocasiones verifique antes, durante y después de la operación.

PRECAUCIÓN

Retire las virutas o el polvo que pudiera haberse acumulado en los terminales.

De lo contrario puede producirse un fallo en el funcionamiento.

7. Limpieza del exterior

Cuando la herramienta esté sucia, límpiela con un paño suave y seco o con un paño humedecido con agua y jabón. No utilice disolventes clóricos, gasolina ni disolventes de pintura, ya que estos funden el plástico.

8. Almacenamiento

Guarde la herramienta eléctrica y la batería en un lugar en el que la temperatura sea inferior a 40°C y fuera del alcance de los niños.

Cuando guarde el aparato en posición vertical, enganche la correa en un colgador.

NOTA

- No lo guarde en una ubicación donde los niños puedan alcanzar o coger el aparato con facilidad.
- No lo guarde en un lugar húmedo o en un área expuesta a la lluvia.
- No lo guarde bajo la luz solar directa o en una ubicación donde las temperaturas puedan cambiar de forma repentina.
- No lo guarde en una ubicación con materiales volátiles que puedan prenderse o explotar.
- No coloque el aparato contra una pared sin usar la correa para fijarlo en su sitio. **(Fig. 17)**
No observar estas indicaciones podría causar daños derivados de una caída.
- Almacenamiento de baterías de iones de litio.
Compruebe que las baterías de iones de litio se hayan cargado completamente antes de almacenarlas.
Un almacenamiento prolongado de las baterías (3 meses o más) con poca carga podría deteriorar su funcionamiento, reduciendo en gran medida el tiempo de uso de la batería o haciendo que las baterías no puedan mantener una carga.
No obstante, la reducción en gran medida del tiempo de uso de la batería puede recuperarse si se carga y utiliza de dos a cinco veces.
Si el tiempo de uso de la batería es extremadamente corto a pesar de haber cargado y utilizado la batería varias veces, deberá considerarla agotada y comprar una nueva.

Aviso importante sobre las baterías de las herramientas eléctricas a batería de HiKOKI

Utilice siempre una de nuestras baterías genuinas. No podemos garantizar la seguridad y el funcionamiento de nuestra herramienta eléctrica a batería cuando se utiliza con baterías diferentes a las indicadas por nosotros, o cuando la batería se desmonta y modifica (como cuando se desmontan y sustituyen celdas u otras piezas internas).

GARANTÍA

Las herramientas eléctricas de HiKOKI incluyen una garantía conforme al reglamento específico legal/nacional. Esta garantía no cubre los defectos o daños debidos al uso incorrecto, el uso excesivo ni tampoco los provocados por el desgaste normal. En caso de reclamación, envíe la herramienta eléctrica, sin desmontar y con el CERTIFICADO DE GARANTÍA que aparece al final de estas instrucciones de uso, al Centro de servicio autorizado de HiKOKI.

PRECAUCIÓN

En el manejo y el mantenimiento de las herramientas eléctricas, se deberán observar las normas y reglamentos vigentes en cada país.

SOLUCIÓN DE PROBLEMAS

Siga las instrucciones que se indican en la siguiente tabla si la herramienta no funciona normalmente. Si esto no soluciona el problema, consulte a su distribuidor o al centro de servicio autorizado de HiKOKI.

1. Herramienta eléctrica

Síntoma	Posible causa	Solución
La herramienta no funciona	No queda carga en la batería.	Cargue la batería.
La herramienta se detiene repentinamente	El ventilador está obstruido con polvo, lo que ha provocado una sobrecarga.	Póngase en contacto con el establecimiento de compra y solicite el desmontaje y la limpieza.
	La batería se ha sobrecalentado.	Deje que la batería se enfríe.
	El motor está sobrecalentado.	Deseche el polvo y limpie el filtro. Y, a continuación, deje que el motor se enfríe.
Succión deficiente	La caja para el polvo está llena.	Deseche el polvo.
	La boquilla está obstruida.	Elimine la obstrucción.
	La boquilla o el tubo de extensión están sueltos.	Apriete firmemente la unidad.
	La boquilla o el tubo de extensión están agrietados o dañados.	Cambie la unidad por una nueva.
	El filtro está obstruido.	Gire la caja para el polvo y elimine el polvo con las cuchillas para la eliminación del polvo o extraiga el filtro y golpéelo ligeramente o lávelo con agua.
El escape o la unidad principal están calientes.	El motor se sobrecalienta porque la caja para el polvo está llena o porque el filtro está obstruido.	Deseche el polvo. O bien, limpie el filtro.
Ruido anormal/olor raro	El filtro no se ha instalado correctamente, lo cual permite que la materia extraña entre en el motor.	Extraiga la caja para el polvo, oriente el puerto de entrada hacia abajo y sacuda la unidad con suavidad para eliminar la materia extraña y el polvo. Si el ruido anormal/olor raro persisten, es posible que el motor esté dañado. Cese el uso inmediatamente y solicite una reparación.
El tiempo de uso de la batería es corto aún cuando está completamente cargada.	La vida de la batería se ha agotado.	Cambie la batería por una nueva.

2. Cargador

Síntoma	Posible causa	Solución
El testigo indicador de carga está parpadeando en púrpura rápidamente y la carga de la batería no comienza.	La batería no está insertada completamente.	Inserte la batería firmemente.
	Hay materias extrañas en el terminal de la batería o en el lugar en el que la batería está colocada.	Quite la materia extraña.
El testigo indicador de carga parpadea en rojo y la carga de la batería no comienza.	La batería no está insertada completamente.	Inserte la batería firmemente.
	La batería se calienta excesivamente.	Si la deja sola la batería comenzará a cargar automáticamente si su temperatura disminuye, pero esto puede acortar la duración de la batería. Es recomendable que la batería se enfríe en un lugar bien ventilado lejos de la luz directa del sol antes de cargarla.
El tiempo de uso de la batería es corto aún cuando está completamente cargada.	La vida de la batería se ha agotado.	Cambie la batería por una nueva.
La batería tarda mucho tiempo en cargarse.	La temperatura de la batería, el cargador, o el entorno es extremadamente baja.	Cargue la batería en interiores o en otro ambiente más cálido.
	Las aberturas de ventilación del cargador están obstruidas, lo que provoca que sus componentes internos se calienten excesivamente.	Evite bloquear las aberturas de ventilación.
	El ventilador de enfriamiento no está en marcha.	Póngase en contacto con un centro de servicio autorizado de HiKOKI para llevar a cabo las reparaciones.
La lámpara de alimentación USB ha sido apagada y el dispositivo USB ha dejado de cargarse.	La capacidad de la batería se ha vuelto baja.	Cambie la batería por una que tenga capacidad restante.
		Enchufe la clavija del cargador a una toma de corriente eléctrica.
La lámpara de alimentación USB no se apaga incluso después de que ha finalizado la carga del dispositivo USB.	La lámpara de alimentación USB se enciende en verde para indicar que es posible la carga mediante USB.	Esto no es un mal funcionamiento.
No está claro cuál es el estado de carga del dispositivo USB, o si su carga se ha completado.	La lámpara de alimentación USB no se apaga incluso cuando la carga ha finalizado.	Examine el dispositivo USB que se está cargando para confirmar su estado de carga.
La carga de un dispositivo USB se detiene a mitad de proceso.	El cargador estaba conectado a una toma de corriente mientras el dispositivo USB se estaba cargando utilizando la batería como fuente de alimentación.	Esto no es un mal funcionamiento. El cargador hace una pausa en la carga USB durante unos 5 segundos cuando está diferenciando entre las fuentes de alimentación.
	Una batería estaba introducida en el cargador mientras el dispositivo USB se estaba cargando utilizando un enchufe de red como fuente de alimentación.	
La carga del dispositivo USB se detiene en un punto intermedio cuando la batería y el dispositivo USB se están cargando al mismo tiempo.	La batería se ha cargado completamente.	Esto no es un mal funcionamiento. El cargador hace una pausa en la carga USB durante unos 5 segundos mientras comprueba si la batería ha completado con éxito la carga.
La carga del dispositivo USB no se inicia cuando la batería y el dispositivo USB se están cargando al mismo tiempo.	La capacidad restante de la batería es extremadamente baja.	Esto no es un mal funcionamiento. Cuando la capacidad de la batería alcanza un cierto nivel, la carga USB comienza automáticamente.

AVISOS DE SEGURANÇA PARA O ASPIRADOR A BATERIA

- De modo a evitar acidentes, como incêndios, choques eléctricos e ferimentos, certifique-se de que segue os “Avisos de segurança” mencionados abaixo.
- Antes de usar, leia todos os “Avisos de segurança” e use o aparelho correctamente de acordo com as instruções.
- Mantenha este manual de instruções num local acessível para que possa ser consultado pelo utilizador a qualquer altura.

AVISO

1. Mantenha o local de trabalho limpo. Um local ou mesa de trabalho sujos podem causar acidentes.
2. Atente também ao estado do local de trabalho. Ponha o local de trabalho suficientemente limpo. Não use o aparelho em locais com líquidos ou gases inflamáveis.
3. Mantenha as crianças afastadas. Não permita que outras pessoas, para além do operador, toquem no aspirador ou no cabo. Mantenha as restantes pessoas longe do local de trabalho.
4. Use o aspirador adequado para o trabalho. Use o aparelho apenas nas aplicações especificadas.
5. Manuseie o cabo de alimentação com cuidado.
- Não carregue o carregador apenas pelo cabo de alimentação ou puxe a ficha da tomada enquanto segura o cabo de alimentação.
- Mantenha o cabo de alimentação afastado de fontes de calor, óleo e superfícies afiadas.
6. O aspirador deve ser mantido com cuidado. A substituição de acessórios deve seguir o manual de instruções. Verifique regularmente o cabo de alimentação do carregador e peça ao seu revendedor local ou agente de serviço autorizado para efetuar as reparações no caso de este ficar danificado. Se usar um cabo de extensão, verifique-o periodicamente e quando estiver danificado, substitua-o.
7. Nos seguintes casos, desligue o aspirador e desligue a bateria do aspirador:
O aspirador não está a ser usado ou vai ser enviado para reparação.
Os acessórios, tais como um tubo de extensão e um filtro, são substituídos.
Pode existir uma situação de perigo.
8. Evite um arranque repentino. Não transporte o aparelho que está ligado à fonte de alimentação com o dedo no interruptor. Certifique-se de que o interruptor está desligado antes de inserir a bateria.
9. Realize o trabalho com cuidado suficiente. Ao usar o aspirador, preste atenção ao método de manuseamento, como realizar o trabalho, a situação em redor, etc. e execute a operação de maneira cautelosa.
10. Verifique a existência de peças danificadas.
- Antes de usar, verifique a existência de danos na tampa de protecção ou noutras peças e confirme se o aparelho funciona normalmente e desempenha as funções especificadas.
- Verifique a existência de anomalias em todos os locais que possam afectar o funcionamento, o ajuste de posição e estado de engate ou porções móveis, peças danificadas ou estado de encaixe.
- A substituição e reparação da tampa de protecção danificada e outras peças devem seguir as medidas das instruções de manuseamento. Se não existirem tais medidas no manual, peça uma reparação ao vendedor ou agente de serviço autorizado.
- Se o interruptor avariar, peça uma reparação ao vendedor ou agente de serviço autorizado. Evite usar um aspirador que não possa ser iniciado ou parado pelo interruptor.

11. Entre em contacto com a loja especializada para reparar o aspirador.
- Dado que este aspirador está em conformidade com a norma de segurança correspondente, não o modifique.
- Peça uma reparação ao vendedor ou agente de serviço autorizado. Uma reparação da sua parte pode causar acidentes e ferimentos.
12. Este aparelho pode ser utilizado por crianças a partir dos oito anos e por pessoas com capacidades físicas, sensoriais ou mentais reduzidas ou falta de experiência e conhecimento se receberem supervisão ou instruções sobre a utilização deste aparelho de uma forma segura e entenderem os riscos envolvidos. As crianças não devem brincar com o aparelho. A limpeza e a manutenção pelo utilizador não devem ser feitas por crianças sem supervisão.

AVISOS PARA O USO DO ASPIRADOR A BATERIA

Os avisos comuns a todos os aspiradores foram descritos. Para os aspiradores de ferramentas eléctricas, siga os avisos adicionais descritos abaixo:

AVISO

1. Evite que o aparelho aspire o seguinte:
 - Líquidos (por ex., água, óleo) ou detritos húmidos.
 - Faisca gerada durante corte ou trituração de metal.
 - Objectos com alta temperatura como cigarros acesos.
 - Substâncias inflamáveis (gasolina, diluente, benzina, querosene, tinta, etc.), substâncias explosivas (nitroglicerina, etc.), substâncias combustíveis (alumínio, zinco, magnésio, titânio, fósforo vermelho, fósforo amarelo, celulóide, etc.)
 - Objetos afiados, como pregos, lâminas ou vidro.
 - Materiais de solidificação, como pó de cimento e toner, poeiras finas condutoras, como pó de metal e pó de carvão.
2. Regule correctamente o filtro antes de usar. Não use o aparelho sem o filtro ou com o filtro regulado na posição errada nem use um filtro rasgado. Pode causar avarias no motor.
3. Não use o aparelho com a abertura de sucção, entrada de ar ou abertura de saída obstruídas. A temperatura do motor pode subir de forma anormal, causando problemas, como a deformação de peças ou avaria do motor.
4. Não utilize o aparelho quando a sua porta de admissão ou bocal de soalho, etc., estiver obstruído com material estranho. A temperatura do motor pode subir de forma anormal, causando problemas, como deformação de peças ou avaria do motor.
5. Não sujeite o painel do interruptor a choques fortes nem o parta. Pode resultar em problemas.
6. Não olhe directamente para a luz. Tal pode resultar em lesões nos olhos.
Limpe qualquer sujidade ou nódoa na lente da luz LED com um pano macio, tendo cuidado para não riscar a lente.
Riscos na lente da luz LED podem resultar na diminuição do brilho.
7. Quando deixar cair ou bater com o aparelho acidentalmente, verifique as quebras, fissuras ou deformação do aparelho. Quebras, fissuras ou deformação podem causar ferimentos.
8. Quando o aparelho não está em condições ou emite um ruído anormal durante a utilização, desligue imediatamente o interruptor e peça uma reparação ao vendedor ou agente de serviço autorizado. Se continuar a usar o aparelho, pode resultar em ferimentos.

9. Este aparelho só é usado no interior. Nunca o use no exterior. Não utilize à chuva. Mantenha afastado de água ou óleo. Isso pode causar uma avaria do aparelho, uma vez que este não é à prova de água.

PRECAUÇÕES PARA A BATERIA DE ÍONS DE LÍCIO

Para aumentar a vida útil, a bateria de íons de lítio está equipada com uma função de proteção para impedir a transmissão de corrente.

Nos casos de 1 a 3 descritos abaixo, quando utilizar este produto, mesmo que esteja ligado, o motor pode parar. Isto não constitui uma avaria, sendo o resultado da função de proteção.

- Quando a carga restante da bateria se esgotar, o motor para. Nesse caso, carregue-a imediatamente.
- Se a ferramenta estiver sobrecarregada, o motor pode parar. Neste caso, desligue a ferramenta e elimine as causas da sobrecarga. De seguida, pode voltar a utilizá-la.
- Se a bateria estiver sobreaquecida em condições de sobrecarga, a alimentação da bateria pode parar. Neste caso, pare de utilizar a bateria e deixe-a arrefecer. De seguida, pode voltar a utilizá-la.

Além disso, tenha em consideração os seguintes avisos e precauções.

AVISO

Para evitar antecipadamente qualquer fuga na bateria, produção de calor, emissão de fumo, explosão e ignição, certifique-se de que toma as seguintes precauções.

- Certifique-se de que limalhas e pó não se acumulam na bateria.
 - Durante o trabalho, certifique-se de que limalhas e pó não caem na bateria.
 - Certifique-se de que quaisquer limalhas e pó que caiam na ferramenta durante os trabalhos não se acumulam na bateria.
 - Não guarde uma bateria não utilizada num local exposto a limalhas e ao pó.
 - Antes de guardar uma bateria, remova quaisquer limalhas e pó que possam existir na mesma e não a guarde com peças metálicas (parafusos, pregos, etc.).
- Não perfure a bateria com objetos afiados como pregos, não lhe bata com um martelo, e não pise, arremesse, nem submeta a bateria a impactos físicos severos.
- Não utilize uma bateria que peça estar danificada ou deformada.
- Não utilize a bateria para fins que não os especificados.
- Se a bateria não carregar completamente mesmo após ter passado o tempo de recarregamento especificado, pare imediatamente de a recarregar.
- Não coloque nem submeta a bateria a temperaturas elevadas ou a alta pressão, como as de um forno microondas, secador, ou recipiente de alta pressão.
- Afaste-a imediatamente do fogo quando forem detetadas fugas ou maus odores.
- Não utilizar em locais onde seja produzida uma forte electricidade estática.
- Se a bateria apresentar fugas, maus odores, produção de calor, descoloração ou deformações, ou parecer funcionar de forma anormal durante a utilização, recarregamento ou armazenamento, remova-a imediatamente do equipamento ou do carregador da bateria e pare de a utilizar.
- Não mergulhe a bateria nem permita que quaisquer fluidos vertam para o interior. Entrada de líquido condutor, tal como água, pode causar danos que podem resultar em incêndio ou explosão. Guarde a bateria num local fresco e seco, longe de materiais inflamáveis e combustíveis. As atmosferas de gás corrosivo devem ser evitadas.

AVISOS DE SEGURANÇA ADICIONAIS

- Carregue sempre a bateria a uma temperatura de 0°C a 40°C. Uma temperatura inferior a 0°C resultará num carregamento excessivo, que é perigoso. A bateria não pode ser carregada a uma temperatura superior a 40°C. A temperatura mais adequada para o carregamento é de 20°C a 25°C.
- Não utilize o carregador continuamente. Quando um carregamento terminar, deixe o carregador repousar por cerca de 15 minutos antes do próximo carregamento de bateria.
- Não permita a entrada de substâncias estranhas no orifício de ligação da bateria recarregável.
- Nunca desmonte a bateria recarregável e o carregador.
- Nunca provoque um curto-circuito na bateria recarregável. Provocar um curto-circuito na bateria vai causar uma corrente elétrica e aquecimento excessivos. Resulta em queimaduras ou danos na bateria.
- Não elimine a bateria num fogo. Se a bateria for queimada, pode explodir.
- Leve a bateria à loja onde a comprou assim que autonomia da bateria após o carregamento for demasiado curta para uma utilização prática. Não elimine a bateria gasta.
- Não introduza objetos nas ranhuras de ventilação de ar do carregador. Introduzir objetos metálicos ou inflamáveis nas ranhuras de ventilação de ar do carregador irá resultar em riscos de choques elétricos ou carregador danificado.
- Quando utilizar continuamente esta unidade, esta pode sobreaquecer, levando a danos no motor e interruptor. Assim, sempre que a estrutura ficar quente, deixe a ferramenta descansar durante algum tempo.
- Certifique-se de que a bateria está firmemente instalada. Caso ela não esteja, pode sair para fora e provocar um acidente.
- Não use o produto se os terminais da ferramenta ou da bateria (montagem da bateria) estiverem deformados. Instalar uma bateria assim pode causar um curto-circuito, o que pode resultar na emissão de fumo ou incêndio.
- Mantenha os terminais da ferramenta (montagem da bateria) livres de limalhas e de pó.
 - Antes do uso, certifique-se de que limalhas e pó não se acumulam na área dos terminais.
 - Durante a utilização, tente evitar que limalhas ou pó na ferramenta caiam sobre a bateria.
 - Quando suspender o funcionamento ou após o uso, não deixe a ferramenta numa área onde possa estar exposta a queda de limalhas ou de pó. Se o fizer pode causar um curto-circuito, o que pode resultar na emissão de fumo ou incêndio.
- Utilize sempre a ferramenta e a bateria a temperaturas entre -5°C e 40°C.

Português

CUIDADO

- Se o líquido vertido pela bateria entrar nos seus olhos, não os esfregue e lave-os bem com água fresca e limpa como água da torneira e contacte imediatamente um médico.
Se não for tratado, o líquido pode provocar problemas nos olhos.
- Se o líquido verter para a sua pele ou roupa, lave-as imediatamente com água limpa como água da torneira. Existe a possibilidade do líquido provocar irritação cutânea.
- Se se deparar com ferrugem, maus odores, sobreaquecimento, descoloração, deformações e/ou outras irregularidades ao utilizar a bateria pela primeira vez, pare de utilizá-la e devolva-a ao seu fornecedor ou vendedor.

AVISO

- Se uma substância estranha condutora entrar no terminal da bateria de íões de lítio, a bateria pode sofrer um curto-circuito causando um incêndio. Ao armazenar a bateria de íões de lítio, cumpra as regras dos conteúdos seguintes.
- Não coloque os resíduos condutores, pregos e fios como fio de ferro ou fio de cobre na caixa de armazenamento.
 - Para evitar curtos-circuitos, coloque a bateria na ferramenta ou coloque a tampa da bateria para armazenamento de modo a que não seja possível ver o ventilador.

SOBRE O TRANSPORTE DA BATERIA DE ÍÕES DE LÍTIO

Ao transportar uma bateria de íões de lítio, tenha em conta as seguintes precauções.

AVISO

Informe a empresa de transporte que uma embalagem contém uma bateria de íões de lítio, informe a companhia da sua potência de saída e siga as instruções da empresa de transporte ao planificar o transporte.

- As baterias de íões de lítio que excedem uma potência de saída de 100 Wh são consideradas incluídas na classificação de carga Mercadorias Perigosas e requerem procedimentos especiais de registo.
- Para transporte para o estrangeiro, deve obedecer à legislação internacional e às regras e regulamentos do país de destino.
- Se o BSL36B18X estiver instalado na ferramenta elétrica, a potência de saída excederá 100 Wh e a unidade será classificada como Mercadorias Perigosas para classificação de frete.

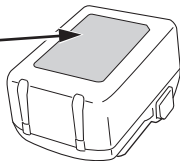
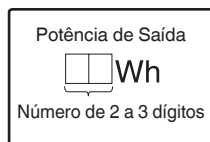

PRECAUÇÕES DE CONEXÃO DO DISPOSITIVO USB (UC18YSL3)

Quando ocorrer um problema inesperado, os dados num dispositivo USB ligado a este produto poderão ser corrompidos ou perdidos. Certifique-se sempre de que faz uma cópia de segurança de quaisquer dados incluídos no dispositivo USB antes da utilização com este produto.

Tenha em conta que a nossa empresa não se responsabiliza por quaisquer dados armazenados num dispositivo USB que seja corrompido ou perdido, nem por qualquer dano que possa ocorrer a um dispositivo ligado.

AVISO

- Antes de usar, verifique se o cabo USB ligado tem algum defeito ou dano.
Usar um cabo USB defeituoso ou danificado pode causar emissão de fumo ou incêndio.
- Quando o produto não está a ser usado, cubra a porta USB com a cobertura de borracha.
A acumulação de pó, etc., na porta USB pode causar emissão de fumo ou incêndio.

NOTA

- Poderá haver uma pausa ocasional durante o recarregamento USB.
- Quando um dispositivo USB não estiver a ser carregado, remova o dispositivo USB do carregador.
Caso contrário, poderá não só reduzir o tempo de vida da bateria do dispositivo USB mas também resultar em acidentes inesperados.
- Pode não ser possível carregar alguns dispositivos USB, dependendo do tipo de dispositivo.

NOMES DOS COMPONENTES (Fig. 1–Fig. 21)

①	Luz LED	⑮	Fecho
②	Placa de identificação	⑯	Luz do indicador de carga
③	Motor	⑰	Marca saliente
④	Estrutura	⑱	Filtro
⑤	Tanque de pó	⑲	Projeção
⑥	Bateria	⑳	Ranhuradas da estrutura
⑦	Correia	㉑	Pó
⑧	Painel de interruptores	㉒	Pás de remoção de pó (3 peças) (fixadas no interior do tanque de pó)
⑨	Luz indicadora	㉓	Pistola de ar
⑩	Tubo de extensão	㉔	Filtro do ventilador
⑪	Bocal para frinchas	㉕	Além disso, limpe a poeira na calha
⑫	Bocal de soalho	㉖	Entalhe
⑬	Suporte do bocal	㉗	Ranhuira da calha
⑭	Porta de admissão	㉘	Lâmina

	Interruptor do indicador da autonomia da bateria		Painel do visor
	Luz do indicador da autonomia da bateria		

SÍMBOLOS

AVISO

De seguida, são apresentados os símbolos utilizados para a máquina. Assimile bem seus significados antes da utilização.

	R36DB: Aspirador a bateria
	Para reduzir o risco de lesão, o utilizador deve ler o manual de instruções.
	Apenas para países da UE Não deixe ferramentas elétricas no lixo doméstico! De acordo com a diretiva europeia 2012/19/UE sobre ferramentas elétricas e eletrônicas usadas e a implementação de acordo com a lei nacional, as ferramentas elétricas no final da vida útil devem ser recolhidas em separado e encaminhadas a uma instalação de reciclagem ecológica.
	Aviso
	Ligar
	Desligar
	Desconectar a bateria
	Ação proibida
	Modo ALTO
	Modo BAIXO/MÉD
	Botão DESLIGAR

Bateria

	Acende-se; Autonomia da bateria superior a 75%.
	Acende-se; Autonomia da bateria de 50% a 75%.
	Acende-se; Autonomia da bateria de 25% a 50%.
	Acende-se; Autonomia da bateria inferior a 25%.

	Piscas; Autonomia da bateria quase esgotada. Recarregue a bateria assim que possível.
	Piscas; Saída suspensa devido à alta temperatura. Remova a bateria da ferramenta e aguarde que esta arrefeça totalmente.
	Piscas; Saída suspensa por falha ou avaria. O problema poderá ser a bateria, por isso contacte o seu revendedor.

ACESSÓRIOS-PADRÃO

Além da unidade principal (1 unidade), a embalagem contém os acessórios listados na página 219. A bateria e o carregador de bateria não estão incluídos com este produto.

Os acessórios de série estão sujeitos a mudanças sem aviso prévio.

APLICAÇÕES

- Aspiração ligeira de superfícies secas

ESPECIFICAÇÕES

1. Ferramenta elétrica

Item	Modelo	R36DB
Tensão		36 V
Aplicação		Tipo seco
Tempo de funcionamento contínuo (Bateria: com BSL36A18X)	3 (ALTO)	Aprox. 15 min
	2 (MÉD)	Aprox. 30 min
	1 (BAIXO)	Aprox. 60 min
Taxa de trabalho de sucção		3 (ALTO): aprox. 155 W 2 (MÉD): aprox. 65 W 1 (BAIXO): aprox. 35 W
Capacidade de recolha de pó		560 mL
Bateria disponível para esta ferramenta*		Bateria multitensão
Dimensões (L x P x A)		478 mm x 112 mm x 169 mm
Peso**		1,6 kg (BSL36A18X) 1,9 kg (BSL36B18X)

* As baterias existentes (BSL3660/3626X/3626/3625/3620, séries BSL18.... e BSL14....) não podem ser utilizadas com esta ferramenta.

** De acordo com o procedimento EPTA 01/2014
O peso não inclui acessórios.

NOTA

Devido ao programa contínuo de pesquisa e desenvolvimento da HiKOKI, as especificações aqui contidas estão sujeitas a mudanças sem aviso prévio.

Português

2. Bateria (vendida separadamente)

Modelo	BSL36A18X
Tensão	36 V / 18 V (Comutação Automática*)
Capacidade da bateria	2,5 Ah / 5,0 Ah (Comutação Automática*)
Produtos sem fios disponíveis**	Produto da série multitensão, 18 V
Carregador disponível	Carregador deslizante para baterias de íons de lítio

* A própria ferramenta irá desligar automaticamente.

** Consulte o nosso catálogo geral para obter mais informações.

CARREGAMENTO

Antes de utilizar a ferramenta elétrica, carregue a bateria da seguinte forma.

1. Ligue o cabo de alimentação do carregador à tomada.

Ao ligar a ficha do carregador a uma tomada, a luz do indicador de carga pisca a vermelho (Em intervalos de 1 segundo).

2. Introduza a bateria no carregador.

Introduza firmemente a bateria no carregador conforme mostrado na **Fig. 3** (na página 2).

3. Carregamento

Ao introduzir uma bateria no carregador, a luz do indicador de carga pisca a azul.

Quando a bateria fica completamente carregada, a luz indicadora de carga acende a verde. (Consulte a **Tabela 1**)

(1) Indicação de luz do indicador de carga

As indicações da luz do indicador de carga serão aquelas mostradas na **Tabela 1**, de acordo com o estado do carregador ou da bateria recarregável.

Tabela 1

Indicações da luz do indicador de carga				
Luz do indicador de carga (VERMELHO / AZUL / VERDE / ROXO)	Antes do carregamento	Pisca (VERMELHO)	Acende-se durante 0,5 segundos. Não se acende durante 0,5 segundos. (desliga-se durante 0,5 segundos)	Ligado à fonte de alimentação
	Durante o carregamento	Pisca (AZUL)	Acende-se durante 0,5 segundos. Não se acende durante 1 segundo. (desligado durante 1 segundo)	Capacidade da bateria inferior a 50%
		Pisca (AZUL)	Acende-se durante 1 segundo. Não se acende durante 0,5 segundos. (desliga-se durante 0,5 segundos)	Capacidade da bateria inferior a 80%
		Acende-se (AZUL)	Acende-se de forma fixa	Capacidade da bateria superior a 80%
	Carregamento concluído	Acende-se (VERDE)	Acende-se de forma fixa (Aviso sonoro contínuo: cerca de 6 segundos)	
	Sobreaquecimento espera	Pisca (VERMELHO)	Acende-se durante 0,3 segundos. Não se acende durante 0,3 segundos. (desliga-se durante 0,3 segundos)	Bateria sobreaquecida. Não é possível carregar. (O carregamento inicia quando a bateria arrefecer).
	Carregamento impossível	Tremeluz (ROXO)	Acende-se durante 0,1 segundos. Não se acende durante 0,1 segundos. (desliga-se durante 0,1 segundos)	Avaria na bateria ou no carregador

- (2) Em relação às temperaturas e ao tempo de carregamento da bateria recarregável
As temperaturas e o tempo de carregamento serão aqueles mostrados na **Tabela 2**.

Tabela 2

Carregador		UC18YSL3					
Bateria	Tipo de bateria	Li-ion					
	Temperaturas às quais a bateria pode ser recarregada	0°C–50°C					
	Tensão de carregamento	V	14,4		18		
	Tempo de carregamento, aprox. (a 20°C)	min	Série BSL14xx		Série BSL18xx		Série multitensão
			(4 células)	(8 células)	(5 células)	(10 células)	(10 células)
		BSL1415S : 15 BSL1415 : 15 BSL1415X : 15 BSL1420 : 20 BSL1425 : 25 BSL1430C : 30	BSL1430 : 20 BSL1440 : 26 BSL1450 : 32 BSL1460 : 38	BSL1815S : 15 BSL1815 : 15 BSL1815X : 15 BSL1820 : 20 BSL1820M : 20 BSL1825 : 25 BSL1830C : 30 BSL1850C : 32	BSL1830 : 20 BSL1840 : 26 BSL1850 : 32 BSL1860 : 38	BSL36A18 : 32 BSL36A18X : 32 BSL36B18 : 52 BSL36B18X : 52	
USB	Tensão de carregamento	V	5				
	Corrente de carregamento	A	2				

NOTA

O tempo de recarregamento pode variar conforme a temperatura ambiente e a tensão da fonte de alimentação.

4. Desligue o cabo de alimentação do carregador da tomada.**5. Segure bem o carregador e retire a bateria.****NOTA**

Certifique-se de que retira a bateria do carregador após a utilização e, de seguida, guarde-a.

Sobre descarga elétrica no caso de baterias novas, etc.

Como a substância química interna das baterias novas e baterias que não tenham sido utilizadas por um longo período não está ativada, pode haver uma pequena descarga elétrica ao usá-las pela primeira e segunda vez. Este fenómeno é temporário e o tempo normal requerido para a recarga será restabelecido depois de recarregar a bateria 2–3 vezes.

Como prolongar a vida útil das baterias.

- (1) Recarregar as baterias antes de elas ficarem completamente descarregadas.

Quando sentir que a potência da ferramenta se torna mais fraca, pare de usar a ferramenta e recarregue a respetiva bateria. Se continuar a usar a ferramenta e gastar completamente a corrente elétrica, a bateria pode ficar danificada e sua vida torna-se mais curta.

- (2) Evite recarregar a altas temperaturas.

Uma bateria recarregável fica quente imediatamente depois do uso. Se uma bateria nesse estado for recarregada imediatamente depois de ter sido usada, a sua substância química interna deteriora-se e sua vida útil diminui. Deixe a bateria descansar e recarregue-a somente depois que ela ter arrefecido durante algum tempo.

PRECAUÇÃO

- Se a bateria for carregada enquanto está quente porque foi deixada durante um longo período de tempo num local sujeito a luz solar direta ou porque a bateria foi utilizada recentemente, a luz do indicador de carga do carregador acende-se durante 0,3 segundos e não se acende durante 0,3 segundos (desliga-se durante 0,3 segundos). Nesse caso, deixe primeiro a bateria arrefecer e, de seguida, inicie o carregamento.
- Quando a luz do indicador de carga tremeluz a vermelho (em intervalos de 0,2 segundos), procure e retire quaisquer objetos estranhos no conector de bateria do carregador. Se não houver qualquer objeto estranho, é provável que a bateria ou o carregador estejam avariados. Dirija-se ao centro de assistência autorizado.

MONTAGEM E FUNCIONAMENTO

Ação	Figura	Página
Remover e introduzir a bateria (vendida separadamente)	2	2
Carregamento	3	2
Desmontar o tanque de pó	4	2
Desmontar o filtro	5	2
Verificar o filtro*1	6	3
Montar o filtro*2	7	3
Montar o tanque de pó*3	8	3
Funcionamento do interruptor*4	9	4
Como usar*5	11	5
Esvaziar o tanque de pó*6	12	6
Remover pó de forma eficiente*7	13	6
Indicador da autonomia da bateria	18	7
Carregamento de um dispositivo USB a partir de uma tomada elétrica	19-a	7
Carregamento de um dispositivo USB e bateria a partir de uma tomada elétrica	19-b	7
Como recarregar o dispositivo USB	20	8
Quando o carregamento do dispositivo USB está concluído	21	8
Selecionar acessórios	—	220

- *1 a. Filtro sem detritos e pó
 b. Borracha não deteriorada
 c. Conector isento de danos
- *2 Se o filtro não estiver corretamente instalado, pode entrar sujidade na unidade de ventilador e causar danos ou avaria.
- *3 O tanque de pó também pode ser instalado com o bocal virado para cima. (Fig. 8-a)

*4

Mode	Tempo de funcionamento contínuo
	BSL36A18X
3 (ALTO)	Aprox. 15 min
2 (MÉD)	Aprox. 30 min
1 (BAIXO)	Aprox. 60 min

* O tempo de funcionamento contínuo varia de acordo com as condições da bateria. Por favor, use a tabela abaixo como orientação.

NOTA

- Para suprimir o ruído durante a utilização do aparelho, mude para o modo 1.
 - Ao usar o modo 3 em determinadas superfícies, a força de sucção pode tornar a ação pesada. Se isto ocorrer, mude para o modo 1 ou 2.
- *5 Quando fixar o tubo de extensão ou o bocal, insira enquanto torce na direção indicada pela seta. Rode na direção indicada pela seta também ao retirar. (Fig. 11-a)
 Torcer na direção oposta pode resultar em retirar o tanque de pó da estrutura do aparelho.

*6 NOTA

- Aponte a porta de admissão para baixo dado que pó pode derramar quando retirar o tanque de pó.
- Se a sucção não recuperar após eliminar o pó, limpe o filtro. (consulte "Limpeza do filtro" na página 74.)

- *7 O aparelho tem um mecanismo para raspar o pó preso ao filtro ao retirar o tanque de pó.
 Para raspar o pó de forma mais eficaz, rode repetidamente o tanque de pó para trás e para a frente (2 a 3 vezes ou mais).
 Segurando a unidade de forma a que o tanque de pó não saia da estrutura, rode ligeiramente o tanque de pó repetidamente nas direções indicadas.

A LUZ INDICADORA (Fig. 10)

Aviso acerca da limpeza do filtro

Se o filtro ficar entupido e a potência de sucção diminuir, a luz indicadora pisca.
 E a unidade principal emite um som intermitente.
 No entanto, isto não é um sinal de uma falha.
 Se isto acontecer, esvazie de imediato o recipiente de pó e limpe o filtro. (Consulte a Fig. 12, Fig. 13, e "MANUTENÇÃO E INSPEÇÃO" na página 74.)

Aviso sobre obstruções na porta de admissão

Se a porta de admissão ficar bloqueada durante a utilização - por exemplo, ao aspirar tapetes - a unidade principal emitirá um som pulsante, a lâmpada indicadora piscará.
 No entanto, isto não é sinal de avaria.
 Remova a obstrução da porta de admissão se isto acontecer.

NOTA

Se funcionar continuamente quando o filtro ficar entupido ou a porta de admissão ficar bloqueada, o aparelho deixará de funcionar por proteção da temperatura do motor.

MANUTENÇÃO E INSPEÇÃO

AVISO

- Para inspeção e manutenção, certifique-se de que desliga o interruptor e retira a bateria.
- Não trabalhe com as mãos molhadas. Pode causar choques eléctricos ou avarias.

1. Limpeza do filtro

Se a eficiência de aspiração for fraca mesmo que tenha sido esvaziado o tanque de pó, retire o filtro e lave-o com água fria ou morna. (A água não deve estar quente ao toque.) Após a lavagem, seque longe de luz solar direta. (Fig. 14-a)

Em alternativa, limpe os detritos presos no filtro a partir do interior em direção ao exterior com uma pistola de ar ou algo semelhante. (Fig. 14-b)

Pressão de ar: Pressão geral (cerca de 0,6 MPa)

NOTA

- Não lave o filtro numa máquina de lavar.
 - Não lave o filtro com água quente nem o seque perto de fogo.
 - Não retire o filtro da ventoinha.
 - Não utilize uma pistola de ar comprimido ou uma ferramenta similar para limpar o filtro, o filtro do ventilador ou o próprio aparelho. (Fig. 14-c)
 Se o fizer poderá empurrar a sujidade para dentro do aparelho e causar avaria.
- #### 2. Limpeza do filtro do ventilador
- Se existir pó no filtro do ventilador, segure o aspirador com o filtro do ventilador a apontar para baixo para manter o pó fora do motor e limpe levemente com um pincel ou escova pequeno como, por exemplo, uma escova de dentes usada. Não escove com força. (Fig. 15)

3. Inspeccionar o bocal de soalho

Inspeccione o bocal de soalho para confirmar que a sua lâmina não está deslocada. Se a lâmina estiver deslocada, pressione-a até que se encaixe na saliência. Utilizar com a lâmina deslocada pode causar manchas. Quando substituir a lâmina, insira-a a partir do entalhe na calha e enfie-a ao longo da ranhura. Certifique-se de que não há flacidez. (Fig. 16)

4. Inspeccionar os parafusos de montagem

Inspeccione regularmente todos os parafusos de montagem e certifique-se de que estão bem apertados. Caso algum parafuso esteja solto, reaperte-o imediatamente. Caso contrário, pode resultar em ferimentos graves.

5. Manutenção do motor

O enrolamento do motor do aparelho é o “coração” da ferramenta elétrica.

Tome o devido cuidado para garantir que o enrolamento não se danifica e/ou fica molhado com óleo ou água.

6. Inspeção de terminais (ferramenta e bateria)

Certifique-se de que limalhas e pó não se acumulam nos terminais.

Verifique ocasionalmente antes, durante e depois da produção.

CUIDADO

Remova quaisquer limalhas ou pó acumulados nos terminais.

Caso contrário, poderá resultar em avaria.

7. Limpeza do exterior

Quando a ferramenta estiver manchada, limpe com um pano suave e seco ou um pano humedecido em água com sabão. Não utilize solventes clorídricos, gasolina ou solventes de tinta, pois estes derretem plásticos.

8. Armazenamento

Armazene a ferramenta elétrica e a bateria num local em que a temperatura seja inferior a 40°C e fora do alcance das crianças.

Ao armazenar o aparelho na posição vertical, encaixe a correia a um suporte.

NOTA

- Não armazene num local onde as crianças possam alcançar ou retirar facilmente o aparelho.
- Não armazene num local húmido ou num local exposto à chuva.
- Não armazene num local exposto à luz solar direta ou num local em que as temperaturas possam mudar de repente
- Não armazene num local com substâncias voláteis que se possam inflamar ou explodir.
- Não coloque o aparelho junto a uma parede sem utilizar a cinta para o fixar no lugar. (Fig. 17)
- Não o fazer pode resultar em danos devido a uma queda.
- Armazenar baterias de iões de lítio.

Certifique-se de que as baterias de iões de lítio foram totalmente carregadas antes de armazená-las.

O armazenamento prolongado (3 meses ou mais) das baterias com pouca carga pode resultar em deterioração do desempenho, redução significativa do tempo de utilização das baterias ou tornar as baterias incapazes de manter a carga.

Contudo, um tempo de utilização da bateria significativamente reduzido pode ser recuperado carregando e utilizando repetidamente as baterias duas a cinco vezes.

Se o tempo de utilização da bateria for extremamente curto apesar do carregamento e utilização repetidos, considere as baterias esgotadas e compre baterias novas.

CUIDADO

Na operação e na manutenção das ferramentas elétricas, devem-se observar as normas de segurança e os padrões prescritos por cada país.

Aviso importante sobre as baterias para as ferramentas sem fios da HiKOKI.

Utilize sempre uma das nossas baterias originais designadas. Não podemos garantir a segurança e o desempenho da nossa ferramenta elétrica sem fios quando é utilizada com baterias diferentes das baterias designadas por nós ou quando a bateria é desmontada e modificada (assim como desmontagem e substituição das células ou outras peças internas).

GARANTIA

Garantimos que a HiKOKI Power Tools obedece às normas legislativas de cada país. Esta garantia não cobre avarias ou danos derivados de má utilização, abuso ou desgaste normal. Em caso de queixa, envie a Ferramenta elétrica, não desmontada, juntamente com o CERTIFICADO DE GARANTIA que se encontra no fundo destas instruções de utilização, para um centro de assistência autorizado da HiKOKI.

RESOLUÇÃO DE PROBLEMAS

Utilize as inspeções na tabela abaixo, caso a ferramenta não funcione normalmente. Se isto não solucionar o problema, consulte o seu representante ou o Centro de Serviço Autorizado da HIKOKI.

1. Ferramenta elétrica

Sintoma	Causa possível	Solução
A ferramenta não funciona	Sem carga restante na bateria	Carregue a bateria.
A ferramenta parou subitamente	Ventilador obstruído com pó, causou sobrecarga	Entre em contacto com o local de compra e peça a desmontagem e limpeza.
	A bateria está sobreaquecida.	Deixe a bateria arrefecer.
	O motor está sobreaquecido.	Elimine o pó e limpe o filtro. E depois deixe o motor arrefecer.
Má sucção	O tanque de pó está cheio.	Descarte o pó.
	O bocal está obstruído.	Remova a obstrução.
	O bocal ou tubo de extensão está solto.	Aperte firmemente a unidade.
	O bocal ou tubo de extensão está rachado ou danificado.	Troque a unidade por uma nova.
	O filtro está obstruído.	Rode o tanque de pó e raspe o pó com uma pá de remoção de pó ou remova o filtro e bata levemente ou lave com água.
A unidade principal ou o escape está quente	O motor está a sobreaquecer, porque o tanque de pó está cheio ou o filtro está obstruído.	Descarte o pó. Ou, em alternativa, limpe o filtro.
Ruído estranho/maus odores	O filtro não está instalado corretamente, resultando em matéria estranha penetrar no motor.	Remova o tanque de pó, aponte a porta de admissão para baixo e agite-o gentilmente para remover pós e material estranho. Se o ruído estranho ou o odor desagradável persistir, o motor pode ficar danificado. Pare imediatamente a utilização e mande reparar.
A bateria não pode ser instalada	Tentar instalar uma bateria diferente da especificada para a ferramenta.	Por favor, instale uma bateria tipo multitensão.

2. Carregador

Sintoma	Causa possível	Solução
A luz indicadora de carga está a piscar rapidamente a roxo e o carregamento da bateria não inicia.	A bateria não está inserida até ao fim.	Insira a bateria firmemente.
	Existe material estranho no terminal da bateria ou onde a bateria está conectada.	Remova o material estranho.
A luz indicadora de carga está a piscar a vermelho e o carregamento da bateria não inicia.	A bateria não está inserida até ao fim.	Insira a bateria firmemente.
	A bateria está sobreaquecida.	Se deixada sozinha a bateria irá começar a carregar automaticamente se a sua temperatura diminuir, mas isto pode reduzir o tempo de vida da bateria. É recomendado que a bateria seja arrefecida num local bem ventilado longe da luz solar direta antes de a carregar.
O tempo de uso da bateria é curto mesmo apesar de a bateria estar completamente carregada.	A vida útil da bateria está esgotada.	Substitua a bateria por uma nova.
A bateria demora muito tempo a carregar.	A temperatura da bateria, do carregador ou do ambiente circundante é demasiado baixa.	Carregue a bateria dentro de casa ou noutro ambiente mais quente.
	As saídas de ar do carregador estão bloqueadas, causando o sobreaquecimento dos componentes internos.	Evite bloquear as saídas de ar.
	A ventoinha de arrefecimento não está a funcionar.	Contacte um Centro de Serviço Autorizado HiKOKI para reparações.
A luz de alimentação de USB desligou-se e o dispositivo USB parou de carregar.	A capacidade da bateria tornou-se fraca.	Substitua a bateria por uma que ainda tenha carga.
		Ligue a ficha de alimentação do carregador a uma tomada elétrica.
A luz de alimentação de USB não se desliga apesar de o dispositivo USB ter concluído o carregamento.	A luz de alimentação de USB acende a verde para indicar que o carregamento por USB é possível.	Isto não é uma avaria.
Não é claro qual o estado do carregamento de um dispositivo USB, ou se o seu carregamento está concluído.	A luz de alimentação USB não se desliga mesmo quando o carregamento está concluído.	Examine o dispositivo USB que está a carregar para confirmar o seu estado de carregamento.
O carregamento do dispositivo USB pausa a meio.	O carregador estava ligado a uma tomada elétrica enquanto o dispositivo USB estava a ser carregado utilizando a bateria como fonte de alimentação.	Isto não é uma avaria. O carregador pausa o carregamento USB durante cerca de 5 segundos quando está a diferenciar entre fontes de alimentação.
	Foi inserida uma bateria no carregador enquanto o dispositivo USB estava a ser carregado utilizando uma tomada elétrica como fonte de alimentação.	
O carregamento do dispositivo USB pausa a meio quando a bateria e o dispositivo USB estiverem a ser carregados ao mesmo tempo.	A bateria ficou totalmente carregada.	Isto não é uma avaria. O carregador pausa o carregamento USB durante cerca de 5 segundos enquanto verifica se a bateria concluiu com sucesso o carregamento.
O carregamento do dispositivo USB não inicia quando a bateria e o dispositivo USB estiverem a ser carregados ao mesmo tempo.	A capacidade restante da bateria é extremamente baixa.	Isto não é uma avaria. Quando a capacidade da bateria alcançar um determinado nível, o carregamento USB inicia automaticamente.

SÄKERHETSÅTGÄRDER FÖR DEN BATTERIDRIVNA DAMMSUGAREN

- För att minska risken för brand, elektriska stötar och personskador se till att följa "Säkerhetsföreskrifterna" nedan.
- Läs igenom samtliga "Säkerhetsföreskrifterna" innan användning och använd redskapet korrekt i enlighet med instruktionerna.
- Se till att spara dessa instruktioner på ett ställe där de är lättåtkomliga.

VARNING

1. Håll arbetsplatser ren. Skräp på platsen eller arbetsbänken medför risk för olycksfall.
2. Ge akt på arbetsomgivningen. Se till att arbetsplatsen är välbelyst. Använd inte redskapet på ställen med lättantändliga vätskor eller gaser.
3. Håll barn borta. Låt inte andra personer än användaren röra dammsugaren eller sladden. Obehöriga skall ej tillåtas inom arbetsområdet.
4. Använd dammsugare som lämpar sig för arbetet. Använd redskapet endast för angivna ändamål.
5. Hantera strömsladden varsamt.
- Bär inte laddaren i strömsladden eller dra ut strömsladden ur eluttaget medan du håller i den.
- Håll strömsladden borta från värme, olja och vassa kanter.
6. Dammsugaren bör underhållas noggrant. Byte av tillbehör enligt anvisningarna i bruksanvisningen. Följ anvisningarna i bruksanvisningen vid byte av tillbehör. Kontrollera regelbundet laddarens nätkabel och byt ut den lokala återförsäljare eller en auktoriserad serviceverkstad reparera den ifall den skadas. Om en förlängningskabel används kontrollera den regelbundet och byt ut den när den blir trasig.
7. Stäng i följande fall av dammsugaren och koppla bort batteriet från dammsugaren:
Dammsugaren används inte eller ska lämnas in för reparation.
Tillbehör såsom förlängningsrör och filter, byts ut.
Fara kan förväntas.
8. Undvik plötslig start. Bär inte ett redskap som är anslutet till strömuttag med finger placerat på brytaren. Kontrollera att strömbrytaren är avstängd innan du sätter i batteriet.
9. Utför arbetet med omsorg. När du använder dammsugaren, var uppmärksam på hanteringsmetoden, hur arbetet ska utföras, omgivningen etc. och utför arbetet på ett försiktigt sätt.
10. Kontrollera om några delar är skadade.
○ Innan användning, kontrollera eventuella skador på skyddshöljet eller andra delar och att redskapet fungerar normalt och utför angivna uppgifter.
○ Kontrollera eventuella avvikelser på alla ställen som kan påverka funktionen, anpassningen av rörliga delar, skadade delar eller tillbehör.
○ Utbyte och reparation av skadade skyddshöljen och andra delar skall följa anvisningarna i bruksanvisningarna. Om det inte finns sådana anvisningar i manualen begär reparation från din lokala återförsäljare eller auktoriserad verkstad.
- Om brytaren inte fungerar begär reparation från din lokala återförsäljare eller auktoriserad verkstad. Undvik att använda dammsugaren om den inte kan startas eller stängas av med knappen.
11. Kontakta specialist för reparation av dammsugaren.
- Eftersom den här dammsugaren överensstämmer med motsvarande säkerhetsstandard, modifiera den inte.
- Se till att begära reparation från din lokala återförsäljare eller auktoriserad verkstad. Reparation på egen hand kan orsaka olyckor och personskador.

12. Denna apparat kan användas av barn från 8 år och uppåt och av personer med nedsatt fysisk, sensorisk eller mental förmåga eller brist på erfarenhet och kunskap om de övervakas eller har getts instruktioner om hur man använder apparaten på ett säkert sätt och förstår de risker som finns. Barn får inte leka med apparaten. Rengöring och underhåll får inte utföras av barn utan tillsyn.

FÖRSIKTIGHETSÅTGÄRDER VID ANVÄNDNING AV DEN BATTERIDRIVNA DAMMSUGAREN

De gemensamma försiktighetsåtgärderna för dammsugarna har beskrivits. För dammsugare för elverktyg, följ ytterligare försiktighetsåtgärder som beskrivs nedan:

VARNING

1. Förebygg att följande sugs in i redskapet:
 - Vätska (t.ex. vatten, olja) eller fuktigt skräp.
 - Gnistor som uppstår vid slipning eller kapning av metall.
 - Saker av hög temperatur så som tända cigaretter.
 - Lättantändliga ämnen (bensin, tinner, bensin, fotogen, färg, etc.), explosive ämnen (nitroglycerin, etc.), brännbara ämnen (aluminium, zink, magnesium, titan, röd fosfor, gul fosfor, celluloid, etc.).
 - Skarpa föremål såsom spikar, rakblad eller glas.
 - Stelnande material så som cementpulver och toner och ledande fint stoft så som metallpulver och kolpulver.
2. Applicera filtret korrekt innan användning. Använd inte redskapet utan filter eller med det applicerat på fel plats eller använd ett trasigt filter. Det kan orsaka fel så som att motorn skär.
3. Använd inte redskapet med dess öppning för insug, luftintag eller luftutblås tilltäppta. Motortemperaturen kan stiga onormalt och orsaka problem så som deformationer av delar eller att motorn skär.
4. Använd inte apparaten om dess luftintag eller golvmunstycke etc. täpps till av främmande material. Motortemperaturen kan stiga onormalt och orsaka problem så som deformationer av delar eller att motorn skär.
5. Utsätt inte brytarpanelen för kraftiga stötar eller ha sönder den. Det kan leda till problem.
6. Titta inte direkt in i ljuset. Det kan orsaka skador på ögonen.
Torka av smuts och sot som fastnat på LED-lampans lins med en mjuk trasa med iakttagen försiktighet så att linsen inte repas.
Repor på LED-lampans lins kan leda till minskad ljusstyrka.
7. När du tappar eller stöter vid redskapet av misstag kontrollera att det inte är brott, sprickor i redskapet eller att det är deformerat. Brott, sprickor eller deformationer kan orsaka personskador.
8. Stäng omedelbart av redskapet om det är i dåligt skick eller onormala ljud hörs vid användning och begär reparation från din lokala återförsäljare eller auktoriserad verkstad. Om du fortsätter att använda verktyget som det är kan det leda till personskador.
9. Detta redskap får endast användas inomhus. Använd inte i regn. Håll borta från vatten och olja.
Felfunktion kan uppstå, eftersom apparaten inte är vattentät.

YTTERLIGARE SÄKERHETSVARNINGAR

- Ladda alltid batteriet vid en temperatur på 0°C–40°C. En temperatur under 0°C resulterar i överladdning vilket är farligt. Batteriet får inte laddas vid en temperatur högre än 40°C.
Den lämpligaste temperaturen för laddning är 20°C–25°C.
- Använd inte laddaren oavbrutet.
När en laddning är klar, låt laddaren vila i cirka 15 minuter innan nästa laddning av batteriet.
- Se till att inga främmande föremål hamnar i verktyget genom batteriöppningen eller uttagen.
- Ta aldrig isär vare sig det uppladdningsbara batteriet eller laddningsaggregatet.
- Se till att det uppladdningsbara batteriet inte kortsluts. Kortslutning av batteriet kan orsaka en stor elektrisk ström och överhettning. Det leder till brännskada eller skada på batteriet.
- Kasta inte batteriet i öppen eld. Om batteriet blir bränt kan det explodera.
- Så snart batteriets efterladdningstid blir för kort för verktygets praktiska användning, skall du föra eller skicka batteriet till återförsäljaren. Kasta inte bort det urredade batteriet med sopor.
- Se till att inga föremål eller främmande ämnen hamnar i laddningsaggregatets ventilationshål. Isättning av metallföremål eller lättantändliga objekt i ventilationshålen kommer att resultera i elektriska överslag och skador på laddningsaggregatet.
- Långvarig användning utan uppsikt kan leda till överhettning av verktyget, vilket kan skada motorn och strömbrytaren. Ge därför verktyget lite tid att vila när höjlet blir för varmt.
- Kontrollera att batteriets isättning i verktyget har skett på korrekt sätt. Slarvig isättning kan medföra risk för olycksfall beroende på att batteriet faller ut ur verktyget.
- Använd inte produkten om verktyget eller batteripolarna (batteriluckan) är deformerade.
Att montera ett sådant batteri kan orsaka kortslutning vilket kan leda till rökutsläpp eller antändning.
- Håll verktygets anslutningar (batterilucka) fri från spån och damm.
 - Före användning, se till att spån och damm inte har ansamlats i området vid terminalerna.
 - Försök att undvika att spån eller damm på verktyget hamnar på batteriet under drift.
 - När du avbryter drift eller efter användning, lämna inte verktyget i ett område där det kan utsättas för fallande spån eller damm.
Detta kan orsaka kortslutning som kan leda till rökutveckling eller rost.
- Använd alltid verktyget och batteriet vid temperaturer mellan -5°C och 40°C.

VARNING FÖR LITIJONBATTERI

För att förlänga livstiden är litiumjonbatteriet utrustat med en skyddsfunktion som stoppar utmatning. I händelse av punkt 1 till 3 som beskrivs nedan, kan det hända att motorn stannar när du använder produkten och den är påslagen. Detta är inget fel utan ett resultat av skyddsfunktionen.

- När kvarvarande batterikraft tar slut stannar motorn.
I detta fall ladda omedelbart upp det.
- Om verktyget är överbelastat kan motorn stanna. Stäng i så fall av verktyget och åtgärda orsaken till överbelastningen. Du kan använda det igen när det svalnat.

- Om batteriet överhettas under för hög belastning kan batteriet ta slut.
Om detta händer, sluta använda batteriet och låt det svalna. Du kan använda det igen när det svalnat.

Vidare, var god beakta följande varningar och föreskrifter.

VARNING

För att förebygga läckage från batteri, värmeutveckling, rök, explosion och eldsvåda, var god beakta följande försiktighetsåtgärder.

- Se till att damm och smuts inte samlas på batteriet.
- Vid arbete se till att damm och smuts inte faller på batteriet.
 - Se till att eventuellt damm och smuts som faller på det elektriska verktyget vid arbete inte samlas på batteriet.
 - Förvara inte batteri som inte används på en plats där de utsätts för damm och smuts.
 - Innan förvaring av ett batteri avlägsna eventuellt damm och smuts som har fastnat på det och förvara det inte tillsammans med metallföremål (skruvar, spikar etc.).
- Gör inte hål i batteri med skarpa föremål så som spik, slå med hammare, stampa på eller kasta föremål på eller utsätt batteriet för fysisk påfrestning.
- Använd inte uppenbarligt skadat batteri eller batteri som är deformerat.
- Använd inte batteri för andra syften än de som anges.
- Om batteriladdningen inte lyckas avslutas trots att den angivna laddningstiden passerat, stoppa omedelbart vidare laddning.
- Utsätt inte batteriet för höga temperaturer eller högt tryck så som i en mikrovågsugn, hårtork eller högtrycksbehållare.
- Håll borta från eld så snart läckage eller illaluktande lukt upptäcks.
- Använd inte på plats där stark statisk elektricitet skapas.
- Om batteriet läcker, luktar illa, blir varmt, missfärgat eller missformerat eller på något sätt upplevs som onormalt vid användning, laddning eller förvaring, ta omedelbart bort det från verktyget eller batteriladdaren och sluta använda det.
- Lägg inte batteriet i vätskor och se till att vätskor inte tränger in i det. Om en konduktiv vätska, exempelvis vatten, skulle komma in i batteriet kan det skadas och antändas eller explodera. Förvara batteriet på en sval, torr plats, borta från brännbara och lättantändliga föremål. Batteriet får inte utsättas för miljöer med frätande gas.

FÖRSIKTIGT

- Om vätska som läcker från batteriet kommer i ögonen gnid inte ögonen och skölj dem väl med friskt rent vatten från en kran och kontakta omedelbart medicinsk hjälp.
Om inget görs kan vätskan orsaka ögonproblem.
- Om vätskan kommer i kontakt med din hud eller dina kläder, tvätta omedelbart väl med rent vatten så som från en kran.
Det finns en chans att det kan orsaka hudirritation.
- Om du upptäcker rost, dålig lukt, överhettning, missfärgning, deformation och/eller andra ovanligheter när du använder batteriet för första gången använd det inte utan lämna tillbaka det till din återförsäljare eller handlare.

VARNING

Om ett främmande elektriskt ledande material kommer i kontakt med batteriets anslutningar, kan batteriet kortslutas och förorsaka brand. Vid förvaring av litiumjonbatterier, se till att följa nedanstående anvisningar.

- Placera inte ledande föremål som spikar och ledningar i stål eller koppar i förvaringsfacket.
- För att undvika kortslutning, montera batteriet i verktyget eller sätt på batteriskyddet vid förvaring för att dölja ventilatorn.

ANGÄENDE TRANSPORT AV LITIJONBATTERIER

lakta följande försiktighetsåtgärder när litiumjonbatterier transporteras.

VARNING

Meddela transportföretaget att ett paket innehåller ett litiumjonbatteri, informera företaget om dess uteffekt och följ transportföretagets instruktioner när transporten arrangeras.

- Litiumjonbatterier som överskrider en uteffekt på 100 Wh klassificeras som farligt gods och kommer att kräva en särskild behandlingsprocedur.
- För transport utomlands måste du uppfylla internationell lagstiftning samt destinationslandets regler och förordningar.
- Om BSL36B18X sätts i det elektriska verktyget, kommer effekten att överstiga 100 Wh och enheten kommer då att klassificeras som Farligt gods vid frakthantering.

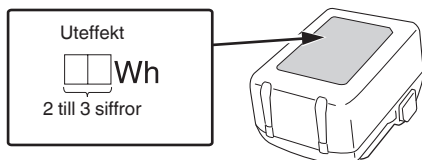

FÖRSIKTIGHETSÅTGÄRDER FÖR ANSLUTNING AV USB-ENHET (UC18YSL3)

När ett oväntat problem uppstår kan data i den USB-enhet som är ansluten till denna produkt skadas eller förloras. Se alltid till att säkerhetskopiera all data som finns på USB-enheten före användning med denna produkt.

Var uppmärksam på att vårt företag inte accepterar något som helst ansvar för data som lagrats i en USB-enhet som skadas eller förloras, och inte heller för eventuella skador som kan uppstå på en ansluten enhet.

VARNING

- Före användning, kontrollera den anslutande USB-kabeln för eventuella defekter eller skador. Användning av en defekt eller skadad USB-kabel kan leda till rökutveckling eller brand.
- När produkten inte används, täck över USB-porten med gummiskyddet. Ansamling av damm etc. i USB-porten kan orsaka rökutveckling eller brand.

ANMÄRKNING

- Någon enstaka paus kan förekomma under USB-uppladdningen.
- När en USB-enhet inte laddas, ta bort USB-enheten ur laddaren. Underlåtenhet att göra detta kan inte bara reducera USB-enhetens batterilivslängd, men kan även leda till oväntade olyckor.
- Vissa USB-enheter kanske inte kan laddas, beroende på typen av enhet.

DELARNAS NAMN (Bild 1–Bild 21)

①	LED-lampa	17	Utstickande märke
②	Typskylt	18	Filter
③	Motor	19	Utsprång
④	Hölje	20	Spår i höljet
⑤	Dammbehållare	21	Damm
⑥	Batteri	22	Dammavskrapare (3 st) (Fästa inuti dammbehållaren)
⑦	Rem	23	Tryckluftspistol
⑧	Brytarpanel	24	Fläktfilter
⑨	Indikatorlampa	25	Rengör även damm på skenan
⑩	Förlängningsrör	26	Skåra
⑪	Fogmunstycke	27	Spår i skenan
⑫	Golvmunstycke	28	Blad
⑬	Munstyckehållare	29	Återstående batteriindikatorromkopplare
⑭	Luftintag	30	Återstående batteriindikatorlampa
⑮	Spärr	31	Displaypanel
⑯	Laddningsindikatorlampa		

SYMBOLER







VARNING

Nedan visas de symboler som används för maskinen. Se till att du förstår vad de betyder innan verktyget används.

	R36DB: Batteridrivna dammsugare
	Användaren måste läsa bruksanvisningen för att minska risken för personskadorna.
	Gäller endast EU-länder Elektriska verktyg får inte kastas i hushållssoporna! Enligt direktivet 2012/19/EU som avser äldre elektrisk och elektronisk utrustning och dess tillämpning enligt nationell lagstiftning ska uttjänta elektriska verktyg sorteras separat och lämnas till miljövänlig återvinning.
	Varning
	Slå PÅ
	Slå AV

	Koppla loss batteriet
	Förbjuden åtgärd
	STARKT läge
	MEDEL/SVAGT läge
	AV-knapp

Batteri

	Lyser; Batteriets återstående energi är 75%.
	Lyser; Batteriets återstående energi är 50%–75%.
	Lyser; Batteriets återstående energi är 25%–50%.
	Lyser; Batteriets återstående energi är mindre än 25%.
	Blinkar ; Batteriet är nästan helt urladdat. Ladda batteriet så snart som möjligt.
	Blinkar ; Drift stoppad på grund av hög temperatur. Avlägsna batteriet från verktyget och låt det svalna helt.
	Blinkar ; Utmatningen avbruten på grund av fel eller funktionsfel. Det kan vara fel på batteriet så kontakta din återförsäljare.

STANDARDTILLBEHÖR

Förutom huvudenheten (1 enhet) innehåller paketet tillbehören listade på sidan 219. Batteri och batteriladdare medföljer inte denna produkt.

Standardtillbehören kan ändras utan föregående meddelande.

ANVÄNDNINGSSOMRÅDEN

- Lättare dammsugning av torra ytor

TEKNISKA DATA

1. Motordrivet redskap

Artikel	Modell		R36DB
Spänning	36 V		
Applisering	Dammsugning av torra ytor		
Kontinuerlig drifttid (Batteri: med BSL36A18X)	3 (STARKT)	Ca 15 min	
	2 (MEDEL)	Ca 30 min	
	1 (SVAGT)	Ca 60 min	
Sugeffekt	3 (STARKT): Ca	155 W	
	2 (MEDEL): Ca	65 W	
	1 (SVAGT): Ca	35 W	
Dammuppsamlingsvolym	560 mL		
Batteri tillgängligt för detta verktyg*	Multivolt batteri		
Mått (B × D × H)	478 mm × 112 mm × 169 mm		
Vikt**	1,6 kg (BSL36A18X) 1,9 kg (BSL36B18X)		

* Befintliga batterier (BSL3660/3626X/3626/3625/3620, BSL18.... och BSL14.... serier) kan inte användas med det här verktyget.

** Enligt EPTA-procedur 01/2014
Angiven vikt är utan tillbehör.

ANMÄRKNING

Beroende på HiKOKIs kontinuerliga forsknings- och utvecklingsarbete, förbehåller HiKOKI rätten till ändringar av tekniska data utan föregående meddelande.

2. Batteri (säljs separat)

Modell	BSL36A18X
Spänning	36 V / 18 V (Automatisk växling*)
Batterikapacitet	2,5 Ah / 5,0 Ah (Automatisk växling*)
Tillgängliga sladdlösa produkter**	Multivoltserie, 18 V-produkt
Tillgänglig laddare	Glidladdare för litiumjonbatterier

* Verktyget växlar över automatiskt.

** Se vår allmänna katalog för detaljer.

BATTERILADDNING

Ladda upp batteriet enligt de följande anvisningarna innan du använder ditt elektriska verktyg.

1. Anslut laddarens nätkabel till ett nätuttag.

Laddningsindikatorlampan kommer att blinka rött (med intervaller på 1 sekund) efter att nätkabeln ansluts till laddaren.

2. Sätt i batteriet i laddaren.

Sätt i batteriet ordentligt i laddaren såsom visas i **Bild 3** (på sidan 2).

3. Laddning

När ett batteri sätts i laddaren kommer laddningsindikatorlampan att blinka blått.

När batteriet blir fulladdat kommer laddningsindikatorlampan att lysa grönt. (Se **Tabell 1**)

- (1) Laddningsindikatorlampan lyser/blinkar
Laddningsindikatorlampans indikeringar visas i **Tabell 1**, alltefter tillståndet på laddaren eller det uppladdningsbara batteriet.

Tabell 1

Laddningsindikatorlampans indikeringar				
Laddningsindikatorlampa (RÖD/BLÅ/GRÖN/LILA)	Före laddning	Blinkar (RÖD)	Lyser 0,5 sekunder. Lyser inte under 0,5 sekunder. (släckt 0,5 sekunder)	Ansluten till strömkälla
	Under laddning	Blinkar (BLÅ)	Lyser 0,5 sekunder. Lyser inte i 1 sekund. (avstängd i 1 sekund)	Batterikapaciteten vid mindre än 50%
		Blinkar (BLÅ)	Lyser 1 sekund. Lyser inte under 0,5 sekunder. (släckt 0,5 sekunder)	Batterikapaciteten vid mindre än 80%
		Lyser (BLÅ)	Lyser ihållande	Batterikapaciteten vid mer än 80%
	Laddning avslutad	Lyser (GRÖN)	Lyser ihållande (Kontinuerlig ljussignal: ungefär 6 sekunder)	
	Överhettad standbyläge	Blinkar (RÖD)	Lyser 0,3 sekunder. Lyser inte under 0,3 sekunder. (släckt 0,3 sekunder)	Batteriet överhettat. Kan inte ladda. (laddning kommer att börja när batteriet svalnat).
	Går inte att ladda	Flimrar (LILA)	Lyser 0,1 sekunder. Lyser inte 0,1 sekunder. (släckt 0,1 sekunder) ■ ■ ■ ■ ■ ■ ■ ■ ■ ■ ■ ■ ■ ■ ■ ■ (Intermittent ljussignal: ungefär 2 sekunder)	Fel i batteriet eller laddaren

(2) Angående temperaturer och laddningstid för det uppladdningsbara batteriet
Temperaturer och laddningstider blir som visas i **Tabell 2**.

Tabell 2

Laddare			UC18YSL3				
Batteri	Typ av batteri		Li-ion				
	Temperaturer vid vilka batterierna kan laddas		0°C–50°C				
	Laddningsspänning	V	14,4		18		
	Laddningstid, ca. (vid 20°C)	min	BSL14xx-serien		BSL18xx-serien		Multivoltserie
			(4 celler)	(8 celler)	(5 celler)	(10 celler)	(10 celler)
		BSL1415S : 15 BSL1415 : 15 BSL1415X : 15 BSL1420 : 20 BSL1425 : 25 BSL1430C : 30	BSL1430 : 20 BSL1440 : 26 BSL1450 : 32 BSL1460 : 38	BSL1815S : 15 BSL1815 : 15 BSL1815X : 15 BSL1820 : 20 BSL1820M: 20 BSL1825 : 25 BSL1830C : 30 BSL1850C : 32	BSL1830 : 20 BSL1840 : 26 BSL1850 : 32 BSL1860 : 38	BSL36A18 : 32 BSL36A18X : 32 BSL36B18 : 52 BSL36B18X : 52	
USB	Laddningsspänning	V	5				
	Laddningsström	A	2				

ANMÄRKNING

Laddningstiden kan variera enligt omgivningstemperaturen och nätspänningen.

4. Dra ut laddarens nätkabel ur nätuttaget.
5. Fatta ett stadigt tag i laddaren och dra ut batteriet ur laddaren.

ANMÄRKNING

Kom ihåg att dra ut batteriet ur laddaren efter användning och att spara det.

Angående elektrisk urladdning i händelse av nya batterier, etc.

Eftersom den inre kemiska substansen i nya batterier och batterier som inte har använts under en längre tid inte är aktiverad, kan den elektriska urladdningen vara låg när de används den första och andra gången. Detta är ett tillfälligt fenomen, och den normala tiden som krävs för att ladda kommer att återställas genom att ladda batterierna 2–3 gånger.

Hur man får batterierna att räcka längre.

- (1) Ladda batterierna innan de har blivit helt urladdade. När du känner att verktygets effekt minskar, sluta använda verktyget och ladda dess batteri. Om du fortsätter att använda verktyget och laddar ur den elektriska strömmen, kan batteriet skadas och dess livslängd förkortas.
- (2) Undvik att ladda vid höga temperaturer. Ett uppladdningsbart batteri är varmt direkt efter användning. Om ett sådant batteri laddas omedelbart efter användning försämras dess inre kemiska substans, och batteriets livslängd förkortas. Låt batteriet vara och ladda det efter att det har svalnat ett tag.

FÖRSIKTIGT

- Om batteriet laddas när det är varmt efter att ha stått en längre tid i direkt solljus eller på grund av att batteriet nyligen använts, kommer laddarens laddningsindikatorlampa att lysa i 0,3 sekunder och sedan vara släckt i 0,3 sekunder (avstängd i 0,3 sekunder). Om detta inträffar, låt batteriet svalna innan du börjar ladda.
- När laddningsindikatorlampan flimrar (med 0,2-sekunders intervaller), kontrollera och avlägsna alla främmande föremål från laddarens batterikontakt. Om det inte finns några främmande föremål är det troligt att det är fel på batteriet eller laddaren. Ta den till en auktoriserad serviceverkstad.

Indikeringslampa för kvarvarande batteri	18	7
Laddning av en USB-enhet från ett eluttag	19-a	7
Laddning av en USB-enhet och batteri från ett eluttag	19-b	7
Hur man laddar USB-enheten	20	8
När laddning av en USB-enhet har slutförts	21	8
Val av tillbehör	—	220

- *1 a. Fritt från damm och annan smuts
b. Gummit har inte försämrats
c. Kopplingen är fri från skador
- *2 Om filtret inte monteras korrekt kan smuts och andra föroreningar komma in i fläktenheten och orsaka skada eller felfunktion.
- *3 Dammbehållaren kan också monteras med munstycket vänt uppåt. (**Bild 8-a**)

*4

Läge	Kontinuerlig drifttid
	BSL36A18X
3 (STARKT)	Ca 15 min
2 (MEDEL)	Ca 30 min
1 (SVAGT)	Ca 60 min

* Den kontinuerliga drifttiden varierar beroende på batteriets skick. Tiderna i tabellen är endast vägledande.

ANMÄRKNING

- Välj läge 1 om du vill dämpa ljudnivån när du använder apparaten.
- När du använder läge 3 på vissa ytor kan sugkraften göra att munstycket känns tungt. Använd läge 1 eller 2 istället om detta inträffar.
- *5 För att fästa munstycket eller förlängningsröret, sätter du in det och vrider i pilens riktning. Vrid i pilens riktning även för att ta loss delarna. (**Bild 11-a**)
Vrider du i motsatt riktning finns det risk att dammbehållaren lossnar från dammsugaren.
- *6 **ANMÄRKNING**
 - Rikta luftintaget nedåt, eftersom damm annars kan spilla ut när du tar loss dammbehållaren.
 - Rengör filtret om sugkraften är svag efter att du tömt ut dammet. (Se "Rengöring av filtret" på sidan 84.)
- *7 Apparaten har en inbyggd mekanism för avskrapning av damm som sitter fast på filtret när dammbehållaren tas loss.
Vrid dammbehållaren fram och tillbaka (2 till 3 gånger eller mer) för att skrapa loss allt dammet.
Håll enheten så att dammbehållaren inte kan lossa från höljet och vrid dammbehållaren försiktigt flera gånger i de angivna riktningarna.

INDIKATORLAMPAN (Bild 10)

Indikering angående filterrengöring

Indikatorlampan blinkar om filtret täpps igen och sugkraften minskar.
Huvudenheten avger dessutom ett pulserande ljud.
Detta är dock inte ett tecken på ett fel.
Töm dammbehållaren och rengör filtret om detta inträffar. (Se **Bild 12**, **Bild 13** och "UNDERHÅLL OCH INSPEKTION" på sidan 84.)

MONTERING OCH ANVÄNDNING

Handling	Figur	Sida
Borttagning och isättning av batteriet (säljs separat)	2	2
Laddning	3	2
Demontering av dammbehållaren	4	2
Demontering av filtret	5	2
Kontroll av filtret*1	6	3
Montering av filtret*2	7	3
Montering av dammbehållaren*3	8	3
Användning av knapparna*4	9	4
Användning*5	11	5
Tömning av dammbehållaren*6	12	6
Effektiv dammsugning*7	13	6

Svenska

Anmärkning angående blockerat luftintag

Om luftintaget blockerar under användningen – till exempel när du dammsuger mattor – uppstår det ett pulserande ljud från huvudenheten och indikatorlampan börjar blinka. Detta är dock inte ett tecken på fel.

Ta bort blockeringen från luftintaget om detta inträffar.

ANMÄRKNING

Om apparaten används kontinuerligt när filtret är igensatt eller om luftintaget är blockerat, kommer motorns överhettningsskydd att stänga av apparaten.

UNDERHÅLL OCH INSPEKTION

VARNING

○ Stäng av strömbrytaren och ta loss batteriet innan inspektion och underhåll.

○ Arbeta inte med våta händer. Det kan orsaka elektrisk stöt eller fel.

1. Rengöring av filtret

Om dammsugareffekten är dålig även efter att dammbehållaren har tömts, tar du loss filtret och tvättar det i kallt eller varmt vatten. (Vattnet får inte vara varmare än att du kan hålla händerna under det.) Efter att du har tvättat det låter du det självtorka i skugga undan direkt solljus. (Bild 14-a)

Du kan även blåsa bort skräp från filtret från insidan mot utsidan med en tryckluftspistol eller liknande. (Bild 14-b)
Lufttryck: Allmänt tryck (ca 0,6 MPa)

ANMÄRKNING

○ Tvätta inte filtret i en tvättmaskin.

○ Tvätta inte filtret i varmt vatten eller torka det över öppen eld.

○ Ta inte bort fläktiltret.

○ Använd inte en tryckluftspistol eller liknande verktyg för att rengöra filtret, fläktiltret eller själva apparaten. (Bild 14-c)

I annat fall finns det risk att smuts blåser in i apparaten, vilket kan orsaka felfunktion.

2. Rengöring av fläktiltret

Om det samlas damm på fläktiltret, ska du hålla dammsugaren med fläktiltret rikt nedåt för att förhindra att damm kommer in i motorn och borsta filtret lätt med en liten borste, t.ex. en uttjånad tandborste. Borsta inte för hårt. (Bild 15)

3. Kontrollera golvmunstycket

Kontrollera golvmunstycket för att bekräfta att dess blad inte har lossnat. Om bladet har lossnat, trycker du fast det tills så att det hakar fast i utsprånget. Om bladet lossnar kan det orsaka fläckar.

Vid byte av blad, sätt in det med början från skåran i skenan och dra det på plats längs spåret. Se till att det inte hänger snett. (Bild 16)

4. Knotroll av skruvförband

Kontrollera alla monteringssskruvar med jämna mellanrum och kontrollera att de är ordentligt fastdragna. Om någon av skruvarna skulle lossa, dra omedelbart åt dem. Om du inte gör det kan det leda till allvarlig fara.

5. Motorns underhåll

Motorns lindning kan sägas utgöra maskinens hjärta.

Var mycket försiktig så att lindningen inte kommer till skada och/eller utsätts för olja eller vatten.

6. Inspektion av terminaler (verktyg och batteri)

Kontrollera att spån och damm inte har ansamlats på terminalerna.

Kontrollera ibland före, under och efter operationen.

FÖRSIKTIGT

Ta bort eventuella spån eller damm som kan ha ansamlats på terminalerna.

Underlåtenhet att göra detta kan leda till funktionsstörning.

7. Rengöring utvändigt

När verktyget blir smutsigt, kan du torka av det med en torr mjuk trasa eller en trasa som fuktats i en tvållösning. Använd aldrig klorlösningar, bensin eller thinner, eftersom de löser upp plasten.

8. Förvaring

Förvara elverktyget och batteriet på ett ställe där temperaturen inte överstiger 40°C och där barn inte kommer åt det.

Om apparaten förvaras i vertikalt läge bör du haka fast remmen på en krok.

ANMÄRKNING

○ Förvara inte på en plats där barn enkelt kan nå eller ta ut apparaten.

○ Förvara inte på en fuktig plats eller på en plats som är utsatt för regn.

○ Förvara inte i direkt solljus eller på en plats med stora temperatursvängningar

○ Förvara inte på en plats där det finns flyktiga ämnen som kan antändas eller explodera.

○ Ställ inte apparaten mot en vägg utan att haka fast remmen någonstans så att apparaten står säkert. (Bild 17)

I annat fall kan den välta och skadas.

○ Förvaring av litiumjonbatterier.

Se till att litiumjonbatterier är fulladdade innan de förvaras.

En längre tids förvaring (3 månader eller mer) av batterier med en låg laddningsnivå kan leda till försämrad prestanda, väsentligt minskad användningstid för batterierna eller att batterierna inte kan hålla laddningen. Men väsentligt minskad användningstid för batterier kan återställas genom upprepad laddning och användning av batterierna två till fem gånger.

Om batteriernas användningstid förblir extremt kort även efter upprepad laddning och användning, anse att batterierna är slut och köp nya batterier.

FÖRSIKTIGT

Vid användning och underhåll av elverktyg måste de säkerhetsbestämmelser och standarder som gäller i respektive land iakttas.

Viktigt meddelande för batterier till HiKOKI batteridrivna elektriska verktyg

Använd alltid anvisade originalbatterier. Vi kan inte garantera säkerheten och prestanda för våra batteridrivna elektriska verktyg som används med andra batterier än de vi anvisat eller när batterier har tagits isär och modifierats (så som isärtagning och utbyte av celler eller andra inre delar).

GARANTI

Vi garanterar HiKOKI Elektriska verktyg i enlighet med lagstadgade/landsspecifika bestämmelser. Denna garanti täcker inte defekter eller skada på grund av felaktig användning, missbruk eller normal förslitning. Vid reklamation, var god att skicka det elektriska verktyget, ej isärtaget, med GARANTIBEVIS som hittas i slutet på denna instruktion, till en auktoriserad HiKOKI serviceverkstad.

FELSÖKNING

Använd felsökningstabellen nedan om redskapet inte fungerar normalt. Om detta inte löser problemet, kontakta din återförsäljare eller ett auktoriserat HiKOKI servicecenter.

1. Motordrivet redskap

Symptom	Möjlig orsak	Åtgärd
Verktyget fungerar inte	Batteriet är urladdat	Ladda batteriet.
Verktyget stannar plötsligt	Fläkten är igensatt med damm, vilket har orsakat överbelastning	Kontakta inköpsstället för demontering och rengöring.
	Batteriet är överhettat.	Låt batteriet svalna.
	Motorn är överhettad.	Töm ut dammet och rengör filtret. Låt sedan motorn svalna.
Dålig sugeffekt	Dammbehållaren är full.	Töm dammet.
	Munstycket är igensatt.	Ta bort det som har fastnat.
	Munstycket eller förlängningsröret är löst.	Spänn fast delarna ordentligt.
	Munstycket eller förlängningsröret är sprucket eller skadat.	Byt ut enheten mot en ny.
	Filtret är igensatt.	Vrid dammbehållare för att skrapa loss allt damm med dammavskraparen, eller ta loss filtret och slå lätt på det eller tvätta det i vatten.
Utblåsöppningen eller huvudenheten är väldigt varm	Motorn är överhettad eftersom dammbehållaren är full eller filtret igensatt.	Töm dammet. Rengör i annat fall filtret.
Onormalt ljud/dålig lukt	Filtret är inte rätt monterat, och främmande ämnen har kommit in i motorn.	Ta loss dammbehållaren, rikta luftintaget nedåt och skaka försiktigt för att få ut främmande föremål och damm. Om onormalt ljud/dålig lukt kvarstår, kan motorn ha skadats. Avbryt omedelbart användningen och be om reparation.
Batteriet kan inte installeras	Att försöka installera ett annat batteri än det som anges för verktyget.	Vänligen installera ett multivoltsbatteri.

Svenska

2. Laddare

Symptom	Möjlig orsak	Åtgärd
Laddningsindikatorns lampa flimrar snabbt i lila och batteriet börjar inte ladda.	Batteriet har inte satts i hela vägen.	Sätt i batteriet ordentligt.
	Det finns främmande föremål i batteripolen eller där batteriet är monterat.	Avlägsna det främmande föremålet.
Laddningsindikatorns lampa blinkar i rött och batteriet börjar inte ladda.	Batteriet har inte satts i hela vägen.	Sätt i batteriet ordentligt.
	Batteriet är överhettat.	Vid upphörande av användning kommer batteriet automatiskt att börja ladda om temperaturen sjunker, men detta kan även minska batteriets livslängd. Det rekommenderas att batteriet kyls av på en välventilerad plats med skydd från direkt solljus innan det laddas.
Batteriets användningstid är kort fastän batteriet är fulladdat.	Batteriets livslängd är slut.	Byt ut batteriet mot ett nytt.
Det tar lång tid att ladda batteriet.	Batteriets, laddarens eller den omgivande miljöns temperatur är mycket låg.	Ladda batteriet inomhus eller på en varmare plats.
	Laddarens ventiler är blockerade, vilket gör att de inre delarna överhettas.	Undvik att blockera ventilationsöppningarna.
	Kyfläkten är inte igång.	Kontakta ett auktoriserat HIKOKI-servicecenter för reparation.
USB-strömlampan har slagits av och USB-enheten laddar inte.	Batterikapaciteten har blivit låg.	Byt ut batteriet mot ett med kapacitet kvar.
		Anslut laddarens nätkabel till ett vägguttag.
USB-strömlampan slås inte av fastän USB-enheten har laddats färdigt.	USB-strömlampan lyser grönt för att indikera att USB-laddning är möjligt.	Detta är inte ett fel.
Det är osäkert vad USB-enhetens laddningsstatus är, eller om den har laddats färdigt.	USB-strömlampan slås inte av fastän laddningen har slutförts.	Kontrollera den USB-enhet som laddas för att bekräfta dess laddningsstatus.
Laddning av en USB-enhet pausas halvvägs.	Laddaren anslöts till ett eluttag medan USB-enheten laddades med batteriet som strömkälla.	Detta är inte ett fel. Laddaren pausar USB-laddning under cirka 5 sekunder när den växlar mellan strömkällor.
	Ett batteri sattes i laddaren medan USB-enheten laddades med ett vägguttag som strömkälla.	
Laddning av USB-enheten pausas halvvägs när batteriet och USB-enheten laddas samtidigt.	Batteriet är fulladdat.	Detta är inte ett fel. Laddaren pausar USB-laddning i ungefär 5 sekunder medan den kontrollerar ifall batteriet har laddats färdigt.
Laddning av USB-enheten påbörjas inte när batteriet och USB-enheten laddas samtidigt.	Den återstående batterikapaciteten är mycket låg.	Detta är inte ett fel. När batterikapaciteten når en viss nivå påbörjas USB-laddning automatiskt.

SIKKERHEDSFORANSTALTNINGER FOR MINISTØVSUGER BATT.

- For at forhindre uheld som fx brand, elektrisk stød og tilskadekomst, skal du sørge for at følge de "Sikkerhedsforanstaltninger", der står nedenfor.
- Inden brug skal du læse alle "Sikkerhedsforanstaltninger" og anvende apparatet korrekt i henhold til instruktionerne.
- Sørg for at opbevare den instruktionsmanual på et sted hvor den altid er til rådighed for brugeren.

ADVARSEL

1. Hold arbejdsstedet rent. Der kan opstå uheld på et rodet sted eller arbejdsbænk.
2. Vær også opmærksom på situationen rundt om arbejdsstedet. Sørg for at arbejdsstedet er tilstrækkeligt oplyst. Du skal ikke anvende apparatet på steder med brandfarlige væsker eller gas.
3. Hold børn væk. Lad ikke andre personer end operatøren røre støvsugeren eller ledningen. Hold alle andre personer end operatøren væk fra arbejdsstedet.
4. Brug støvsugeren, der passer til arbejdet. Anvend kun apparatet til de angivne anvendelsesfunktioner.
5. Håndtér ikke strømkablet på voldsom vis.
- Bær ikke opladeren ved kun at holde fast i strømkablet, og træk ikke stikket ud af stikkontakten, mens du holder fast i strømkablet.
- Hold strømkablet væk fra varme, olie og skarpe hjørner.
6. Støvsugeren bør vedligeholdes omhyggeligt. Udskiftning af tilbehør skal følge instruktionsmanualen. Udskiftning af tilbehør skal udføres i henhold instruktionsvejledningen. Kontrollér jævnligt opladerens netledning, og bed din lokale forhandler eller autoriserede servicerepræsentant om at reparere den i tilfælde af beskadigelse. Hvis der anvendes en forlængerledning, skal du med jævne mellemrum kontrollere den, og udskifte den, hvis den er blevet beskadiget.
7. I følgende tilfælde skal du slukke for støvsugeren og koble batteriet fra støvsugeren: Støvsugeren er ikke i brug, eller den er sendt til reparation. Tilbehør, såsom forlængerrør og filter, udskiftes. Der forventes fare.
8. Undgå pludselig opstart. Du skal ikke bære apparatet med din finger placeret på kontakten, mens apparatet er sluttet til strømforsyningen. Bekræft, at kontakten er slukket, inden batteriet indsættes.
9. Udfør arbejdet med tilstrækkelig omhu. Når du bruger støvsugeren, skal du være opmærksom på håndteringsmetoden, hvordan arbejdet skal udføres, den omgivende situation mv. og udføre funktionen forsigtigt.
10. Kontrollér om der nogen dele, der er beskadiget.
- Inden brug skal du kontrollere, om der er nogen skader på beskyttelsesdækslet eller andre dele, samt bekræfte om apparatet fungerer normalt og udfører de angivne funktioner.
- Kontrollér, om der er nogen uregelmæssigheder på alle steder, der kan indvirke på funktionen, positionsjusteringen og fastlåsningsen af bevægelige dele, beskadigede dele eller forbindelsen.
- Udskiftning og reparation af et beskadiget beskyttelsesdæksel og andre dele bør følge de anvisninger, der gives i håndteringsinstruktionerne. Hvis der ikke er sådanne anvisninger i manualen, skal du bede om at få den repareret hos din lokale forhandler eller en autoriseret servicerepræsentant.
- Hvis kontakten ikke fungerer, skal du bede om at få den repareret hos din lokale forhandler eller en autoriseret servicerepræsentant. Undgå at bruge støvsugeren, hvis den ikke kan startes eller stoppes ved tryk på kontakten.

11. Kontakt specialbutikken for reparation af støvsugeren.
 - Eftersom denne støvsuger er i overensstemmelse med den tilsvarende sikkerhedsstandard, må du ikke modificere den.
 - Sørg for at bede om at få den repareret hos din lokale forhandler eller en autoriseret servicerepræsentant. Forsøg på selv at reparere apparatet kan forårsage uheld eller personskade.
12. Dette apparat kan benyttes af børn på 8 år eller derover, og personer med reducerede fysiske, sensoriske eller mentale evner, eller manglende erfaring eller viden, hvis de er under opsyn og har modtaget instruktion vedrørende sikker brug af apparatet og forstår de farer, der kan opstå. Børn må ikke lege med apparatet. Rengøring og brugervedligeholdelse må ikke foretages af børn uden opsyn.

FORHOLDSREGLER VEDRØRENDE BRUG AF MINISTØVSUGER BATT.

De almindelige forholdsregler for støvsugerne er blevet beskrevet. For støvsugerne til el-værktøjer, følg yderligere forholdsregler som beskrevet nedenfor:

ADVARSEL

1. Sørg for at apparatet ikke opsluger følgende:
 - Væsker (eksempelvis vand, olie) eller fugtig affald.
 - Gnister der opstår under slibning eller skæring af metal.
 - Meget varme ting som fx en tændt cigaret.
2. Brandfarlige stoffer (benzin, fortynder, rensebenzin, petroleum, maling m.v.), sprængfarlige stoffer (nitroglycerin m.v.), brændbare stoffer (aluminium, zink, magnesium, titanium, rød fosfor, gul fosfor, celluloid m.v.)
- Skarpe genstande, såsom søm, barberblade eller glas.
- Materialer der størkner som fx cementpulver og toner, og fint ledende støv som fx metalpulver og kulpulver.
2. Indstil filteret korrekt inden brug. Du skal ikke anvende apparatet uden filteret, med filteret sat i en forkert position eller sammen med et filter, der er i stykker. Det kan forårsage funktionssvigt som fx at motoren brænder sammen.
3. Du skal ikke anvende apparatet, hvis sugåbningen, luftindtaget eller udblæsningsåbningen er spærret. Det kan få motortemperaturen til at stige unormalt meget og forårsage problemer som fx deformation af dele eller sammenbrænding af motor.
4. Anvend ikke apparatet, når dens indsugningsport eller gulvdyse osv. er tilstoppet med fremmedlegemer. Det kan få motortemperaturen til at stige unormalt meget og forårsage problemer som fx deformation af dele eller sammenbrænding af motor.
5. Du må ikke støde hårdt til kontaktpanelet eller ødelægge det. Det kan føre til problemer.
6. Kig ikke direkte ind i lyset. Dette kan medføre øjenskader. Tør alt snavs og smuds af, der sidder på LED-lampens objektivet, med en blød klud, mens du passer på ikke at ride på LED-lampens objektiv kan medføre reduceret lysstyrke.
7. Hvis du ved et uheld taber eller støder apparatet, skal du kontrollere apparatet for brud, revner og deformation. Brud, revner eller deformation kan forårsage personskader.
8. Hvis apparatet er i dårlig stand eller afgiver en unormal lyd under anvendelse, skal du øjeblikkelig slukke på kontakten og bede om at få den repareret hos din lokale forhandler eller en autoriseret servicerepræsentant. Hvis du forsætter med at anvende apparatet som det er, kan det forårsage personskader.

Dansk

9. Dette apparat kan kun anvendes indendørs. Må ikke anvendes i regnvej. Holdes væk fra vand eller olie. Der kan opstå funktionsfejl, idet dette apparat ikke er vandtæt.

EKSTRA SIKKERHEDSFORSKRIFTER

1. Oplad altid batteriet ved en temperatur på 0°C–40°C. Temperaturer på under 0°C resulterer i overopladning, hvilket er farligt. Batteriet kan ikke oplades ved en temperatur på over 40°C. Den mest egnede temperatur for opladning ligger på 20°C–25°C.
2. Anvend ikke opladeren kontinuerligt. Når en opladning er fuldført, skal du lade opladeren ligge i omtrent 15 minutter, før du oplader næste batteri.
3. Undgå, at fremmedlegemer trænger ind i hullet til tilslutning af det genopladelige batteri.
4. Skil aldrig det genopladelige batteri eller opladeren ad.
5. Kortslut aldrig det genopladelige batteri. Kortslutning af batteriet forårsager en stor elektrisk strømning og overophedning. Det medfører forbrændinger eller beskadigelse af batteriet.
6. Bortskaf ikke batteriet ved at kaste det på et bål. Hvis batteriet brændes, kan det eksplodere.
7. Når batteriet har nået slutningen af sin levetid, skal du levere det tilbage til den forretning, hvor du købte det. Bortskaf ikke det afladede batteri.
8. Stik ikke genstande ind i opladerens ventilationsåbninger. Hvis metalgenstande eller brændbare stoffer kommer ind i opladerens ventilationsåbninger, kan det give elektriske stød eller ødelægge opladeren.
9. Hvis saven anvendes uafbrudt, er der risiko for, at den bliver for varm, hvilket kan føre til skade på motoren og kontakten. Derfor skal du lade værktøjet få en pause, når kabinettet bliver varmt.
10. Kontroller efter, at batteriet er rigtigt sat i. Hvis det løsner sig, kan det falde ud og forårsage ulykker.
11. Anvend ikke produktet, hvis værktøjet eller batteriets terminaler (batterifatning) er deformet. Installation af batteriet kan forårsage en kortslutning, der kan resultere i røgudvikling eller antændelse.
12. Hold værktøjets terminaler (batterifatning) fri for spåner og støv.
 - Inden brug skal du sørge for, at spåner og støv ikke har samlet sig i området omkring polerne.
 - Under drift skal du forsøge at undgå, at støv og spåner på værktøjet falder ned på batteriet.
 - Når du stopper drift eller efter brug må du ikke efterlade værktøjet i et område, hvor det kan udsættes for spåner eller støv, der falder ned. Hvis du gør det, kan det forårsage en kortslutning, der kan resultere i røgudvikling eller antændelse.
13. Anvend altid værktøjet og batteriet ved temperaturer på mellem -5°C og 40°C.

FORHOLDSREGEL OM LITHIUM-ION-BATTERIET

For at forlænge levetiden er lithium-ion-batteri udstyret med en beskyttelsesfunktion, der kan stoppe strømledningen. Hvis punkterne 1 til 3 nedenfor opstår ved brug af dette produkt, kan motoren stoppe, selv hvis produktet er tændt. Dette er ikke selve problemet, men resultatet af beskyttelsesfunktionen.

1. Motoren stopper, hvis der ikke længere er tilstrækkelig med strøm på batteriet. Hvis dette skulle ske, skal du straks lade batteriet op.

2. Hvis værktøjet er overbelastet, stopper motoren muligvis. I så fald skal du slukke for værktøjet og fjerne årsagerne til overbelastning. Efter at du har gjort det, kan du anvende værktøjet igen.
3. Hvis batteriet overophedes pga. overbelastning, holder batteriet op med at levere strøm. I tilfælde heraf skal du indstille brugen af batteriet og lade det køle af. Efter at du har gjort det, kan du anvende værktøjet igen.

Vær desuden opmærksom på følgende advarsler og forholdsregler.

ADVARSEL

For på forhånd at forhindre enhver form for batterilækage, varmeudvikling, røgudvikling, eksplosion og antændelse, skal du sørge for at være opmærksom på følgende sikkerhedsforanstaltninger.

1. Sørg for, at spåner og støv ikke samler sig på batteriet.
 - Under arbejdet skal du sørge for, at der ikke falder spåner og støv ned på batteriet.
 - Sørg for, at eventuelle spåner og støv, der falder ned på det elektriske værktøj under arbejdet, ikke samler sig på batteriet.
 - Opbevar ikke et ubrugt batteri på et sted, der udsættes for spåner og støv.
 - Før du lægger et batteri til opbevaring, skal du fjerne eventuelle spåner og støv, der sidder fast på det, og ikke opbevare det sammen med andre metalobjekter (skrue, søm, osv.).
2. Undlad at punktere batteriet med et skarpt objekt som fx et søm, slå på det med en hammer, træde på det, kaste med det eller udsætte batteriet for voldsomme stød.
3. Undlad at anvende et tydeligt beskadiget eller deformt batteri.
4. Undlad at anvende batteriet til andre formål end dem, der er angivet.
5. Hvis batteriet ikke oplades helt, selv efter at den angivne opladetid er gået, skal du øjeblikkeligt stoppe yderligere opladning.
6. Undlad at anbringe eller udsætte batteriet for høje temperaturer eller høje tryk som fx inde i en mikroovn, et tørreapparat eller en beholder med højt tryk.
7. Hold det øjeblikkeligt væk fra åben ild, hvis der opdages en lækage eller ubehagelig lugt.
8. Undlad at anvende det på et sted hvor der udvikles kraftig statisk elektricitet.
9. Hvis der opstår batterilækage, ubehagelig lugt, hvis der udvikles varme, batteriet er misfarvet eller deformt eller på nogen anden måde forekommer unormalt under brug, opladning eller opbevaring, skal du øjeblikkeligt fjerne det fra udstyret eller batteriopladeren og indstille brugen.
10. Nedsænk ikke batteriet i væsker, og lad ikke væsker trænge ind. Indtrængen af ledende væske, som f.eks. vand, kan medføre beskadigelse og forårsage brand eller eksplosion. Opbevar batteriet på et køligt, tørt sted, væk fra brændbart materiale. Områder med ætsende gas skal undgås.

FORSIGTIG

1. Hvis du får væske, der er lækkeret fra batteriet, i øjnene, må du ikke gnide i øjnene, men vaske dem godt med rent vand som fx vand fra vandhanen og straks kontakte en læge. Hvis det ikke behandles, kan væsken forårsage problemer med øjnene.
2. Hvis du får væske på huden eller tøjet, skal du øjeblikkeligt vaske det af med rigeligt rent vand som fx vand fra hanen. Det er muligt, at det kan give hudirritation.

3. Hvis du opdager rust, ubehagelig lugt, misfarvning, deformation og/eller andre uregelmæssigheder, når du anvender batteriet for første gang, skal du undlade at anvende det og returnere det til din leverandør eller forhandler.

ADVARSEL

Hvis der trænger et elektrisk ledende fremmedlegeme ind i terminalen på lithium-ion-batteriet, kan batteriet kortslettes, hvilket kan medføre brand. Ved opbevaring af lithium-ion-batteriet skal du sørge for at overholde reglerne for følgende indhold.

- Placér ikke elektrisk ledende snavs, søm og ledninger som jern- og kobberledning i opbevaringskassen.
- For at hindre kortslutning skal du sætte batteriet i værktøjet og sætte batteridækslet sikkert på for opbevaring, indtil du ikke længere kan se ventilatoren.

VEDRØRENDE TRANSPORT AF LITHIUM-ION-BATTERI

Ved transport af lithium-ion-batteri bedes du overholde følgende forholdsregler.

ADVARSEL

Giv transportfirmaet besked om, at pakken indeholder et lithium-ion-batteri, informér firmaet om batteriets udgangseffekt, og følg transportfirmaets instruktioner, når du arrangerer transport.

- Lithium-ion-batterier, der overstiger en udgangseffekt på 100 Wh, betragtes som værende i fragtklassificeringen farligt gods og kræver særlige anvendelsesprocedurer.
- Ved transport til udlandet skal du overholde international lovgivning samt regler og bestemmelser i det land, der transporteres til.
- Hvis BSL36B18X installeres i det elektriske værktøj, overstiger udgangseffekten 100 Wh, og enheden betragtes som værende i fragtklassificeringen farligt gods.

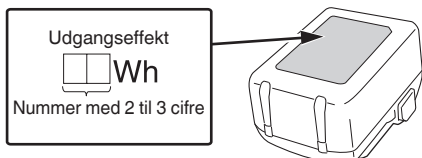

FORHOLDSREGLER FOR USB-ENHEDENS TILSLUTNING (UC18YSL3)

Når et uforudset problem opstår, kan dataene i en USB-enhed tilsluttet til dette produkt, blive ødelagt eller gå tabt. Sørg altid for at sikkerhedskopiere alle indeholdte data i USB-enheden, inden anvendelse med dette produkt.

Vær venligst opmærksom på, at vores virksomhed ikke påtager sig nogen form for ansvar for data gemt på en USB-enhed, som bliver ødelagt eller går tabt, eller for skader, der kan opstå med en tilsluttet enhed.

ADVARSEL

- Før anvendelse skal du kontrollere tilslutningen af USB-kablet for defekter eller beskadigelse. Anvendelse af et defekt eller beskadiget USB-kabel kan medføre røgudvikling eller antænding.
- Når produktet ikke anvendes, skal du dække USB-porten med gummidækslet. Ophobning af støv, osv. i USB-porten kan medføre røgudvikling eller antænding.

BEMÆRK

- Der kan være lejlighedsvis pause under USB-oplading.
- Når en USB-enhed ikke oplades, skal du fjerne USB-enheden fra opladeren. Gør du ikke det, kan det ikke alene reducere levetiden for en USB-enhed, men også medføre uventede ulykker.
- Det er sandsynligvis ikke muligt at oplade visse USB-enheder alt efter typen af enhed.

BETEGNELSER FOR DELE (Fig. 1–Fig. 21)

①	LED-lys	⑰	Kontaktpanel
②	Typeskilt	⑱	Filter
③	Motor	⑲	Projektion
④	Kabinet	⑳	Riiller på kabinet
⑤	Støvbeholder	㉑	Støv
⑥	Batteri	㉒	Klinger til fjernelse af støv (3 stk.) (Fastgjort på indersiden af støvbeholderen)
⑦	Rem	㉓	Tryklufftpistol
⑧	Kontaktpanel	㉔	Ventilatorfilter
⑨	Indikatorlampe	㉕	Fjern også støv på skinnen
⑩	Forlængerrør	㉖	Kærv
⑪	Fugedyse	㉗	Rille på skinne
⑫	Gulvdyse	㉘	Klinge
⑬	Dyseholder	㉙	Indikatorkontakt for resterende batteri
⑭	Indsugningsport	㉚	Indikatorlampe for resterende batteri
⑮	Lås	㉛	Skærmpanel
⑯	Indikatorlampe for opladning		

SYMBOLER







ADVARSEL

Det følgende viser symboler, som anvendes for maskinen. Vær sikker på, at du forstår deres betydning, inden du begynder at bruge maskinen.

	R36DB: Ministøvsuger batt.
	Brugeren skal læse betjeningsvejledningen for at mindske risikoen for skader.

	Kun for EU-lande Elektrisk værktøj må ikke bortskaffes som almindeligt husholdningsaffald! I henhold til det europæiske direktiv 2012/19/EU om bortskaffelse af elektrisk og elektronisk udstyr og gældende national lovgivning skal brugt elværktøj indsamles separat og bortskaffes på en måde, der skåner miljøet mest muligt.
	Advarsel
	Slå boremaskine TIL
	Slå boremaskine FRA
	Kobl batteriet fra
	Forbudt handling
	Tilstanden HØJ
	Tilstanden MID/LAV
	Knappen FRA

Batteri

	Lyser; Batteriet har over 75% af sin effekt tilbage.
	Lyser; Batteriet har omkring 50%–75% af sin effekt tilbage.
	Lyser; Batteriet har omkring 25%–50% af sin effekt tilbage.
	Lyser; Batteriet har mindre end 25% af sin effekt tilbage.
	Blinker; Batteriet er næsten tomt. Genoplad batteriet snarest muligt.
	Blinker; Udladning sat i bero på grund af høj temperatur. Fjern batteriet fra værktøjet, og lad det køle helt af.
	Blinker; Udladning sat i bero på grund af fejl eller funktionsfejl. Problemet kan være batteriet, så henvend dig til din forhandler.

STANDARDTILBEHØR

Udover hovedenheden (1 enhed) indeholder pakken det tilbehør, der er opstillet på side 219. Batteri og batterilader leveres ikke med dette produkt.

Der forbeholdes ret til ændringer i standardtilbehør uden varsel.

ANVENDELSE

- Let støvsugning af tørre overflader

SPECIFIKATIONER

1. Elektrisk værktøj

Del		Model	R36DB
Spænding			36 V
Anvendelse			Tørstøvsugning
Kontinuerlig driftstid (Batteri: ved hjælp af BSL36A18X)	3 (HØJ)		Ca. 15 min
	2 (MID)		Ca. 30 min
	1 (LAV)		Ca. 60 min
Arbejdshastighed for sugning			3 (HØJ): Ca. 155 W 2 (MID): Ca. 65 W 1 (LAV): Ca. 35 W
Støvsamlingskapacitet			560 mL
Batteri til rådighed til dette værktøj*			Multispændingsbatteri
Dimensioner (W × D × H)			478 mm × 112 mm × 169 mm
Vægt**			1,6 kg (BSL36A18X) 1,9 kg (BSL36B18X)

* Eksisterende batterier (BSL3660/3626X/3626/3625/3620, BSL18.... og BSL14....-serien) kan ikke anvendes til dette værktøj.

** I henhold til EPTA-procedure 01/2014
Vægten er eksklusive tilbehør.

BEMÆRK

Grundet HiKOKI's løbende forskning og udvikling kan specifikationerne heri ændres uden forudgående varsel.

2. Batteri (forhandles separat)

Model	BSL36A18X
Spænding	36 V / 18 V (Automatisk skift*)
Batteriets kapacitet	2,5 Ah / 5,0 Ah (Automatisk skift*)
Tilgængelige trådløse produkter**	Multispændingsserie, 18 V-produkt
Tilgængelig oplader	Glidende oplader til lithium-ion-batterier

* Værktøjet selv vil automatisk skifte over.

** Se vores generelle katalog for detaljer.

OPLADNING

Inden det elektriske værktøj tages i brug, oplades batteriet som følger.

1. **Tilslut opladerens netkabel til kontakten.**
Ved tilslutning af opladerens stik til en kontakt, blinker indikatorlampen for opladning rødt (ét blink i sekundet).
2. **Sæt batteriet i opladeren.**
Sæt batteriet ordentligt i opladeren som vist i **Fig. 3** (på side 2).

3. Opladning

Når et batteri sættes i opladeren, blinker indikatorlampen for opladning blåt.

Når batteriet er fuldt opladet, lyser indikatorlampen for opladning grønt. (Se **Tablet 1**)

- (1) Indikation for indikatorlampe for opladning
Indikationerne for indikatorlampen for opladning er som vist i **Tablet 1**, alt efter opladerens eller det genopladelige batteris tilstand.

Tablet 1

Indikationer for indikatorlampe for opladning				
Indikatorlampe for opladning (RØD/BLÅ/GRØN/LILLA)	Før opladning	Blinker (RØD)	Lyser i 0,5 sekunder. Lyser ikke i 0,5 sekunder. (slukket i 0,5 sekunder)	Sat til strømkilde
	Mens opladning	Blinker (BLÅ)	Lyser i 0,5 sekunder. Lyser ikke i 1 sekund. (slukket i 1 sekund)	Batteriets kapacitet ved mindre end 50%
		Blinker (BLÅ)	Lyser i 1 sekund. Lyser ikke i 0,5 sekunder. (slukket i 0,5 sekunder)	Batteriets kapacitet ved mindre end 80%
		Lyser (BLÅ)	Lyser vedvarende	Batteriets kapacitet ved mere end 80%
	Opladning fuldført	Lyser (GRØN)	Lyser vedvarende (Kontinuerlig brummelyd: Ca. 6 sekunder)	
	Overophedning standby	Blinker (RØD)	Lyser i 0,3 sekunder. Lyser ikke i 0,3 sekunder. (slukket i 0,3 sekunder)	Batteriet er overophedet. Ude af stand til at oplade. (Opladning begynder, når batteriet er kølet af)
	Opladning er umulig	Blinker hurtigt (LILLA)	Lyser i 0,1 sekunder. Lyser ikke i 0,1 sekunder ■ ■ ■ ■ ■ ■ ■ ■ ■ ■ ■ ■ ■ ■ ■ ■ (Periodisk brummelyd: Ca. 2 sekunder)	Funktionsfejl i batteri eller oplader

Dansk

- (2) Vedrørende det genopladelige batteris temperaturer og opladningstid
Temperaturerne og opladningstiden bliver som vist i **Tabel 2**.

Tabel 2

Oplader			UC18YSL3				
Batteri	Batteritype	Li-ion					
	Temperaturer, hvor batteriet kan genoplades	0°C–50°C					
	Opladningsspænding	V	14,4		18		
	Opladningstid, ca. (ved 20°C)	min	BSL14xx-serien		BSL18xx-serien		Multispændingsserien
			(4 celler)	(8 celler)	(5 celler)	(10 celler)	(10 celler)
		BSL1415S : 15 BSL1415 : 15 BSL1415X : 15 BSL1420 : 20 BSL1425 : 25 BSL1430C : 30	BSL1430 : 20 BSL1440 : 26 BSL1450 : 32 BSL1460 : 38	BSL1815S : 15 BSL1815 : 15 BSL1815X : 15 BSL1820 : 20 BSL1820M : 20 BSL1825 : 25 BSL1830C : 30 BSL1850C : 32	BSL1830 : 20 BSL1840 : 26 BSL1850 : 32 BSL1860 : 38	BSL36A18 : 32 BSL36A18X : 32 BSL36B18 : 52 BSL36B18X : 52	
USB	Opladningsspænding	V	5				
	Opladningsstrøm	A	2				

BEMÆRK

Genopladningstiden kan variere alt efter den omgivende temperatur og strømkildens spænding.

4. Frakobl opladerens netledning fra kontakten.

5. Hold godt fat om opladeren, og træk batteriet ud.

BEMÆRK

Sørg for at trække batteriet ud af opladeren efter brug, og opbevar det derefter.

- Når indikatorlampen for opladning blinker hurtigt (ved 0,2 sekunders intervaller), skal du efterse for og fjerne eventuelle fremmedlegemer i opladerens batteristik. Hvis der ikke er nogen fremmedlegemer, er det muligt, at batteriet eller opladeren ikke fungerer korrekt. Lad et autoriseret servicecenter se på problemet.

Vedrørende elektrisk udladning i tilfælde af nye batterier osv.

Idet den kemiske substans inde i nye batterier samt batterier, der ikke har været anvendt i længere tid, ikke er aktiveret, kan den elektriske udladning være lav ved brug af batterierne første og anden gang. Dette er et midlertidigt fænomen, og den tid, der normalt er påkrævet til genopladning, gendannes ved at genoplade batterierne 2–3 gange.

Sådan forlænger du batteriernes ydeevne.

- Genoplad batterierne, før de aflades helt. Når du synes, at strømmen til værktøjet bliver svagere, skal du indstille brugen af værktøjet og genoplade dets batteri. Hvis du bliver ved med at anvende værktøjet og udtømme den elektriske strøm, kan du beskadige batteriet, og dets levetid forkortes.
- Undgå genopladning ved høje temperaturer. Et genopladeligt batteri er varmt umiddelbart efter brug. Hvis et sådant batteri genoplades straks efter brug, forringes den kemiske substans inde i batteriet, og batteriets levetid forkortes. Lad batteriet ligge, og genoplad det, når det har kølet af i et stykke tid.

FORSIGTIG

- Hvis batteriet oplades, mens det er varmt efter at have ligget længe på et sted med direkte sollys, eller fordi batteriet lige har været anvendt, lyser opladerens indikatorlampe for opladning i 0,3 sekunder, hvorefter det ikke lyser i 0,3 sekunder (slukkes i 0,3 sekunder). I et sådant tilfælde skal batteriet først have lov til at køle af, hvorefter opladningen kan påbegyndes.

MONTERING OG ANVENDELSE

Handling	Figur	Side
Fjernelse og isætning af batteriet (forhandles separat)	2	2
Opladning	3	2
Afmontering af støvbeholderen	4	2
Afmontering af filteret	5	2
Kontrollér filteret*1	6	3
Montering af filteret*2	7	3
Montering af støvbeholderen*3	8	3
Betjening af kontakt*4	9	4
Sådan anvender du*5	11	5
Tømning af støvbeholderen*6	12	6
Effektiv fjernelse af støv*7	13	6
Indikator for resterende batteri	18	7
Opladning af USB-enhed i en stikkontakt	19-a	7
Opladning af USB-enhed og batteri i en stikkontakt	19-b	7
Sådan genoplades USB-enhed	20	8
Efter endt opladning af USB-enhed	21	8
Valg af tilbehør	—	220

- *1 a. Filter fri for snavs og støv
- b. Gummi ikke forringet
- c. Ingen skader på stik
- *2 Hvis filteret ikke er monteret korrekt, kan der trænge snavs eller smuds ind i ventilatorenheden og medføre beskadigelse eller funktionsfejl.
- *3 Støvbeholderen kan også installeres med dysen vendende opad. (Fig. 8-a)

Tilstand	Kontinuerlig driftstid
3 (HØJ)	Ca. 15 min
2 (MID)	Ca. 30 min
1 (LAV)	Ca. 60 min

* Den kontinuerlige driftstid varierer i henhold til batteriets tilstand. Anvend tabellen som rettesnor.

BEMÆRK

- For at undertrykke støj ved anvendelse af maskinen skal du skifte til tilstand 1.
- Ved brug af tilstanden 3 på visse flader kan sugekraften muligvis få handlingen til at føles tung. Hvis dette sker, skal du i stedet for skifte til tilstand 2 eller 1.
- *5 Ved montering af dyse eller forlængerrør skal du indsætte dem ved at dreje dem i den retning, pilen indikerer.
Ved afmontering skal du ligeledes dreje i den retning, pilen indikerer. (Fig. 11-a)
Hvis du drejer i modsat retning, kan det medføre afmontering af støvbeholderen fra kabinettet.
- *6 **BEMÆRK**
 - Ret indsugningsporten nedad, idet der kan ryge støv ud ved fjernelse af støvbeholderen.
 - Hvis sugeevnen ikke genoprettes efter bortskaffelse af støvet, skal du rense filteret. (Se "Rensning af filteret" på side 93).
- *7 Apparatet har en indbygget mekanisme til afskrabning af støv på filteret ved fjernelse af støvbeholderen. For at kunne skrabe støvet endnu mere effektivt af skal du gentagne gange dreje støvbeholderen frem og tilbage (2 til 3 gange eller mere). Mens du holder enheden, så den ikke falder af kabinettet, skal du dreje støvbeholderen en anelse og gentagne gange i de indikerede retninger.

INDIKATORLAMPEN (Fig. 10)

Meddelelse om rensning af filter

Hvis filteret bliver tilstoppet, og sugekraften falder, blinker indikatorlampen.

Og hovedenheden laver en pulserende lyd.

Dette er dog ikke tegn på fejl.

Hvis dette sker, skal du straks tømme støvbeholderen og rense filteret. (Se Fig. 12, Fig. 13 og "VEDLIGEHOLDELSE OG EFTERSYN" på side 93).

Bemærkning om blokering af indsugningsport

Hvis indsugningsporten blokeres under brug - eksempelvis ved støvsugning af gulvtæpper - laver hovedenheden en pulserende lyd, og indikatorlampen blinker. Dette er dog ikke tegn på fejl.

Afhjælp blokeringen fra indsugningsporten, hvis det sker.

BEMÆRK

Hvis apparatet kører kontinuerligt, når filteret bliver tilstoppet, eller indsugningsporten bliver blokeret, holder det op med at køre som følge af temperaturbeskyttelse af motoren.

VEDLIGEHOLDELSE OG EFTERSYN

ADVARSEL

- Ved eftersyn og vedligeholdelse skal du sørge for at slukke kontakten og koble batteriet fra.
- Du skal ikke arbejde med våde hænder. Det kan forårsage elektrisk stød eller personskader.

1. Rensning af filteret

Hvis effektiviteten af støvsugningen er dårlig, når støvbeholderen er blevet tømt, skal du fjerne filteret og vaske det i koldt eller varmt vand. (Vandet skal kun være håndvarmt). Efter vask skal du lade filteret tørre væk fra direkte sollys. (Fig. 14-a)

Alternativt kan du blæse eventuelt snavs, der sidder på filteret indefra og ud med en trykluftpistol eller lignende. (Fig. 14-b)

Lufttryk: Generelt tryk (ca. 0,6 MPa)

BEMÆRK

- Vask ikke filteret i vaskemaskine.
- Vask ikke filteret med varmt vand, og tør det ikke over åben ild.
- Afmonter ikke ventilatorfilteret.
- Anvend ikke luftpistol eller lignende værktøj til at rense filteret, ventilatorfilteret eller selve apparatet. (Fig. 14-c)
Gør du det, kan det skubbe støv ind i apparatet og medføre funktionsfejl.

2. Rengøring af ventilatorfilter

Hvis der er støv på ventilatorfilteret, skal du holde støvsugeren med ventilatorfilteret pegende nedad for at hindre støv i at trænge ind i motoren og let rengøre det med en lille børste såsom en tandbørste. Børst ikke voldsomt. (Fig. 15)

3. Eftersyn af gulvdysse

Efterse gulvdysen for at bekræfte, at dens klinge ikke har løst sig. Hvis klingens løst sig, skal du trykke på den, indtil den griber fat i projektionen.

Anvendelse med klingens løst sig kan medføre pletter.

Ved udskitning af klingens, skal du sætte den ind ved at starte ved kærven i skinnen og få den til at gribe fat i rillens gevind. Sørg for, at der hele vejen igennem ikke er noget, der giver efter. (Fig. 16)

4. Eftersyn af monteringskruerne

Efterse regelmæssigt alle monteringskruerne, og sørg for, at de er spændt ordentligt. Hvis nogle af skrueene er løse, skal du omgående spænde dem igen. Hvis du ikke gør det, kan det medføre alvorlig fare.

5. Vedligeholdelse af motoren

Motordelen er selve "hjertet" af det elektriske værktøj. Udvis forsigtighed for at sikre, at motordelen ikke beskadiges og/eller bliver våd af olie eller vand.

6. Inspektion af terminaler (værktøj og batteri)

Efterse for at sikre dig, at spåner og støv ikke har samlet sig på terminalerne.

Kontrollér med mellemrum før, under og efter betjening.

FORSIGTIG

Fjern eventuelle spåner og støv, som måtte have samlet sig på terminalerne.

Hvis du ikke gør det, kan det forårsage funktionsfejl.

7. Rengøring af ydersiden

Hvis der er pletter på værktøjet, skal du tørre det af med en blød klud eller en klud fugtet i sæbevand. Anvend ikke klorholdige opløsningsmidler, benzin eller malingsfortynder, idet disse kan få plastik til at smelte.

8. Opbevaring

Opbevar el-værktøjet og batteriet på et sted, hvor temperaturen er under 40°C, og som er udenfor børns rækkevidde.

Ved opbevaring af apparatet i lodret position skal du hænge remmen på en bøjle.

Dansk

BEMÆRK

- Må ikke opbevares på steder, hvor børn let kan nå apparatet eller tage det ud.
- Må ikke opbevares på fugtige steder eller på steder, hvor produktet udsættes for regnvej.
- Må ikke opbevares i direkte sollys eller på steder, hvor temperaturen pludseligt kan ændre sig
- Må ikke opbevares på steder med flygtige stoffer, der kan antændes eller eksplodere.
- Stil ikke apparatet op ad en væg uden at benytte remmen til at sætte den på plads. (Fig. 17)
- Gør du det, kan produktet vælte og blive beskadiget.
- Opbevaring af lithium-ion-batterier.
Sørg for, at lithium-ion-batterierne er blevet ladet helt op, inden de opbevares.
Længerevarende opbevaring (3 måneder eller derover) af batterier med en lille ladning kan resultere i en forringelse af ydeevnen, reducere brugstiden for batterierne væsentligt eller gøre, at batterierne ikke kan bevare en opladning.
Dog kan væsentligt reduceret brugstid for batterierne muligvis genoprettes ved hjælp af gentaget opladning og brug af batterierne to til fem gange.
Hvis brugstiden for batterierne er ekstremt kort på trods af gentaget opladning og brug, bør du betragte batterierne som udtjente og købe nogle nye.

FORSIGTIG

Ved anvendelse og vedligeholdelse af el-værktøj skal de sikkerhedsregler og standarder, som gælder i hvert enkelt land, nøje overholdes.

Vigtig meddelelse angående batterier til ledningsfri elektriske værktøjer fra HiKOKI

Brug altid et af vores designerede originale batterier. Vi kan ikke garantere for sikkerheden og ydelsen af vores ledningsfri elektriske værktøj ved brug af andre batterier end dem, vi har angivet, eller hvis batteriet skilles ad og ændres (som f.eks. adskillelse og udskiftning af celler eller andre indvendige dele).

GARANTI

Vi yder garanti på elektriske værktøjer fra HiKOKI i henhold til lovmæssige/nationale særbestemmelser alt efter land. Denne garanti dækker ikke defekter eller beskadigelse som følge af mishandling, misbrug eller normal slidage. I tilfælde af klager bedes du indsende det elektriske værktøj, samlet med det GARANTIBEVIS, der forefindes i slutningen af denne håndteringsvejledning, til et HiKOKI-autoriseret servicecenter.

FEJLFINDING

Brug eftersynene i tabellen nedenfor, hvis værktøjet ikke fungerer som normalt. Hvis dette ikke løser problemet, skal du kontakte din forhandler eller et autoriseret HiKOKI-servicecenter.

1. Elektrisk værktøj

Symptom	Sandsynlig årsag	Afhjælpning
Værktøjet kører ikke	Ingen resterende batteriladning	Oplad batteriet.
Værktøjet pludseligt stoppet	Ventilator tilstoppet med støv, hvilket medfører overbelastning	Kontakt købsstedet, og bed om, at personale her skiller produktet ad og gør det rent.
	Batteriet er overophedet.	Lad batteriet køle af.
	Motoren er overophedet.	Bortskaf støvet, og rens filteret. Og lad derefter motoren køle af.
Ringesugeevne	Støvbeholderen er fuld.	Bortskaf støvet.
	Dysen er tilstoppet.	Fjern forhindringen.
	Dyse eller forlængerrør er løse.	Spænd enheden ordentligt.
	Dyse eller forlængerrør er revnet eller beskadiget.	Udskift enheden med en ny.
Udstødning eller hovedenhed er varm	Filteret er tilstoppet.	Drej støvbeholderen, og skrab støvet af med klingens til fjernelse af støv, eller fjern filteret, og bank det let af eller vask det med vand.
	Motoren er overophedet, idet støvbeholderen er fuld, eller filteret er tilstoppet.	Bortskaf støvet. Ellers skal du rense filteret.
Unormal støj/ubehagelig lugt	Filteret er ikke installeret korrekt, hvilket medfører, at fremmedlegemer trænger ind i motoren.	Fjern støvbeholderen, ret indsugningsport nedad, og ryst forsigtigt for at fjerne fremmedlegemer og støv. Hvis den unormale støj/ubehagelige lugt varer ved, kan motoren være beskadiget. Indstil øjeblikkeligt brugen, og indlever produktet til reparation.
Batteriet kan ikke installeres	Forsøg på at installere et andet batteri end det, der er beregnet til værktøjet.	Installér et multispændingsbatteri.

2. Oplader

Symptom	Sandsynlig årsag	Afhjælpning
Indikatorlampen for opladning blinker hurtigt lilla, og opladningen af batteriet starter ikke.	Batteriet er ikke sat helt i.	Sæt batteriet ordentligt i.
	Der sidder fremmedlegemer i batteriterminalen eller dér, hvor batteriet er monteret.	Fjern fremmedlegemet.
Indikatorlampen for opladning blinker rødt, og opladningen af batteriet starter ikke.	Batteriet er ikke sat helt i.	Sæt batteriet ordentligt i.
	Batteriet er overophedet.	Hvis batteriet efterlades, begynder det automatisk at lade op, hvis dets temperatur falder, men dette kan nedsætte batteriets levetid. Det anbefales, at batteriet afkøles på et sted med god ventilation uden direkte sollys, før det oplades.
Batteribrugstiden er kort, selvom batteriet er fuldt opladet.	Batteriets levetid er opbrugt.	Udskift batteriet med et nyt.
Batteriet er længe om at lade op.	Temperaturen i batteri, oplader eller det omgivende miljø er meget lav.	Oplad batteriet indendørs eller i et andet varmere miljø.
	Opladerens ventilationskanaler er blokerede og overopheder dens indvendige komponenter.	Undgå at blokere ventilationskanalerne.
	Ventilatoren kører ikke.	Kontakt et autoriseret HiKOKI-servicecenter for reparation.
USB-afbryderlampen er slukket, og USB-enheden er holdt med at lade op.	Batteriets kapacitet er blevet lav.	Udskift batteriet med et, der har resterende kapacitet.
		Sæt opladerens strømstik i en stikkontakt.
USB-afbryderlampen slukker ikke, selvom USB-enheden er færdig med at lade op.	USB-afbryderlampen begynder at lyse grønt for at indikere, at USB-opladning er mulig.	Dette er ikke en funktionsfejl.
Status for opladning af USB-enhed er uklar, eller det er uklart, hvorvidt opladningen af den er færdig.	USB-afbryderlampen slukker ikke, selv når opladningen er færdig.	Undersøg den USB-enhed, der lader op, for at bekræfte dens status for opladning.
Opladningen af en USB-enhed holder pause halvt igennem opladningen.	Opladeren blev sat i en stikkontakt, mens USB-enheden blev ladet op med batteriet som strømkilde.	Dette er ikke en funktionsfejl. Opladeren holder en pause på omtrent 5 sekunder i USB-opladningen, når den skelner mellem strømkilder.
	Der blev sat et batteri i opladeren, mens USB-enheden blev ladet op med en stikkontakt som strømkilde.	
Opladningen af en USB-enhed holder pause halvt igennem opladningen, når batteriet og USB-enheden oplades på samme tid.	Batteriet er blevet ladet helt op.	Dette er ikke en funktionsfejl. Opladeren holder en pause på omtrent 5 sekunder i USB-opladningen, mens den kontrollerer, om opladningen af batteriet er gennemført.
Opladningen af en USB-enhed begynder ikke, når batteriet og USB-enheden oplades på samme tid.	Den resterende batterikapacitet er meget lav.	Dette er ikke en funktionsfejl. Når batterikapaciteten når et bestemt niveau, starter USB-opladningen automatisk.

SIKKERHETSFORHOLDSREGLER FOR TRÅDLØS STØVSUGER

- For å hindre ulykker som brann, elektrisk støt og andre skader følg "Sikkerhetsforholdsreglene" under.
- Før bruk, les "Sikkerhetsforholdsreglene" nøye og følg instruksjonene ved bruk av støvsugeren.
- Sørg for at denne sikkerhetsinstruksen oppbevares slik at den kan konsulteres av brukeren til enhver tid.

ADVARSEL

1. Hold arbeidsområdet rent. Avfall og rusk kan forårsake uhell.
2. Vis aktsomhet i og rundt arbeidsområdet. Sørg for at området er opplyst. Ikke bruk støvsugeren i områder med brannfarlige væsker eller gasser.
3. Hold barn unna. Ikke la andre personer enn operatøren ta på støvsugeren eller ledningen. Hold andre personer enn brukeren vekk fra arbeidsområdet.
4. Bruk den støvsugeren som er egnet for arbeidet. Maskinen må kun brukes til de oppgaver den er tiltenkt.
5. Ikke behandle strømledningen uforsiktig.
 - Ikke bær laderen kun etter strømledningen eller trekk ut støpselet fra stikkkontakten mens du holder i strømledningen.
 - Hold strømledningen unna varme, olje og spisse hjørner.
6. Støvsugeren bør vedlikeholdes nøye. Bytte av tilbehør må følge bruksanvisningen. Bytte av tilbehør må følge bruksanvisningen. Kontrolleren laderens strømledning regelmessig og kontakt din lokale forhandler eller et godkjent verksted angående reparasjon hvis den blir skadet. Hvis en skjøteledning brukes, sjekk også denne regelmessig og bytt den hvis den er skadet.
7. I følgende tilfeller slår du av støvsugeren og kobler batteriet fra støvsugeren:
 - Støvsugeren blir ikke brukt eller den er sendt til reparasjon.
 - Tilbehør, slik som forlengelsesrør og filter, skiftes. Når fare kan oppstå.
8. Unngå uforbreidd igangsetting. Ikke bær maskinen når den er koblet til strømforsyningen med en finger på startbryteren. Kontroller at bryteren er slått av før du setter i batteriet.
9. Gjør jobben med stor omhu. Når du bruker støvsugeren, må du være oppmerksom på håndteringsmetoden, hvordan du gjør arbeidet, omgivelsene, etc., og utføre arbeidet på en forsiktig måte.
10. Sjekk for skader på maskinen og tilbehør.
 - Før bruk, sjekk for skader på beskyttelses-deksel eller andre deler og bekreft at maskinen fungerer som normalt.
 - Sjekk for abnormiteter i alle områder som kan ha effekt på driften, posisjonen på bevegelige og fastklemt deler, skadede deler eller tilknyttede deler.
 - Bytte og reparasjon av beskyttelsesdeksler og andre deler skal gjøres i følge instruksjonen i bruksanvisningen. Hvis instruksjoner ikke finnes, vennligst reparer skaden ved et godkjent verksted.
 - Hvis bryteren ikke fungerer, vennligst reparer skaden ved et godkjent verksted. Unngå å bruke støvsugeren hvis den ikke kan startes eller stoppes av bryteren.
11. Kontakt spesialforretningen for reparasjon av støvsugeren.
 - Siden denne støvsugeren er i samsvar med tilsvarende sikkerhetsstandard, må du ikke endre den.
 - Kontakt forhandler eller et godkjent verksted for reparasjon av støvsugeren. Reparasjon utført av andre kan forårsake skader eller ulykker.

12. Denne maskinen kan brukes av barn fra 8 år og oppover og av personer med reduserte fysiske, sensoriske eller mentale evner eller manglet på erfaring og kunnskap hvis de har fått tilsyn eller instruksjon når det gjelder bruk av maskinen på en trygg måte og forstår farene som er involvert. Barn må ikke leke med maskinen. Rengjøring og brukervedlikehold skal ikke gjøres av barn uten tilsyn.

FORHOLDSREGLER VED BRUK AV DEN TRÅDLØSE STØVSUGEREN

Forholdsregler som er vanlig for støvsugeren er beskrevet. For støvsugere for elektriske verktøy, følg ytterligere forholdsregler som er beskrevet nedenfor:

ADVARSEL

1. Sørg for at maskinen ikke suger inn følgende:
 - Væsker (f.eks. vann, olje) eller damprester.
 - Gruster fra metall saging eller sliping.
 - Varme gjenstander, som tente sigaretter.
 - Brennbare stoffer (bensin, tynner, parafin, petroleum, maling, etc.), eksplosive stoffer (nitroglyserin, etc.), brennbare materialer (aluminium, sink, magnesium, titanium, rød fosfor, gul fosfor, celluloid, etc.)
 - Skarpe gjenstander, som spikre, barberblad eller glass.
 - Stivningsmaterialer som sement og lakk, og ledende, fint støv som metall støv og karbon støv.
2. Sett filteret korrekt i før bruk. Ikke bruk støvsugeren uten filter, med filteret innsatt feil, eller med et skadet filter. Dette kan forårsake skade, som motor utbrenning.
3. Ikke bruk støvsugeren hvis innsugsåpningen, luftinntaket eller avsugsinntaket er blokkert. Hvis dette gjøres kan motoren overopphetes og føre til deformasjon av deler eller motor utbrenning.
4. Bruk ikke apparatet når dets innsugsportsport eller gulvmunnstykke osv. er tilstoppet med fremmedlegemer. Hvis dette gjøres kan motoren overopphetes og føre til deformasjon av deler eller motor utbrenning.
5. Ikke utsett bryterpanelet for sterke støt eller ødelegg det. Dette kan føre til problemer.
6. Ikke se direkte inn i lyset. Slike handlinger kan resultere i øyeskader.
 - Tørk vekk skitt og smuss festet til linsen på LED-lyset med en myk klut, mens du passer på å ikke skrape opp linsen.
7. Riper på linsen til LED-lyset kan føre til redusert lysstyrke.
7. Hvis maskinen mistes eller dumper borti noe ved et uhell, sjekk for deformasjoner, brudd eller sprekker. Deformasjoner, sprekker eller brudd kan forårsake ulykker.
8. Hvis støvsugeren ikke virker som den skal eller lager unormale lyder, skru av maskinen øyeblikkelig. Kontakt forhandler eller et godkjent verksted for reparasjon av støvsugeren. Hvis du fortsetter å bruke maskinen kan dette lede til ulykker og skade.
9. Denne støvsugeren er bare til innendørs bruk. Ikke bruk den utendørs. Ikke bruk i regn. Hold unna vann eller olje. Dette kan føre til funksjonsfeil ettersom apparatet ikke er vannrett.

FLERE SIKKERHETSADVARSLER

1. Lad alltid batteriet ved en temperatur på 0°C–40°C. En temperatur på mindre enn 0°C vil resultere i overlading, noe som er farlig. Batteriet kan ikke lades opp ved en temperatur høyere enn 40°C. Den mest passende temperaturen for lading er 20°C–25°C.
2. Ikke bruk laderen kontinuerlig. Når en lading er fullført, la laderen hvile i omtrent 15 minutter før neste batteri lades.

3. Ikke la fremmedlegemer komme inn i åpningen for tilkopling av oppladbart batteri.
4. Ikke demonter det oppladbare batteriet eller laderen.
5. Aldri kortslutt det oppladbare batteriet. Kortslutning av batteriet vil medføre et kraftig elektrisk støt og overoppheting. Det vil føre til brannskader eller at batteriet skades.
6. Ikke kast batteriet på et bål. Hvis batteriet er brent, kan det eksplodere.
7. Ta med batteriet til butikken der det ble kjøpt så snart batteriets levetid etter oppladning er for kort til praktisk bruk. Ikke kast et utladet batteri.
8. Ikke plasser gjenstander i laderens ventilasjonsåpninger. Dersom metallgjenstander eller brennbare gjenstander føres inn i laderens ventilasjonsåpninger kan det føre til elektriske støt eller at laderen blir ødelagt.
9. Når denne enheten brukes kontinuerlig kan det skje at den overopphetes og dermed forårsaker skader på motor og bryter. Derfor må verktøyet få hvile seg når huset blir varmt.
10. Se etter at batteriet er skikkelig satt i. Hvis det er bare en tanke løst kan det falle ut og resultere i uhell.
11. Ikke bruk produktet hvis verktøyet eller batteriterminalene (batterifestet) er deformert. Installasjon av et slikt batteri kan føre til kortslutning, som kan føre til røykutslipp eller antenning.
12. Hold verktøyets terminaler (batterifeste) fri for spon og støv.
 - Før bruk må du sørge for at spon og støv ikke har samlet seg i området rundt terminalene.
 - Forsøk å unngå at spon eller støv på verktøyet faller ned på batteriet.
 - Når du avbryter operasjonen eller etter bruk, må du ikke forlate verktøyet i et område der det kan bli utsatt for fallende spon eller støv. Det kan føre til kortslutning som kan føre til røykutslipp eller antenning.
13. Bruk alltid verktøyet og batteriet ved temperaturer mellom -5°C og 40°C.
 - Før du lagrer et batteri, fjern all spon og støv som kan feste seg på batteriet. Ikke lagre det sammen med metalleder (skruer, spiker, og lignende).
 - 2. Ikke stikk batteriet med en skarp gjenstand som en spiker, slå på det med en hammer, trå på, kast eller utsett batteriet for kraftige fysiske støt.
 - 3. Ikke bruk et tydelig ødelagt eller deformert batteri.
 - 4. Ikke bruk batteriet til et annet formål enn de som er spesifisert.
 - 5. Hvis batteriladingen blir mislykket selv når den angitte ladetiden har gått, må du øyeblikkelig stanse ytterligere lading.
 - 6. Ikke plasser eller utsett batteriet for høye temperaturer eller høyt trykk som i en mikrobølgeovn, tørker eller i en beholder under høyt trykk.
 - 7. Holdes unna flammer umiddelbart når ekkel lukt eller lekkasje oppdages.
 - 8. Ikke bruk på steder der sterk statisk elektrisetsutladning genereres.
 - 9. Hvis det oppstår batterilekkasje, ekkel lukt, varme genereres eller dersom batteriet blir misfarget, deformert eller på noen måte virker unormalt under bruk, gjenopplading eller lagring, må du fjerne det fra elektroverktøyet eller batteriladeren, og stans bruken.
 - 10. Ikke senk batteriet ned i væsker eller la noen væsker flyte inn i batteriet. Ledende væskeinntrengning, som for eksempel vann, kan forårsake skade som medfører brann eller eksplosjon. Oppbevar batteriet på et kjølig, tørt sted, unna brennbare og brannfarlige gjenstander. Omgivelser med etsende gass må unngås.

FORSIKTIG

1. Hvis det lekker væske fra batteriet og denne kommer i kontakt med øynene, ikke gni øynene men vask dem godt med friskt og rent vann, som for eksempel vann fra springen, og ta kontakt med en lege øyeblikkelig. Hvis dette ikke gjøres kan væsken føre til synsproblemer.
2. Hvis bruker får væske fra batteriet på hud eller klær, vask ordentlig med rent vann, for eksempel vann fra springen, øyeblikkelig. Væsken kan forårsake irritasjon på huden.
3. Hvis du finner rust, ekkel lukt, overoppheting, misfarging, deformering, og/eller andre uregelmessigheter når du bruker batteriet for første gang, må du ikke bruke det, men returnere det til din forhandler eller leverandør.

ADVARSEL

Hvis et elektrisk ledende objekt kommer i kontakt med batteripolene til litium-ion batteriet, kan dette resultere i kortslutning og brannfare. Ved lagring av litium-ion batteriet, følg nøye reglene for følgende innhold.

- Ikke plasser elektrisk ledende objekter som spiker eller metalltråder av jern eller kopper i oppbevaringskassen.
- For å unngå at kortslutning inntreffer, legg batteriet i verktøyet eller monter batteridekselet for lagring slik at ventilatoren ikke er synlig.

OM TRANSPORT AV LITUMIONBATTERIET

Når du transporterer et litiumionbatteri, må du følge følgende forholdsregler.

ADVARSEL

Varsle transportelskapet om at pakken inneholder et litiumionbatter, informer selskapet om utgangseffekten og følg instruksjonene til transportselskapet når du bestiller transport.

- Litiumionbatterier med en effekt større enn 100 Wh ansees som fraktklasse farlige varer og krever spesielle behandlingsprosedyrer.

ADVARSEL ANGÅENDE LITHIUM-ION BATTERI

For å øke levetiden er litium-ion batteriet utstyrt med en beskyttelsesfunksjon som stanser utgangseffekten.

Når du bruker dette produktet som i tilfellene 1 og 3 som beskrives nedenfor, kan motoren stoppe, selv når produktet er slått på. Dette er ikke problemet, men resultatet av beskyttelsesfunksjonen.

1. Når gjenværende batterieffekt løper ut, stanser motoren. Skjer dette må du lade opp batteriet med det samme.
2. Dersom verktøyet er overbelastet, kan motoren stanse. I dette tilfellet slår du av verktøyet og eliminerer årsaken til overbelastning. Etter dette, kan du bruke det igjen.
3. Hvis batteriet blir overopphetet når elektroverktøyet blir overbelastet, kan batteristrommen bli brutt. I dette tilfellet må du stanse bruken av batteriet og la det bli avkjølt. Etter dette, kan du bruke det igjen.

Videre, vennligst ta hensyn til følgende forholdsregler og advarsler.

ADVARSEL

For å forhindre lekkasje fra batteriet, varmeutvikling, røykutvikling, eksplosjoner eller antenning, sørg for å følge disse forholdsreglene.

1. Sørg for at spon og støv ikke samler seg på batteriet.
 - Sørg for at spon og støv ikke faller på batteriet under arbeidet.
 - Sørg for at spon og støv som faller på elektroverktøyet ikke samler seg på batteriet.
 - Ikke lagre et ubrukt batteri på et sted der det utsettes for spon eller støv.

Norsk

- For transport utenlands må du følge internasjonalt lovverk og de regler og forskrifter som gjelder i bestemmelseslandet.
- Hvis BSL36B18X er installert i elektroverktøyet, vil nytteeffekten overstige 100 Wh og enheten får da en fraktklassifisering som Farlig gods.

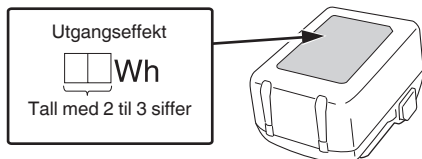

21	Støv	27	Spor i skinne
22	Støvfjerningskniver (3 stk.) (Festet til innsiden av støvbeholderen)	28	Sagblad
23	Trykkluftpistol	29	Indikatorbryter for gjenværende batteri
24	Viftefilter	30	Indikatorlampe for gjenværende batteri
25	Rengjør også støv på skinnen	31	Skjermpanel
26	Hakk		

FORHOLDSREGLER FOR USB-ENHETSTILKOBLING (UC18YSL3)

Når et uventet problem oppstår, kan data i en USB-enhet som er koblet til dette produktet, bli ødelagt eller tapt. Sørg for alltid for at du sikkerhetskopierer data i USB-enheten før du bruker den sammen med dette produktet.

Vær oppmerksom på at selskapet vårt ikke påtar seg noe som helst ansvar for data som er lagret i en USB-enhet som er ødelagt eller tapt, eller for skade som kan oppstå på en tilkoblet enhet.

ADVARSEL

- Før bruk kontrollerer du den tilkoblende USB-kabelen for defekter eller skader. Bruk av en defekt eller skadet USB-kabel kan føre til røykutvikling eller antenning.
- Når produktet ikke brukes, dekker du over USB-porten med gummidekslet. Oppsamling av støv osv. i USB-porten kan forårsake røykutvikling eller antenning.

MERK

- Det kan oppstå en sporadisk pause under USB opplading.
- Når en USB-enhet ikke lades, fjern USB-enheten fra laderen. Dersom du ikke gjør dette, kan ikke bare batteriets levetid bli redusert av en USB-enhet, men det kan også føre til uforutsette ulykker.
- Det er kanskje ikke mulig å lade opp noen USB-enheter, avhengig av type eller enhet.

DELENAVN (Fig. 1–Fig. 21)

①	LED-lys	⑪	Fugemunnstykke
②	Navneplate	⑫	Gulvmunnstykke
③	Motor	⑬	Munnstykkeholder
④	Hus	⑭	Innsugningsport
⑤	Støvbeholder	⑮	Lås
⑥	Batteri	⑯	Ladeindikatorlampe
⑦	Stropp	⑰	Utstikkende merke
⑧	Bryterpanel	⑱	Filter
⑨	Indikatorlampe	⑲	Fremspring
⑩	Forlengelsesrør	⑳	Spor for hus

SYMBOLER

ADVARSEL

Følgende symboler brukes for maskinen. Sørg for å forstå betydningen av disse symbolene før maskinen tas i bruk.

	R36DB: Trådløs støvsuger
	For å minske faren for skade må brukeren lese instruksjonsboken.
	Kun for EU-land Kasser aldri elektroverktøy sammen med husholdningsavfallet! I overholdelse av EU-direktiv 2012/19/EU om kassering av elektrisk og elektronisk utstyr og dets implementeringsrekkefølge i samsvar med nasjonale lover, må elektroverktøy som har nådd slutten av sin levetid samles inn separat og returneres til et miljøvennlig kompatibelt gjenvinningsanlegg.
	Advarsel
	Slå PÅ
	Slå AV
	Koble fra batteriet
	Utilrådelig betjeningsmåte
	HØY-modus
	MIDDELS/LAV-modus
	AV-knapp

Batteri

	Lys; Batteriets gjenværende kapasitet er over 75%.
	Lys; Batteriets gjenværende kapasitet er 50%–75%.
	Lys; Batteriets gjenværende kapasitet er 25%–50%.
	Lys; Batteriets gjenværende kapasitet er mindre enn 25%.
	Blinker; Gjenværende batterikapasitet er nesten ingenting. Lad opp batteriet snarest mulig.
	Blinker; Utmating stoppet på grunn av høy temperatur. Fjern batteriet fra verktøyet og la det bli helt avkjølt.
	Blinker; Utmating suspendert på grunn av feil eller funksjonsfeil. Problemet kan være batteriet, så kontakt din forhandler.

* Eksisterende batterier (BSL3660/3626X/3626/3625/3620, BSL18.... og BSL14....-serien) kan ikke brukes med dette verktøyet.

** i henhold til EPTA-prosedyren 01/2014
Vekten omfatter ikke tilbehør.

MERK

På grunn av HiKOKIs kontinuerlige forsknings- og utviklingsprogram kan spesifikasjonene i dette dokumentet endres uten forvarsel.

2. Batteri (selges separat)

Modell	BSL36A18X
Spenning	36 V / 18 V (Automatisk Bryter*)
Batterikapasitet	2,5 Ah / 5,0 Ah (Automatisk Bryter*)
Tilgjengelige trådløse produkter**	Multi-volt serie, 18 V produkt
Tilgjengelig lader	Glidelader for litiumionbatterier

* Verktøyet vil selv automatisk bytte over.

** Vennligst se vår generelle katalog for detaljer.

LADING

Før elektroverktøyet tas i bruk, lad batteriet som forklart nedenfor.

1. Kople laderens strømkabel til stikkkontakten.

Når du kobler batteriladerens kontakt til en stikkontakt, vil ladeindikatorlampen blinke rødt (i intervaller på 1 sekund).

2. Sett batteriet i laderen.

Sett batteriet fast i laderen som vist i **Fig. 3** (på side 2).

3. Lading

Når du setter et batteri inn i laderen, vil ladeindikatorlampen blinke blått.

Når batteriet er helt oppladet, vil ladeindikatorlampen lyse grønt. (Se **Tabell 1**)

(1) Ladeindikatorlampe indikasjon
Ladeindikatorlampens indikasjoner blir som vist i **Tabell 1**, i samsvar med laderens eller det oppladbare batteriets tilstand.

STANDARD TILBEHØR

I tillegg til hovedenheten (1 enhet) inneholder pakken tilbehør som er listet opp på side 219. Batteriet og batteriladeren følger ikke med dette produktet.

Standard tilbehør kan endres uten varsel.

ANVENDELSE





○ Lett støvsuging av tørre overflater

SPESIFIKASJONER

1. Elektroverktøy

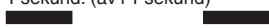
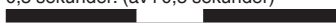
Spesifikasjoner		Model	R36DB
Spenning			36 V
Bruksområder			Tørr type
Kontinuerlig driftstid (Batteri: ved bruk av BSL36A18X)	3 (HØY)		Ca. 15 min
	2 (MIDDELS)		Ca. 30 min
	1 (LAV)		Ca. 60 min
Utnyttelsesgrad av sugekraft		3 (HØY) :	Ca. 155 W
		2 (MIDDELS):	Ca. 65 W
		1 (LAV) :	Ca. 35 W
Kapasitet for støvoppsamling			560 mL
Batteri tilgjengelig for dette verktøyet*			Multi-volt batteri
Dimensjon (Bredde × Dia. × Høyde)			478 mm × 112 mm × 169 mm
Vekt**			1,6 kg (BSL36A18X) 1,9 kg (BSL36B18X)

Tabell 1

Indikasjonjoner for ladeindikatorlampen					
Ladeindikatorlampe (RØD / BLÅ / GRØNN / LILLA)	Før lading	Blinker (RØD)	Lyser i 0,5 sekunder. Lyser ikke i 0,5 sekunder. (av i 0,5 sekunder)		Koblet inn i strømkilden
	Mens lading	Blinker (BLÅ)	Lyser i 0,5 sekunder. Lyser ikke i 1 sekund. (av i 1 sekund)		Batterikapasitet på mindre enn 50%
		Blinker (BLÅ)	Lyser i 1 sekund. Lyser ikke i 0,5 sekunder. (av i 0,5 sekunder)		Batterikapasitet på mindre enn 80%
		Lyser (BLÅ)	Lyser kontinuerlig		Batterikapasitet på mer enn 80%
	Lading ferdig	Lyser (GRØNN)	Lyser kontinuerlig (Kontinuerlig summelyd: omtrent 6 sekunder)		/
	Overoppheting hvilemodus	Blinker (RØD)	Lyser i 0,3 sekunder. Lyser ikke i 0,3 sekunder. (av i 0,3 sekunder)		
	Lading ikke mulig	Blafrer (LILLA)	Lyser i 0,1 sekunder. Lyser ikke i 0,1 sekunder. (av i 0,1 sekunder)		Feilfunksjon i batteriet eller laderen
			(Periodisk summelyd: omtrent 2 sekunder)		

(2) Angående temperaturer og ladetid til det oppladbare batteriet
Temperaturer og ladetider vil bli som vist i **Tabell 2**.

Tabell 2

		Lader		UC18YSL3				
Batteri	Batteritype		Li-ion					
	Temperaturer hvor batteriet kan lades		0°C–50°C					
	Ladespenning	V	14,4		18			
	Ladetid, ca. (Ved 20°C)	min	BSL 14xx-serien		BSL 18xx-serien		Multi-volt serien	
(4 celler)			(8 celler)	(5 celler)	(10 celler)	(10 celler)		
		BSL1415S : 15 BSL1415 : 15 BSL1415X : 15 BSL1420 : 20 BSL1425 : 25 BSL1430C : 30	BSL1430 : 20 BSL1440 : 26 BSL1450 : 32 BSL1460 : 38	BSL1815S : 15 BSL1815 : 15 BSL1815X : 15 BSL1820 : 20 BSL1820M : 20 BSL1825 : 25 BSL1830C : 30 BSL1850C : 32	BSL1830 : 20 BSL1840 : 26 BSL1850 : 32 BSL1860 : 38	BSL36A18 : 32 BSL36A18X : 32 BSL36B18 : 52 BSL36B18X : 52		
USB	Ladespenning	V	5					
	Ladestrøm	A	2					

MERK

Ladetiden kan variere avhengig av temperatur og strømkildens strømspenning.

4. Kople laderens strømkabel fra stikkkontakten.**5. Hold fast laderen og trekk ut batteriet.****MERK**

Pass på å trekke ut batteriet fra laderen etter bruk og oppbevar det.

Når det gjelder elektrisk utlading for nye batterier osv.

Ettersom den innvendige kjemiske substansen i nye batterier og batterier som ikke har blitt brukt over en lengre periode ikke er aktivert, kan den elektriske utladingen være lav når du bruker dem for første og annen gang. Dette er et midlertidig fenomen, og normal tid som kreves for opplading vil gjenopprettes ved å lade batteriene 2–3 ganger.

Hvordan få batteriene til å vare lenger.

- Lad opp batteriene før de er helt utladet. Når du føler at strømmen til verktøyet blir svakere, må du stoppe å bruke verktøyet og lade opp batteriet. Hvis du fortsetter å bruke verktøyet og lade ut den elektriske strømmen, kan batteriet bli skadet og dets levetid vil bli kortere.
- Unngå opplading ved høye temperaturer. Et oppladbart batteri vil være varmt like etter bruk. Hvis et slikt batteri lades opp på nytt like etter bruk, vil den innvendige kjemiske substansen forringes, og batteriets levetid vil bli forkortet. La batteriet være og lad det opp etter at det har kjølt seg ned en stund.

FORSIKTIG

- Hvis batteriet lades mens det er varmt, har det enten blitt stående for lenge på et sted utsatt for direkte sollys eller fordi batteriet nettopp har vært i bruk, begynner laderens indikatorlampe å lyse i 0,3 sekunder, for deretter å være slukket i 0,3 sekunder (av i 0,3 sekunder). I dette tilfellet må batteriet kjøles ned før ladingen starter.
- Når ladeindikatorlampen blafrer (med intervaller på 0,2 sekunder), må du kontrollere om det finnes fremmedlegemer i laderens batterikontakt. Hvis det ikke finnes noen fremmedlegemer, er det mulig at batteriet eller laderen er defekt. Ta den med til et godkjent servicesenter.

Lade opp en USB-enhet fra et strømuttak	19-a	7
Lade opp en USB-enhet og et batteri fra et strømuttak	19-b	7
Hvordan lade opp USB-enhet på nytt	20	8
Når ladingen av en USB-enhet er fullført	21	8
Valg av tilbehør	—	220

- Filteret er fritt for rusk og støv
 - Gummi som ikke er utsatt for omfattende slitasje
 - Kontakt uten skader
- Hvis filteret ikke er godt tilpasset, kan smuss og skitt komme inn i vifteenheten og føre til skade eller funksjonsfeil.
- Støvbeholderen kan også installeres med munnstykket pekende oppover. (Fig. 8-a)

Modus	Kontinuerlig driftstid
	BSL36A18X
3 (HØY)	Ca. 15 min
2 (MIDDELS)	Ca. 30 min
1 (LAV)	Ca. 60 min

* Kontinuerlig driftstid varierer i henhold til batteriets tilstand. Vennligst bruk tabellen som en veiledning.

MERK

- For å dempe støv ved bruk av apparatet, må du bytte til modus 1.
 - Ved bruk av 3 moduser på visse overflater kan sugekraften gjøre at handlingen føles tung. Hvis dette skjer, bytter du til modus 2 eller 1 i stedet.
 - Når du fester munnstykket eller forlengelsesrøret, setter du det inn mens du vrir i den retningen pilen viser. Vri i pilens retning også ved demontering. (Fig. 11-a) Om du vrir i motsatt retning, kan det føre til at støvbeholderen løsner fra huset.
- MERK**
 - Pek innsugningsporten nedover, ettersom støv kan søles når du fjerner støvbeholderen.
 - Hvis sugekraften ikke forbedres etter fjerning av støv, må du rengjøre filteret. (Se "Rengjøring av filteret" på side 102).
 - Apparatet har en innebygd mekanisme for fjerning av støv som er festet til filteret når du tar av støvbeholderen. For å skrape av støv enda mer effektivt vrir du støvboksen frem og tilbake gjentatte ganger (2 til 3 ganger eller mer). Hold enheten slik at støvbeholderen ikke kobles fra huset, og vri støvbeholderen forsiktig gjentatte ganger i anvist retning.

INDIKATORLAMPEN (Fig. 10)**Varsel om filterrengjøring**

Hvis filteret tilstoppes og sugekraften reduseres, vil indikatorlampen blinke.

Og hovedenheten vil produsere en pulserende lyd.

Dette er imidlertid ikke et tegn på en feil.

Hvis dette skjer, må du tømme støvbeholderen og rengjøre filteret snarlig. (Se Fig. 12, Fig. 13 og "VEDLIKEHOLD OG INSPEKSJON" på side 102.)

MONTERING OG DRIFT

Handling	Figur	Side
Ta ut og sette inn batteriet (selges separat)	2	2
Lading	3	2
Demontering av støvbeholderen	4	2
Demontering av filteret	5	2
Kontroller filteret*1	6	3
Montering av filteret*2	7	3
Montering av støvbeholderen*3	8	3
Bryterbruk*4	9	4
Hvordan bruke*5	11	5
Tømming av støvbeholderen*6	12	6
Effektiv fjerning av støv*7	13	6
Gjenværende batteriindikator	18	7

Norsk

Merknad om blokkering av innsugningsporten

Hvis innsugningsporten blokkeres under bruk – for eksempel ved støvsuging av tepper - vil hovedenheten produsere en pulserende lyd, og indikatorlampen vil blinke. Dette er ikke et tegn på en feil.

Fjern blokkeringen fra inntaksporten dersom dette skjer.

MERK

Dersom apparatet opererer kontinuerlig når filteret tilstoppes eller innsugningsporten blokkeres, vil apparatet stanses av motorens temperaturbeskyttelse.

VEDLIKEHOLD OG INSPEKSJON

ADVARSEL

○ Sørg for å slå av bryteren og koble fra batteriet før inspeksjon og vedlikehold.

○ Ikke arbeid med våte hender. Dette kan lede til elektrisk støt eller skade.

1. Rengjøring av filteret

Hvis sugeevnen er svak selv om støvbeholderen er tømt, kan filteret tas ut og vaskes med kaldt eller varmt vann. (Vannet skal ikke være varmt å ta på.) Tørk borte fra direkte sollys etter vask. (Fig. 14-a)

Alternativt kan du blåse bort smuss som er festet til filteret fra innsiden og mot utsiden med en trykkluftpistol eller lignende. (Fig. 14-b)

Lufttrykk: Generelt trykk (ca. 0,6 MPa)

MERK

○ Ikke vask filteret i en vaskemaskin.

○ Du må hverken vaske filteret i varmt vann eller tørke det i nærheten av åpen ild.

○ Ikke ta av viftefilteret.

○ Ikke bruk en luftpistol eller et lignende verktøy for å rengjøre filteret, viftefilteret eller selve apparatet. (Fig. 14-c)

Dette kan presse smuss inn i apparatet og føre til funksjonsfeil.

2. Rengjøre viftefilteret

Hvis det er støv på filteret, holder du støvsugeren med viftefilteret pekende nedover for å hindre støv i å komme inn i motoren og rengjør forsiktig med en liten børste, for eksempel en tannbørste. Ikke børst med for mye kraft. (Fig. 15)

3. Inspisere gulvmunnstykket

Kontroller gulvmunnstykket for å bekrefte at gummilisten ikke har løsnet. Hvis gummilisten har løsnet, trykk den inn til den hekter seg fast på projeksjonen.

Bruk med en løsnet gummiliste kan forårsake flekker.

Når gummilisten skal byttes, setter du den inn fra sporet i skinnen og trekker den på plass i sporet. Pass på at det ikke er noe slakk i det hele tatt. (Fig. 16)

4. Inspisere monteringskruene

Gjennomfør regelmessig kontroll av alle monteringskruer og at de er skikkelig strammet. Hvis noen av skruene er løse, stram dem umiddelbart. Unnlattelse av å gjøre dette kan føre til alvorlig fare.

5. Vedlikehold av motoren

Motorrotasjonen er selve "hjertet" til elektroverktøyet. Vær forsiktig slik at rotasjonen ikke blir skadet og/eller våt av olje eller vann.

6. Inspeksjon av terminaler (verktøy og batteri)

Kontroller at spon og støv ikke har samlet seg på terminalene.

Sjekk jevnlig før, under og etter operasjonen.

FORSIKTIG

Fjern eventuell spon eller støv som kan ha samlet seg på terminalene.

Det kan oppstå feil hvis ikke dette gjøres.

7. Rengjøring av utsiden

Når verktøyet er misfarget, tørker du det med en myk, tørr klut eller en klut fuktet med såpevann. Ikke bruk kloroppløsninger, bensin eller malingstynner, da de kan smelte plast.

8. Lagring

Oppbevar elektroverktøyet og batteriet på et sted der temperaturen er mindre enn 40°C og utenfor barns rekkevidde.

Ved lagring av apparatet i en loddrett stilling, fester du stroppen til en henger.

MERK

○ Ikke oppbevar enheten på et sted hvor barn enkelt kan nå eller ta ut apparatet.

○ Ikke oppbevar enheten på et fuktig sted eller på et sted som er utsatt for regn.

○ Ikke oppbevar enheten i direkte sollys eller på et sted der temperaturen kan endres plutselig

○ Ikke oppbevar enheten på et sted med ustabile stoffer som kan antennes eller eksplodere.

○ Ikke len apparatet inntil en vegg uten å bruke stroppen for å feste det på plass. (Fig. 17)

Hvis dette ikke gjøres, kan det føre til skade som følge av et fall.

○ Lagring av litium-ion batterier.

Sørg for at litium-ion batteriene er fulladet før de skal lagres.

Oppbevaring av batteriene i lengre tid (3 måneder eller mer) med lav ladetilstand kan føre til redusert ytelse, vesentlig reduksjon av batteriets brukstid eller at batteriene ikke holder på ladingen.

Imidlertid kan en vesentlig reduksjon av batteriets brukstid gjenvinnes ved gjentatt lading og bruk av batteriene to til fem ganger.

Hvis batterienes brukstid er veldig kort til tross for gjentatt lading og bruk, må du anse batteriene som defekte, og kjøpe nye batterier.

FORSIKTIG

Sikkerhetsregler og normer som gjelder for det enkelte land, må overholdes ved drift og vedlikehold av elektroverktøyet.

Viktig melding om batteriene til HiKOKI batteridrevne elektroverktøy

Bruk alltid et av våre spesialproduserte batterier. Vi kan ikke garantere sikkerheten og ytelsen til våre elektroverktøy hvis de brukes sammen med andre batterier enn de som er utpekt av oss, eller hvis batteriet er demontert og modifisert (slik som demontering og bytter av celler eller andre indre deler).

GARANTI

Vi garanterer HiKOKI elektroverktøy i samsvar med lovfestet/landsspesifikke forskrifter. Denne garantien dekker ikke feil eller skader på grunn av misbruk, vanstall, eller normal slitasje. I tilfelle av klage, vennligst send elektroverktøyet, ikke demontert, med GARANTISERTIFIKATET som finnes på slutten av denne brukerveiledningen, til et autorisert HiKOKI-verksted.

PROBLEMLØSNING

Bruk inspeksjonene i tabellen under hvis verktøyet ikke virker normalt. Hvis dette ikke løser problemet, konferer med din forhandler eller HiKOKI autorisert servicesenter.

1. Elektroverktøy

Symptom	Mulig årsak	Løsning
Verktøyet virker ikke	Ingen gjenværende batteristrøm	Lad opp batteriet.
Verktøyet stoppet plutselig	Viften er tilstoppet med støv, noe som fører til overbelastning	Kontakt kjøpsstedet og avtal demontering og rengjøring.
	Batteriet er overopphetet.	La batteriet avkjøles.
	Motoren er overopphetet.	Fjern støvet og rengjør filteret. Og la deretter motoren avkjøles.
Svak sugekraft	Støvbeholderen er full.	Fjern støvet.
	Munnstykket er tett.	Fjern hindringen.
	Munnstykket eller forlengelsesrøret er løst.	Stram enheten godt.
	Munnstykket eller forlengelsesrøret er sprukket eller skadet.	Skift ut med en ny enhet.
Filteret er tilstoppet.	Filteret er tilstoppet.	Slå av støvbeholderen og skrap av støvet med en støvfjerningskniv, eller fjern filteret og slå det lett, eller vask det med vann.
	Eksos- eller hovedenheten er varm	Motoren er overopphetet fordi støvbeholderen er full, eller filteret er tilstoppet.
Unormal støy/vond lukt	Filteret er ikke riktig installert, noe som resulterer i at fremmedlegemer kommer inn i motoren.	Ta av støvbeholderen, pek innsugningsporten nedover og rist forsiktig for å fjerne fremmedlegemer og støv. Hvis unormal støy/vond lukt vedvarer, kan motoren bli skadet. Stans bruk og bestill reparasjon umiddelbart.
Batteriet kan ikke installeres	Forsøker å installere et annet batteri enn det som er spesifisert for verktøyet.	Vennligst installer et batteri med flere volt-typer.

Norsk

2. Lader

Symptom	Mulig årsak	Løsning
Ladeindikatorlampen blinker raskt lilla, og batteriladingen starter ikke.	Batteriet er ikke satt helt inn.	Sett inn batteriet ordentlig.
	Det er fremmedlegemer i batteriterminalen eller der batteriet er festet.	Fjern fremmedlegemene.
Ladeindikatorlampen blinker rødt, og batteriladingen starter ikke.	Batteriet er ikke satt helt inn.	Sett inn batteriet ordentlig.
	Batteriet er overopphetet.	Hvis latt være, vil batteriet automatisk starte oppladingen hvis temperaturen reduseres, men dette kan redusere batteriets levetid. Det anbefales at batteriet avkjøles på et godt ventilert sted unna direkte sollys før du begynner ladingen.
Batteriets brukstid er kort selv om batteriet er helt oppladet.	Batteriets levetid er oppbrukt.	Bytt ut batteriet med et nytt.
Batteriet bruker lang tid på å lades.	Temperaturen til batteriet, laderen eller området er ekstremt lavt.	Lad opp batteriet innendørs eller i et annet varmere område.
	Laderens ventiler er blokkert og får de innvendige komponentene til å overopphetes.	Unngå å blokkere ventilene.
	Kjøleviften virker ikke.	Kontakt et HiKOKI-autorisert servicesenter for reparasjon.
USB-strømlampen har slått seg av og USB-enheten har stoppet og lade.	Batteriets kapasitet er blitt lav.	Erstatt batteriet med et som har gjenværende kapasitet.
		Sett laderens strømledning inn i en stikkontakt.
USB-strømlampen slår seg ikke av selv om USB-enheten har ladet ferdig.	USB-strømlampen lyser grønt for å indikere at USB-lading er mulig.	Dette er ikke en funksjonsfeil.
Det er uklart hva ladestatus til en USB-enhet er, eller om ladingen er fullført.	USB-strømlampen slår seg ikke av selv om ladingen er fullført.	Undersøk USB-enheten som lader for å bekrefte ladestatusen.
Lading av en USB-enhet pauses midtveis i ladingen.	Laderen var satt inn i en stikkontakt mens USB-enheten ble ladet med batteriet som strømkilde.	Dette er ikke en funksjonsfeil. Laderen pauser USB-lading i omtrent 5 sekunder når den skiller mellom strømkilder.
	Et batteri ble satt inn i laderen mens USB-enheten ble ladet med en stikkontakt som strømkilde.	
Lading av USB-enheten pauses midtveis i ladingen når batteriet og USB-enheten lades samtidig.	Batteriet har blitt fulladet.	Dette er ikke en funksjonsfeil. Laderen pauser USB-ladingen i omtrent 5 sekunder når det kontrollerer om batteriet har fullført ladingen.
Lading av USB-enheten starter ikke når batteriet og USB--enheten lades samtidig.	Den resterende batterikapasiteten er ekstremt lav.	Dette er ikke en funksjonsfeil. Når batterikapasiteten når et visst nivå, starter USB-ladingen automatisk.

AKKUTOIMISEN IMURIN TURVALLISUUSOHJEET

- Onnettomuuksien kuten tulipalojen, sähköiskujen ja loukkaantumisten välttämiseksi varmista, että noudatetaan alla olevia "Turvaohjeita".
- Ennen käyttöä lue kaikki "Turvaohjeet" ja käytä laitetta oikein ohjeiden mukaisesti.
- Varmista, että säilytät tämän käyttöohjeen paikassa, josta käyttäjä voi ottaa sen milloin tahansa ohjeita katsoakseen.

VAROITUS

1. Pidä työskentelypaikka puhtaana. Roskainen työskentelypaikka tai työpenkki voivat aiheuttaa onnettomuuksia.
2. Kiinnitä huomiota myös työskentelypaikan ympäristöön. Valaise työskentelypaikka riittävästi. Älä käytä laitetta paikoissa, joissa on helposti syttyviä nesteitä tai kaasuja.
3. Pidä lapset pois laitteen ulottuvilta. Älä anna muiden henkilöiden kuin laitteen käyttäjän koskea imuriin tai sen johtoon. Pidä muut henkilöt pois työskentelypaikalta.
4. Käytä kulloiseinkin työhön sopivaa puhdistuslaitetta. Käytä laitetta vain sille määrättyihin käyttötarkoituksiin.
5. Käsittele virtajohtoa varovasti.
- Älä kannata laturia virtajohdon varassa, äläkä vedä pistoketta irti pistorasista vetämällä virtajohdosta.
- Suojaa virtajohto kuumuudelta, öljyltä ja teräviltä kulmilta.
6. Imuria tulee huoltaa hyvin. Lisävarusteita vaihdettaessa tulee noudattaa käyttöoppaan ohjeita. Lisävarusteita vaihdettaessa on noudatettava käyttöoppaan ohjeita. Tarkista laturin virtajohto säännöllisesti. Mikäli se on viallinen, kysy korjausta paikalliselta jälleenmyyjältä tai valtuutetulta huoltoedustajalta. Jos jatkojohtoa käytetään, tarkasta se säännöllisesti, ja jos se on viotunut, vaihda se.
7. Sammuta imuri ja irrota sen akku seuraavissa tapauksissa: Imuria ei käytetä tai se lähetetään korjattavaksi. Pidennysputken ja suodattimen kaltaisia lisävarusteita vaihdetaan. Kun on odotettavissa vaaratilanne.
8. Vältä pikaista käynnistämistä. Älä kannata laitetta sormi katkaisemalla laitteen ollessa yhdistettynä virtalähteeseen. Varmista ennen akun asentamista, että virta on kytketty pois päältä.
9. Työskentele huolellisesti. Käytä imuria varoen kiinnittämällä huomiota mm. sen käsittely- ja työskentelytapaan sekä ympäristöön.
10. Tarkasta laite voittuneiden osien löytämiseksi.
- Ennen käyttöä tarkasta, onko suojakannessa tai muissa osissa voittuneita kohtia ja varmista, että laite toimii normaalisti ja suorittaa sille määrättyjä toimintoja.
- Tarkasta kaikista paikoista, onko niissä poikkeavuuksia, jotka voisivat vaikuttaa laitteen toimintaan, liikkuvien osien asennon säätöön ja lukitukseen, onko viallisia osia ja miten osat ovat kiinnittyneet.
- Viotuttuun suojakanta ja muita osia korjattaessa ja vaihdettaessa tulee noudattaa käyttöohjeiden määräyksiä. Jos käyttöohjeissa ei ole yleisiä osia koskevia määräyksiä, pyydä korjausta paikalliselta jälleenmyyjältäsi tai valtuutetulta huoltoedustajalta.
- Jos kytkin ei toimi, pyydä korjausta paikalliselta jälleenmyyjältäsi tai valtuutetulta huoltoedustajalta. Vältä imurin käyttöä, jos sitä ei voida käynnistää tai pysäyttää kytkimestä.
11. Korjauta imuri ottamalla yhteyttä huoltoliikkeeseen.
- Pölynimuri on asianomaisen turvallisuusstandardin mukainen eikä siihen saa tehdä muutoksia.

- Varmista, että pyydät korjausta paikalliselta jälleenmyyjältäsi tai valtuutetulta huoltoedustajalta. Laitteen korjaaminen itse voi aiheuttaa onnettomuuksia tai loukkaantumisia.
- 12. Tätä laitetta saavat käyttää vähintään 8-vuotiaat lapset ja henkilöt, joiden fyysinen, sensorinen tai henkinen toimintakyky on alentunut tai joilla ei ole kokemusta tai tietoa laitteesta, jos heitä valvotaan tai heitä on ohjeistettu laitteen turvalliseen käyttöön ja he ymmärtävät käyttöön liittyvät vaarat. Älä anna lasten leikkiä laitteella. Lapset eivät saa puhdistaa ja huoltaa laitetta ilman valvontaa.

AKKUTOIMISEN IMURIN KÄYTTÖÄ KOSKEVAT VAROTOIMET

Imureiden yleiset turvallisuusohjeet on kuvattu edellä. Noudata seuraavia varotoimenpiteitä, kun käytät sähkötyökaluhiin liitettävää imuria:

VAROITUS

1. Estä laitetta imemästä sisään seuraavia:
 - Nesteitä (esim. vesi ja öljy) tai kosteita jätteitä.
 - Metallin hiomisessa tai leikkaamisessa syntyviä kipinöitä.
 - Korkealämpöisiä esineitä kuten palavia savukkeita.
 - Helposti syttyviä aineita (bensiniä, tinneriä, bentseeniä, kerosiinia, maalia jne.), räjähdysaineita (nitroglyseriiniä jne.), tulenarkoja aineita (alumiinia, sinkkiä, magnesiumia, titaania, punaista fosforia, keltaista fosforia, selluloidia jne.)
 - Teräviä esineitä, kuten nauloja, partakoneenteriiä tai lasinsiruja.
 - Jähmettämisaineita kuten sementtijauhetta ja väriainetta ja sähköajohtavaa hienopölyä kuten metallijauhetta ja hiilijauhetta.
2. Aseta suodatin oikein ennen käyttöä. Älä käytä laitetta ilman suodatinta tai siten, että suodatin on asetettu väärään asentoon. Älä käytä repeytyneitä suodattimia, koska tämä saattaa aiheuttaa toimintahäiriöitä kuten moottorin lyhytsulun.
3. Älä käytä laitetta, kun sen imuaukko, ilma-aukko tai poistoaukko on tukkeutunut, koska tällöin moottorin lämpötila voi nousta epätavallisen korkeaksi aiheuttaen ongelmia kuten osien vääntymistä ja moottorin lyhytsulun.
4. Älä käytä laitetta, jos esimerkiksi sen imuaukko tai lattiasuulake on tukkeutunut vieraasta aineksestä. Moottorin lämpötila voi tällöin nousta epätavallisen korkeaksi aiheuttaen ongelmia kuten osien vääntymistä tai moottorin lyhytsulun.
5. Älä kohdista voimakkaita iskuja kytkinpaneeliin tai riko sitä. Se voi aiheuttaa ongelmia.
6. Älä katso suoraan valoon. Se voi aiheuttaa silmävamman. Pyyhi LED-valon linssiin tarttunut lika ja rasva pehmeällä liinalla varoen naarmuttamasta linssiä. LED-valon linssissä olevat naarmut voivat vähentää kirkkautta.
7. Kun pudotat laitteen tai kolautat sitä vahingossa, tarkasta, onko siihen tullut rikkoutumia, halkeamia tai vääntymiä. Rikkoutumat, halkeamat ja vääntymät saattavat aiheuttaa henkilövahinkoja.
8. Kun laite on epäkunnossa tai siitä lähtee käytössä epätavallisia ääniä, käännä kytkin välittömästi pois päältä ja pyydä korjausta paikalliselta jälleenmyyjältäsi tai valtuutetulta huoltoedustajalta. Laitteen käytön jatkaminen sellaisenaan voi johtaa henkilövahinkoihin.
9. Tätä laitetta käytetään vain sisätiloissa. Älä käytä laitetta sateessa. Pidä laite etäällä vedestä ja öljystä. Muuten seurauksena voi olla toimintahäiriö, sillä laite ei ole vesitiivis.

LISÄÄ TURVALLISUUTTA KOSKEVIA VAROITUKSIA

1. Lataa akku aina 0–40°C:n lämpötilassa. Lataaminen alle 0°C:n lämpötilassa johtaa vaaralliseen yllilataukseen. Akkua ei voi ladata yli 40°C:n lämpötilassa. Sopivin latauslämpötila on 20–25°C.
2. Älä käytä laturia jatkuvasti. Kun yksi lataus on valmis, anna laturin olla käyttämättä noin 15 minuuttia ennen seuraavaa akun latausta.
3. Huolehdi, ettei akun kytkentäaukkoon pääse likaa.
4. Älä koskaan pura akkua ja laturia.
5. Älä koskaan aiheuta akkuun oikosulkuja. Akun oikosulku aiheuttaa voimakkaan sähkövirtauksen ja ylikuumentumisen. Se aiheuttaa palovammoja tai akun vahingoittumisen.
6. Älä hävitä akkua polttamalla. Jos akku poltetaan, se saattaa räjähtää.
7. Kun akun käyttöaika latauksen jälkeen käy liian lyhyeksi käytännölliseen työskentelyyn, vie akku takaisin ostopaikkaan. Älä hävitä kulunutta akkua.
8. Älä kiinnitä laturin tuuletusrakoihin mitään. Jos laturin tuuletusrakoihin kiinnitetään metalliesineitä tai jotakin tulenarkaa, on seurauksena sähköiskun vaara tai laturivaurio.
9. Kun tätä laitetta käytetään jatkuvasti, se saattaa ylikuumentaa, jolloin moottori ja kytkin saattavat vahingoittua. Näin ollen lopeta työkalun käyttö hetkeksi, jos kotelo kuumenee.
10. Varmista, että paristo on asetettu lujasti paikalleen. Jos se on vähänkin löysällä, se saattaa puodota ja aiheuttaa onnettomuuden.
11. Älä käytä laitetta, jos työkalu tai akun liittimet (akun kiinnike) ovat vahingoittuneet. Muussa tapauksessa akun asentamisen seurauksena voi olla oikosulku, joka voi aiheuttaa savun muodostumista tai syttymisen.
12. Pidä työkalun liittimet (akun kiinnike) puhtaina.
 - Varmista ennen käyttöä, että liittintöjen alueella ei ole lastuja tai pölyä.
 - Käytön aikana pyri estämään työkalulle kertyneiden lastujen tai pölyn putoaminen akun päälle.
 - Käytön aikana ja jälkeen työkalu on suojattava lastuilta ja pölyltä. Muussa tapauksessa seurauksena voi olla oikosulku, joka saattaa aiheuttaa savupäästöjä tai syttymisen.
13. Käytä työkalua ja akkua aina -5°C ja 40°C välisissä lämpötiloissa.

LITIUMIONIAKKUA KOSKEVA HUOMAUTUS

Litiumioniakun käyttöön pidetään erikseen akussa on suojatoiminto, joka pysäyttää virrantiulon.

Alla kuvatussa 1 – 3 tapauksessa moottori saattaa pysähtyä laitteen käytön aikana, vaikka virta olisi kytketty päälle. Kyse ei ole viasta, vaan suojaustoiminnosta.

1. Kun jäljellä oleva akkuteho loppuu, moottori pysähtyy. Lataa akku tällöin välittömästi.
2. Jos työkalu ylikuormittuu, moottori saattaa pysähtyä. Sammuta tässä tapauksessa työkalu ja poista ylikuormituksen syyt. Voit jatkaa käyttöä sen jälkeen.
3. Jos akku ylikuumentaa liian suurena kuormituksessa, akkuvirta saattaa katketa. Lopeta tällöin akun käyttö ja anna akun jäähtyä. Voit jatkaa käyttöä sen jälkeen.

Ota huomioon myös seuraavat varoitukset ja huomautukset. **VAROITUS**

- Varmista, että otat huomioon seuraavat turvatoimet, jotta akun vuotaminen, lämmön syntyminen, savun muodostuminen, räjähdyskyky ja syttyminen voitaisiin estää.
1. Varmista, että akun päälle ei kerry hiomalastuja tai pölyä.
 - Varmista työskentelyn aikana, että hiomalastuja tai pölyä ei putoa akun päälle.
 - Varmista, että työskentelyn aikana sähkötyökalun päälle putoavia hiomalastuja tai pölyä ei kerry akun päälle.
 - Älä säilytä käyttämätöntä akkua hiomalastuille ja pölylle alttiissa paikassa.
 - Ennen akun varastoimista poista kaikki pöly ja hiomalastut, jotka ovat saattaneet tarttua siihen, äläkä varastoi sitä yhdessä metallisten osien (ruuvien, naulojen jne.) kanssa.
 2. Älä pistä akkua terävällä esineellä, kuten naulalla, lyö sitä vasaralla tai astu sen päälle äläkä heitä akkua tai kohdistu siihen voimakasta iskua.
 3. Älä käytä ilmiselvästi vahingoittunutta tai ulkonäöltään muuttunutta akkua.
 4. Älä käytä akkua muuhun kuin määritettyyn tarkoitukseen.
 5. Jos akku ei lataudu kokonaan, vaikka ilmoitettu latausaika on kulunut, lopeta lataaminen välittömästi.
 6. Älä altista akkua korkealle lämpötiloille tai korkealle paineelle, kuten mikroaltouneille, kuivaaajalle tai korkeapainesäiliölle.
 7. Poista akku välittömästi tulen lähetyviltä, jos huomaat vuotoa tai pahaa hajua.
 8. Älä käytä paikassa, jossa syntyy voimakasta staattista sähköä.
 9. Jos akku vuotaa, haisee pahalta tai kuumenee tai jos sen väri tai muoto muuttuu tai akku vaikuttaa millään tavalla poikkeavalta sitä käytettäessä, ladattaessa tai säilytettäessä, poista se välittömästi laitteesta tai akkulaturista äläkä käytä sitä.
 10. Älä upota akkua tai anna nestemäisten aineiden päästä akun sisään. Jos akun sisään pääsee sähköä johtavaa nestettä, kuten vettä, se voi vahingoittaa akkua ja aiheuttaa tulipalon tai räjähdyskyken. Säilytä akku viileässä ja kuivassa paikassa kaukana helposti syttyvistä materiaaleista. Paikkoja, joiden ilmassa on syövyttäviä kaasuja, on vältettävä.

HUOMAUTUS

1. Jos akusta vuotavaa nestettä joutuu silmiin, älä hankaa silmiä, vaan pese ne hyvin puhtaalla vedellä, kuten vesijohtovedellä, ja ota yhteyttä lääkäriin välittömästi. Jos silmät jätetään hoitamatta, neste saattaa aiheuttaa silmängelmia.
2. Jos nestettä vuotaa iholle tai vaatteille, pese ne heti huolellisesti puhtaalla vedellä, kuten vesijohtovedellä. Muuten iho voi ärtyä.
3. Jos havaitset ruostetta, pahaa hajua, ylikuumentumista, värin tai muodon muutoksia ja/tai muita epäsuunnollisuuksia käyttäessäsi akkua ensimmäistä kertaa, älä käytä akkua, vaan palauta se toimittajalle tai myyjälle.

VAROITUS

Jos litiumioniakun napaan pääsee johtavaa vierasta ainetta, akku voi joutua oikosulkuun ja aiheuttaa tulipalon. Kun varastoi litiumioniakun, noudata seuraavia ohjeita.

- Älä pane säilytyskoteloon johtavaa materiaalia, nauloja tai lankaa, kuten rauta- tai kuparilankaa.
- Estääksesi oikosulkujen syntyminen lataa akku työkalussa tai aseta akun suojus kunnolla paikalleen säilytyksen ajaksi niin, että tuuletin ei näy.

LITIUMIONIAKUN KULJETUSTA KOSKEVAT TIEDOT

Kun kuljetat litiumioniakkua, noudata seuraavia varotoimia.

VAROITUS

Ilmoita kuljetusliikkeelle, että pakkaus sisältää litiumioniakun, ilmoita akun teho ja noudata kuljetusliikkeen ohjeita, kun järjestät kuljetusta.

- Litiumioniakut, jotka ylittävät 100 Wh tehon, lasketaan rahtiluokituksessa vaarallisiksi tuotteiksi ja vaativat erityiskäyttömenettelyjä.
- Jos akkua kuljetetaan ulkomailla, on noudatettava kansainvälistä lakia sekä kohdemaan sääntöjä ja määräyksiä.
- Jos sähköyökaluun on asennettu BSL36B18X, lähtöteho ylittää 100 Wh ja laite luokitellaan vaarallisten tavaroiden rahtiluokkaan.

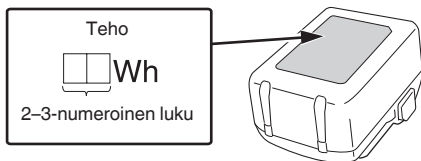

USB-LAITTEEN YHDISTÄMISEN VAROITIMET (UC18YSL3)

Kun jokin odottamaton ongelma tapahtuu, tähän tuotteeseen kytketyssä USB-laitteessa olevat tiedot saattavat tuhoutua tai kadota. Varmuuskopioi aina kaikki USB-laitteessa olevat tiedot ennen kuin käytät sitä tämän tuotteen kanssa.

Huomaa, että yrityksemme ehdottomasti ei kannu vastuuta mistään tiedoista, jotka ovat tallennettu USB-laitteeseen, siinä tapauksessa, että ne tuhoutuvat tai häviävät. Emme myöskään vastaa mistään vahingoista, joita kytkettyyn laitteeseen saattaa tulla.

VAROITUS

- Tarkista ennen käyttöä, ettei USB-liitoskaapeli ole viallinen tai vahingoittunut. Viallisen tai vahingoittuneen USB-kaapelin käyttäminen voi aiheuttaa savun muodostumista tai syttymisen.
- Kun laitetta ei käytetä, peitä USB-portti kumisuojuksella. USB-porttiin kertyvä pöly jne. voi aiheuttaa savun muodostumista tai syttymisen.

HUOMAA

- USB-latauksessa saattaa esiintyä taukoja.
- Kun USB-laitetta ei ladata, irrota USB-laite laturista. Jos näin ei tehdä, USB-laitteen akun käyttöikä saattaa lyhentyä tai voi tapahtua yllättäviä onnettomuuksia.
- Kaikkia USB-laitteita ei välttämättä voida ladata laitteen tyyppistä riippuen.

OSIEN NIMET (kuvat 1–21)





①	LED-valo	17	Ulkoneva merkki
②	Nimikiipi	18	Suodatin
③	Moottori	19	Ulkonema
④	Kotelo	20	Kotelon urat
⑤	Pölylokero	21	Pöly
⑥	Akkua	22	Pölynpoistoterät (3 kpl) (kiinnitetty pölylokeroon sisäpuolelle)
⑦	Hihna	23	Ilmapuhallin
⑧	Kytkinpaneeli	24	Tuulettimen suodatin
⑨	Merkkivalo	25	Puhdista myös pöly kiskosta
⑩	Pidennysputki	26	Lovi
⑪	Rakosuulake	27	Kiskon ura
⑫	Lattiasuulake	28	Terä
⑬	Suulakkeen pidike	29	Akun jäljellä olevan varauksen merkkivalon kytkin
⑭	Imuaukko	30	Akun jäljellä olevan varauksen merkkivalo
⑮	Salpa	31	Näyttöpaneeli
⑯	Latauksen merkkivalo		

SYMBOLIT







VAROITUS

Seuraavassa esitellään koneessa käytetyt symbolit. Varmista, että ymmärrät niiden merkityksen, ennen kuin aloitat koneen käytön.

	R36DB: Akkutoiminen imuri
	Loukkaantumisriskin vähentämiseksi käyttäjän on luettava käyttöopas.
	Koskee vain EU-maita Älä hävitä sähköyökaluja tavallisen kotitalousjätteen mukana! Sähkö- ja elektroniikkaromua koskevan EU-direktiivin 2012/19/EU ja sen maakohtaisten sovellusten mukaisesti käytetyt sähköyökalut on kerättävä erikseen ja vietävä ympäristöstävälliseen kierrätyslaitokseen.
	Varoitus
	Kytkeminen PÄÄLLE
	Kytkeminen POIS PÄÄLTÄ

	Irrota akku
	Kiellettyä toimintaa
	SUURTEHO-tila
	KESKI-/PIENTEHO-tila
	POIS-painike

Akku

	Palaa; Akun varaus on yli 75%.
	Palaa; Akun varaus on 50–75%.
	Palaa; Akun varaus on 25–50%.
	Palaa; Akun varaus on alle 25%.
	Viikkuu; Akku on melkein tyhjä. Lataa akku mahdollisimman pian.
	Viikkuu; Lataaminen keskeytetty korkean lämpötilan takia. Irrota akku laturista ja anna sen jäähtyä kokonaan.
	Viikkuu; Lataaminen keskeytetty vian tai toimintahäiriön vuoksi. Akku voi olla viallinen, joten ota yhteyttä jälleenmyyjään.

PERUSVARUSTEET

Päälaitteen (1 laite) lisäksi pakkaus sisältää sivulla 219 luetellut varusteet.

Akkua ja akkulaturia ei toimiteta tämän tuotteen kanssa.

Perusvarusteet voivat muuttua ilman erillistä ilmoitusta.

SOVELLUKSET

- Kuivien pintojen kevyt imurointi

TEKNISET TIEDOT

1. Sähkötyökalu

Ominaisuus		Malli	R36DB
Jännite		36 V	
Moottori		Tasasähkömoottori	
Yhtäjaksoinen käyttöaika (Akku: BSL36A18X:n käyttö)	3 (SUURTEHO)	Noin 15 min	
	2 (KESKITEHO)	Noin 30 min	
	1 (PIENTEHO)	Noin 60 min	
Imutoiminnon taso		3 (SUURTEHO): noin 155 W 2 (KESKITEHO): noin 65 W 1 (PIENTEHO): noin 35 W	
Pölynkeräyksen suorituskyky		560 mL	
Työkalun kanssa käytettävissä oleva akku*		Monijänniteakku	
Ulottuvuudet (leveys x syvyys x korkeus)		478 mm x 112 mm x 169 mm	
Paino**		1,6 kg (BSL36A18X) 1,9 kg (BSL36B18X)	

* Työkalun kanssa ei voi käyttää nykyisiä akkuja (BSL3660/3626X/3626/3625/3620, BSL18....- ja BSL14....-sarjat).

** EPTA-menettelyn 01/2014 mukaisesti Paino ei sisällä lisävarusteita.

HUOMAA

Koska HiKOKI kehittää tuotteitaan jatkuvasti, tässä ilmoitetut tekniset tiedot voivat muuttua ilman ennakoilmoitusta.

2. Akku (myydään erikseen)

Malli	BSL36A18X
Jännite	36 V / 18 V (automaattinen vaihto*)
Akun kapasiteetti	2,5 Ah / 5,0 Ah (automaattinen vaihto*)
Saatavilla olevat langattomat tuotteet**	Monijännitesarja, 18 V:n tuote
Saatavilla oleva laturi	Litiumioniakkujen laturi

* Työkalu vaihtaa jännitealuetta automaattisesti.

** Katso lisätietoja HiKOKIn yleisluettelosta.

LATAUS

Lataa akku ennen sähkötyökalun käyttöä seuraavasti.

1. Liitä laturin virtajohto pistorasiaan.

Kun laturin pistoke liitetään pistorasiaan, latausmerkkivalo vilkkuu punaisena (1 sekunnin välein).

2. Aseta akku laturiin.

Aseta akku tukevasti laturiin **kuvan 3** (sivulla 2) mukaisesti.

3. Lataus

Kun akku asetetaan laturiin, latausmerkkivalo alkaa vilkkua sinisenä.
Kun akku on täysin latautunut, merkkivalo palaa vihreänä. (Katso **taulukko 1**)

(1) Latausmerkkivalon ilmoitukset
Latausmerkkivalon ilmoitukset näkyvät **taulukon 1** mukaisesti laturin ja ladattavan akun tilan mukaan.

Taulukko 1

Latausmerkkivalon ilmoitukset				
Latauksen merkkivalo (PUNAINEN/SININEN/VIHREÄ/VIOLETTI)	Ennen lataamista	Vilkkuu (PUNAINEN)	Palaa 0,5 sekunnin ajan. Ei pala 0,5 sekunnin ajan. (sammuu 0,5 sekunniksi)	Kytetty virtalähteeseen
	Lataamisen aikana	Vilkkuu (SININEN)	Palaa 0,5 sekunnin ajan. Ei pala 1 sekunnin ajan. (sammuu 1 sekunniksi)	Акун kapasiteetti on alle 50%
		Vilkkuu (SININEN)	Palaa 1 sekunnin ajan. Ei pala 0,5 sekunnin ajan. (sammuu 0,5 sekunniksi)	Акун kapasiteetti on alle 80%
		Palaa (SININEN)	Palaa jatkuvasti	Акун kapasiteetti on yli 80%
	Lataaminen valmis	Palaa (VIHREÄ)	Palaa jatkuvasti (Jatkuva merkkiään: noin 6 sekuntia)	
	Ylikuumentumisen aiheuttama valmiustila	Vilkkuu (PUNAINEN)	Palaa 0,3 sekunnin ajan. Ei pala 0,3 sekunnin ajan. (sammuu 0,3 sekunniksi)	Акku on ylikuumentunut. Lataaminen ei onnistu. (Lataaminen alkaa, kun akku jäähtyy)
	Lataaminen ei onnistu	Välkkyä (VIOLETTI)	Palaa 0,1 sekunnin ajan. Ei pala 0,1 sekunnin ajan. (sammuu 0,1 sekunniksi) ■ ■ ■ ■ ■ ■ ■ ■ ■ ■ (Jaksoittainen merkkiään: noin 2 sekuntia)	Акku tai laturin toimintahäiriö

(2) Tietoa ladattavan akun lämpötiloista ja latausajasta
Lämpötilat ja latausaika näkyvät **taulukossa 2**.

Taulukko 2

		Laturi	UC18YSL3				
Акku	Акун tyyppi	Li-ion					
	Lämpötilat, joissa akku voidaan ladata	0°C–50°C					
	Latausjännite	V	14,4		18		
	Arvioitu latausaika (20°C:ssa)	min	BSL14xx-sarja		BSL18xx-sarja		Monijännitesarja
			(4 kennoa)	(8 kennoa)	(5 kennoa)	(10 kennoa)	(10 kennoa)
		BSL1415S : 15 BSL1415 : 15 BSL1415X : 15 BSL1420 : 20 BSL1425 : 25 BSL1430C : 30	BSL1430 : 20 BSL1440 : 26 BSL1450 : 32 BSL1460 : 38	BSL1815S : 15 BSL1815 : 15 BSL1815X : 15 BSL1820 : 20 BSL1820M : 20 BSL1825 : 25 BSL1830C : 30 BSL1850C : 32	BSL1830 : 20 BSL1840 : 26 BSL1850 : 32 BSL1860 : 38	BSL36A18 : 32 BSL36A18X : 32 BSL36B18 : 52 BSL36B18X : 52	
USB	Latausjännite	V	5				
	Latausvirta	A	2				

HUOMAA

Latausaika vaihtelee riippuen ympäristön lämpötilasta ja virtalähteen jännitteestä.

Suomi

4. Irrota laturin virtajohto pistorasiasta.
5. Pidä laturista tiukasti kiinni ja vedä akku pois.

HUOMAA

Poista akku laturista käytön jälkeen ja säilytä sitä turvallisessa paikassa.

Tietoa uusien akkujen jne. sähköpurkauksesta

Koska uusien ja pitkään käyttämättömänä olleiden akkujen sisällä oleva kemiallinen aine ei ole aktiivista, sähköpurkaus saattaa olla heikko, kun akkuja käytetään ensimmäisen ja toisen kerran. Tämä on tilapäinen ilmiö, ja normaali latausaika palautuu, kun akut ladataan 2–3 kertaa.

Näin saat akut kestämään pidempään.

- (1) Lataa akut, ennen kuin ne tyhjenevät kokonaan. Kun huomaat, että sähkötyökalun teho heikkenee, lopeta työkalun käyttö ja lataa sen akku. Jos jatkat työkalun käyttöä ja sähkövirta kuluu loppuun, akku saattaa vahingoittua ja sen käyttöikä saattaa lyhentyä.
- (2) Vältä lataamista korkeissa lämpötiloissa. Akku on kuuma heti käytön jälkeen. Jos tällainen akku ladataan heti käytön jälkeen, sen sisällä oleva kemiallinen aine heikentyy ja akun käyttöikä lyhenee. Anna akun jäähtyä hetken aikaa ja lataa se vasta sitten.
- ## HUOMAUTUS
- Jos akkua ladataan, kun se on kuumentunut, koska se on jätetty pitkäksi ajaksi suoraan auringonvaloon tai koska akkua on juuri käytetty, laturin latausmerkkivalo palaa 0,3 sekunnin ajan ja sitten sammuu 0,3 sekunniksi (pois päältä 0,3 sekunnin ajan). Anna akku siinä tapauksessa jäähtyä ja aloita lataus vasta sitten.
 - Jos latausmerkkivalo välkkyi (0,2 sekunnin välein), tarkista, onko laturin akkuliittimeen joutunut vieraita esineitä, ja ota ne pois. Jos vieraita esineitä ei löydy, akku tai laturi saattaa olla epäkunnossa. Vie se valtuutettuun huoltokeskukseen.

ASENNUS JA KÄYTTÖ

Toimenpide	Kuva	Sivu
Akun (myydään erikseen) poistaminen ja asettaminen	2	2
Lataus	3	2
Pölylokeron purkaminen	4	2
Suodattimen purkaminen	5	2
Tarkista suodatin*1	6	3
Suodattimen asentaminen*2	7	3
Pölylokeron asentaminen*3	8	3
Kytikimen käyttö*4	9	4
Käyttötapa*5	11	5
Pölylokeron tyhjentäminen*6	12	6
Pölyn tehokas irrottaminen*7	13	6
Akun varaustilan ilmaisim	18	7
USB-laitteen lataaminen pistorasiasta	19-a	7
USB-laitteen ja akun lataaminen pistorasiasta	19-b	7

USB-laitteen lataaminen	20	8
Kun USB-laitteen lataus on valmis	21	8
Lisävarusteiden valitseminen	—	220

- *1 a. Roskista ja pölystä puhdas suodatin
b. Kuumissa ei kulumia
c. Liitimessä ei vaurioita
- *2 Jos suodatinta ei ole asetettu oikein, likaa tai nokea voi päästä tuuletinysikköön aiheuttaen vahinkoa tai toimintavikoja.
- *3 Pölylokeron voi asentaa myös niin, että suulake on ylöspäin. (Kuva 8-a)

Toimintatila	Yhtäjaksoinen käyttöaika
	BSL36A18X
3 (SUURTEHO)	Noin 15 min
2 (KESKITEHO)	Noin 30 min
1 (PIENTEHO)	Noin 60 min

* Yhtäjaksoinen käyttöaika vaihtelee akun kunnan mukaan. Käytä taulukkoa apuna.

HUOMAA

- Vähennä laitteen käytönaikaista melua laittamalla tila 1 päälle.
 - Käytettäessä tilaa 3 tietyillä pinnoilla imuvoima voi saada käytön tuntumaan raskaalta. Vaihda näin ollen tilan 3 sijasta tilaan 1 tai 2.
- *5 Kiinnitä suulake tai pidennysputki niin, että käännät sitä nuolen osoittamaan suuntaan samalla kun työnnät sitä sisään.
Kierrä samalla tavalla nuolen osoittamaan suuntaan, kun irrotat jommankumman. (Kuva 11-a)
Kääntäminen vastakkaiseen suuntaan voi saada pölylokeron irtoamaan kotelosta.
- *6 **HUOMAA**
- Suuntaa imuaukko alaspäin, sillä pöly voi levitä, kun irrotat pölylokeron.
 - Jos imuteho ei palaudu pölyn pois heittämissä jälkeen, puhdista suodatin. (Katso sivun 111 kohta "Suodattimen puhdistaminen".)
- *7 Laitteeseen on sisäänrakennettu pölylokeron poiston yhteydessä toimiva mekanismi suodattimeen kiinnittyneen pölyn pois raaputtamiseksi. Jos tarvitaan tehokkaampaa pölyn raaputtamista, kääntele pölylokerota toistuvasti edestakaisin (vähintään 2–3 kertaa).
Samalla kun pitelet laitetta niin, ettei pölylokerota irtoa kotelosta, kääntele pölylokerota hieman ja toistuvasti osoitettuihin suuntiin.

MERKKIVALO (Kuva 10)

Suodattimen puhdistusta koskeva huomautus

Merkkivalo alkaa vilkkua, kun suodatin tukkeutuu ja imuteho laskee.

Pääyksiköstä kuuluu nouseva ja laskeva ääni.

Tämä ei kuitenkaan ole merkki viasta.

Jos näin käy, tyhjennä heti pölylokeron ja puhdista suodatin. (Katso kuva 12, kuva 13 sekä sivun 111 kohta "HUOLTO JA TARKASTUS".)

Imuaukon tukkeutumista koskeva huomautus

Mikäli imuaukko tukkeutuu käytön aikana esimerkiksi imuroitaessa mattoja, pääyksiköstä kuuluu sykäyksittäinen ääni ja merkkivalo alkaa vilkkua. Tämä ei kuitenkaan ole merkki viasta.

Poista imuaukon tukos näin käytessä.

HUOMAA

Suodattimen tai imuaukon mennessä tukkoon moottorin lämpösuojaus pysäyttää laitteen.

HUOLTO JA TARKASTUS**VAROITUS**

- Laita kytkin pois päältä ja irrota akku laitteen tarkastusta ja huoltoa varten.
- Älä työskentele märin käsin. Siitä voi aiheutua sähköisku tai henkilövahinkoja.

1. Suodattimen puhdistaminen

Jos imurointiteho on heikko, vaikka pölylokero olisi tyhjennetty, irrota suodatin ja pese se kylmässä tai lämpimässä vedessä. (Vesi ei saa olla liian kuumaa koskettavaksi.) Kuivata suodatin pesun jälkeen suojassa suoralta auringonvalolta. **(Kuva 14-a)**

Voit myös puhaltaa suodattimeen tarttuneet roskat sisältä ulospäin ilmapuhaltimella tai vastaavalla. **(Kuva 14-b)**

Ilmanpaine: Yleinen paine (noin 0,6 MPa)

HUOMAA

- Älä pese suodatinta pesukoneessa.
 - Älä pese suodatinta kuumassa vedessä tai kuivaa sitä avotulena ääressä.
 - Älä irrota tuulettimeen suodatinta.
 - Älä käytä sumutuslaitetta tai vastaavaa työvälinettä suodattimen, tuulettimeen suodattimen tai itse laitteen puhdistamiseen. **(Kuva 14-c)**
- Muussa tapauksessa liika voi työntyä laitteeseen ja aiheuttaa toimintahäiriön.

2. Tuulettimeen suodattimen puhdistaminen

Jos tuulettimeen suodattimessa on pölyä, pitele imuria niin, että tuulettimeen suodatin osoittaa alaspäin, jotta moottoriin ei pääse pölyä, ja puhdistu suodatin kevyesti pienellä harjalla, kuten käytetyllä hammasharjalla. Älä harjaa voimakkaasti. **(Kuva 15)**

3. Lattiasuulakkeen tarkastaminen

Tarkasta lattiasuulake ja varmista, ettei sen terä ole irronnut. Jos terä on irronnut, paina sitä sisään, kunnes se tarttuu ulokkeeseen.

Terän käyttäminen irronneena voi aiheuttaa tahrjoja. Terän vaihtamisen yhteydessä työssä se sisään aloittaen kiskon lovesta ja pujota pitkin uraa. Varmista, ettei se roiku miltään osin. **(kuva 16)**

4. Kiinnitysruuvien tarkistaminen

Tarkista kaikki kiinnitysruuvit säännöllisesti ja varmista, että ne on kunnolla kiristetty. Jos ruuvit ovat löysällä, kiristä ne välittömästi. Tämän tekemättä jättäminen voi aiheuttaa vakavan vaaran.

5. Moottorin huolto

Moottorin käämi on sähkötyökalun "ydin". Ole varovainen, jotta käämi ei vahingoitu ja/tai altistu öljylle tai vedelle.

6. Liittimien tarkastus (työkalu ja akku)

Varmista, että liittimillä ei ole lastuja tai pölyä. Tarkista tarvittaessa ennen käyttöä, käytön aikana ja sen jälkeen.

HUOMAUTUS

Poista liittimille mahdollisesti kerääntynyt liika ja pöly. Muussa tapauksessa seurauksena voi olla toimintahäiriö.

7. Ulkopuolen puhdistaminen

Jos työkalu on likainen, pyyhi se kuivalla pehmeällä liinalla tai saippuaveteen kostutetulla liinalla. Älä käytä klooripitoisia liuottimia, siinäniä tai tinneriä, sillä ne sulattavat muovia.

8. Varastointi

Säilytä moottorikäyttöistä työkalua ja akkua lasten ulottumattomissa paikassa, jonka lämpötila on alle 40°C. Kun säilytät laitetta pystyasennossa, kiinnitä hihna ripustimen koukkuun.

HUOMAA

- Älä säilytä laitetta paikassa, jossa lapset voivat yltää siihen tai ottaa sen esiin.
 - Älä säilytä laitetta kosteassa paikassa tai niin, että se altistuu sateelle.
 - Älä säilytä laitetta suorassa auringonvalossa tai paikassa, jonka lämpötila voi muuttua yllättäen.
 - Älä säilytä laitetta paikassa, jossa on tulenarkoja aineita, jotka voivat syttyä tai räjähtää.
 - Älä jätä laitetta nojaamaan seinää vasten kiinnittämättä sitä paikalleen hihnalla. **(Kuva 17)**
- Muussa tapauksessa laitteen kaatuminen voi aiheuttaa vahinkoa.
- Litiunioniakkujen säilytys.
- Varmista, että litiunioniakut on ladattu täyteen ennen varastointia.
- Akkujen pitkäaikainen varastointi (3 kuukautta tai enemmän), kun niiden lataustaso on alhainen, saattaa johtaa akkujen toimintakyvyn heikkenemiseen, lyhentää huomattavasti akun käyttöaikaa tai heikentää akkuja niin, etteivät ne pysty säilyttämään varausta.
- Huomattavasti vähentynyt akun käyttöaika voidaan yrittää korjata lataamalla ja käyttämällä akun varaus loppuun toistuvasti 2–5 kertaa.
- Jos akun käyttöikä on äärettömän lyhyt toistuvasta latauksesta ja käytöstä huolimatta, lopeta akun käyttö ja osta uusi akku.

HUOMAUTUS

Sähkötyökalujen käytössä ja huollossa on aina noudatettava kussakin maassa voimassa olevia turvaohjeita ja normeja.

Tärkeä huomautus HiKOKIn akkutoimisten sähkötyökalujen akuista

Käytä aina jotain määrittämistämme alkuperäisistä akuista. Emme voi taata akkutoimisen sähkötyökalumme turvallisuutta ja toimivuutta, kun sitä käytetään muun kuin määrittämämme akun kanssa tai kun akku puretaan ja sitä muunnellaan (esimerkiksi kennojen tai muiden sisäosien purku ja vaihto).

TAKUU

Myönämme HiKOKI-sähkötyökaluille takuun lakisääteisten/kansallisten erityissääntelyiden mukaisesti. Tämä takuu ei kata vikoja tai vaurioita, jotka johtuvat vääränlaisesta tai kielletystä käytöstä tai normaalista kulumisesta. Reklamaatiotapauksessa lähetä purkamaton sähkötyökalu ja tämän käyttöoppaan lopussa oleva TAKUUSERTIFIKAATTI vaiutettuun HiKOKI-huoltokeskukseen.

ONGELMANRATKAISU

Käytä alla olevan taulukon tarkastusohjeita, kun työkalu ei toimi normaalisti. Jos ongelma ei korjaudu, kysy neuvoa jälleenmyyjältäsi tai HiKOKIn valtuutetusta huoltokeskuksesta.

1. Sähkötyökalu

Oire	Mahdollinen syy	Korjaus
Työkalu ei käynnisty	Akkuvirtaa ei ole jäljellä	Lataa akku.
Työkalu pysähtyi yllättäen	Tuuletin on tukkeutunut pölystä, mikä aiheuttaa ylikuormitusta	Ota yhteyttä myyjään ja järjestä tuulettimen purku ja puhdistus.
	Akku on ylikuumentunut.	Anna akun jäähtyä.
	Moottori on ylikuumentunut.	Heitä pöly pois ja puhdistu suodatin. Anna moottorin jäähtyä tämän jälkeen.
Heikko imuteho	Pölylokero on täynnä.	Heitä pöly pois.
	Suulake on tukossa.	Poista este.
	Suulake tai pidennysputki on löysällä.	Kiristä yksikkö tiukasti.
	Suulake tai pidennysputki on haljennut tai vioittunut.	Vaihda yksikkö uuteen.
	Suodatin on tukossa.	Käännä pölylokeroa ja raaputa pöly pois pölynpoistoterällä tai poista suodatin ja lyö sitä kevyesti tai huuhtele se vedellä.
Poistoputki tai pääyksikkö on kuuma	Moottori ylikuumentuu, koska pölylokero on täynnä tai suodatin tukossa.	Heitä pöly pois. Tai toisessa tapauksessa, puhdistu suodatin.
Poikkeava ääni / epämiellyttävä haju	Suodatinta ei ole asennettu oikein, jolloin vierasta ainesta pääsee moottoriin.	Poista pölylokero, suuntaa imuaukko alaspäin ja poista vieras aines ja pöly ravistelemalla laitetta kevyesti. Jos poikkeavaa ääntä tai epämiellyttävää hajua ilmenee yhä, moottori voi olla vaurioitunut. Lopeta käyttö välittömästi ja järjestä korjaus.
Akku ei mene paikalleen	Yritetään asentaa muuta kuin työkalulle tarkoitettua akkua.	Asenna monijännitetyypinen akku.

2. Laturi

Oire	Mahdollinen syy	Korjaus
Latauksen merkkivalo vilkkuu nopeasti violettinvärisenä, eikä akun lataus käynnisty.	Akku ei ole kunnolla paikallaan.	Aseta akku kunnolla.
	Akun liittimessä tai kiinnityskohdassa on likaa.	Poista lika.
Latauksen merkkivalo vilkkuu punaisena, eikä akun lataus käynnisty.	Akku ei ole kunnolla paikallaan.	Aseta akku kunnolla.
	Akku on ylikuumentunut.	Jos akun annetaan olla, se alkaa latautua automaattisesti, kun sen lämpötila laskee, mutta tämä voi lyhentää akun kestoa. Suosittelemme jäähdyttämään akun ennen latausta hyvin ilmastoidussa tilassa suojassa suoralta auringonvalolta.
Akun käyttöaika on lyhyt, vaikka akku on ladattu täyteen.	Akun käyttöikä on lopussa.	Vaihda akku uuteen.
Akun lataaminen kestää kauan.	Akun, laturin tai ympäristön lämpötila on erittäin matala.	Lataa akku sisätiloissa tai muussa lämpimässä ympäristössä.
	Laturin tuuletusaukot ovat tukkeutuneet, ja sen sisäiset osat ovat ylikuumentuneet.	Vältä tukkimasta tuuletusaukkoja.
	Tuuletin ei käy.	Ota yhteyttä valtuutettuun HiKOKI-huoltokeskukseen korjausta varten.
USB-virran merkkivalo on sammunut, ja USB-laitteen lataus on pysähtynyt.	Akun varaus on vähissä.	Vaihda akku sellaiseen, jossa on vielä varasta jäljellä.
		Liitä laturin pistoke pistorasiaan.
USB-virran merkkivalo ei sammu, vaikka USB-laite on ladattu täyteen.	USB-virran merkkivalo palaa vihreänä, mikä tarkoittaa, että USB-lataus on mahdollista.	Tämä ei ole toimintahäiriö.
USB-laitteen lataustila on epäselvä, tai ei ole tiedossa, onko se ladattu täyteen.	USB-virran merkkivalo ei sammu, vaikka lataus on valmis.	Tarkista ladattavan USB-laitteen lataustila.
USB-laitteen lataus keskeytyy.	Laturi kytkettiin pistorasiaan, kun USB-laitetta ladattiin käyttämällä virtalähteenä akkua.	Tämä ei ole toimintahäiriö. Laturi keskeyttää USB-latauksen noin 5 sekunniksi, kun sen virtalähdettä vaihdetaan.
	Akku asetettiin laturiin, kun USB-laitetta ladattiin käyttämällä virtalähteenä pistorasiaa.	
USB-laitteen lataus keskeytyy, kun akkua ja USB-laitetta ladataan samaan aikaan.	Akku on ladattu täyteen.	Tämä ei ole toimintahäiriö. Laturi keskeyttää USB-latauksen noin 5 sekunniksi, kun se tarkistaa, onko akku ladattu täyteen.
USB-laitteen lataus ei käynnisty, kun akkua ja USB-laitetta ladataan samaan aikaan.	Akussa on jäljellä erittäin vähän varasta.	Tämä ei ole toimintahäiriö. Kun akun varaus saavuttaa tietyn tason, USB-lataus käynnistyy automaattisesti.

ΠΡΟΦΥΛΑΞΕΙΣ ΩΣ ΠΡΟΣ ΤΗΝ ΑΣΦΑΛΕΙΑ ΓΙΑ ΤΟ ΣΚΟΥΠΑΚΙ ΜΠΑΤΑΡΙΑΣ

- Προκειμένου να αποτραπούν ατυχήματα όπως πυρκαγιά, ηλεκτροπληξία και τραυματισμός, ακολουθήστε τα "Μέτρα Προφύλαξης" που ακολουθούν.
- Πριν τη χρήση, διαβάστε όλα τα "Μέτρα Προφύλαξης" και χρησιμοποιήστε τη συσκευή σωστά, σύμφωνα με τις οδηγίες.
- Θα πρέπει να φυλάξετε τις οδηγίες σε σημείο στο οποίο να μπορείτε να ανατρέξετε εύκολα ανά πάσα στιγμή.

ΠΡΟΕΙΔΟΠΟΙΗΣΗ

1. Καθαρίστε το χώρο εργασίας. Ο βρώμικος χώρος ή πάγκος εργασίας μπορεί να προκαλέσει ατυχήματα.
2. Προσεγγίστε ιδιαίτερα την κατάσταση που επικρατεί στον περιβάλλοντα χώρο. Φροντίστε να υπάρχει άπλετο φως στο χώρο εργασίας. Μην χρησιμοποιείτε τη συσκευή σε σημεία με εύφλεκτα υγρά ή αέρια.
3. Κρατήστε τα παιδιά σε απόσταση. Μην αφήνετε άλλα άτομα εκτός από τον χειριστή να αγγίζουν το σκουπάκι ή το καλώδιο. Κρατήστε τους πάντες, πλην του χειριστή, μακριά από το χώρο εργασίας.
4. Χρησιμοποιήστε το κατάλληλο σκουπάκι για την εργασία. Χρησιμοποιήστε τη συσκευή μόνο για τις εφαρμογές για τις οποίες προορίζεται.
5. Μην πάνετε βία το καλώδιο ηλεκτρικού ρεύματος.
- Μην μεταφέρετε τον φορτιστή μόνο με το καλώδιο ηλεκτρικού ρεύματος ή τραβάτε το βύσμα από την πρίζα ενώ κρατάτε το καλώδιο ρεύματος.
- Κρατήστε το καλώδιο ηλεκτρικού ρεύματος μακριά από θερμότητα, λάδι και αιχμηρές γωνίες.
6. Το σκουπάκι πρέπει να συντηρείται προσεκτικά. Η αντικατάσταση των εξαρτημάτων πρέπει να γίνεται σύμφωνα με το εγχειρίδιο οδηγιών. Ελέγχετε τακτικά το καλώδιο ηλεκτρικού ρεύματος του φορτιστή και απευθυνθείτε στον τοπικό αντιπρόσωπο ή σε κάποιο εξουσιοδοτημένο κέντρο επιδιόρθωσης για επισκευές σε περίπτωση που υποστεί βλάβη. Εάν χρησιμοποιείτε καλώδιο επέκτασης, θα πρέπει να το ελέγχετε κατά διαστήματα και σε περίπτωση καταστροφής του, θα πρέπει να το αντικαταστήσετε.
7. Στις παρακάτω περιπτώσεις, απενεργοποιήστε το σκουπάκι και αποσυνδέστε την μπαταρία από το σκουπάκι:
Το σκουπάκι δεν χρησιμοποιείται ή έχει σταλεί για επισκευή.
Αντικαθίστανται εξαρτήματα, όπως ένας σωλήνας επέκτασης και ένα φίλτρο.
Αναμένετε κάποια επικίνδυνη κατάσταση.
8. Αποφύγετε την απότομη εκκίνηση. Μην μεταφέρετε τη συσκευή έχοντας το δάκτυλό σας στο διακόπτη, όταν την έχετε συνδέσει στο ρευματολήπτη. Βεβαιωθείτε ότι ο διακόπτης είναι στη θέση απενεργοποίησης προτού εγκαταστήσετε τη μπαταρία.
9. Εκτελέστε την εργασία με αρκετή προσοχή. Όταν χρησιμοποιείτε το σκουπάκι, δώστε προσοχή στη μέθοδο χειρισμού, τον τρόπο εκτέλεσης της εργασίας, την κατάσταση περιβάλλοντος κλπ. και εκτελέστε τον χειρισμό με προσοχή.
10. Ελέγξτε κάθε πιθανή ζημιά σε εξάρτημα.
- Πριν τη χρήση, ελέγξτε αν υπάρχουν ζημιές στο προστατευτικό κάλυμμα ή σε άλλα μέρη και βεβαιωθείτε ότι η συσκευή λειτουργεί κανονικά και εκτελεί τις καθορισμένες λειτουργίες.
- Ελέγξτε τυχόν ασυνήθιστες συνθήκες σε όλα τα σημεία που μπορεί να επηρεάσουν τη λειτουργία, την αλλαγή της θέσης και την συναρμολόγηση των κινητών μερών, τα κατεστραμμένα μέρη ή την κατάσταση των συνδέσεων.

- Η αντικατάσταση και η επιδιόρθωση του προστατευτικού καλύμματος και άλλων μερών σε περίπτωση βλάβης, θα πρέπει να εκτελείται σύμφωνα με τις οδηγίες χρήσης. Εάν δεν υπάρχουν ανάλογες προβλέψεις στο εγχειρίδιο χρήσης, απευθυνθείτε σε κάποιο εξουσιοδοτημένο κέντρο επιδιόρθωσης.
- Εάν ο διακόπτης καταστραφεί, απευθυνθείτε στον τοπικό αντιπρόσωπο ή σε κάποιο εξουσιοδοτημένο κέντρο επιδιόρθωσης. Αποφύγετε να χρησιμοποιείτε το σκουπάκι που δεν μπορεί να τεθεί σε λειτουργία ή σταματά από τον διακόπτη.
- 11. Απευθυνθείτε στο ειδικευμένο κατάστημα για να επισκευαστεί το σκουπάκι.
- Επειδή αυτό το σκουπάκι συμμορφώνεται με το αντίστοιχο πρότυπο ασφάλειας, μην το τροποποιείτε.
- Απευθυνθείτε σε ένα ειδικό κατάστημα για την επιδιόρθωση του Αντάπτορα σκόνης. Η επιδιόρθωση από μη εξουσιοδοτημένο προσωπικό μπορεί να προκαλέσει ατυχήματα ή τραυματισμούς.
- 12. Αυτή η συσκευή μπορεί να χρησιμοποιηθεί από παιδιά ηλικίας από 8 ετών και πάνω και άτομα με μειωμένες φυσικές, αισθηθητικές ή πνευματικές ικανότητες, ή έλλειψη εμπειρίας και γνώσης, εάν βρίσκονται υπό την επίβλεψη ή την καθοδήγηση για τη χρήση της συσκευής με ασφαλή τρόπο, και κατανοούν τους σχετικούς κινδύνους. Τα παιδιά θα πρέπει να μην παίζουν με τη συσκευή. Ο καθαρισμός και η συντήρηση δεν πρέπει να γίνονται από παιδιά χωρίς επίτηρηση.

ΠΡΟΦΥΛΑΞΕΙΣ ΩΣ ΠΡΟΣ ΤΗ ΧΡΗΣΗ ΓΙΑ ΤΟ ΣΚΟΥΠΑΚΙ ΜΠΑΤΑΡΙΑΣ

Έχουν περιγραφεί οι προφυλάξεις που είναι κοινές για τα σκουπάκια. Για τα σκουπάκια ηλεκτρικών εργαλείων, ακολουθήστε επιπλέον προφυλάξεις που περιγράφονται παρακάτω:

ΠΡΟΕΙΔΟΠΟΙΗΣΗ

1. Θα πρέπει να εμποδίζετε την εισχώρηση των παρακάτω στοιχείων στη συσκευή:
 - Υγρά (π.χ. νερό, λάδι) ή υγρά υπολείμματα.
 - Σπινθήρες που προκαλούνται από την τριβή ή την κοπή μετάλλων.
 - Αντικείμενα με υψηλή θερμοκρασία, όπως αναμμένα τσιγάρα.
 - Εύφλεκτα υλικά (βενζίνη, διαλυτικό μπογιές, πετρέλαιο, κηροζίνη, μογιόλι, κ. λπ.), εκρηκτικές ύλες (νιτρογλυκερίνη, κ. λπ.), καύσιμα στοιχεία (αλουμίνιο, ψευδάργυρος, μαγνήσιο, τιτάνιο, ερυθρός φώσφορος, κίτρινος φώσφορος, κυτταρίνη, κ. λπ.)
 - Αιχμηρά αντικείμενα, όπως καρφιά, ξυράφι ή γυαλί.
 - Υλικά σπέρωσης, όπως τσιμεντόσκονη και τσιμεντόκολλα, και αγώνια σωματίδια, όπως σκόνη μετάλλων και σκόνη άνθρωκα.
2. Τοποθετήστε το φίλτρο σωστά πριν τη χρήση. Μην χρησιμοποιείτε τη συσκευή χωρίς το φίλτρο ή με το φίλτρο τοποθετημένο σε λάθος θέση. Μην χρησιμοποιείτε φθαρμένα φίλτρα. Μπορεί να προκαλέσει ζημιές, όπως φθορά του μοτέρ.
3. Μην χρησιμοποιείτε τη συσκευή όταν υπάρχουν εμπόδια στο άνοιγμα αναρρόφησης, την είσοδο αέρα ή το άνοιγμα εξαγωγής αέρα. Η θερμοκρασία του μοτέρ μπορεί να αυξηθεί υπερβολικά, προκαλώντας προβλήματα, όπως παραμόρφωση μερών ή φθορά του μοτέρ.
4. Μην χρησιμοποιείτε τη συσκευή όταν η θύρα εισόδου ή το ακροφύσιο δαπέδου κλπ. είναι βουλωμένο με ξένο υλικό. Η θερμοκρασία του μοτέρ μπορεί να αυξηθεί υπερβολικά, προκαλώντας ζημιές, όπως παραμόρφωση μερών ή φθορά του μοτέρ.

5. Μην ασκήσετε ισχυρούς κραδασμούς στον πίνακα διακοπών ή τον σπάστε. Ενδέχεται να προκληθεί πρόβλημα.
6. Μην κοιτάζετε κατευθείαν στην φωτεινή λυχνία. Μια τέτοια ενέργεια ενδέχεται να προκαλέσει τραυματισμό στα μάτια σας.
Σκουπίστε τυχόν σκόνη ή ρύπους στον φακό της λυχνίας LED με ένα μαλακό ύφασμα, προσέχοντας να μην γδάρετε τον φακό.
Οι γρατσουνιές στον φακό της λυχνίας LED μπορεί να προκαλέσουν μείωση της φωτεινότητας.
7. Σε περίπτωση πτώσης της συσκευής, ελέγξτε για ύπαρξη ρωγμών ή παραμορφώσεων στο σώμα της συσκευής. Το σπάσιμο, οι ρωγμές ή η παραμόρφωση μπορούν να προκαλέσουν τραυματισμούς.
8. Όταν η συσκευή δεν λειτουργεί κανονικά ή ακούγονται ασυνήθιστοι ήχοι, κλείστε αμέσως το διακόπτη και απευθυνθείτε σε κάποιο εξουσιοδοτημένο κέντρο επιδιορθώσεων. Εάν συνεχίσετε να χρησιμοποιείτε τη συσκευή ως έχει, υπάρχει η πιθανότητα τραυματισμού.
9. Αυτή η συσκευή χρησιμοποιείται μόνο σε εσωτερικούς χώρους. Μην τη χρησιμοποιείτε ποτέ σε εξωτερικούς χώρους. Μην τη χρησιμοποιείτε στη βροχή. Κρατήστε τη μακριά από νερό ή λάδι.
Μπορεί να προκληθεί δυσλειτουργία, καθώς αυτή η συσκευή δεν είναι αδιάβροχη.

11. Μην χρησιμοποιείτε το προϊόν αν το εργαλείο ή οι πόλοι της μπαταρίας (βάση μπαταρίας) είναι παραμορφωμένοι.
Τοποθετώντας την μπαταρία θα μπορούσε να προκληθεί βραχυκύκλωμα που θα μπορούσε να οδηγήσει σε εκπομπή καπνού ή ανάφλεξη.
12. Διατηρείτε τους ακροδέκτες του εργαλείου (βάση μπαταρίας) χωρίς γρέζια και σκόνη.
 - Πριν από τη χρήση, βεβαιωθείτε ότι δεν έχουν συσσωρευτεί γρέζια και σκόνη στην περιοχή των πόλων.
 - Κατά τη διάρκεια της χρήσης, προσπαθήστε να μην πέσουν γρέζια ή σκόνη από το εργαλείο στην μπαταρία.
 - Κατά την αναστολή λειτουργίας ή μετά τη χρήση, μην αφήνετε το εργαλείο σε μέρος όπου μπορεί να εκτεθεί σε γρέζια ή σκόνη.
Διαφορετικά, θα μπορούσε να προκληθεί βραχυκύκλωμα που θα μπορούσε να οδηγήσει σε εκπομπή καπνού ή ανάφλεξη.
13. Πάντα να χρησιμοποιείτε το εργαλείο και την μπαταρία σε θερμοκρασίες μεταξύ -5°C και 40°C.

ΠΡΟΣΟΧΗ ΣΤΗΝ ΜΠΑΤΑΡΙΑ ΙΟΝΤΩΝ ΛΙΘΙΟΥ

Για την επέκταση του χρόνου διάρκειας της μπαταρίας ιόντων λιθίου υπάρχει η λειτουργία προστασίας που σταματά την ισχύ εξόδου.

Στις περιπτώσεις 1 έως 3 που περιγράφονται παρακάτω, κατά τη χρήση αυτού του προϊόντος, ακόμη κι αν είναι ενεργοποιημένο, το μοτέρ ενδέχεται να σταματήσει. Αυτό δεν είναι το πρόβλημα αλλά το αποτέλεσμα της λειτουργίας προστασίας.

1. Όταν η υπόλοιπη ισχύς της μπαταρίας που απομένει τελειώσει, ο κινητήρας σταματάει.
Στην περίπτωση αυτή θα πρέπει να τη φορτίσετε αμέσως.
2. Εάν υπάρχει υπερφόρτιση του εργαλείου ο κινητήρας ενδεχομένως να σταματήσει. Σε αυτήν την περίπτωση, απενεργοποιήστε το εργαλείο και εξάλειψτε τις αιτίες της υπερφόρτωσης. Έπειτα από αυτό μπορείτε να το χρησιμοποιήσετε πάλι.
3. Αν η μπαταρία υπερθερμανθεί υπό το φόρτο εργασίας, η ισχύς της μπαταρίας μπορεί να σταματήσει.
Σε αυτήν την περίπτωση, διακόπτετε την χρήση της μπαταρίας και την αφήνετε να κρυώσει. Έπειτα από αυτό μπορείτε να τη χρησιμοποιήσετε πάλι.

Παρακαλείστε, επίσης, να τηρείτε τις ακόλουθες προειδοποιήσεις και προφυλάξεις.

ΠΡΟΕΙΔΟΠΟΙΗΣΗ

Για να αποφύγετε τυχόν διαρροή της μπαταρίας, παραγωγή θερμότητας, εκπομπή καπνού, έκρηξη ή ανάφλεξη, πρέπει να τηρείτε τις ακόλουθες προφυλάξεις.

1. Βεβαιωθείτε ότι δεν συσσωρεύονται γρέζια και σκόνη στη μπαταρία.
 - Κατά την εργασία σας βεβαιωθείτε ότι δεν πέφτει γρέζι και σκόνη στην μπαταρία.
 - Βεβαιωθείτε ότι τυχόν γρέζια και σκόνης που πέφτουν πάνω στο ηλεκτρικό εργαλείο την ώρα που εργάζεστε με αυτό, δεν συσσωρεύονται στη μπαταρία.
 - Μην αποθηκεύετε αχρησιμοποίητες μπαταρίες σε σημείο εκθεθεμένο σε γρέζια και σκόνη.
 - Πριν να αποθηκεύσετε μία μπαταρία, απομακρύνετε τυχόν γρέζια και σκόνης που πιθανόν να έχουν κολλήσει πάνω της και μην την αποθηκεύετε μαζί με μεταλλικά μέρη (βίδες, καρφιά, κ.λπ.).
2. Μην τρυπάτε τη μπαταρία με αιχμηρά αντικείμενα όπως καρφιά, μην χτυπάτε με σφυρί, μην πατάτε, πετάτε ή υποβάλετε σε ισχυρούς κραδασμούς τη μπαταρία.

ΠΡΟΣΘΕΤΕΣ ΠΡΟΕΙΔΟΠΟΙΗΣΕΙΣ ΑΣΦΑΛΕΙΑΣ

1. Να φορτίζετε πάντα την μπαταρία σε θερμοκρασία μεταξύ 0°C-40°C. Οι θερμοκρασίες κάτω του 0°C θα προκαλέσει υπερφόρτιση, κάτι το οποίο είναι επικίνδυνο. Η μπαταρία δεν μπορεί να φορτιστεί σε θερμοκρασία μεγαλύτερη των 40°C.
Η καταλληλότερη θερμοκρασία για τη φόρτιση είναι αυτή των 20°C-25°C.
2. Μην χρησιμοποιείτε τον φορτιστή συνεχώς.
Όταν ολοκληρώνεται μία φόρτιση, αφήνετε τον φορτιστή για 15 λεπτά περίπου σε ηρεμία πριν από την επόμενη φόρτιση μπαταρίας.
3. Μην επιτρέψετε να εισέρχονται ξένα υλικά στην οπή σύνδεσης της επαναφορτιζόμενης μπαταρίας.
4. Ποτέ μην αποσυναρμολογείτε την επαναφορτιζόμενη μπαταρία και τον φορτιστή.
5. Ποτέ μην βραχυκυκλώνετε την επαναφορτιζόμενη μπαταρία. Η βραχυκύκλωση της μπαταρίας θα προκαλέσει μεγάλη τάση ηλεκτρικού ρεύματος και θα υπερθερμανθεί. Η μπαταρία θα καεί ή θα υποστεί βλάβη.
6. Μην απορρίπτετε την μπαταρία στην φωτιά. Σε περίπτωση που η μπαταρία καεί ενδέχεται να εκραγεί.
7. Επιστρέψτε την μπαταρία στο κατάστημα από όπου την αγοράσατε μόλις η ζωή της μπαταρίας μεταφόρτισης γίνει σύντομη για πρακτική χρήση. Μην απορρίπτετε την μπαταρία που έχει εξαντληθεί.
8. Μην εισάγετε κάποιο αντικείμενο στις εγκοπές αερισμού του φορτιστή. Η τοποθέτηση μεταλλικών ή εύφλεκτων αντικείμενων στον φορτιστή θα προκαλέσει ηλεκτροπληξία ή βλάβη στον φορτιστή.
9. Όταν χρησιμοποιείτε αυτή τη συσκευή συνεχώς, η συσκευή μπορεί να υπερθερμανθεί με αποτέλεσμα να προκληθεί βλάβη στον κινητήρα και στο διακόπτη. Επομένως, όποτε το περιβάλλον θερμαίνεται, να διακόπτετε τη λειτουργία του εργαλείου για λίγο.
10. Βεβαιωθείτε ότι η μπαταρία έχει εγκατασταθεί καλά. Αν είναι έστω και λίγο χαλαρή μπορεί να βγει έξω και να προκαλέσει τραυματισμό.

Ελληνικά

- Μην χρησιμοποιείτε μία εμφανώς κατεστραμμένη ή παραμορφωμένη μπαταρία.
- Μην χρησιμοποιείτε τη μπαταρία για χρήση άλλη πέραν της προβλεπόμενης.
- Σε περίπτωση που δεν ολοκληρώνεται επιτυχώς η διαδικασία φόρτισης της μπαταρίας ακόμα και όταν έχει περάσει ο καθορισμένος χρόνος επαναφόρτισης, σταματήστε αμέσως οποιαδήποτε προσπάθεια επαναφόρτισης.
- Η μπαταρία δεν πρέπει να εκτίθεται σε υψηλή θερμοκρασία ή υψηλή πίεση, όπως στην περίπτωση φύουρων μικροκυμάτων, ξηραντήρα ή δοχείου υψηλής πίεσης.
- Απομακρύνετε αμέσως από τη φωτιά σε περίπτωση διαρροής ή δυσσομίας.
- Μην χρησιμοποιείτε σε περιβάλλον με έντονο στατικό ηλεκτρισμό.
- Σε περίπτωση διαρροής της μπαταρίας, δυσσομίας, παραγωγής θερμότητας, αποχρωματισμού ή παραμόρφωσης της, ή σε περίπτωση που παρατηρηθεί κάτι μη φυσιολογικό κατά τη διάρκεια της χρήσης, της επαναφόρτισης ή της αποθήκευσης, αφαιρέστε αμέσως από τον εξοπλισμό ή από τον φορτιστή της μπαταρίας και σταματήστε να την χρησιμοποιείτε.
- Μη βυθίζετε την μπαταρία σε υγρό ή μην αφήνετε υγρά να εισχωρήσουν στο εσωτερικό της. Η εισροή αγωγίμων υγρών, όπως το νερό, μπορεί να προκαλέσει βλάβη που οδηγεί σε φωτιά ή έκρηξη. Αποθηκεύετε την μπαταρία σας σε δροσερό, ξηρό μέρος, μακριά από καύσιμα και εύφλεκτα αντικείμενα. Πρέπει να αποφεύγονται οι ατμόσφαιρες με διαβρωτικά αέρια.

ΠΡΟΣΟΧΗ

- Εάν διαρρέυσει υγρό από τη μπαταρία και έλθει σε επαφή με τα μάτια σας, μην τα τρίψετε, αλλά ξεπλύνετε πολύ καλά με καθαρό νερό όπως νερό βρύσης, και επικοινωνήστε αμέσως με κάποιο γιατρό. Διαφορετικά μπορεί το υγρό να προκαλέσει προβλήματα στα μάτια σας.
- Εάν διαρρέυσει υγρό στο δέρμα ή τα ρούχα σας, ξεπλύνετε καλά με καθαρό νερό, όπως νερό βρύσης, αμέσως. Υπάρχει το ενδεχόμενο να ερεθιστεί το δέρμα σας.
- Εάν διαπιστώσετε σκουριά, δυσσομία, υπερθέρμανση, αποχρωματισμό, παραμόρφωση, και/ή άλλες ανωμαλίες κατά τη χρήση της μπαταρίας για πρώτη φορά, μην την χρησιμοποιήσετε, αλλά επιστρέψτε την στον υπεύθυνο προμηθευτή ή πωλητή.

ΠΡΟΕΙΔΟΠΟΙΗΣΗ

- Εάν ένα αγώγιμο ξένο υλικό τοποθετηθεί στον ακροδέκτη της μπαταρίας ιόντων λιθίου, η μπαταρία ενδέχεται να βραχυκυκλώσει, προκαλώντας φωτιά. Κατά την αποθήκευση της μπαταρίας ιόντων λιθίου να τηρείτε με ασφάλεια του κανονισμού που αναφέρονται στα παρακάτω περιεχόμενα.
- Μην τοποθετείτε αγώγιμα θραύσματα, καρφιά και καλώδια όπως σιδερένιο και χάλκινο σύρμα στην θήκη αποθήκευσης.
 - Για να αποφύγετε την πιθανότητα κάποιου βραχυκυκλώματος, φορτώστε την μπαταρία στο εργαλείο και τοποθετήστε με ασφάλεια το κάλυμμα της μπαταρίας για αποθήκευση έως ότου καλύψετε τον αεραγωγό.

ΣΧΕΤΙΚΑ ΜΕ ΤΗ ΜΕΤΑΦΟΡΑ ΜΠΑΤΑΡΙΑΣ ΙΟΝΤΩΝ ΛΙΘΙΟΥ

Κατά τη μεταφορά μίας μπαταρίας ιόντων λιθίου, λάβετε τις ακόλουθες προφυλάξεις.

ΠΡΟΕΙΔΟΠΟΙΗΣΗ

Ειδοποιήστε την εταιρεία μεταφορών ότι μία συσκευασία περιέχει μπαταρία ιόντων λιθίου, ενημερώστε την εταιρεία για την απόδοση ισχύος της, και ακολουθήστε τις οδηγίες της εταιρείας μεταφορών κατά τη διευθέτηση της μεταφοράς.

- Οι μπαταρίες ιόντων λιθίου που υπερβαίνουν την απόδοση ισχύος των 100 Wh θεωρούνται στην κατάταξη εμπορευμάτων ως Επικίνδυνο Φορτίο και θα χρειαστείτε ειδικές διαδικασίες υποβολής αιτήσεων.
- Για μεταφορά στο εξωτερικό, πρέπει να συμμορφώνεστε με τους διεθνείς νόμους και κανόνες και κανονισμούς της χώρας προρισμού.
- Εάν εγκατασταθεί το BSL36B18X στο ηλεκτρικό εργαλείο, η ισχύς εξόδου θα υπερβεί τα 100 Wh και η μονάδα θα ταξινομηθεί ως Επικίνδυνο Αγαθό στην ταξινόμηση εμπορευμάτων.

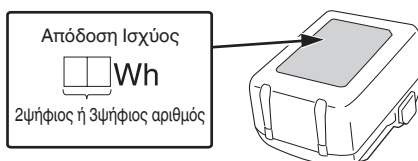

ΠΡΟΦΥΛΑΞΕΙΣ ΣΥΝΔΕΣΗΣ ΣΥΣΚΕΥΗΣ USB (UC18YSL3)

Όταν εμφανιστεί κάποιο απροσδόκητο πρόβλημα, μπορεί να φθαρούν ή χαθούν τα δεδομένα σε μία συσκευή USB που είναι συνδεδεμένη με αυτό το προϊόν. Να φροντίζετε πάντα να δημιουργείτε αντίγραφα ασφαλείας των δεδομένων που περιλαμβάνονται στη συσκευή USB πριν από τη χρήση με αυτό το προϊόν.

Παρακαλούμε λάβετε υπόψη ότι η εταιρεία μας δεν φέρει καμία απολύτως ευθύνη για τυχόν δεδομένα που είναι αποθηκευμένα σε μια συσκευή USB τα οποία καταστραφούν ή χαθούν, ούτε για οποιαδήποτε βλάβη που μπορεί να εμφανιστεί σε μία συνδεδεμένη συσκευή.

ΠΡΟΕΙΔΟΠΟΙΗΣΗ

- Πριν από τη χρήση, ελέγξτε το συνδεδεμένο καλώδιο USB για τυχόν ελαττώματα ή βλάβη. Χρησιμοποιώντας ένα ελαττωματικό ή φθαρμένο καλώδιο USB μπορεί να προκληθεί εκπομπή καπνού ή ανάφλεξη.
- Όταν το προϊόν δεν χρησιμοποιείται, να καλύπτετε τη θύρα USB με το ελαστικό κάλυμμα. Συσσωρευση σκόνης κτλ. στη θύρα USB μπορεί να προκαλέσει εκπομπή καπνού ή ανάφλεξη.

ΣΗΜΕΙΩΣΗ

- Μπορεί να υπάρξει μία περιστασιακή παύση κατά την επαναφόρτιση USB.
- Όταν δεν φορτίζεται μία συσκευή USB, αφαιρέστε τη συσκευή USB από τον φορτιστή. Αν δεν το κάνετε αυτό, ενδέχεται όχι μόνο να ελαττωθεί η διάρκεια ζωής της μπαταρίας μιας συσκευής USB, αλλά μπορεί επίσης να οδηγήσει σε απροσδόκητα ατυχήματα.
- Ενδέχεται να μην είναι δυνατή η φόρτιση ορισμένων συσκευών USB, ανάλογα με τον τύπο της συσκευής.



ΟΝΟΜΑΣΙΕΣ ΕΞΑΡΤΗΜΑΤΩΝ (Εικ. 1–Εικ. 21)









①	Λυχνία LED	⑰	Προεξέχον σημάδι
②	Πινακίδα ονόματος	⑱	Φίλτρο
③	Μοτέρ	⑲	Προβολή
④	Περιβλήμα	⑳	Αυλακώσεις περιβλήματος
⑤	Συλλέκτης σκόνης	㉑	Σκόνη
⑥	Μπαταρία	㉒	Λεπίδες αφαίρεσης σκόνης (3 τμχ) (Στερεωμένες στο εσωτερικό του συλλέκτη σκόνης)
⑦	Λουράκι	㉓	Αεροπίστολο
⑧	Πίνακας διακοπών	㉔	Φίλτρο ανεμιστήρα
⑨	Λυχνία ένδειξης	㉕	Καθαρίστε επίσης τη σκόνη στη ράγα
⑩	Σωλήνας επέκτασης	㉖	Εγκοπή
⑪	Ακροφύσιο χαραμάδων	㉗	Εγκοπή ράγας
⑫	Ακροφύσιο δαπέδου	㉘	Λεπίδα
⑬	Υποδοχή ακροφυσίου	㉙	Διακόπτης ένδειξης υπόλοιπου φορτίου μπαταρίας
⑭	Θύρα εισόδου	⑳	Λυχνία ένδειξης υπόλοιπου φορτίου μπαταρίας
⑮	Ασφάλεια	㉛	Οθόνη ενδείξεων
⑯	Λυχνία ένδειξης φόρτισης		

ΣΥΜΒΟΛΑ







ΠΡΟΕΙΔΟΠΟΙΗΣΗ

Τα παρακάτω δείχνουν τα σύμβολα που χρησιμοποιούνται στο μηχάνημα. Βεβαιωθείτε ότι κατανοείτε τη σημασία τους πριν τη χρήση.

	R36DB: Σκουπάκι μπαταρίας
	Για τον περιορισμό του κινδύνου τραυματισμού, ο χρήστης πρέπει να διαβάσει το εγχειρίδιο οδηγιών χρήσης.

	Μόνο για τις χώρες της ΕΕ Μην πετάτε τα ηλεκτρικά εργαλεία στον κάδο οικιακών απορριμμάτων! Σύμφωνα με την Ευρωπαϊκή Οδηγία 2012/19/ΕΕ περί ηλεκτρικών και ηλεκτρονικών συσκευών και την εφαρμογή της στην εθνική νομοθεσία, τα ηλεκτρικά εργαλεία που έχουν φτάσει στο τέλος της ζωής τους πρέπει να συλλέγονται ξεχωριστά και να επιστρέφονται για ανακύκλωση με τρόπο φιλικό προς το περιβάλλον.
	Προειδοποίηση
	Ενεργοποίηση
	Απενεργοποίηση
	Αποσυνδέστε την μπαταρία
	Απαγορευμένη ενέργεια
	Λειτουργία ΥΨΗΛΗ
	Λειτουργία ΜΕΣΑΙΑ/ΧΑΜΗΛΗ
	Κουμπί ΑΠΕΝΕΡΓΟΠΟΙΗΣΗΣ

Μπαταρία

	Ανάβει; Το υπόλοιπο φορτίο της μπαταρίας είναι πάνω από το 75%.
	Ανάβει; Το υπόλοιπο φορτίο της μπαταρίας βρίσκεται στο 50%–75%.
	Ανάβει; Το υπόλοιπο φορτίο της μπαταρίας βρίσκεται στο 25%–50%.
	Ανάβει; Το υπόλοιπο φορτίο της μπαταρίας είναι λιγότερο από το 25%.
	Αναβοσβήνει; Το υπόλοιπο φορτίο της μπαταρίας είναι σχεδόν άδειο. Επαναφορτίστε την μπαταρία το συντομότερο δυνατό.
	Αναβοσβήνει; Η έξοδος ανεστάλη λόγω υψηλής θερμοκρασίας. Αφαιρέστε την μπαταρία από το εργαλείο και αφήστε τη να κρυώσει.
	Αναβοσβήνει; Η έξοδος ανεστάλη λόγω βλάβης ή δυσλειτουργίας. Το πρόβλημα ενδεχομένως να οφείλεται στην μπαταρία, οπότε παρακαλούμε επικοινωνήστε με τον αντιπρόσωπό σας.

ΒΑΣΙΚΑ ΕΞΑΡΤΗΜΑΤΑ

Εκτός από την κύρια μονάδα (1 μονάδα), η συσκευασία περιέχει τα εξαρτήματα που αναφέρονται στην σελίδα 219.

Η μπαταρία και ο φορτιστής μπαταρίας δεν συμπεριλαμβάνονται μαζί με αυτό το προϊόν.

Τα βασικά εξαρτήματα υπόκεινται σε αλλαγή χωρίς προειδοποίηση.

ΕΦΑΡΜΟΓΕΣ

- Ελαφρύ σκούπισμα ξηρών επιφανειών

ΤΕΧΝΙΚΑ ΧΑΡΑΚΤΗΡΙΣΤΙΚΑ

1. Ηλεκτρικό εργαλείο

Μοντέλο		R36DB
Στοιχείο		
Τάση		36 V
Applicering		Ξηρού τύπου
Συνεχής χρόνος λειτουργίας (Μπαταρία: χρησιμοποιώντας BSL36A18X)	3 (ΥΨΗΛΗ)	Περίπου 15 λεπτά.
	2 (ΜΕΣΑΙΑ)	Περίπου 30 λεπτά.
	1 (ΧΑΜΗΛΗ)	Περίπου 60 λεπτά.
Ρυθμός εργασίας αναρρόφησης		3 (ΥΨΗΛΟΣ): Περίπου 155 W 2 (ΜΕΣΑΙΟΣ): Περίπου 65 W 1 (ΧΑΜΗΛΟΣ): Περίπου 35 W
Χωρητικότητα συλλογής σκόνης		560 mL
Διαθέσιμη μπαταρία για αυτό το εργαλείο*		Μπαταρία πολλαπλών βολτ
Διαστάσεις (Π × Β × Υ)		478 mm × 112 mm × 169 mm
Βάρος**		1,6 kg (BSL36A18X) 1,9 kg (BSL36B18X)

* Οι υπάρχουσες μπαταρίες (BSL3660/3626X/3626/3625/3620, σειρές BSL18.... και BSL14....) δεν μπορούν να χρησιμοποιηθούν με αυτό το εργαλείο.

** Σύμφωνα με τη Διαδικασία EPTA 01/2014 Το βάρος δεν περιλαμβάνει εξαρτήματα.

ΣΗΜΕΙΩΣΗ

Εξαιτίας του συνεχιζόμενου προγράμματος έρευνας και ανάπτυξης της HiKOKI, τα τεχνικά χαρακτηριστικά που αναφέρονται εδώ μπορούν να αλλάξουν χωρίς προηγούμενη ειδοποίηση.

2. Μπαταρία (πωλείται ξεχωριστά)

Μοντέλο	BSL36A18X
Τάση	36 V / 18 V (Αυτόματη Εναλλαγή*)
Χωρητικότητα μπαταρίας	2,5 Ah / 5,0 Ah (Αυτόματη Εναλλαγή*)
Διαθέσιμα ασύρματα προϊόντα**	Σειρά πολλαπλών βολτ, προϊόν 18 V
Διαθέσιμος φορτιστής	Συρόμενος φορτιστής για μπαταρίες ιόντων λιθίου

* Το ίδιο το εργαλείο θα αλλάξει αυτόματα.

** Παρακαλούμε δείτε τον γενικό μας κατάλογο για λεπτομέρειες.

ΦΟΡΤΙΣΗ

Πριν χρησιμοποιήσετε το ηλεκτρικό εργαλείο, φορτίστε την μπαταρία ως ακολούθως.

1. Συνδέστε το καλώδιο ρεύματος του φορτιστή στην υποδοχή.

Όταν συνδέετε το βύσμα του φορτιστή στην υποδοχή, η λυχνία ένδειξης φόρτισης θα αναβοσβήνει με κόκκινο (Σε διαστήματα 1 δευτερολέπτου).

2. Τοποθετήστε την μπαταρία στο φορτιστή.

Τοποθετήστε με ασφάλεια την μπαταρία στο φορτιστή όπως φαίνεται στην **Εικ. 3** (στη σελίδα 2).

3. Φόρτιση

Όταν τοποθετείτε την μπαταρία στον φορτιστή, η λυχνία ένδειξης φόρτισης θα αναβοσβήνει σε μπλε χρώμα.

Όταν η μπαταρία φορτιστεί πλήρως, η λυχνία ένδειξης φόρτισης θα ανάψει σε πράσινο χρώμα. (Βλέπε **Πίνακας 1**)

(1) Ένδειξη λυχνίας ένδειξης φόρτισης

Οι ενδείξεις της λυχνίας ένδειξης φόρτισης θα είναι όπως εμφανίζονται στον **Πίνακα 1**, σύμφωνα με την κατάσταση του φορτιστή ή της επαναφορτιζόμενης μπαταρίας.

4. Αποσυνδέστε το καλώδιο ρεύματος του φορτιστή από την υποδοχή.
5. Κρατήστε τον φορτιστή σταθερά και τραβήξτε τη μπαταρία.

ΣΗΜΕΙΩΣΗ

Βεβαιωθείτε ότι έχετε αφαιρέσει την μπαταρία από τον φορτιστή πριν την χρήση και στην συνέχεια φυλάξτε την κατάλληλα.

Σχετικά με την ηλεκτρική εκκένωση σε περίπτωση νέων μπαταριών κλπ.

Εφόσον η εσωτερική χημική ουσία των νέων μπαταριών και των μπαταριών που δεν έχουν χρησιμοποιηθεί για μεγάλο χρονικό διάστημα δεν δραστηριοποιείται, η ηλεκτρική εκκένωση μπορεί να είναι χαμηλή όταν τις χρησιμοποιείτε για πρώτη και δεύτερη φορά. Αυτό αποτελεί προσωρινό φαινόμενο, και ο φυσιολογικός χρόνος που απαιτείται για την επαναφόρτιση θα αποκατασταθεί με την επαναφόρτιση των μπαταριών 2-3 φορές.

Πώς να κάνετε τις μπαταρίες να αποδίδουν για περισσότερο χρόνο.

- (1) Επαναφορτίστε τις μπαταρίες πριν εξαντληθούν εντελώς.
Όταν νιώσετε ότι η ισχύς του εργαλείου γίνεται πιο αδύναμη, σταματήστε τη χρήση του εργαλείου και επαναφορτίστε την μπαταρία του. Αν συνεχίσετε να χρησιμοποιείτε το εργαλείο και να εκκενώνετε το ηλεκτρικό ρεύμα, η μπαταρία μπορεί να πάθει ζημιά και η διάρκεια ζωής της να μειωθεί.
- (2) Αποφεύγετε την επαναφόρτιση σε υψηλές θερμοκρασίες.
Μία επαναφορτιζόμενη μπαταρία μπορεί να είναι ζεστή αμέσως μετά τη χρήση. Εάν αυτή η μπαταρία επαναφορτιστεί αμέσως μετά τη χρήση, η εσωτερική χημική ουσία θα φθαρεί και η διάρκεια ζωής της μπαταρίας θα μειωθεί. Αφήστε την μπαταρία και φορτίστε την αφού έχει κρυώσει για λίγο.

ΠΡΟΣΟΧΗ

- Εάν η μπαταρία έχει φορτιστεί όσο είναι ζεστή λόγω του ότι έχει εκτεθεί για μεγάλο διάστημα σε ένα μέρος με άμεση επαφή με το φως του ήλιου ή λόγω πρόσφατης χρήσης της μπαταρίας, η λυχνία ένδειξης φόρτισης του φορτιστή ανάβει για 0,3 δευτερόλεπτα, δεν ανάβει για 0,3 δευτερόλεπτα (κλειστό για 0,3 δευτερόλεπτα). Σε μια τέτοια περίπτωση, αφήστε πρώτα την μπαταρία να κρυώσει και ύστερα ξεκινήστε να την φορτίζετε.
- Όταν η λυχνία ένδειξης φόρτισης τρεμοσβήνει (σε διαστήματα 0,2 δευτερολέπτων), ελέγξτε για την παρουσία ξένων αντικειμένων στην υποδοχή σύνδεσης του φορτιστή μπαταρίας και αν υπάρχουν αφαιρέστε τα. Αν δεν υπάρχουν ξένα αντικείμενα, είναι πιθανό η μπαταρία ή ο φορτιστής να δυσλειτουργούν. Πηγαίνετέ τα στο πλησιέστερο Κέντρο Εξυπηρέτησης.

ΤΟΠΟΘΕΤΗΣΗ ΚΑΙ ΛΕΙΤΟΥΡΓΙΑ

Ενέργεια	Εικόνα	Σελίδα
Αφαίρεση και τοποθέτηση της μπαταρίας (πωλείται ξεχωριστά)	2	2
Φόρτιση	3	2
Αφαίρεση του συλλέκτη σκόνης	4	2
Αφαίρεση του φίλτρου	5	2
Έλεγχος του φίλτρου*1	6	3
Τοποθέτηση του φίλτρου*2	7	3
Τοποθέτηση του συλλέκτη σκόνης*3	8	3
Λειτουργία διακοπής*4	9	4
Τρόπος χρήσης*5	11	5
Άδειασμα του συλλέκτη σκόνης*6	12	6
Αποτελεσματική αφαίρεση της σκόνης*7	13	6
Ένδειξη εναπομείνουσας μπαταρίας	18	7
Φόρτιση μίας συσκευής USB από μια ηλεκτρική πρίζα	19-a	7
Φόρτιση μίας συσκευής USB και της μπαταρίας από μια ηλεκτρική πρίζα	19-b	7
Πως να επαναφορτίσετε τη συσκευή USB	20	8
Κατά την ολοκλήρωση της φόρτισης της συσκευής USB	21	8
Επιλογή εξαρτημάτων	—	220

- *1 a. Φίλτρο απαλλαγμένο από θραύσματα και σκόνη
b. Το ελαστικό δεν έχει φθαρεί
c. Το βύσμα δεν έχει υποστεί ζημιά
- *2 Αν το φίλτρο δεν έχει τοποθετηθεί σωστά, σκόνη ή ρύποι μπορεί να εισέλθουν στη μονάδα του ανεμιστήρα και να προκαλέσουν ζημιά ή δυσλειτουργία.
- *3 Ο συλλέκτης σκόνης μπορεί επίσης να τοποθετηθεί με το ακροφύσιο προς τα πάνω. (Εικ. 8-a)

Λειτουργία	Συνεχής χρόνος λειτουργίας
	BSL36A18X
3 (ΥΨΗΛΗ)	Περίπου 15 λεπτά.
2 (ΜΕΣΑΙΑ)	Περίπου 30 λεπτά.
1 (ΧΑΜΗΛΗ)	Περίπου 60 λεπτά.

- * Ο συνεχής χρόνος λειτουργίας θα διαφέρει ανάλογα με την κατάσταση της μπαταρίας. Χρησιμοποιήστε τον πίνακα ως οδηγό.

ΣΗΜΕΙΩΣΗ

- Για την καταστολή του θορύβου κατά τη χρήση της συσκευής, μεταβείτε στη λειτουργία 1.
- Όταν χρησιμοποιείτε τη λειτουργία 3 σε ορισμένες επιφάνειες, η δύναμη αναρρόφησης μπορεί να κάνει τη δράση να αισθάνεται βαριά. Εάν συμβεί αυτό, μεταβείτε στη λειτουργία 2 ή 1.

*5 Κατά την προσάρτηση του ακροφυσίου ή του σωλήνα επέκτασης, τοποθετήστε περιστρέφοντας προς την κατεύθυνση που δείχνει το βέλος. Περιστρέψτε προς την κατεύθυνση που δείχνει το βέλος, κατά την αποσύνδεση επίσης. **(Εικ. 11-a)** Περιστρέφοντας προς την αντίθετη κατεύθυνση μπορεί να οδηγήσει σε αποσύνδεση του συλλέκτη σκόνης από το περίβλημα.

*6 ΣΗΜΕΙΩΣΗ

- Τοποθετήστε τη θύρα εισόδου προς τα κάτω καθώς η σκόνη μπορεί να χυθεί όταν αφαιρείτε τον συλλέκτη σκόνης.
- Εάν η αναρρόφηση δεν επανέλθει μετά την απόρριψη της σκόνης, καθαρίστε το φίλτρο. (Βλέπε «Καθαρισμός του φίλτρου» στη σελίδα 121.)

*7 Η συσκευή διαθέτει έναν ενσωματωμένο μηχανισμό για την απομάκρυνση της σκόνης που είναι προσκολλημένη στο φίλτρο όταν αφαιρείτε τον συλλέκτη σκόνης.

Για ακόμη πιο αποτελεσματική απομάκρυνση της σκόνης, γυρίστε επανειλημμένα τον συλλέκτη σκόνης προς τα εμπρός και προς τα πίσω (2 έως 3 φορές ή περισσότερες).

Κρατώντας τη μονάδα έτσι ώστε ο συλλέκτης σκόνης να μην αποσπάται από το περίβλημα, ελαφρώς και επανειλημμένα περιστρέψτε τον συλλέκτη σκόνης στην υποδεικνυόμενες κατευθύνσεις.

Η ΛΥΧΝΙΑ ΕΝΔΕΙΞΗΣ (Εικ. 10)

Ειδοποίηση σχετικά με τον καθαρισμό του φίλτρου

Εάν το φίλτρο φράξει και η ισχύς αναρρόφησης μειωθεί, η λυχνία ένδειξης θα αρχίσει να αναβοσβήνει.

Και η κύρια μονάδα θα κάνει έναν παλλόμενο ήχο.

Ωστόσο, αυτό δεν αποτελεί ένδειξη σφάλματος.

Εάν συμβεί αυτό, αδειάστε άμεσα τον συλλέκτη σκόνης και καθαρίστε το φίλτρο. (Βλέπε **Εικ. 12**, **Εικ. 13** και «ΣΥΝΤΗΡΗΣΗ ΚΑΙ ΕΛΕΓΧΟΣ» στη σελίδα 121).

Ειδοποίηση σχετικά με θύρα εισόδου μπλοκαρίσματος

Αν η θύρα εισόδου μπλοκαριστεί κατά τη χρήση - για παράδειγμα κατά το σκούπισμα χαλιών - η κύρια μονάδα θα κάνει έναν παλλόμενο ήχο, η λυχνία ένδειξης θα αρχίσει να αναβοσβήνει. Ωστόσο, αυτό δεν αποτελεί ένδειξη βλάβης.

Καθαρίστε την αιτία του μπλοκαρίσματος από τη θύρα εισόδου εάν συμβεί αυτό.

ΣΗΜΕΙΩΣΗ

Εάν λειτουργεί συνεχώς όταν το φίλτρο είναι φραγμένο ή η θύρα εισόδου μπλοκαριστεί, η συσκευή θα σταματήσει να λειτουργεί με προστασία θερμοκρασίας του μοτέρ.

ΣΥΝΤΗΡΗΣΗ ΚΑΙ ΕΛΕΓΧΟΣ

ΠΡΟΕΙΔΟΠΟΙΗΣΗ

- Για επιθεώρηση και συντήρηση, βεβαιωθείτε ότι έχετε απενεργοποιήσει τον διακόπτη και αποσυνδέσει την μπαταρία.
- Μην εργάζεστε με βρεγμένα χέρια. Υπάρχει πιθανότητα ηλεκτροπληξίας ή τραυματισμού.

1. Καθαρισμός του φίλτρου

Εάν η απόδοση του σκούπισματος είναι χαμηλή, ακόμη και όταν ο συλλέκτης σκόνης έχει αδειάσει, αφαιρέστε το φίλτρο και πλύντε το σε κρύο ή χλιαρό νερό. (Το νερό δεν πρέπει να είναι ζεστό κατά την αφή.) Μετά το πλύσιμο, στεγνώστε μακριά από άμεσο ηλιακό φως. **(Εικ. 14-a)**

Εναλλακτικά, φυσήξτε τυχόν υπολείμματα που έχουν κολλήσει στο φίλτρο από μέσα προς τα έξω με ένα αεροπίστολο ή κάτι παρόμοιο. **(Εικ. 14-b)**

Πίεση αέρα: Γενική πίεση (περίπου 0,6 MPa)

ΣΗΜΕΙΩΣΗ

- Μην πλένετε το φίλτρο σε πλυντήριο.
- Μην πλένετε το φίλτρο με ζεστό νερό ή το στεγνώνετε κοντά σε φωτιά.
- Μην αφαιρείτε το φίλτρο ανεμιστήρα.
- Μην χρησιμοποιήσετε πιστόλι αέρος ή παρόμοιο εργαλείο για να καθαρίσετε το φίλτρο, το φίλτρο ανεμιστήρα ή την ίδια τη συσκευή. **(Εικ. 14-c)** Κάτι τέτοιο θα μπορούσε να σπρώξει βρωμιά μέσα στη συσκευή και να προκαλέσει δυσλειτουργία.

2. Καθαρισμός του φίλτρου ανεμιστήρα

Εάν υπάρχει σκόνη στο φίλτρο ανεμιστήρα, κρατήστε τη συσκευή με το φίλτρο ανεμιστήρα στραμμένο προς τα κάτω για να αποτρέψετε τη διείσδυση σκόνης στο εσωτερικό του μοτέρ και καθαρίστε ελαφρά με μια μικρή βούρτσα όπως μια χρησιμοποιημένη οδοντόβουρτσα. Μην βουρτσίζετε με δύναμη. **(Εικ. 15)**

3. Επιθεώρηση του ακροφύσιου δαπέδου

Επιθεωρήστε το ακροφύσιο δαπέδου για να επιβεβαιώσετε ότι η λεπίδα του δεν αποσπάται. Εάν η λεπίδα έχει αποσπαστεί, πιέστε το μέχρι να πιάσει στην προβολή.

Η χρήση με τη λεπίδα αποσπασμένη μπορεί να προκαλέσει λεκέδες.

Κατά την αντικατάσταση της λεπίδας, τοποθετήστε τη ξεκινώντας από την εγκοπή στη ράγα και περάστε το κατά μήκος της εγκοπής. Βεβαιωθείτε ότι δεν υπάρχει χαλάρωση σε όλο το μήκος. **(Εικ. 16)**

4. Έλεγχος των βιδών στερέωσης

Να ελέγχετε τακτικά όλες τις βίδες στερέωσης και να βεβαιωθείτε ότι έχουν σφίξει καλά. Σε περίπτωση που κάποια βίδα είναι χαλαρή, σφίξτε την άμεσα. Διαφορετικά μπορεί να προκύψει σοβαρός κίνδυνος.

5. Συντήρηση του κινητήρα

Η περιέλιξη της μονάδας κινητήρα αποτελεί την «βασική λειτουργία» του ηλεκτρικού εργαλείου. Να φροντίζετε έτσι ώστε η περιέλιξη να μην υφίσταται βλάβες και/ή να λερώνεται με λάδι ή να βρέχεται με νερό.

6. Επιθεώρηση των ακροδεκτών (εργαλείο και μπαταρία)

Ελέγξτε για να βεβαιωθείτε ότι δεν έχουν συσσωρευτεί γρέζια και σκόνη στους ακροδέκτες. Σε ορισμένες περιπτώσεις ελέγχετε πριν, κατά τη διάρκεια και μετά τη λειτουργία.

ΠΡΟΣΟΧΗ

Απομακρύνετε τυχόν γρέζια ή σκόνη που ενδέχεται να έχουν μαζευτεί στους ακροδέκτες. Διαφορετικά, ενδέχεται να εμφανιστεί δυσλειτουργία.

7. Καθαρισμός του εξωτερικού

Όταν το εργαλείο είναι λερωμένο, σκουπίστε με ένα μαλακό στεγνό πανί ή με ένα πανί μουσκεμένο σε σαπουνόνερο. Μην χρησιμοποιείτε διαλύματα χλωρίνης, βενζίνης ή διαλυτικό χρώματος, διότι λιώνουν τα πλαστικά μέρη.

8. Αποθήκευση

Αποθηκεύετε το ηλεκτρικό εργαλείο και την μπαταρία σε μέρος όπου η θερμοκρασία είναι μικρότερη από 40°C και μακριά από παδιά. Όταν αποθηκεύετε τη συσκευή σε κατακόρυφη θέση, γαντζώστε το λουρί σε μια κρεμάστρα.

ΣΗΜΕΙΩΣΗ

- Μην αποθηκεύετε σε μέρος όπου τα παιδιά μπορούν εύκολα να φθάσουν ή να τραβήξουν τη συσκευή.
- Μην αποθηκεύετε σε μέρος με υγρασία ή σε περιοχή εκτεθειμένη σε βροχοπτώσεις.
- Μην αποθηκεύετε σε άμεσο ηλιακό φως ή σε μέρος όπου οι θερμοκρασίες μπορεί να αλλάξουν ξαφνικά
- Μην αποθηκεύετε σε μέρος με πτηνικά υλικά που θα μπορούσαν να αναφλεγούν ή να εκραγούν.

Ελληνικά

- Μην τοποθετείτε τη συσκευή πάνω σε τοίχο χωρίς να χρησιμοποιήσετε τον μάντα για να την στερεώσετε στη θέση της. **(Εικ. 17)**
Αν δεν το κάνετε αυτό, ενδέχεται να προκληθεί ζημιά από πτώση.
- Αποθήκευση Μπαταριών Ιόντων Λιθίου.
Βεβαιωθείτε ότι οι μπαταρίες ιόντων λιθίου είναι πλήρως φορτισμένες πριν να τις αποθηκεύσετε.
Τυχόν παρατεταμένη αποθήκευση (3 μήνες ή παραπάνω) μπαταριών με χαμηλό φορτίο μπορεί να έχει ως αποτέλεσμα την υποβάθμιση της απόδοσης, μειώνοντας σημαντικά τον χρόνο χρήσης της μπαταρίας ή καθιστώντας τις μπαταρίες ανίκανες στην κατακράτηση φορτίου.
Ωστόσο, ο σημαντικά μειωμένος χρόνος χρήσης της μπαταρίας μπορεί να ανακτηθεί με την επαναληπτική φόρτιση και χρήση των μπαταριών δυο έως πέντε φορές.
Εάν ο χρόνος χρήσης της μπαταρίας είναι εξαιρετικά σύντομος παρά την επανειλημμένη φόρτιση και χρήση, εξετάστε τις μπαταρίες.

ΠΡΟΣΟΧΗ

Κατά τον έλεγχο και τη συντήρηση των ηλεκτρικών εργαλείων, οι κανόνες ασφαλείας και οι κανονισμοί που υπάρχουν σε κάθε χώρα πρέπει να ακολουθούνται.

Σημαντική ειδοποίηση για τις μπαταρίες στα ηλεκτρικά εργαλεία της HiKOKI χωρίς καλώδιο

Να χρησιμοποιείτε πάντα κάποια από τις καθορισμένες γνήσιες μπαταρίες. Δεν μπορούμε να εγγυηθούμε για την ασφάλεια και την απόδοση του ηλεκτρικού μας εργαλείου όταν χρησιμοποιείτε μπαταρίες που είναι διαφορετικές από αυτές που έχουν καθοριστεί από εμάς, ή όταν η μπαταρία είναι αποσυναρμολογημένη ή τροποποιημένη (λόγω αποσυναρμολόγησης ή αντικατάστασης στοιχείων ή άλλων εσωτερικών μερών).

ΕΓΓΥΗΣΗ

Εγγυώμαστε για τα εργαλεία HiKOKI Power Tools σύμφωνα με τον θεσμικό κανονισμό/ειδικό κανονισμό της χώρας. Η παρούσα εγγύηση δεν καλύπτει ελαττώματα ή ζημιές λόγω κακής χρήσης, κακομεταχείρισης ή φυσιολογικής φθοράς. Σε περίπτωση παραπόνων παρακαλούμε αποστείλετε το Power Tool χωρίς να το αποσυναρμολογήσετε μαζί με το ΠΙΣΤΟΠΟΙΗΤΙΚΟ ΕΓΓΥΗΣΗΣ το οποίο βρίσκεται στο τέλος των εν λόγω οδηγιών χειρισμού, σε Εξουσιοδοτημένο Κέντρο Εξυπηρέτησης της HiKOKI.

ΕΠΙΛΥΣΗ ΠΡΟΒΛΗΜΑΤΩΝ

Χρησιμοποιήστε τις επιθεωρήσεις του παρακάτω πίνακα εάν το εργαλείο δεν λειτουργεί φυσιολογικά. Εάν τα παρακάτω δεν επιλύουν το πρόβλημα, επικοινωνήστε με την αντιπρόσωπο σας ή με το εξουσιοδοτημένο κέντρο εξυπηρέτησης της HiKOKI.

1. Ηλεκτρικό εργαλείο

Σύμπτωμα	Πιθανή αιτία	Αποκατάσταση
Το εργαλείο δεν λειτουργεί	Δεν υπάρχει ισχύς στην μπαταρία	Φορτίστε την μπαταρία.
Το εργαλείο σταμάτησε ξαφνικά	Ο ανεμιστήρας έχει βουλώσει με σκόνη, προκαλώντας υπερφόρτωση	Επικοινωνήστε με το σημείο αγοράς και φροντίστε για την αποσυναρμολόγηση και τον καθαρισμό.
	Η μπαταρία έχει υπερθερμανθεί.	Αφήστε την μπαταρία να κρυώσει.
	Το μοτέρ υπερθερμαίνεται.	Απορρίψτε τη σκόνη και καθαρίστε το φίλτρο. Και στη συνέχεια αφήστε το μοτέρ να κρυώσει.
Κακή αναρρόφηση	Ο συλλέκτης σκόνης είναι πλήρης.	Απορρίψτε τη σκόνη.
	Το ακροφύσιο είναι βουλωμένο.	Αφαιρέστε το εμπόδιο.
	Το ακροφύσιο ή ο σωλήνας επέκτασης είναι χαλαρά.	Σφίξτε καλά τη μονάδα.
	Το ακροφύσιο ή ο σωλήνας επέκτασης έχουν ραγίσει ή υποστεί ζημιά.	Αντικαταστήστε τη μονάδα με μία νέα.
Το φίλτρο είναι βουλωμένο.	Το φίλτρο είναι βουλωμένο.	Γυρίστε τον συλλέκτη σκόνης και απομακρύνετε τη σκόνη με τη λεπίδα αφαίρεσης σκόνης ή αφαιρέστε το φίλτρο και χτυπήστε το ελαφρά ή πλύντε το με νερό.
		Απορρίψτε τη σκόνη. Αλλιώς, καθαρίστε το φίλτρο.
Η εξαγωγή ή η κύρια μονάδα είναι ζεστή	Το μοτέρ έχει υπερθερμανθεί επειδή ο συλλέκτης σκόνης είναι πλήρης ή το φίλτρο είναι βουλωμένο.	Απορρίψτε τη σκόνη. Αλλιώς, καθαρίστε το φίλτρο.
Ασυνήθιστος θόρυβος/δυσάρεστη οσμή	Το φίλτρο δεν έχει εγκατασταθεί σωστά, με αποτέλεσμα την είσοδο ξένων σωματιδίων στο μοτέρ.	Αφαιρέστε τον συλλέκτη σκόνης, στρέψτε τη θύρα εισόδου προς τα κάτω και ανακινήστε απαλά για να αφαιρέσετε τα ξένα σωματίδια και τη σκόνη. Αν ο ασυνήθιστος θόρυβος/δυσάρεστη οσμή επιμένουν, το μοτέρ μπορεί να έχει υποστεί ζημιά. Σταματήστε αμέσως τη χρήση και φροντίστε για επισκευές.
Η μπαταρία δεν μπορεί να εγκατασταθεί	Έχετε επιχειρήσει να εγκαταστήσετε μια μπαταρία διαφορετική από αυτή που καθορίζεται για το εργαλείο.	Παρακαλούμε εγκαταστήστε μία μπαταρία πολλαπλών βολτ.

Ελληνικά

2. Φορτιστής

Σύμπτωμα	Πιθανή αιτία	Αποκατάσταση
Η λάμπα ένδειξης φόρτισης αναβοσβήνει γρήγορα σε μοβ χρώμα, και η φόρτιση της μπαταρίας δεν ξεκινά.	Η μπαταρία δεν έχει εισαχθεί πλήρως.	Τοποθετήστε καλά την μπαταρία.
	Υπάρχει ξένο υλικό στον πόλο της μπαταρίας ή όπου η μπαταρία είναι τοποθετημένη.	Απομακρύνετε το ξένο υλικό.
Η λάμπα ένδειξης φόρτισης αναβοσβήνει σε κόκκινο χρώμα, και η φόρτιση της μπαταρίας δεν ξεκινά.	Η μπαταρία δεν έχει εισαχθεί πλήρως.	Τοποθετήστε καλά την μπαταρία.
	Η μπαταρία έχει υπερθερμανθεί.	Εάν αφεθεί ήσυχη, η μπαταρία θα αρχίσει να φορτίζεται αυτόματα αν μειωθεί η θερμοκρασία της, αλλά αυτό μπορεί να μειώσει τη διάρκεια ζωής της μπαταρίας. Συνιστάται η μπαταρία να κρυώσει σε καλά αεριζόμενο μέρος μακριά από άμεσο ηλιακό φως πριν την φορτίσετε.
Ο χρόνος χρήσης της μπαταρίας είναι σύντομος παρόλο που η μπαταρία είναι πλήρως φορτισμένη.	Η διάρκεια ζωής της μπαταρίας έχει εξαντληθεί.	Αντικαταστήστε την μπαταρία με μία νέα.
Η μπαταρία αργεί να φορτιστεί.	Η θερμοκρασία της μπαταρίας, του φορτιστή, ή του περιβάλλοντος χώρου είναι εξαιρετικά χαμηλή.	Φορτίστε την μπαταρία σε εσωτερικό χώρο ή σε άλλο πιο ζεστό περιβάλλον.
	Τα ανοίγματα εξαερισμού του φορτιστή φράσσονται, προκαλώντας υπερθέρμανση στα εσωτερικά εξαρτήματά του.	Αποφύγετε την έμφραξη των ανοιγμάτων εξαερισμού.
	Ο ανεμιστήρας ψύξης δεν λειτουργεί.	Επικοινωνήστε με ένα Εξουσιοδοτημένο Κέντρο Εξυπηρέτησης της HiKOKI για επισκευές.
Η λάμπα τροφοδοσίας USB έχει απενεργοποιηθεί και η συσκευή USB έχει σταματήσει τη φόρτιση.	Η χωρητικότητα της μπαταρίας έχει μειωθεί.	Αντικαταστήστε την μπαταρία με μία που να διαθέτει εναπομένονσα χωρητικότητα.
		Συνδέστε το καλώδιο ρεύματος του φορτιστή σε μια πρίζα ρεύματος.
Η λάμπα τροφοδοσίας USB δεν σβήνει παρόλο που έχει ολοκληρωθεί η φόρτιση της συσκευής USB.	Η λάμπα τροφοδοσίας USB ανάβει σε πράσινο χρώμα για να υποδείξει ότι είναι δυνατή η φόρτιση με USB.	Αυτό δεν αποτελεί δυσλειτουργία.
Δεν είναι σαφής η κατάσταση φόρτισης της συσκευής USB, ή εάν έχει ολοκληρωθεί η φόρτισή της.	Η λάμπα τροφοδοσίας USB δεν σβήνει ακόμη και όταν έχει ολοκληρωθεί η φόρτιση.	Ελέγξτε εάν φορτίζεται η συσκευή USB για να επιβεβαιώσετε την κατάσταση φόρτισής της.
Η φόρτιση μιας συσκευής USB διακόπτεται στη μέση.	Ο φορτιστής είχε συνδεθεί σε ηλεκτρική πρίζα ενώ η συσκευή USB φορτιζόταν χρησιμοποιώντας την μπαταρία ως πηγή τροφοδοσίας.	Αυτό δεν αποτελεί δυσλειτουργία. Ο φορτιστής διακόπτει τη φόρτιση με USB για περίπου 5 δευτερόλεπτα όταν διαφοροποιεί τις πηγές τροφοδοσίας.
	Μία μπαταρία είχε εισαχθεί στον φορτιστή ενώ η συσκευή USB φορτιζόταν με τη χρήση πρίζας ρεύματος ως πηγή τροφοδοσίας.	
Η φόρτιση της συσκευής USB διακόπτεται στη μέση όταν η μπαταρία και η συσκευή USB φορτίζονται ταυτόχρονα.	Η μπαταρία έχει φορτιστεί πλήρως.	Αυτό δεν αποτελεί δυσλειτουργία. Ο φορτιστής διακόπτει τη φόρτιση με USB για περίπου 5 δευτερόλεπτα ενώ ελέγχει αν η μπαταρία έχει ολοκληρώσει με επιτυχία τη φόρτιση.
Η φόρτιση της συσκευής USB δεν ξεκινά όταν η μπαταρία και η συσκευή USB φορτίζονται ταυτόχρονα.	Το εναπομένον φορτίο της μπαταρίας είναι πολύ χαμηλό.	Αυτό δεν αποτελεί δυσλειτουργία. Όταν το φορτίο της μπαταρίας φτάσει σε ένα συγκεκριμένο επίπεδο, ξεκινάει αυτόματα η φόρτιση με USB.

ŚRODKI OSTROŻNOŚCI DOTYCZĄCE OBSŁUGI ODKURZACZA BEZPRZEWODOWEGO

- Aby zapobiec wypadkom, takim jak pożar, porażenie prądem elektrycznym oraz zranienie, należy dokładnie przestrzegać zamieszczonych poniżej wskazówek bezpieczeństwa.
- Przed przystąpieniem do użytkowania urządzenia należy dokładnie przeczytać wszystkie wskazówki bezpieczeństwa i przestrzegać zamieszczonych w nich zaleceń.
- Instrukcja powinna być przechowywana w miejscu, w którym jest łatwo dostępna dla użytkownika.

OSTRZEŻENIE

1. Miejsce pracy powinno być utrzymywane w czystości. Nieporządek w miejscu pracy lub na stole roboczym może być przyczyną wypadku.
2. Należy również zwracać uwagę na warunki panujące w pobliżu miejsca pracy. Miejsce pracy powinno być właściwie oświetlone. Urządzenie nie powinno być używane w pobliżu cieczy lub gazów łatwopalnych.
3. Dzieci nie powinny przebywać w pobliżu pracującego urządzenia. Żadne osoby poza operatorem nie mogą dotykać odkurzacza i przewodu. Na stanowisku pracy powinien znajdować się wyłącznie operator urządzenia.
4. Użyj środka czyszczącego odpowiedniego do pracy. Urządzenie powinno być wykorzystywane wyłącznie do zalecanego zastosowania.
5. Nie wolno nieostrożnie obchodzić się z przewodem zasilania.
- Nie należy przenosić ładowarki za przewód zasilania lub wyciągać wtyczki z gniazda sieciowego ciągnąc za przewód zasilania.
- Przewód zasilania trzymać z dala od ciepła, oleju lub ostrych krawędzi.
6. Konserwację odkurzacza należy przeprowadzać z ostrożnością. Wymiana akcesoriów powinna przebiegać zgodnie z instrukcją obsługi. Należy regularnie sprawdzać przewód zasilania ładowarki i zwrócić się do miejscowego sprzedawcy lub autoryzowanego serwisu naprawczego w celu przeprowadzenia naprawy w przypadku jego uszkodzenia. Uszkodzony przedłużacz musi być wymieniony na nowy.
7. W następujących przypadkach należy wyłączać odkurzacza i odłączyć akumulator od myjki: Odkurzacza nie jest używany lub jest wysyłany do naprawy. Akcesoria, takie jak rura przedłużająca i filtr są wymieniane. Może wystąpić zagrożenie.
8. Należy uważać na możliwość niespodziewanego uruchomienia urządzenia. Nie należy przenosić urządzenia podłączonego do prądu, trzymając palec na wyłączniku. Przed włożeniem akumulatora upewnij się, że przełącznik jest wyłączony.
9. Wykonuj pracę z dostateczną ostrożnością. Podczas korzystania z odkurzacza należy zwrócić uwagę na sposób obsługi, sposób wykonywania pracy, sytuację w otoczeniu itp. i pracować ostrożnie.
10. Należy skontrolować stan wszystkich części.
- Przed przystąpieniem do użytkowania urządzenia należy sprawdzić, czy osłona zabezpieczająca lub jakiegokolwiek inne części nie są uszkodzone oraz czy urządzenie pracuje prawidłowo i spełnia swoje funkcje.
- Sprawdzić wszelkie warunki otoczenia roboczego, które mogą mieć wpływ na pracę urządzenia, jego ustawienie oraz zamocowanie części ruchomych. Sprawdzić, czy podłączone akcesoria i części nie są uszkodzone.

- Wymiana lub naprawa uszkodzonej osłony bądź innych części powinna być wykonywana zgodnie z zaleceniami zamieszczonymi w niniejszej instrukcji. Jeżeli zalecenia dotyczące określonej części nie zostały zamieszczone w instrukcji, należy przekazać urządzenie w celu naprawy do miejscowego sprzedawcy lub autoryzowanego serwisu naprawczego.
- W przypadku uszkodzenia wyłącznika, należy przekazać urządzenie w celu naprawy do miejscowego sprzedawcy lub autoryzowanego serwisu naprawczego. Unikaj używania odkurzacza, którego nie można uruchomić lub wyłączyć za pomocą wyłącznika.
- 11. Skontaktuj się ze specjalistycznym sklepem w celu naprawy odkurzacza.
- Ten odkurzacza jest zgodny z odpowiednim standardem bezpieczeństwa, zatem nie należy go modyfikować.
- Należy w każdym przypadku przekazać urządzenie w celu naprawy do miejscowego sprzedawcy lub autoryzowanego serwisu naprawczego. Wykonywanie napraw urządzenia samodzielnie może grozić wypadkiem lub obrażeniami ciała.
- 12. To urządzenie może być obsługiwane przez dzieci powyżej 8 roku życia oraz osoby o ograniczonych możliwościach fizycznych, sensorycznych lub psychicznych lub bez doświadczenia i wiedzy, jeśli znajdują się pod nadzorem albo otrzymały instrukcje dotyczące obsługi urządzenia w bezpieczny sposób i rozumieją wiążące się z tym ryzyko niebezpieczeństwa. Dzieci nie mogą bawić się urządzeniem. Czyszczenie i konserwacja nie mogą być wykonywane przez dzieci bez nadzoru.

ŚRODKI OSTROŻNOŚCI PODCZAS UŻYTKOWANIA ODKURZACZA BEZPRZEWODOWEGO

Poniżej opisano powszechne środki ostrożności dotyczące odkurzaczy. W przypadku odkurzaczy do narzędzi elektrycznych należy przestrzegać opisanych poniżej środków ostrożności.

OSTRZEŻENIE

1. Urządzenie nie powinno być wykorzystywane w następujących warunkach:
 - Ciecze (np. woda, olej) lub mokre zanieczyszczenia.
 - W przypadku wytwarzania się iskier podczas szlifowania lub cięcia metalu.
 - Jeżeli w pobliżu znajdują się przedmioty o wysokiej temperaturze, jak na przykład zapalony papieros.
 - W pobliżu substancji łatwopalnych (benzyna, rozcieńczalnik, ropa naftowa, nafta, farby itp.), materiałów wybuchowych (nitrogliceryna itp.), materiałów palnych (aluminium, cynk, magnez, tytan, fosfor czerwony lub żółty celulozoid itp.)
 - Ostre przedmioty, takie jak klucze, gwoździe, brzytwy lub szkła.
 - W przypadku materiałów zastygających, jak na przykład pył cementowy lub toner oraz drobnych pyłów przewodzących prąd elektryczny, takich jak pyły metali i pył węglowy.
2. Przed przystąpieniem do użytkowania urządzenia należy poprawnie założyć filtr. Nie należy używać urządzenia bez założonego filtra lub z filtrem założonym nieprawidłowo. Nie używać zużytego filtra. Może to spowodować uszkodzenia, jak na przykład przegrzanie silnika.
3. Nie należy używać urządzenia, jeżeli otwór zasysający, otwór wlotowy powietrza bądź otwór wylotowy są zatkane. Może to spowodować nadmierny wzrost temperatury silnika, a w efekcie odształcenia części lub przegrzanie silnika.

- Nie używać urządzenia, gdy jego otwór wlotowy lub dysza podłogowa jest zatkana ciałami obcymi. Może to spowodować nadmierny wzrost temperatury silnika, a w efekcie odkształcenia części lub przegrzanie silnika.
 - Nie należy narażać panelu kontrolnego na silne uderzenie lub go niszczyć. Może to prowadzić do usterek.
 - Nie spoglądać bezpośrednio w wiązkę światła. Może to spowodować uszkodzenie wzroku. Należy zetrzeć kurz lub brud z soczewki lampki LED miękką ściereczką, uważając, by nie zarysować soczewki. Zarysowania soczewki lampki LED może spowodować obniżenie jasności.
 - W przypadku nagłego upuszczenia lub przewrócenia urządzenia należy sprawdzić, czy nie są widoczne jakiegokolwiek pęknięcia lub odkształcenia. Pęknięcie, złamanie lub odkształcenie części urządzenia może spowodować obrażenia ciała.
 - Jeśli urządzenie jest uszkodzone lub podczas pracy występują niecodziennie dźwięki, należy je natychmiast wyłączyć i przekazać do naprawy miejscowemu sprzedawcy lub autoryzowanemu punktowi serwisowemu. Dalsze używanie uszkodzonego urządzenia może spowodować obrażenia ciała.
 - Urządzenie przeznaczone jest wyłącznie do użytku w pomieszczeniach. Nie wolno używać urządzenia w czasie deszczu. Trzymać z dala od wody lub oleju. Może wystąpić nieprawidłowe działanie, ponieważ to urządzenie nie jest wodoodporne.
- Nie używać produktu, jeśli narzędzie lub styki akumulatora (mocowanie akumulatora) są odkształcone. Włożenie akumulatora do narzędzia może spowodować zwarcie, które może prowadzić do emisji dymu lub zapłonu.
 - Utrzymywać styki narzędzia (mocowanie akumulatora) wolne od opióków, wiórów i pyłu.
 - Przed użyciem sprawdzić, czy w okolicy styków akumulatora nie doszło do nagromadzenia wiórów, opióków i pyłu.
 - Podczas eksploatacji unikać opadania wiórów, opióków lub pyłu z narzędzia na akumulator.
 - W przypadku wstrzymania pracy lub po użytku nie pozostawiać narzędzia w miejscu narażonym na spadające opiłki, wióry lub pył.
 - W przeciwnym razie może dojść do zwarcia, które może prowadzić do emisji dymu lub zapłonu.
 - Zawsze używać narzędzia i akumulatorów w temperaturach od -5°C do 40°C.

UWAGI DOTYCZĄCE AKUMULATORA LITOWO-JONOWEGO

W celu wydłużenia żywotności akumulatora litowo-jonowego został on wyposażony w funkcję wyłączania zasilania.

W przypadkach 1–3 opisanych poniżej, podczas używania produktu, silnik może się zatrzymać nawet jeśli jest włączony. Nie jest to oznaką awarii, ale efektem działania funkcji wyłączania.

- Gdy akumulator się wyczerpie, silnik się wyłączy. W takim wypadku akumulator należy niezwłocznie naładować.
- Silnik może się wyłączyć w przypadku przecięcia elektronarzędzia. W takim przypadku należy wyłączyć narzędzie i wyeliminować przyczynę przecięcia. Po wyeliminowaniu przecięcia elektronarzędzie może być ponownie użytkowane.
- Jeżeli w warunkach intensywnej pracy akumulator się przegrzeje, może to spowodować przerywanie zasilania z akumulatora. W takim wypadku należy zaprzestać używania akumulatora i pozostawić go do ostygnięcia. Po wyeliminowaniu przecięcia elektronarzędzie może być ponownie użytkowane.

Dodatkowo należy stosować się do poniższych ostrzeżeń i wskazówek.

OSTRZEŻENIE

Aby zapobiec wyciekom z akumulatora, jego przegrzaniu, emisji dymu, wybuchowi lub zapaleniu się akumulatora, należy podjąć wszystkie wymienione poniżej środki ostrożności.

- Należy się upewnić, że wióry i pył nie gromadzą się na akumulatorze.
 - Podczas pracy należy zwracać uwagę, aby wióry i pył nie opadały na akumulator.
 - Należy zwracać uwagę, aby wióry i pył, które opadają na akumulator, nie gromadziły się na jego powierzchni.
 - Nie przechowywać nieużywanych akumulatorów w miejscach, w których mogą one wejść w kontakt z wiórami i pyłem.
 - Przed przechowywaniem akumulatora należy usunąć z niego wióry i pył; akumulatora nie należy przechowywać razem z metalowymi przedmiotami (śruby, gwoździe itp.).
- Akumulatora nie wolno nakłuć ostrymi przedmiotami, takimi jak gwoździe, uderzać młotkiem, deptać, rzucić ani poddawać wstrząsom.
- Nie używać akumulatora, który nosi wyraźne ślady uszkodzenia lub odkształcenia.

DODATKOWE WSKAZÓWKI BEZPIECZEŃSTWA

- Zawsze należy ładować akumulator w temperaturze pomiędzy 0–40°C. Jeżeli temperatura spadnie poniżej 0°C, może to być przyczyną przedładowania, które jest zjawiskiem niebezpiecznym. Akumulator nie może być ładowany w temperaturze wyższej niż 40°C. Najbardziej odpowiednia do ładowania to 20–25°C.
- Nie używaj ładowarki w trybie ciągłym. Po zakończeniu ładowania pozostawiać ładowarkę na około 15 minut przed rozpoczęciem ładowania kolejnego akumulatora.
- Komorę, w której umieszczany jest akumulator, należy chronić przed zabrudzeniem.
- Nigdy nie demontować akumulatora ani ładowarki.
- Nigdy nie zwierać zacisków akumulatora. Zwarcie zacisków akumulatora powoduje wygenerowanie wysokiego napięcia i przegrzanie. Wynikiem tego może być spalanie lub uszkodzenie akumulatora.
- Akumulatora nie wolno wrzucać do ognia. Podpalenie akumulatora może spowodować jego wybuch.
- Akumulator należy przekazać do punktu sprzedaży, w którym został zakupiony, kiedy tylko jego żywotność po naładowaniu uniemożliwia jego efektywne użytkowanie. Nie wyrzucać zużytego akumulatora.
- W otwory wentylacyjne ładowarki nie wolno wkładać żadnych przedmiotów. Umieszczanie w otworach wentylacyjnych ładowarki metalowych lub łatwopalnych przedmiotów powoduje powstanie zagrożenia porażeniem prądem lub uszkodzenia ładowarki.
- Podczas ciągłego używania urządzenia, może się ono przegrzać, co może prowadzić do uszkodzenia silnika i przełącznika. Dlatego za każdym razem, gdy obudowa staje się gorąca, należy na chwilę wyłączyć narzędzie.
- Upewnić się, że akumulator jest włożony prawidłowo. Złe założony akumulator może wypaść z urządzenia i spowodować wypadek.

INFORMACJE DOTYCZĄCE TRANSPORTU AKUMULATORA LITOWO-JONOWEGO

Podczas transportowania akumulatora litowo-jonowego należy przestrzegać następujących środków ostrożności.

OSTRZEŻENIE

Należy powiadomić firmę transportową, że opakowanie zawiera akumulator litowo-jonowy, powiadomić firmę o jego mocy wyjściowej i postępować zgodnie z poleceniami firmy transportowej przy organizowaniu transportu.

- Akumulatory litowo-jonowe, które przekraczają moc 100 Wh, są w klasyfikacji ładunku określone jako niebezpieczne towary i będą wymagały specjalnych procedur aplikacji.
- W przypadku transportu za granicę, muszą być zgodne z międzynarodowymi przepisami prawa oraz zasadami i przepisami kraju docelowego.
- Jeśli BSL36B18X jest zainstalowany w elektronarzędziu, moc wyjściowa przekroczy 100 Wh, a urządzenie zostanie określone jako niebezpieczne towary w klasyfikacji ładunku.

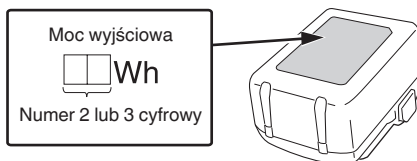

ŚRODKI OSTROŻNOŚCI DOTYCZĄCE PODŁĄCZENIA URZĄDZENIA USB (UC18YSL3)

Gdy pojawi się nieoczekiwany problem, dane zapisane w urządzeniu USB podłączonym do tego produktu mogą zostać uszkodzone lub utracone. Zawsze zadбай o to, aby przed użyciem tego produktu wykonać kopię zapasową wszelkich danych zapisanych w urządzeniu USB.

Proszę pamiętać, że nasza firma nie bierze żadnej odpowiedzialności za żadne dane zapisane na urządzeniu USB, które uległy uszkodzeniu lub zostały stracone, ani za żadne uszkodzenia, które mogą się pojawić w podłączonym urządzeniu.

OSTRZEŻENIE

- Przed przystąpieniem do użytkowania należy sprawdzić kabel USB złącza pod kątem ewentualnych uszkodzeń. Użytkowanie wadliwego lub uszkodzonego kabla USB może doprowadzić do emisji dymu lub zapłonu.
- Jeżeli produkt nie jest użytkowany, port USB należy zabezpieczyć gumową pokrywą. Zebranie się kurzu w porcie USB może spowodować emisję dymu lub zapłonu.

WSKAZÓWKI

- Może wystąpić chwilowa przerwa podczas ładowania USB.
- Gdy urządzenie USB nie jest ładowane, należy usunąć urządzenie USB z ładowarki. Niezastosowanie się do tego wymogu może nie tylko skrócić okres użytkowania akumulatora urządzenia USB, ale również może spowodować nieoczekiwane wypadki.
- Ładowanie niektórych urządzeń USB może być niemożliwe, w zależności od rodzaju urządzenia.

4. Nie używać akumulatora do celów innych, niż zgodne z jego przeznaczeniem.
5. Jeśli ładowanie akumulatora nie powiedzie się, nawet po upływie określonego czasu ładowania, należy natychmiast przerwać ładowanie.
6. Nie poddawać akumulatora działaniu wysokiej temperatury ani wysokiego ciśnienia, np. poprzez umieszczenie go w kuchence mikrofalowej, suszarce lub pojemniku ciśnieniowym.
7. W przypadku wycieku lub pojawienia się nieprzyjemnego zapachu upewnić się, że akumulator znajduje się z dala od źródeł ognia.
8. Nie używać akumulatora w miejscach, w których generowane są silne, elektryczne ładunki statyczne.
9. Jeśli w trakcie użytkowania, ładowania lub przechowywania akumulatora pojawi się nieprzyjemny zapach, dojdzie do wycieku, przegrzania, odbarwienia lub odkształcenia, bądź jeśli pojawi się jakakolwiek inna nieprawidłowość, akumulator należy natychmiast wyjąć z elektronarzędzia lub ładowarki i zaprzestać jego użytkowania.
10. Nie zaurzać akumulatora ani nie dopuść do dostania się do wnętrza jakiegokolwiek cieczy. Dostanie się do wnętrza cieczy przewodzącej prąd, takiej jak woda, może spowodować uszkodzenia skutkujące pożarem lub wybuchem. Akumulator należy przechowywać w chłodnym, suchym miejscu, z dala od materiałów palnych i łatwopalnych. Należy unikać miejsc narażonych na działanie gazów korozyjnych.

UWAGA

1. Jeśli elektrolit wyciekający z akumulatora dostanie się do oczu, nie wolno pocierać podrażnionego miejsca; oczy należy dokładnie przemyć czystą wodą, np. z kranu, i niezwłocznie skontaktować się z lekarzem. Nieusunięty elektrolit może spowodować uszkodzenie wzroku.
2. W przypadku kontaktu elektrolitu ze skórą lub odzieżą, miejsce kontaktu należy natychmiast dokładnie przemyć czystą wodą, np. z kranu. Elektrolit może spowodować podrażnienie skóry.
3. Jeśli w trakcie pierwszego użycia akumulatora stwierdzona zostanie obecność rdzy, pojawi się nieprzyjemny zapach, dojdzie do przegrzania, odbarwienia, odkształcenia i/lub pojawią się inne nieprawidłowości, należy zaprzestać jego użytkowania i zwrócić go do dostawcy lub sprzedawcy.

OSTRZEŻENIE

Jeżeli przedmiot wykonany z materiału przewodzącego wejdzie w kontakt z zaciskiem akumulatora litowo-jonowego, może dojść do zwarcia akumulatora, a w wyniku tego – do pożaru. Przechowując akumulator litowo-jonowy należy stosować się do poniższych zaleceń.

- W opakowaniu do przechowywania nie wolno umieszczać żadnych przedmiotów wykonanych z materiałów przewodzących, gwoździ ani drutów, takich jak druty żelazne i druty miedziane.
- Aby zapobiec zwarciom, akumulator należy umieścić w elektronarzędziu lub w przypadku przechowywania, założyć na niego pokrywę, tak aby wywietrznik został zakryty.

NAZWY CZĘŚCI (Rys. 1–Rys. 21)

①	Dioda LED	17	Wystający znacznik
②	Tabliczka znamionowa	18	Filtr
③	Silnik	19	Projekcja
④	Obudowa	20	Rowki obudowy
⑤	Pojemnik na kurz	21	Pył
⑥	Akumulator	22	Noże do usuwania kurzu (3 szt.) (zamocowane wewnątrz pojemnika na kurz)
⑦	Pasek	23	Pistolet nadmuchowy
⑧	Panel przycisków	24	Filtr wentylatora
⑨	Lampka kontrolna	25	Oczyścić również szynę z pyłu
⑩	Rura przedłużająca	26	Nacięcie
⑪	Dysza szczelinowa	27	Rowek szyny
⑫	Dysza podłogowa	28	Listwa zgarniająca
⑬	Uchwyt dyszy	29	Przełącznik wskaźnika poziomu naładowania akumulatora
⑭	Otwór wlotowy	30	Kontrolka wskaźnika poziomu naładowania akumulatora
⑮	Zatrzask	31	Panel wyświetlacza
⑯	Kontrolka ładowania		

	Ostrzeżenie
	Włączanie
	Wyłączanie
	Odłącz akumulator
	Działanie niedozwolone
	Tryb WYSOKI
	Tryb ŚREDNI/NISKI
	Przycisk WYŁ.

Akumulator

	Świeci się; Poziom naładowania akumulatora przekracza 75%.
	Świeci się; Poziom naładowania akumulatora mieści się w zakresie od 50% do 75%.
	Świeci się; Poziom naładowania akumulatora mieści się w zakresie od 25% do 50%.
	Świeci się; Poziom naładowania akumulatora wynosi poniżej 25%.
	Miga; Akumulator niemal całkowicie wyczerpany. Naładować akumulator najszybciej, jak to możliwe.
	Miga; Zasilanie wstrzymane z powodu wysokiej temperatury. Wyjąć akumulator z narzędzia i poczekać, aż całkowicie ostygnie.
	Miga; Zasilanie wstrzymane z powodu awarii lub nieprawidłowego działania. Może to oznaczać usterkę akumulatora, dlatego proszę skontaktować się ze sprzedawcą.

SYMBOLS

OSTRZEŻENIE

Następujące oznaczenia są symbolami używanymi w instrukcji elektronarzędzia. Przed rozpoczęciem użytkowania należy się upewnić, że ich znacznie jest zrozumiałe.

	R36DB: Odkurzacz bezprzewodowy
	Aby zmniejszyć ryzyko odniesienia obrażeń, użytkownik powinien przeczytać instrukcję obsługi.
	Dotyczy tylko państw UE Elektronarzędzi nie wolno wyrzucać wraz z odpadami z gospodarstwa domowego! Zgodnie z Dyrektywą Europejską 2012/19/UE w sprawie zużytego sprzętu elektrycznego i elektronicznego oraz wprowadzeniem jej zgodnie z prawem krajowym, zużyte elektronarzędzia należy posegregować i oddać do recyklingu w sposób przyjazny dla środowiska w wyspecjalizowanym zakładzie utylizacji.

AKCESORIA STANDARDOWE

Poza elektronarzędziem (1 narzędzie) w opakowaniu znajdują się akcesoria wymienione na stronie 219. Akumulator i ładowarka nie są dołączone do zestawu.

Aksesoria standardowe mogą ulec zmianie bez wcześniejszego zawiadomienia.

ZASTOSOWANIA

- Sporadyczne odkurzanie suchych powierzchni

SPECYFIKACJE TECHNICZNE

1. Elektronarzędzie

Pozycja		Model	R36DB
Napięcie		36 V	
Zastosowania		Typ suchy	
Czas ciągłej pracy (Akumulator: przy użyciu BSL36A18X)	3 (WYSOKI)	Okolo 15 min	
	2 (ŚREDNI)	Okolo 30 min	
	1 (NISKI)	Okolo 60 min	
Prędkość pracy ssącej		3 (WYSOKI): okolo 155 W 2 (ŚREDNI): okolo 65 W 1 (NISKI): okolo 35 W	
Wydajność zbierania kurzu		560 mL	
Akumulator dostępny dla tego narzędzia*		Akumulator wielonapięciowy	
Wymiary (szer. x gł. x wys.)		478 mm x 112 mm x 169 mm	
Ciężar**		1,6 kg (BSL36A18X) 1,9 kg (BSL36B18X)	

* Z opisywanym narzędziem nie można stosować istniejących akumulatorów (BSL3660/3626X/3626/3625/3620, z serii BSL18.... i BSL14....).

** Zgodnie z procedurą EPTA 01/2014
Waga nie obejmuje akcesoriów.

WSKAZÓWKA

W związku z prowadzonym przez firmę HiKOKI programem badań i rozwoju, niniejsze specyfikacje techniczne mogą ulec zmianie bez wcześniejszego zawiadomienia.

2. Akumulator (sprzedawany oddzielnie)

Model	BSL36A18X
Napięcie	36 V / 18 V (automatyczne przełączanie*)
Pojemność akumulatora	2,5 Ah / 5,0 Ah (automatyczne przełączanie*)
Dostępne produkty abezprzewodowe**	Seria wielonapięciowa, produkt 18 V
Dostępna ładowarka	Wsuwana ładowarka do akumulatorów litowo-jonowych

* Narzędzie automatycznie przełączy napięcie.

** Aby uzyskać szczegółowe informacje, proszę zapoznać się z naszym ogólnym katalogiem.

ŁADOWANIE

Przed przystąpieniem do użytkowania elektronarzędzia należy naładować akumulator; w tym celu należy postępować w sposób opisany poniżej.

1. Podłączyć przewód zasilający ładowarki do gniazda sieciowego.

Po podłączeniu wtyczki ładowarki do gniazda sieciowego, kontrolka wskaźnika ładowania będzie migiała na czerwono (co 1 sekundę).

2. Umieścić akumulator w ładowarce.

Ostrożnie i dokładnie umieścić akumulator w ładowarce, tak jak zostało to pokazane na **Rys. 3** (na stronie 2).

3. Ładowanie

Po umieszczeniu akumulatora w ładowarce kontrolka wskaźnika ładowania będzie migać na niebiesko.

Po zakończeniu ładowania akumulatora kontrolka wskaźnika ładowania zaświeci się na zielono. (Patrz **Tabela 1.**)

(1) Wskazania kontrolki wskaźnika ładowania

Wskazania kontrolki wskaźnika ładowania są zilustrowane w **Tabeli 1**, w zależności od stanu ładowarki lub akumulatora.

Tabela 1

Wskazania kontrolki wskaźnika ładowania					
Kontrolka wskaźnika ładowania (CZERWONY/ NIEBIESKI/ ZIELONY/ FIOLETOWY)	Przed ładowaniem	Miga (CZERWONY)	Pali się przez 0,5 sekundy. Nie pali się przez 0,5 sekundy. (Gaśnie na 0,5 sekundy.)		Podłączono do źródła zasilania.
	Podczas ładowania	Miga (NIEBIESKI)	Pali się przez 0,5 sekundy. Nie pali się przez 1 sekundę. (Gaśnie na 1 sekundę)		Akumulator naładowany mniej niż w 50%
		Miga (NIEBIESKI)	Pali się przez 1 sekundę. Nie pali się przez 0,5 sekundy. (Gaśnie na 0,5 sekundy.)		Akumulator naładowany mniej niż w 80%
	Ładowanie zakończone	Pali się (NIEBIESKI)	Pali się nieprzerwanie.		Akumulator naładowany więcej niż 80%
		Pali się (ZIELONY)	Pali się nieprzerwanie. (Ciągły sygnał dźwiękowy: około 6 sekund)		
	Oczekiwanie z powodu przegrzania	Miga (CZERWONY)	Pali się przez 0,3 sekundy. Nie pali się przez 0,3 sekundy. (Gaśnie na 0,3 sekundy.)		Przegrzanie akumulatora. Ładowanie niemożliwe. (Ładowanie rozpocznie się po ostygnięciu akumulatora)
	Ładowanie jest niemożliwe	Miga szybko (FIOLETOWY)	Pali się przez 0,1 sekundy. Nie pali się przez 0,1 sekundy. (Gaśnie na 0,1 sekundy.) ■ ■ ■ ■ ■ ■ ■ ■ ■ ■ ■ ■ ■ ■ ■ ■ (Przerywany sygnał dźwiękowy: około 2 sekund)		Wadliwe działanie akumulatora lub ładowarki.

- (2) Informacje na temat zakresu temperatury i czasu ładowania akumulatora
Informacje na temat zakresu temperatury i czasu ładowania zostały zamieszczone w **Tabeli 2**.

Tabela 2

Ładowarka			UC18YSL3				
Akumulator	Typ akumulatora	Li-ion					
	Zakres temperatury, w którym akumulator może być ładowany	0°C–50°C					
	Napięcie ładowania	V	14,4		18		
	Czas ładowania akumulatora, w przybliżeniu (w temperaturze 20°C)	min	Seria BSL14xx		Seria BSL18xx		Seria wielonapięciowa
			(4-komorowy)	(8-komorowy)	(5-komorowy)	(10-komorowy)	(10-komorowy)
		BSL1415S : 15 BSL1415 : 15 BSL1415X : 15 BSL1420 : 20 BSL1425 : 25 BSL1430C : 30	BSL1430 : 20 BSL1440 : 26 BSL1450 : 32 BSL1460 : 38	BSL1815S : 15 BSL1815 : 15 BSL1815X : 15 BSL1820 : 20 BSL1820M : 20 BSL1825 : 25 BSL1830C : 30 BSL1850C : 32	BSL1830 : 20 BSL1840 : 26 BSL1850 : 32 BSL1860 : 38	BSL36A18 : 32 BSL36A18X : 32 BSL36B18 : 52 BSL36B18X : 52	
USB	Napięcie ładowania	V	5				
	Natężenie ładowania	A	2				

WSKAZÓWKA

Czas ładowania może się zmieniać w zależności od temperatury otoczenia i napięcia źródła zasilania.

4. Odłączyć przewód zasilający ładowarki z gniazda sieciowego.

5. Wyjąć akumulator, mocno trzymając ładowarkę.

WSKAZÓWKA

Należy pamiętać, aby po zakończeniu użytkowania ładowarki wyjąć z niej akumulator.

Informacje dotyczące wyładowania elektrycznego w przypadku nowych akumulatorów itp.

Ponieważ chemiczne substancje znajdujące się wewnątrz nowych akumulatorów oraz akumulatorów, które nie były używane przez dłuższy okres czasu nie są aktywne, wyładowanie elektryczne może być niskie przy pierwszym i kolejnym użyciu. Jest to tymczasowe zjawisko, a właściwy czas wymagany do naładowania zostanie przywrócony po 2–3 ładowaniach akumulatorów.

Co zrobić, aby akumulatory działały dłużej.

(1) Naładować akumulatory ponownie zanim rozładują się całkowicie.

W przypadku zauważenia, że zasilanie narzędzia jest słabsze, należy zaprzestać korzystania z narzędzia i ponownie naładować akumulator. Dalsze korzystanie z narzędzia i wyczerpanie prądu elektrycznego, może spowodować uszkodzenie akumulatora i skrócenie jego żywotności.

(2) Należy unikać ładowania w wysokiej temperaturze.

Akumulator jest gorący zaraz po użyciu. Jeśli akumulator jest ponownie ładowany zaraz po użyciu, jakość substancji chemicznych pogorszy się, a żywotność akumulatora się skróci. Należy odłożyć na chwilę akumulator i rozpocząć ładowanie, gdy ostygnie.

UWAGA

- Jeżeli podczas ładowania akumulatora jest on nagrany w wyniku długotrwałego wystawienia na bezpośrednie działanie promieni słonecznych lub był właśnie użytkowany, kontrolka wskaźnika ładowania ładowarki zapala się na 0,3 sekundy i gaśnie na 0,3 sekundy (wyłączona przez 0,3 sekundy). W takim wypadku akumulator należy najpierw pozostawić do ostygnięcia, a następnie rozpocząć ładowanie.
- Kiedy kontrolka wskaźnika ładowania miga (co 0,2 sekundy), złącze ładowarki należy sprawdzić pod kątem obecności ciał obcych; w razie potrzeby – usunąć je. Jeżeli obecność ciał obcych nie zostanie stwierdzona, istnieje prawdopodobieństwo, że doszło do usterki akumulatora lub ładowarki. Urządzenie(-a) należy wtedy oddać do autoryzowanego centrum serwisowego.

Jak używać*5	11	5
Opróżnianie pojemnika na kurz*6	12	6
Efektywne usuwanie kurzu*7	13	6
Wskaźnik poziomu naładowania akumulatora	18	7
Ładowanie urządzenia USB z gniazda elektrycznego	19-a	7
Ładowanie urządzenia USB i akumulatora z gniazda elektrycznego	19-b	7
Sposób ładowania urządzenia USB	20	8
Po zakończeniu ładowania urządzenia USB	21	8
Wybór akcesoriów	—	220

- *1 a. Filtr wolny od zanieczyszczeń i pyłu
b. Guma nie uległa pogorszeniu
c. Złącze wolne od uszkodzeń
- *2 Jeżeli filtr nie jest prawidłowo zamocowany, kurz lub brud mogą dostać się do zespołu wentylatora i spowodować uszkodzenie lub nieprawidłowe działanie.
- *3 Pojemnik na kurz może być również zainstalowany wraz z dyszą skierowaną do góry. (Rys. 8-a)

Tryb	Czas ciągłej pracy	
	BSL36A18X	
3 (WYSOKI)	Okolo 15 min	
2 (ŚREDNI)	Okolo 30 min	
1 (NISKI)	Okolo 60 min	

- * Czas ciągłej pracy będzie się różnił, w zależności od stanu akumulatora. Używać tej tabeli jako przewodnika.

WSKAZÓWKA

- Aby zmniejszyć hałas podczas użytkowania urządzenia, należy przełączyć je na tryb 1.
- W przypadku używania trybu 3. na pewnych powierzchniach, siła ssania może powodować, że poruszenie urządzeniem będzie wymagać użycia siły. Jeśli tak się stanie, należy przełączyć na tryb 2 lub 1.
- *5 Podczas mocowania dyszy lub rury przedłużającej, włożyć ją kręcąc w kierunku wskazanym przez strzałkę. Kręcić w kierunku wskazanym przez strzałkę również podczas odłączania. (Rys. 11-a)
Kręcenie w przeciwnym kierunku może spowodować odłączenie pojemnika na kurz z obudowy.
- *6 **WSKAZÓWKA**

- Skierować otwór wlotowy w dół, ponieważ pył może się rozsyłać podczas wyjmowania pojemnika na kurz.
- Jeśli ssanie nie powróci do normy po usunięciu kurzu, należy wyczyścić filtr. (patrz „Czyszczenie filtra” na stronie 132.)
- *7 To urządzenie ma wbudowany mechanizm usuwania pyłu przymocowany do filtra podczas wyjmowania pojemnika na kurz.
Aby jeszcze skuteczniej zeszkrobać kurz, obracać pojemnikiem na kurz w obie strony kilkakrotnie (2 do 3 razy lub więcej).
Trzymając urządzenie w taki sposób, aby pojemnik na kurz nie odłączył się od obudowy, delikatnie i kilkakrotnie obrócić pojemnik na kurz we wskazanych kierunkach.

MONTAŻ I OBSŁUGA

Działanie	Rysunek	Strona
Wymywanie i wkładanie akumulatora (sprzedawany oddzielnie)	2	2
Ładowanie	3	2
Demontaż pojemnika na kurz	4	2
Demontaż filtra	5	2
Sprawdzić filtr*1	6	3
Montaż filtra*2	7	3
Montaż pojemnika na kurz*3	8	3
Obsługa wyłącznika*4	9	4

LAMPKA KONTROLNA (Rys. 10)

Powiadomienie o czyszczeniu filtra

Jeśli filtr się zatka, a moc ssania spadnie, lampka kontrolna zacznie migać.

Jednostka główna wyemituje pulsujący dźwięk.

Nie jest to jednak oznaka usterki.

Jeśli tak się stanie, należy niezwłocznie opróżnić pojemnik na pył i wyczyścić filtr. (Patrz **Rys. 12**, **Rys. 13**, i „KONSERWACJA I KONTROLA” na stronie 132.)

Uwagi dotyczące niedrożności otworu wlotowego

Jeśli otwór wlotowy zatka się podczas pracy - na przykład podczas odkurzania dywanów - główne urządzenie wykona pulsujący dźwięk, a lampka kontrolna się zaświeci. Nie oznacza to jednak usterki.

W takiej sytuacji należy usunąć blokadę z otworu wlotowego.

WSKAZÓWKA

W przypadku ciągłej pracy, gdy filtr jest zatkany lub gdy otwór wlotowy zostanie zablokowany, urządzenie przestanie działać po osiągnięciu pewnej temperatury, aby chronić silnik.

KONSERWACJA I KONTROLA

OSTRZEŻENIE

- Na czas kontroli lub konserwacji, należy go wyłączyć i odłączyć akumulator.
- Nie należy wykonywać jakichkolwiek prac mokrymi dłońmi. Może to spowodować porażenie prądem elektrycznym lub odniesienie innych obrażeń.

1. Czyszczenie filtra

Jeśli wydajność odkurzania jest niska, nawet po opróżnieniu pojemnika na kurz, wyjąć filtr i umyć go w zimnej lub ciepłej wodzie. (Woda nie powinna być gorąca w dotyku). Po wypraniu należy suszyć z dala od bezpośredniego światła słonecznego. (**Rys. 14-a**) Można również wydmuchać wszelkie resztki przylegające do filtra od wewnątrz na zewnątrz za pomocą pistoletu nadmuchowego lub podobnego urządzenia. (**Rys. 14-b**)

Cisnienie powietrza: Ciśnienie ogólne (około 0,6 MPa)

WSKAZÓWKA

- Nie wolno myć filtra w pralce.
- Nie wolno myć filtra w gorącej wodzie lub suszyć go w ogniu.
- Nie odłączać filtra wentylatora.
- Nie używać pistoletu pneumatycznego lub podobnego narzędzia do czyszczenia filtra, filtra wentylatora lub samego urządzenia. (**Rys. 14-c**)
Może to spowodować wepchnięcie brudu do urządzenia i awarię.

2. Czyszczenie filtra wentylatora

Jeśli na filtrze wentylatora znajduje się kurz, przytrzymać odkurzacz z filtrem wentylatora skierowanym w dół, aby nie dopuścić do przedostania się pyłu do silnika i delikatnie wyczyścić za pomocą małej szczotki, takiej jak zużyta szczoteczka do zębów. Nie szczotkować energicznie. (**Rys. 15**)

3. Sprawdzanie dyszy podłogowej

Sprawdzić dyszę podłogową, aby upewnić się, czy jej listwa zgarniająca nie jest poluzowana. Jeśli listwa zgarniająca jest poluzowana, wcisnąć ją do środka, aż zatrzśnie się na występie.

Korzystanie z urządzenia z poluzowaną listwą zgarniającą może powodować powstawanie zacieków i płam.

W celu wymiany listwy zgarniającej, włożyć ją, rozpoczynając od nacięcia w szynie, a następnie nałożyć ją w całości wzdłuż rowka. Dopilnować, aby listwa zgarniająca nie zwisała na całej długości. (**Rys. 16**)

4. Kontrola śrub mocujących

Śruby mocujące należy regularnie kontrolować pod kątem ich poprawnego dokręcenia. Jeżeli którakolwiek ze śrub jest poluzowana, należy ją natychmiast dokręcić. Niezastosowanie się do tego zalecenia może stwarzać zagrożenie.

5. Konserwacja silnika

Uzwojenie silnika jest najistotniejszym elementem elektronarzędzia. Należy zachować szczególną ostrożność, aby uzwojenie nie zostało uszkodzone i/lub nie weszło w kontakt z olejem lub wodą.

6. Kontrola styków (narzędzia i akumulatora)

Sprawdzić, czy w okolicy styków nie doszło do nagromadzenia wiórów, opiłków i pyłu.

Regularnie sprawdzać przed rozpoczęciem pracy, podczas pracy i po jej zakończeniu.

UWAGA

Usunąć wszelkie opiłki, wióry lub pył, które mogły nagromadzić się na stykach.

Niezastosowanie się do tego zalecenia może spowodować wystąpienie usterki.

7. Czyszczenie powierzchni zewnętrznych

Po zabrudzeniu narzędzia, wytrzeć je miękką suchą ściereczką lub ściereczką zwilżoną wodą z mydłem. Nie używać rozpuszczalników chlorowych, benzyny ani rozcieńczalników do farb, ponieważ topią one tworzywa sztuczne.

8. Przechowywanie

Elektronarzędzie i akumulator należy przechowywać w miejscu, w którym panuje temperatura poniżej 40°C i które pozostaje poza zasięgiem dzieci.

Podczas przechowywania urządzenia w pozycji pionowej zabezpieczyć pasek na wieszaku.

WSKAZÓWKA

- Nie przechowywać w miejscu, w którym dzieci mogą łatwo dosięgnąć lub wyjąć urządzenie.
- Nie przechowywać w wilgotnym miejscu lub w miejscu narażonym na opady deszczu.
- Nie przechowywać w bezpośrednim świetle słonecznym lub w miejscu, w którym temperatura może nagle ulec zmianie
- Nie przechowywać w miejscu z łatwymi materiałami, które mogłyby się zapalić lub wybuchnąć.
- Nie stawiać urządzenia przy ścianie bez użycia paska do zamocowania go na miejscu. (**Rys. 17**)
Niezastosowanie się do tego może spowodować uszkodzenie na skutek upadku.
- Przechowywanie akumulatorów litowo-jonowych. Upewnić się, że przed przechowywaniem akumulatory litowo-jonowe zostały całkowicie naładowane.
Długotrwałe przechowywanie akumulatorów (3 miesiące lub dłużej) o niskim poziomie naładowania może spowodować pogorszenie ich wydajności, istotnie skracając czas ich użytkowania lub sprawiając, że nie będą one w stanie utrzymać ładunku.
Znacznie skrócony czas użytkowania akumulatorów można jednak poprawić poprzez ich wielokrotne ładowanie i używanie – od dwóch do pięciu razy.
Jeżeli czas użytkowania akumulatorów – pomimo wielokrotnego ładowania i używania – jest bardzo krótki, należy je uznać za trwale wyczerpane i zakupić nowe.

UWAGA

Podczas użytkowania i konserwacji narzędzi elektrycznych muszą być przestrzegane przepisy i standardy bezpieczeństwa.

Ważna informacja dotycząca akumulatorów do bezprzewodowych elektronarzędzi firmy HiKOKI
Należy zawsze używać jednego z naszych zalecanych, oryginalnych akumulatorów. Nie możemy zagwarantować bezpieczeństwa i wydajności działania naszych bezprzewodowych elektronarzędzi, jeżeli używane są akumulatory inne, niż zalecane przez nas lub gdy akumulator zostanie rozmontowany i zmodyfikowany (np. demontaż i wymiana ogniw lub innych części wewnętrznych).

GWARANCJA

Gwarancja na elektronarzędzia firmy HiKOKI jest udzielana z uwzględnieniem praw statutowych/przepisów krajowych. Gwarancja nie obejmuje wad i uszkodzeń powstałych w wyniku niewłaściwego lub niezgodnego z przeznaczeniem użytkowania, bądź wynikających z normalnego zużycia. W wypadku reklamacji należy dostarczyć kompletne elektronarzędzie do centrum serwisowego autoryzowanego przez firmę HiKOKI wraz z KARTĄ GWARANCYJNĄ znajdującą się na końcu instrukcji obsługi.

ROZWIĄZYWANIE PROBLEMÓW

Jeżeli urządzenie nie działa prawidłowo, należy zapoznać się z informacjami zamieszczonymi w poniższej tabeli. Jeżeli rozwiązanie problemu nadal nie jest możliwe, należy skontaktować się ze sprzedawcą lub autoryzowanym serwisem naprawczym firmy HiKOKI.

1. Elektronarzędzie

Symptom	Możliwa przyczyna	Rozwiązanie
Narzędzie nie pracuje	Akumulator się rozładował	Naładować akumulator.
Nagle zatrzymanie narzędzia	Wentylator zatkany kurzem, powodując przeciążenie	Skontaktować się z miejscem zakupu i umówić się na demontaż i czyszczenie.
	Akumulator jest przegrzany.	Pozwolić akumulatorowi ostygnąć.
	Silnik jest przegrzany.	Usuń kurz i oczyść filtr. Następnie odczekaj, aż silnik ostygnie.
Słabe ssanie	Pojemnik na kurz jest pełny.	Usunąć kurz.
	Dysza jest zatkana.	Usunąć przeszkodę.
	Dysza lub rura przedłużająca są luźne.	Mocno dokręcić.
	Dysza lub rura przedłużająca jest pęknięta lub uszkodzona.	Wymienić moduł na nowy.
	Filtr jest zatkany.	Obrócić pojemnik na kurz i zeszkrobać kurz za pomocą ostrza do usuwania pyłu lub wyjąć filtr i lekko go uderzyć lub umyć wodą.
Wydech lub jednostka główna są gorące	Silnik przegrzewa się, ponieważ pojemnik na kurz jest pełny lub filtr jest zatkany.	Usunąć kurz. Lub wyczyścić filtr.
Nietypowy hałas/ nieprzyjemny zapach	Filtr nie jest prawidłowo zainstalowany, w wyniku czego ciała obce dostają się do silnika.	Wyjąć pojemnik na kurz, skierować port wlotowy w dół i delikatnie potrząsnąć, aby usunąć ciała obce i kurz. Jeżeli utrzyma się nietypowy hałas/ nieprzyjemny zapach, silnik może być uszkodzony. Należy natychmiast zaprzestać użytkowania i zorganizować naprawę.
Montaż akumulatora jest niemożliwy	Podjęto próbę zamontowania akumulatora innego niż wyznaczony dla narzędzia.	Zamontuj akumulator typu wielonapięciowego.

2. Ładowarka

Symptom	Możliwa przyczyna	Rozwiązanie
Kontrolka ładowania miga szybko na fioletowo, a ładowanie akumulatora się nie rozpoczyna.	Akumulator nie jest poprawnie włożony.	Włóż poprawnie akumulator.
	W złączu akumulatora lub tam, gdzie podłączony jest akumulator, znajduje się ciało obce.	Usunąć ciało obce.
Kontrolka ładowania miga na czerwono, a ładowanie akumulatora się nie rozpoczyna.	Akumulator nie jest poprawnie włożony.	Włóż poprawnie akumulator.
	Przegrzał się akumulator.	W przypadku pozostawienia, akumulator automatycznie rozpocznie ładowanie po spadku temperatury, ale może to obniżyć trwałość akumulatora. Zaleca się, aby przed ładowaniem, ostudzić akumulator w dobrze wentylowanym pomieszczeniu i z dala od bezpośredniego światła słonecznego.
Czas użytkowania akumulatora jest krótki, mimo że akumulator jest w pełni naładowany.	Skończyła się żywotność akumulatora.	Wymień akumulator na nowy.
Ładowanie akumulatora zajmuje dużo czasu.	Temperatura akumulatora, ładowarki lub otoczenia jest bardzo niska.	Akumulator należy ładować w pomieszczeniu lub w innym ciepłym otoczeniu.
	Otwory wentylacyjne ładowarki są zablokowane, co powoduje przegrzanie się części wewnętrznych.	Unikaj blokowania otworów wentylacyjnych.
	Wentylator chłodzący nie działa.	Skontaktuj się z Autoryzowanym centrum serwisowym HiKOKI w celu naprawy.
Kontrolka zasilania USB wyłączyła się, a urządzenie USB zatrzymało ładowanie.	Poziom naładowania akumulatora jest niski.	Wymień akumulator na taki, który jest wystarczająco naładowany.
		Podłącz wtyczkę zasilania ładowarki do gniazda sieciowego.
Kontrolka zasilania USB nie wyłącza się, mimo że urządzenie USB zakończyło ładowanie.	Kontrolka zasilania USB świeci się na zielono, wskazując, że ładowanie USB jest możliwe.	Nie jest to usterka.
Nie jest jasne jaki jest stan naładowania urządzenia USB lub czy ładowanie zostało zakończone.	Kontrolka zasilania USB nie wyłącza się, mimo że ładowanie zostało zakończone.	Sprawdź stan naładowania urządzenia USB.
Ładowanie urządzenia USB zatrzymuje się w połowie.	Ładowarka została podłączona do gniazda sieciowego, podczas gdy urządzenie USB było ładowane za pomocą akumulatora.	Nie jest to usterka. Ładowarka zatrzymuje ładowanie USB na około 5 sekund, kiedy źródła zasilania są rozróżniane.
	Akumulator został włożony do ładowarki, podczas gdy urządzenie USB było ładowane za pomocą gniazda zasilania.	
Ładowanie urządzenia USB zatrzymuje się w czasie ładowania, gdy akumulator i urządzenie USB są ładowane jednocześnie.	Akumulator został w pełni naładowany.	Nie jest to usterka. Ładowarka zatrzymuje ładowanie USB na około 5 sekund, gdy sprawdza, czy akumulator został w pełni naładowany.
Ładowanie urządzenia USB nie rozpoczyna się, gdy akumulator i urządzenie USB są ładowane jednocześnie.	Pozostały poziom naładowania akumulatora jest bardzo niski.	Nie jest to usterka. Kiedy poziom naładowania akumulatora spadnie do określonego poziomu, automatycznie rozpoczyna się ładowanie USB.

BIZTONSÁGI ÖVINTÉZKEDÉSEK AZ AKKUMULÁTOROS TISZTÍTÓHOZ

- Az elektromos szerszámgepek használata során a tüzeset, áramütés és a testi sérülések elkerülése érdekében minden esetben be kell tartani az alábbi "Biztonsági övintézkedéseket".
- A berendezés használata előtt olvassa el az összes "Biztonsági övintézkedéseket". A berendezést kizárólag az utasításoknak megfelelően használja.
- A használati útmutatót tartsa olyan helyen, hogy az a későbbiekben bármikor elérhető legyen.

FIGYELMEZTETÉS

1. A munkakörnyezetet tartsa tisztán. A rendetlenség a munkaterületen vagy munkaszínterületen balesetet okozhat.
2. Tartsa rendet a munkaterület környezetében is. Világítsa meg megfelelően a munkakörnyezetet. Ne használja a berendezést gyúlékony folyadékok és gázok közelében.
3. Tartsa távol a gyermekeket. Ne engedje, hogy más személy, mint a kezelő, megérintse a tisztítót vagy a kábelt. A munkaterületen csak a berendezés kezelője tartózkodhat.
4. Használja a munkához alkalmas tisztítót. A berendezést kizárólag rendeltetése szerint használja.
5. Ne kezelje durván a tápfeszültség kábelét.
 - Ne szállítsa a töltőberendezést ne húzza ki a csatlakozót az aljzatból a vezetékénél fogva.
 - Tartsa távol a tápfeszültség kábelét hőtől, olajtól és éles sarkoktól.
6. A tisztítót gondosan kell tartani. A kiegészítők cseréjéhez kövesse a kezelési útmutatót. Ellenőrizze rendszeresen a töltőberendezés vezetékét, és sérülés esetén javítás céljából forduljon a viszonteladóhoz vagy szakszervizhez. Hosszabbító kábel használata esetén időnként ellenőrizze a kábel állapotát, és ha megrongálódott, cserélje ki azt.
7. A következő esetekben, kapcsolja ki a tisztítót és húzza ki az akkumulátort a tisztítóból.
 - A tisztító nincs használatban vagy javításra lett elküldve. A tartozékok, mint például a hosszabbító cső és a szűrő, kicserélve.
 - Vészhelyzet esetén.
8. Kerülje a nem szándékos indítást. Ne vigye úgy a csatlakoztatott szerszámot, hogy az ujjá a kapcsolón van. Győződjön meg arról, hogy a kapcsoló ki van kapcsolva, mielőtt behelyezi az akkumulátort.
9. Legyen elég óvatos, munkavégzéskor. Amikor a tisztítót használja, fordítson figyelmet a kezelési módszerre, a munka elvégzésére, a környező helyzetre stb., és óvatosan vegye el a műveletet.
10. Ellenőrizze, hogy a szerszám alkatrészei sérülésmentesek legyenek.
 - Használat előtt ellenőrizze a védőburkolat és a többi alkatrész épségét, és győződjék meg róla, hogy a berendezés és az egyes funkciók normálisan működnek.
 - Ellenőrizzen minden olyan helyet, amely hatással lehet a működésre, továbbá ellenőrizze a mozgó alkatrészek helyzetét és rögzítettségét, illetve a sérült alkatrészeket.
 - A sérült védőburkolat cseréjét és javítását a kezelési útmutató utasításainak megfelelően kell elvégezni. Ha az útmutató nem tartalmaz ilyen rendelkezéseket, kérjük, forduljon viszonteladóhoz vagy a szakszervizhez.
 - Ha a tápkapcsoló működésképtelenné válik, a javítást kérje viszonteladójától, illetve szakszervizben végeztesse el. Ne használja a tisztítót, amelyet a kapcsolóval nem lehet elindítani vagy leállítani.

11. A tisztító javításához forduljon a szaküzlethez.
 - Mivel ez a tisztító megfelel a megfelelő biztonsági szabványoknak, ne módosítsa azt.
 - A javítást mindig viszonteladójától kérje, illetve szakszervizben végeztesse el. A saját kezűleg végzett javítás balesetet és személyes sérülést okozhat.
12. Ezt a készüléket 8 éves és idősebb gyermekek, valamint csökkent fizikai, érzékszervi vagy mentális képességekkel rendelkező vagy kellő tapasztalattal és szaktudással nem bíró személyek akkor használhatják, ha azt felügyelet alatt vagy a berendezés biztonságos használatára vonatkozó utasításoknak megfelelően teszik, és megértik az ezzel járó veszélyeket. A készülékkel gyermekek nem játszhatnak. Gyermekek a készülék tisztítását és karbantartását felügyelet nélkül nem végezhetik.

ÖVINTÉZKEDÉSEK AZ AKKUMULÁTOROS TISZTÍTÓ HASZNÁLATÁHOZ

A tisztítókra vonatkozó általános övintézkedések vannak leírva. Az elektromos szerszámok tisztításához, kövesse az alábbiakban ismertetett további övintézkedéseket:

FIGYELMEZTETÉS

1. Ügyeljen rá, hogy a berendezés ne szívassa be a következőket:
 - Folyadékok (pl. víz, olaj,) vagy nedves törmelék esetén.
 - Fém köszőrülése vagy vágása közben keletkező szikrák.
 - Magas hőmérsékletű tárgyak, például égő cigaretta.
 - Gyúlékony anyagok (benzin, hígító, motorbenzin, kerozin, festék, stb.), robbanásveszélyes anyagok (nitroglicerin, stb.), éghető anyagok (aluminium, cink, magnézium, titán, vörös foszfor, sárga foszfor, celluloid, stb.)
 - Éles dolgok, mint például szögek, pengék vagy üveg esetén.
 - Megszilárduló anyagok, például cement vagy vulkanizálás-gyorsító, továbbá vezetéképes finom por, például fémpor vagy szénpor.
2. Használat előtt megfelelően helyezze be a szűrőt. Ne használja a készüléket szűrő nélkül, nem megfelelően behelyezett vagy szakadt szűrővel. Ez a készülék meghibásodását, például a motor leégését okozhatja.
3. Ne használja a berendezést eltömődött szivónyílással, levegőellátással vagy kivezető nyílással. A motor hőmérséklete rendellenes módon megemelkedhet, ami az alkatrészek deformálódását és a motor leégését okozhatja.
4. Ne használja a készüléket, ha annak beszívó nyílása vagy a padló szívófej, stb. idegen anyaggal eltömődött. A motor hőmérséklete rendellenes módon megemelkedhet, ami az alkatrészek deformálódását és a motor leégését okozhatja.
5. Ne tegye ki erős ütésnek a kapcsolópanelt, és ne törje el. Ez gondot okozhat.
6. Ne nézzen közvetlenül a fénybe. Ettől megsérülhet a szeme.
 - Egy puha ruhával töröljön le mindennemű koszt és szennyeződést a LED lámpa lencséről, ügyelve arra, hogy ne karcolja meg a lencsét.
 - A LED lámpa lencséjén található karcok a fényerő csökkenését eredményezhetik.
7. Ha véletlenül leejti vagy nekiüti valaminek a készüléket, ellenőrizze, hogy nem történt-e törés, repedés vagy egyéb deformálódás. A berendezés eltérése, megrepedése vagy deformálódása személyi sérülést okozhat.

- Ha a berendezés nem üzemel, vagy használat közben rendellenes hangot bocsát ki, azonnal kapcsolja ki a tápkapcsolót, és forduljon viszonteladójához, illetve szakszervizhez. A berendezés hibás állapotban való további használata súlyos személyi sérülést okozhat.
- A berendezést csak zárt helyiségben szabad használni. Ne használja esőben. Tartsa távol víztől vagy olajtól. Hiba léphet fel, mivel a készülék nem vízálló.

A LÍTIUMION AKKUMULÁTORRAL KAPCSOLATOS FIGYELMEZTETÉS

Az élettartam meghosszabbítása érdekében a lítiumion akkumulátort védelmi funkcióval látták el, amely leállítja annak működését.

Az alább leírt 1–3. esetekben, a termék használatakor a motor leállhat, még akkor is, ha a készülék be van kapcsolva. Ez nem meghibásodást jelez, hanem a védelmi funkció eredménye.

- Amikor az akkumulátor lemerül, a motor leáll. Ilyen esetben haladéktalanul tölts fel az akkumulátort.
- A motor leállhat, ha az eszköz túlterhelt. Ebben az esetben, kapcsolja ki az eszközt, és hárítsa el a túlterhelés okát. Ezt követően a gépet ismét használhatja.
- Ha az akkumulátor a túlterhelt munka alatt túlmelegszik, az akkumulátorból jövő áramellátás megszűnhet. Ebben az esetben hagyja abba az akkumulátor használatát, és hagyja lehűlni. Ezt követően a gépet ismét használhatja.

Kérjük, vegye figyelembe az alábbi figyelmeztetéseket és biztonsági tudnivalókat.

FIGYELMEZTETÉS

Az akkumulátor szivárgásának, felforrósodásának, a füst képződésének, illetve a robbanás vagy tűz keletkezésének megelőzése érdekében kérjük, tartsa be az alábbi óvintézkedéseket.

- Az akkumulátort mindig 0°C–40°C hőmérsékleten tölts fel. A 0°C-nál alacsonyabb hőmérséklet túlterheléshez vezet, amely veszélyes. Az akkumulátort 40°C-nál magasabb hőmérsékleten nem lehet tölteni. A töltés legmegfelelőbb hőmérséklete 20°C–25°C között van.
- Ne használja a töltőt folyamatosan. Ha egy töltés befejeződött, hagyja pihenni a töltőt körülbelül 15 percig, az akkumulátort következő feltöltése előtt.
- Ne hagyja, hogy az újratölthető akkumulátor csatlakoztatására szolgáló nyílásba idegen anyag kerüljön.
- Soha ne szerelje szét az újratölthető akkumulátort és a töltőt.
- Soha ne zárja rövidre az újratölthető akkumulátort. Az akkumulátor rövidre zárása áramlökést, ezáltal túlmelegedést okoz. Ennek eredményeképpen az akkumulátor leégphet vagy károsodhat.
- Ne dobja tűzbe az akkumulátort. Az akkumulátor felrobbanhat a tűzben.
- Ha az akkumulátor működési ideje az újratöltést követően túl röviddé válik a rendes használathoz, akkor vigye vissza abba a boltba, ahol vásárolta. Ne dobja el a lemerült akkumulátort.
- Ne dugjon semmit a töltő szellőzésére szolgáló résekbe. Ha fémtárgyat vagy gyúlékony anyagot dug a töltő szellőzésére szolgáló résekbe, azzal elektromos áramütést okozhat, vagy a töltő megrongálódhat.
- Folyamatos használat esetén előfordulhat, hogy a készülék túlmelegedhet, ami károsíthatja a motort és a kapcsolót. Ezért ha a borítás fellemelegszik, szüneteltesse az eszköz használatát egy ideig.
- Ellenőrizze, hogy az akkumulátor szorosan illeszkedik-e a feltöltőbe. Kilazulva kieshet, és balesetet okozhat.
- Ne használja a terméket, ha a szerszám vagy az akkumulátor kivezetései (akkumulátor rögzítés) eldefaldódtak.
- Az akkumulátor szerszámba való helyezése rövidzárlatot idézhet elő, ami füstképződést vagy tüzet eredményezhet.
- A szerszám csatlakozóit (elemtartó) tartsa távol a forgácsolótól és a portól.
- Használat előtt győződjön meg arról, hogy az érintkezők környékén nem halmozódott fel fémforgács és por.
- Használat közben ügyeljen elkerülni, hogy a szerszámba került fémforgács és por az akkumulátorra hulljon.
- Üzemeltetés felfüggesztésénél vagy használat után ne hagyja a szerszámot olyan területen, ahol ki lehet téve a leeső fémforgácsnak vagy pornak.
- Ha így tesz, az rövidzárlatot idézhet elő, ami füstképződést vagy tüzet eredményezhet.
- A szerszámot és az akkumulátort mindig -5°C és 40°C között használja.

- Ügyeljen rá, hogy fémforgács és por ne gyülemljen fel az akkumulátoron.

○ Munka közben ügyeljen rá, hogy fémforgács és por ne hulljon az akkumulátorra.

○ Ügyeljen rá, hogy a munka közben az elektromos kéziszerszámba hulló fémforgács és por ne gyülemljen fel az akkumulátoron.

○ A használaton kívüli akkumulátort ne tárolja fémforgácsnak és pornak kitett helyen.

○ Az akkumulátor eltávolása előtt távolítsa el a rárakódott fémforgácsot és port, és ne tárolja fém alkatrészekkel együtt (csavarok, szögek stb.).

- Ne szúrja át az akkumulátort hegyes tárggyal, például tüvel, ne üssön rá kalapáccsal, ne álljon rá, ne ejtse le, és ne tegye ki erős fizikai behatásnak.

3. Ne használjon láthatóan sérült vagy deformálódott akkumulátort.

4. Az akkumulátort kizárólag rendeltetése szerint használja.

5. Azonnal állítsa le az akkumulátor töltését, ha a töltés az előírt töltési idő után sem sikeres.

6. Ne tegye ki az akkumulátort magas hőmérsékletnek vagy nyomásnak. Ne helyezze az akkumulátort mikrohullámú sütőbe, szárítógépbe vagy nagynyomású tartályba.

7. Azonnal távolodjon el a tüztől, ha szivárgást vagy rendellenes szagot észlel.

8. Ne használja az akkumulátort erős statikus elektromosság közelében.

9. Azonnal vegye ki az akkumulátort a készülékből vagy a töltőből, és hagyja abba annak használatát, ha szivárgást, rendellenes szagot, felforrósodást, elszíneződést vagy deformációt, illetve bármilyen más rendellenességet észlel használat közben.

10. Ne merítse vízbe az akkumulátort, és ne hagyja, hogy folyadék kerüljön a belsejébe. Vezetőképes folyadék – például víz – bejutása tüzet vagy robbanást okozhat. Tárolja az akkumulátort hűvös, száraz helyen, az éghető és gyúlékony anyagoktól távol. Kerülni kell a korrozív gázok légkörbe jutását.

VIGYÁZAT

- Ha az akkumulátorból szivárgó sav a szemébe jut, semmiképpen ne dörzsölje, ehelyett öblítse ki folyó vízzel, és azonnal forduljon orvoshoz. Kezelés nélkül a folyadék látáskárosodást okozhat.
- Ha a folyadék a bőrrel vagy a ruházatával érintkezik, azonnal mossa le alaposan tiszta vízzel, például csapvízzel. A folyadék irritálhatja a bőrt.
- Ne használja az akkumulátort, és vigye azt vissza a kereskedőhöz, ha az első alkalommal való használatkor rozsdásodást, rendellenes szagot, felforrósodást, elszineződést, deformációt vagy egyéb rendellenességet észlel.

FIGYELMEZTETÉS

Ha vezetőképes idegen anyag kerül a lítiumion akkumulátor terébe, rövidre zárhatja az akkumulátort, és tüzet okozhat. A lítiumion akkumulátor tárolásakor tartsa be az alábbi szabályokat.

- Ne tegyen vezetőképes hulladékot, szöveget és vezetékeket, pl. vas- vagy rézvezetéket a tárolódobozba.
- Az akkumulátort tegye a szerszámba, vagy tegye rá az akkumulátor tárolás esetén használt fedelét, amíg nem látja a szellőzőnyílást, így elkerülheti a rövidzárlatot.

LÍTIUM-ION AKKUMULÁTOR SZÁLLÍTÁSÁVAL KAPCSOLATOS SZEMPONTOK

Lítium-ion akkumulátor szállítása közben tartsa be a következő óvintézkedéseket.

FIGYELMEZTETÉS

Értesítse a szállítványozó céget arról, hogy a szállítmány lítium-ion akkumulátort tartalmaz. Adja meg nekik az akkumulátor teljesítményét, illetve a szállítmány szervezése során tartsa be a szállítványozó utasításait.

- A 100 Wh kapacitást meghaladó lítium-ion akkumulátorok fuvarozási szempontból veszélyes áruknak minősülnek, és különleges alkalmazási eljárásokat igényelnek.
- A külföldre történő szállításhoz meg kell felelnie a vonatkozó nemzetközi jogszabályoknak, illetve a célszabályainak és előírásainak.
- Ha a BSL36B18X az elektromos kéziszerszámba van felszerelve, akkor a teljesítmény meghaladja a 100 Wh értéket, és az egészség az áruszállítási osztályozás alapján veszélyes áruknak minősül.

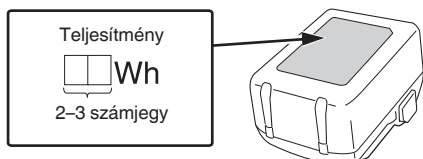

ELŐVIGYÁZATOSSÁG USB-ESZKÖZ CSATLAKOZTATÁSAKOR (UC18YSL3)

Ha váratlan hiba történik, a termékhez csatlakoztatott USB-eszközön található adatok megsérülhetnek és elveszhetnek. Mielőtt ezzel a termékkel használná, mindig készítsen biztonsági másolatot az USB-eszközön található adatokról. Vegye figyelembe, hogy vállalatunk nem vállal semmilyen felelősséget az USB-eszközökön tárolt adatok sérüléséért vagy elvesztéséért, sem pedig a csatlakoztatott eszköz esetleges károsodásáért.

FIGYELMEZTETÉS

- Használat előtt ellenőrizze, hogy a csatlakozó USB kábelnek van-e hibája, illetve sérült-e. Ha sérült USB kábelt használ, akkor füst vagy szikra keletkezhet.
- Ha a terméket nem használja, takarja le az USB bemenetet a gumifedéllel. Az USB aljzaton felgyülemelő por vagy szennyeződés füstöt vagy szikrát okozhat.

MEGJEGYZÉS

- Az USB-ről történő töltés néha szünetelhet.
- Amikor nem tölti az USB-eszközt, távolítsa el az USB-eszközt a töltőről. Ha nem így jár el, azzal nem csak csökkenti az USB-eszköz akkumulátorának élettartamát, de ez balesetekhez is vezethet.
- Lehetséges, hogy egyes USB eszközöket nem tud feltölteni, az eszköz típusától függően.



AZ EGYES RÉSZEK ELNEVEZÉSE (1.–21. Ábra)

①	LED lámpa	①7	Kiálló jelölés
②	Névtábla	①8	Szűrő
③	Motor	①9	Kiálló rész
④	Ház	②0	Ház hornyok
⑤	Porgyűjtő tartály	②1	Por
⑥	Akkumulátor	②2	Poreltávolító kanalak (3 db) (A porgyűjtő tartály belsejéhez rögzítve)
⑦	Szij	②3	Levegőfúvóka
⑧	Kapcsoló panel	②4	Ventilátorszűrő
⑨	Jelzőlámpa	②5	Tisztítsa meg a sínt a portól is
⑩	Hosszabbítócső	②6	Bevágás
⑪	Rés szívófej	②7	Sínvázat
⑫	Padló szívófej	②8	Fűrészlap
⑬	Szívófej tartó	②9	Akkumulátor hátralévő töltöttsége jelzőjének kapcsolója
⑭	Beszívó nyílás	③0	Akkumulátor hátralévő töltöttség jelzőlámpa
⑮	Retes	③1	Kijelzőpanel
⑯	Töltésjelző lámpa		





SZIMBÓLUMOK



FIGYELMEZTETÉS

Az alábbiakban a géphez alkalmazott jelöléseket soroltuk fel. A gép használata előtt feltétlenül ismerkedjen meg ezekkel a jelölésekkel.

	R36DB: Akkumulátoros tisztító
	A sérülések kockázatának csökkentése érdekében, a használatnak el kell olvasnia a használati útmutatót.
	Csak EU-országok számára Az elektromos szerszámokat ne dobja a háztartási szemétkébe! Az elektromos és elektronikus berendezések hulladékairól szóló 2012/19/EU irányelv és annak a nemzeti jogba való átültetése szerint az elhasznált elektromos szerszámokat külön kell gyűjteni, és egy környezetbarát újrafeldolgozó létesítménybe kell visszavinni.
	Figyelmeztetés
	Bekapcsolás
	Kikapcsolás
	Vegye ki az akkumulátort
	Tiltott művelet
	MAGAS mód
	KÖZEPES/ALACSONY mód
	Ki gomb

Akkumulátor

	Világít; Az akkumulátor töltöttségi szintje 75%.
	Világít; Az akkumulátor töltöttségi szintje 50%–75%.
	Világít; Az akkumulátor töltöttségi szintje 25%–50%.
	Világít; Az akkumulátor töltöttségi szintje kevesebb, mint 25%.
	Villog; Az akkumulátor hamarosan lemerül. A lehető leghamarabb töltsé újra az akkumulátort.

	Villog; A magas hőmérséklet miatt leállt a teljesítményleadás. Távolítsa el az akkumulátort a szerszámból, és várja meg, amíg teljesen lehűl.
	Villog; A kimenő teljesítmény hiba vagy üzemzavar miatt fel van függesztve. A probléma okozója valószínűleg az akkumulátor, ezért kérjük, vegye fel a kapcsolatot a forgalmazóval.

SZABVÁNYOS KIEGÉSZÍTŐK

Az alapkészülék (1 készülék) mellett a csomag a 219. oldalon felsorolt kiegészítőket is tartalmazza. Az akkumulátor és az akkumulátortöltő nem tartozék.

A szabványos kiegészítők köre figyelmeztetés nélkül módosulhat.

ALKALMAZÁSI TERÜLETEK

○ Száraz felületek kis teljesítményű porszívózására

MŰSZAKI ADATOK

1. Szerszámgép

Tétel	Modell	R36DB
Feszültség		36 V
Alkalmazás		Száraz típusú
Folyamatos üzemesési idő (Akkumulátor: BSL36A18X használatával)	3 (MAGAS)	Kb. 15 perc
	2 (KÖZEPES)	Kb. 30 perc
	1 (ALACSONY)	Kb. 60 perc
Szívóteljesítmény érték		3 (MAGAS): Kb. 155 W 2 (KÖZEPES): Kb. 65 W 1 (ALACSONY): Kb. 35 W
Porgyűjtő kapacitás		560 mL
Az eszköz számára elérhető akkumulátor*		Szabályozható feszültségű akkumulátor
Méretek (Szé × Mé × Ma)		478 mm × 112 mm × 169 mm
Súly**		1,6 kg (BSL36A18X) 1,9 kg (BSL36B18X)

* A meglévő elemek (BSL3660/3626X/3626/3625/3620, BSL18.... és BSL14.... sorozat) nem használhatók ezzel az eszközzel.

** A 01/2014 EPTA-eljárás szerint
A súly a tartozékok nélkül értendő.

MEGJEGYZÉS

A HiKOKI folyamatos kutatási és fejlesztési programja következtében az itt szereplő műszaki adatok előzetes bejelentés nélkül változhatnak.

2. Akkumulátor (külön megvásárolható)

Modell	BSL36A18X
Feszültség	36 V / 18 V (automatikus kapcsolás*)
Akkumulátor kapacitása	2,5 Ah / 5,0 Ah (automatikus átváltás*)
A rendelkezésre álló vezeték nélküli termékek**	Szabályozható feszültségű sorozat, 18 V-os termék
Elérhető töltő	Csúsztható töltő lítium-ion akkumulátorokhoz

* A szerszám automatikusan átkapcsol.

** A részleteket lásd az általános katalógusunkban.

TÖLTÉS

A szerszám gép használata előtt tölts fel az akkumulátort a következők szerint.

1. Csatlakoztassa az akkumulátortöltő tápkábelét a dugaszolóaljzathoz.

Amikor a töltő dugaszát egy aljzathoz csatlakoztatja, a töltésjelző lámpa pirosan villog (1 másodpercenként).

2. Helyezze az akkumulátort a töltőbe.

Stabilan helyezze be az akkumulátort a töltőbe, amint az a **3. ábrán** (az 2. oldalon) látható.

3. Töltés









Ha akkumulátort helyez a töltőbe, a töltésjelző lámpa kéken villog.

Amint az akkumulátor töltése befejeződött, a jelzőlámpa zölden világít. (lásd az **1. táblázatot**)

(1) A töltésjelző lámpa jelzései

A töltésjelző lámpa jelzéseit az akkumulátortöltő, illetve az akkumulátor állapotának megfelelően az **1. táblázat** tartalmazza.

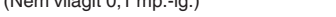
1. táblázat

A töltésjelző lámpa jelzései				
Töltésjelző lámpa (VÖRÖS / KÉK / ZÖLD / LILA)	Töltés előtt	Villog (VÖRÖS) 	Kigyullad 0,5 mp-ig. Nem világít 0,5 mp-ig (Nem világít 0,5 mp-ig.)	Csatlakoztatva az áramforráshoz
	Töltés közben	Villog (KÉK) 	Kigyullad 0,5 mp-ig. 1 másodpercig nem világít. (1 másodpercre kikapcsol)	Az akkumulátor kapacitása kevesebb, mint 50%
		Villog (KÉK) 	Kigyullad 1 mp-ig. Nem világít 0,5 mp-ig (Nem világít 0,5 mp-ig.)	Az akkumulátor kapacitása kevesebb, mint 80%
		Világít (KÉK) 	Folyamatosan világít	Az akkumulátor kapacitása több, mint 80%
	Töltés befejeződött	Világít (ZÖLD) 	Folyamatosan világít (Folyamatos hangjelzés: kb. 6 másodpercig)	
	Túlmelegedési készenlét	Villog (VÖRÖS) 	Kigyullad 0,3 mp-ig. Nem világít 0,3 mp-ig (Nem világít 0,3 mp-ig.)	Az akkumulátor túlmelegedett. Nem lehet tölteni. (A töltés akkor kezdődik, amikor az akkumulátor lehűl)
	Nem lehetséges a töltés	Vibrál (LILA) 	Kigyullad 0,1 mp-ig. Elalszik 0,1 mp-ig. (Nem világít 0,1 mp-ig.) 	Az akkumulátor vagy az akkumulátortöltő meghibásodott

Magyar

- (2) Az újratölthető akkumulátor hőmérséklete és töltési ideje
A hőmérsékleteket és töltési időt a **2. táblázatban** láthatja.

2. táblázat

		Töltő	UC18YSL3				
Akkumulátor	Az akkumulátor típusa	Li-ion					
	Hőmérséklet, amelyen az akkumulátor újratölthető	0°C–50°C					
	Töltési feszültség	V	14,4		18		
	Töltési idő (20°C hőmérsékleten) kb.	perc	BSL14xx sorozat		BSL18xx sorozat		Szabályozható feszültségű sorozat
			(4 cellás)	(8 cellás)	(5 cellás)	(10 cellás)	(10 cellás)
		BSL1415S : 15 BSL1415 : 15 BSL1415X : 15 BSL1420 : 20 BSL1425 : 25 BSL1430C : 30	BSL1430 : 20 BSL1440 : 26 BSL1450 : 32 BSL1460 : 38	BSL1815S : 15 BSL1815 : 15 BSL1815X : 15 BSL1820 : 20 BSL1820M : 20 BSL1825 : 25 BSL1830C : 30 BSL1850C : 32	BSL1830 : 20 BSL1850 : 32 BSL1860 : 38	BSL36A18 : 32 BSL36A18X : 32 BSL36B18 : 52 BSL36B18X : 52	
USB	Töltési feszültség	V	5				
	Töltési áramerősség	A	2				

MEGJEGYZÉS

A töltési idő a környezeti hőmérséklettől és az áramforrás feszültségétől függően változhat.

4. Húzza ki a töltő tápkábelét a konnektorból.

5. Tartsa szilárdan kézben az akkumulátortöltőt, és húzza ki belőle az akkumulátort.

MEGJEGYZÉS

Ne felejtse el kivenni az akkumulátort a töltőből, és eltenni használat után.

Kisütés új akkumulátor esetén, stb.

Mivel az új és a hosszabb időn át nem használt akkumulátorokban a belső vegyi anyagok nem voltak aktiválva, az első és második használat során a rendelkezésre álló idő rövidebb lehet. Ez egy időszakos jelenség és a töltéshez szükséges normál időtartam beáll, miután az akkumulátor 2–3 alkalommal fel lett töltve.

Hogyan őrizze meg az akkumulátor élettartamát.

- Töltse fel az akkumulátort, mielőtt az teljesen lemerülne. Ha úgy érzi, hogy a szerszámgép ereje csökkenőben van, függesse fel a működtetést és töltse fel az akkumulátort. Ha a működtetést ilyenkor tovább folytatja és lemeríti az akkumulátort, károsíthatja ezzel az akkumulátort és annak élettartamát csökkentheti.
- Kerülje a töltést magas környezeti hőmérsékleten. Egy újratölthető akkumulátor használat közben felmelegszik. Ha egy ilyen felmelegedett akkumulátort kívánna újratölteni közvetlenül használat után, annak belső vegyi anyaga megromolhat és ezzel rövidebbé válhat az élettartama. Hagyja lehűlni az akkumulátort és csak ezután töltse újra.

FIGYELEM

- Ha az akkumulátort felmelegedett állapotban tölti, például mert hosszú ideig olyan helyen hagyta, ahol közvetlen napfény érte, vagy mert nemrég használta az akkumulátort, a töltő töltésszelző lámpája 0,3 másodpercre felvillog, majd 0,3 másodpercre kialszik (nem világít 0,3 másodpercig). Ebben az esetben először hagyja lehűlni az akkumulátort, és csak ezután kezdje meg a töltést.
- Ha a töltésszelző lámpa villog (0,2 másodpercenként), ellenőrizze, hogy nincs-e idegen tárgy a töltő akkumulátorcsatlakozójában. Ha nem talál idegen tárgyat, lehetséges, hogy az akkumulátor vagy a töltő meghibásodott. Vigye el egy hivatalos szervizközpontba.

FELSZERELÉS ÉS ÜZEMELTETÉS

Művelet	Ábra	Oldal
Az akkumulátor (külön megvásárolható) kivétele és behelyezése	2	2
Töltés	3	2
A porgyűjtő tartály leszerelése	4	2
A szűrő leszerelése	5	2
Ellenőrizze a szűrő-t*1	6	3
A szűrő felszerelése*2	7	3
A porgyűjtő tartály felszerelése*3	8	3
A kapcsoló használata*4	9	4

A JELZŐLÁMPA (10. Ábra)

Megjegyzés a szűrő tisztításához

Ha a szűrő eltömődik és a szivóerő csökken, a jelzőlámpa villogni fog.

És a készülék egy pulzáló hangot ad.

Ugyanakkor, ez nem jelent meghibásodást.

Ha ez történik, haladéktalanul ürítse ki a porgyűjtő tartályt, és tisztítsa meg a szűrőt. (Lásd **12. Ábra**, **13. Ábra**, és „KARBANTARTÁS ÉS ELLENŐRZÉS” a 141. oldalon)

Megjegyzés a beszívó nyílás eltömődéséről

Ha a beszívó nyílás a használat során eltömődik - például amikor szőnyegeket porszívóz - a készülék egy pulzáló hangot ad, a jelzőlámpa villog. Ez azonban nem jelent meghibásodást.

Ha ez történik, szüntesse meg az eltömődést a beszívó nyílásban.

MEGJEGYZÉS

Ha folyamatosan működteti, amikor a szűrő el van tömődve vagy a beszívó nyílás eltömődik, a készülék le fog állni a motor hővédelme miatt.

KARBANTARTÁS ÉS ELLENŐRZÉS

FIGYELMEZTETÉS

- Az ellenőrzéshez és a karbantartáshoz feltétlenül kapcsolja ki a készüléket, és húzza ki az akkumulátort.
- Ne érjen nedves kézzel a készülékhez. Ez áramütést és sérülést okozhat.

1. A szűrő tisztítása

Ha a szivási hatékonyság gyenge, még akkor is, amikor a porgyűjtő tartályt kiürítette, vegye ki a szűrőt, és mossa ki hideg vagy meleg vízzel. (A víz nem lehet érintésre forró.) Mosás után szárítsa ki a napon. (**14-a. Ábra**)

Másik lehetőségként, egy levegőtűvóka vagy ahhoz hasonló eszköz segítségével fújjon le minden hulladékot a szűrőről belülről kifelé haladva. (**14-b. Ábra**)
Légnyomás: Általános nyomás (0,6 MPa körül)

MEGJEGYZÉS

- Ne mossa ki a szűrőt mosógépben.
- Ne mossa ki a szűrőt forró vízben vagy szárítsa tűz mellett.
- Ne távolítsa el a ventilátor szűrőjét.
- Ne használjon légfúvó pisztolyt vagy hasonló eszközt a szűrő, a ventilátorszűrő vagy a készülék tisztításához. (**14-c. Ábra**)

Ha így tesz, szennyeződést nyomhat a készülékbe és ez hibás működést okozhat.

2. A ventilátorszűrő tisztítása

Ha por van a ventilátor szűrőjén, tartsa a tisztítót úgy, hogy a ventilátorszűrő lefelé mutasson, hogy ne juthasson be a por a motorba, és finoman tisztítsa meg egy kis kefével, például fogkefe használatával. Ne kefélje erőteljesen. (**15. Ábra**)

3. A padló szivófej vizsgálata

Vizsgálja meg a padló szivófejet annak megerősítése végett, hogy a fűrészlappal nem mozdult-e el. Ha a fűrészlappal elmozdult, addig nyomja, amíg a kiugró részen megakad.

Az elmozdult fűrészlappal történő használat foltokat okozhat.

A fűrészlappal cseréjekor, a sínen található bevágástól kezdje, és fűzze be a vajat mentén. Győződjön meg róla, hogy végig fűszes. (**16. Ábra**)

4. A rögzítőcsavarok ellenőrzése

Rendszeresen ellenőrizze a rögzítőcsavarokat, és győződjön meg róla, hogy megfelelően fűszesek-e. Ha bármelyik csavar laza, azonnal húzza meg. Ennek elmulasztása komoly veszélyt jelenthet.

Hogyan használja a*5	11	5
A porgyűjtő tartály kiürítése*6	12	6
Hatékony poreltávolítás*7	13	6
Akkumulátor hátralévő töltöttségének jelzője	18	7
USB eszköz töltése a hálózati aljzatról	19-a	7
USB eszköz és akkumulátor töltése a hálózati aljzatról	19-b	7
Hogyan kell feltölteni az USB eszközt	20	8
Az USB eszköz feltöltésének befejezésekör	21	8
Tartozékok kiválasztása	—	220

- *1 a. A szűrő szennyeződésektől és portól mentes
b. A gumi nem elhasználódott
c. A csatlakozó sérülésmentes

*2 Ha a szűrő nincs megfelelően behelyezve, kosz vagy szennyeződés kerülhet a ventilátoregységbe, és ez meghibásodást vagy rendellenes működést okozhat.

*3 A porgyűjtő tartály úgy is telepíthető a gépre, hogy a szivófej felfelé nézzen. (**8-a. Ábra**)

Mód	Folyamatos üzemelési idő
3 (MAGAS)	Kb. 15 perc
2 (KÖZEPES)	Kb. 30 perc
1 (ALACSONY)	Kb. 60 perc

* A folyamatos üzemelési idő az akkumulátor állapótól függően változhat. Kérjük, iránymutatásként használja a táblázatot.

MEGJEGYZÉS

- A készülék használata közbeni zaj megszüntetéséhez, váltson 1-es módra.
 - Amikor a 3-as módot használja bizonyos felületeken, akkor a szivóerő miatt nehézkesebb érezheti a műveletet. Ha ez történik, ehelyett váltson az 1-es vagy 2-es módra.
- *5 A fűvóka vagy a hosszabbító cső csatlakoztatásakor a nyíl által jelzett irányba csavarva helyezze be azokat. Eltávolításkor szintén csavarja a nyíl által jelzett irányba. (**11-a. Ábra**)
Az ellenkező irányba forgatás leválaszthatja a porgyűjtő tartályt a házról.
- *6 **MEGJEGYZÉS**
- Fordítsa a beszívó nyílást lefelé, mivel a por kiömlhet, amikor eltávolítja a porgyűjtő tartályt.
 - Ha a szivóerősége nem áll helyre a por kiürítése után, tisztítsa meg a szűrőt. (Lásd: „A szűrő tisztítása” a 141. oldalon)
- *7 A készülék beépített mechanizmussal rendelkezik a porgyűjtő tartály eltávolításakor a szűrőre tapadó por lekaparásához.
A por még hatékonyabb lekaparásához, ismételten mozgassa a tartályt előre és hátra (2–3 vagy több alkalommal).
Tartsa a készüléket úgy, hogy a porgyűjtő tartály nem váljon le a házról, kissé és ismételten forgassa el a porgyűjtő tartályt a jelzett irányba.

5. A motor karbantartása

A motor tekerce az egész szerszámgép „szíve”.

Legyen óvatos, hogy a tekercs ne sérüljön meg és/vagy ne kerüljön rá víz vagy olaj.

6. A terminálok ellenőrzése (szerszám és akkumulátor) ellenőrzése

Győződjön meg arról, hogy nincs felhalmozódva fémforgács és por az érintkezőkön.

Alkalmanként ellenőrizze a működést megelőzően, közben és után.

VIGYÁZAT

Távolítson el minden fémforgács darabot vagy port, amely a csatlakozókon felgyülemllett.

Ellenkező esetben a készülék meghibásodhat.

7. A külső felület tisztítása

Ha az eszköz szennyeződött, törölje le puha, száraz ronggyal vagy benedvesített, szappanos vizes ronggyal. Ne használjon klóros oldószereket, benzint vagy festékkihígítót, mert ezek megolvastják a műanyagokat.

8. Tárolás

A szerszámgépet és az akkumulátort olyan helyen tárolja, ahol a hőmérséklet alacsonyabb 40°C-nál, és gyermekektől tartsa távol.

Ha a készüléket függőleges helyzetben tárolja, akassza a szijat egy akasztóra.

MEGJEGYZÉS

- Ne tárolja olyan helyen, ahol a gyermekek könnyen elérhetik vagy elővehetik a készüléket.
 - Ne tárolja nedves helyiségben vagy esőnek kitétt helyen.
 - Ne tárolja közvetlen napfénynek kitétt helyen, illetve olyan helyen, ahol hirtelen hőmérséklet-változás állhat elő.
 - Ne tárolja illékony anyagok közelében, amelyek meggyulladhatnak vagy felrobbanhatnak.
 - Ne állítsa a készüléket a fallal szemben, anélkül hogy a szijjal rögzítené a helyén. (17. Ábra)
- Ennek elmulasztása leesésből eredő károkat okozhat.
- Lítiumion akkumulátorok tárolása.

Tárolás előtt győződjön meg róla, hogy a lítiumion akkumulátor teljesen fel van töltve.

Ha hosszú időn át, (három, vagy több hónap) alacsony töltéssel tárolja az akkumulátorokat, akkor csökkenhet a teljesítményük, ezáltal jelentősen csökken a használati idejük, és alkalmatlanná válhatnak a töltés megtartására. Az akkumulátor jelentősen lecsökkent használati ideje azonban visszaállítható, ha kettő-öt alkalommal feltölti, majd lemeríti az akkumulátort.

Ha az akkumulátor rendkívül hamar lemerül a folyamatos töltés és használat ellenére, akkor tekintse használhatatlannak, és vegyen újat.

VIGYÁZAT

A kéziszerszámok üzemeltetése és karbantartása során be kell tartani az adott országban érvényes biztonsági előírásokat és szabványokat.

Fontos megjegyzés a HIKOKI vezeték nélküli elektromos szerszámok akkumulátoraihoz

Minden esetben eredeti akkumulátort használjon. Ha nem általunk gyártott akkumulátort használ, vagy ha szétszereli és átalakítja az akkumulátort (mint pl. szétszerelés és cellák vagy más belső alkatrészek cseréje), nem garantálható a vezeték nélküli elektromos szerszámaink biztonsága és teljesítménye.

GARANCIA

A HIKOKI Power Tools szerszámokra a törvény által előírt országos előírásoknak megfelelő garanciát vállalunk. A garancia nem vonatkozik a helytelen vagy nem rendeltetésszerű használatból, továbbá a normál mértékűnek számító elhasználódásból, kopásból származó meghibásodásokra, károkra. Reklamáció esetén kérjük, küldje el a – nem szétszerelt – szerszámot a kezelési útmutató végén található GARANCIA BIZONYLATTAL együtt a hivatalos HIKOKI szervizközpontba.

HIBAELHÁRÍTÁS

Amennyiben a gép nem működik megfelelően, a lenti táblázat segítségével vizsgálja meg a gépet. Amennyiben ez nem oldja meg a problémát, lépjen kapcsolatba a forgalmazóval vagy a HIKOKI Szervizközpontjához.

1. Szerszámgép

Probléma	Lehetséges ok	Elhárítás
Az eszköz nem működik	Az akkumulátor lemerült	Töltse fel az akkumulátort.
Az eszköz hirtelen leállt	Ventilátor eltömődött porral, ami túlterhelést okoz	Lépjen kapcsolatba a beszerzési hellyel, és kérje a készülék szétszerelését és tisztítását.
	Az akkumulátor túlmelegedett.	Hagyja az akkumulátort lehűlni.
	A motor túlmelegedett.	Ürítse ki a port és tisztítsa meg a szűrőt. Ezt követően hagyja a motort lehűlni.
Gyenge szívás	Portartály megtelt.	Távolítsa el a port.
	A szívófej be van dugva.	Távolítsa el az akadályozó anyagot.
	A fúvófej vagy a hosszabbító cső laza.	Erősen húzza meg az egységet.
	A fúvófej vagy a hosszabbító cső megrepedt vagy más módon megsérült.	Cserélje ki az egységet egy újra.
	A szűrő eltömődött.	Fordítsa el a portartályt, és kaparja le a port a poreltávolító kanállal, vagy távolítsa el a szűrőt és könnyedén ütögesse ki, vagy mossa ki vízzel.
A kipufogó vagy a fő egység forró	A motor túlmelegedett, mert a portartály megtelt, vagy a szűrő el van tömődve.	Távolítsa el a port. Máskülönben, tisztítsa meg a szűrőt.
Rendellenes zaj/szag	A szűrő nincs megfelelően behelyezve, ami miatt idegen anyag kerülhetett a motorba.	Távolítsa el a portartályt, irányítsa a bemeneti nyílást lefelé, és óvatosan rázza meg, hogy eltávolítsa az idegen anyagot és a port. Ha a rendellenes zaj/szag továbbra is fennáll, a motor károsodhatott. Azonnal hagyja abba a használatot és kérjen javítást.
Az akkumulátort nem lehet behelyezni	Az eszközhöz meghatározott típusú akkumulátortól eltérő típusú akkumulátor behelyezése.	Szabályozható feszültségű akkumulátort helyezzen be.

Magyar

2. Töltő

Probléma	Lehetséges ok	Elhárítás
A töltést jelző lámpa gyorsan, lila színben villog, és az akkumulátor töltése nem indul el.	Az akkumulátort nem helyezték be teljesen.	Nyomja be erősen az akkumulátort.
	Idegen tárgy van az akkumulátor pólusain vagy az akkumulátor csatlakoztatásánál.	Távolítsa el az idegen tárgyat.
A töltést jelző lámpa vörösen villog, és az akkumulátor töltése nem indul el.	Az akkumulátort nem helyezték be teljesen.	Nyomja be erősen az akkumulátort.
	Az akkumulátor túlmelegedett.	Ha nyugalomban hagyják, akkor a hőmérséklet csökkenésekor az akkumulátor automatikusan elkezd tölteni, de ez lecsökkentheti az akkumulátor élettartamát. A feltöltése előtt az akkumulátort javasolt egy jól szellőző, közvetlen napsütéstől mentes helyen lehűteni.
Az akkumulátor használati ideje rövid, bár az akkumulátort teljesen feltöltötték.	Az akkumulátor élettartama véget ért.	Cserélje ki egy újra az akkumulátort.
Az akkumulátor töltése hosszú ideig tart.	Az akkumulátor, a töltőberendezés vagy a környezet hőmérséklete nagyon alacsony.	Töltse beltérben vagy más meleg helyen az akkumulátort.
	A töltőberendezés szellőzőnyílásai eltömődtek, amely a belső alkatrészek túlhevülését eredményezi.	Kerülje el a töltőnyílások eltömődését.
	A hűtőventilátor nem jár.	A javítás érdekében vegye fel a kapcsolatot egy HiKOKI márkaszervizzel.
Az USB bekapcsolást jelző lámpa ki van kapcsolva, és az USB eszköz nem tölt.	Az akkumulátor kapacitása lecsökkent.	Cserélje ki az akkumulátort egy megfelelő kapacitásúra.
		Dugja be a töltőberendezés csatlakozóját egy elektromos aljzatba.
Az USB bekapcsolást jelző lámpa nem kapcsol ki még azt követően sem, hogy az USB eszköz befejezte a töltést.	Az USB bekapcsolást jelző lámpa zöld színben világítva jelzi, hogy lehetséges az USB csatlakozón keresztüli töltés.	Ez nem egy meghibásodás.
Nem egyértelmű az USB eszköz töltöttsége állapota vagy hogy a töltés befejeződött-e.	Az USB bekapcsolást jelző lámpa nem kapcsol ki még a töltés befejeződését követően sem.	A töltöttségi állapotának ellenőrzéséhez vizsgálja meg, hogy az USB eszköz tölt-e.
Egy USB eszköz töltése félúton megáll.	A töltőberendezést akkor csatlakoztatták egy elektromos aljzatba, miközben az USB eszköz az akkumulátort tápegységnek használva töltődött.	Ez nem egy meghibásodás. A töltőberendezés körülbelül 5 másodpercre leállítja a töltést, amikor eltérést tapasztal az áramforrások között.
	Egy akkumulátort helyeztek be a töltőberendezésbe, miközben az USB eszköz az akkumulátort tápegységnek használva töltődött.	
Egy USB eszköz töltése félúton megállt, amikor az akkumulátort és az USB eszközt egyszerre töltötték.	Az akkumulátor teljesen feltöltődött.	Ez nem egy meghibásodás. A töltőberendezés körülbelül 5 másodpercre megszakítja a töltést, miközben ellenőrzi, hogy az akkumulátor sikeresen befejezte-e a töltést.
Egy USB eszköz töltése nem indul el, amikor az akkumulátort és az USB eszközt egyszerre töltik.	Az akkumulátor fennmaradó kapacitása nagyon kicsi.	Ez nem egy meghibásodás. Amikor az akkumulátor kapacitása eléri egy bizonyos szintet, akkor az USB töltése automatikusan megkezdődik.

BEZPEČNOSTNÍ OPATŘENÍ PRO AKKU VYSAVAČ

- Pro zamezení nehod jako je požár, úraz elektrickým proudem a zranění se ujistěte, že se řídíte níže uvedenými "Bezpečnostní preventivní opatření".
- Před použitím si přečtěte veškerá "Bezpečnostní preventivní opatření" a používejte přístroj správně podle pokynů.
- Ujistěte se, že tento návod bude ponechán na místě, kde do něj může uživatel kdykoli nahlédnout.

VAROVÁNÍ

1. Udržujte pracoviště v čistotě. Nepořádek na pracovišti nebo dílenském pracovním stole může způsobit úraz.
2. Věnujte také pozornost situaci v okolí pracoviště. Zajistěte dostatečnou jasnost /světlost/ na pracovišti. Nepoužívejte přístroj na místech s hořlavou kapalinou nebo hořlavým plynem.
3. Neumožněte přístup dětem. Nedovolte, aby se vysavače či kabelu dotýkaly jiné osoby než obsluha. Neumožněte přístup na pracoviště jiným osobám než obsluze přístroje.
4. Používejte vysavač vhodný pro daný typ práce. Přístroj používejte pouze k určenému použití.
5. Napájecí šňůru nevystavujte hrubému zacházení.
- Nepřinášejte nabíječku pouze za napájecí šňůru ani netahejte zástrčku ze zásuvky za šňůru.
- Napájecí kabel udržujte mimo dosah tepla, oleje a dál od ostrých rohů.
6. Vysavač by měl být pečlivě udržován. Výměnu příslušenství je třeba provádět podle návodu k obsluze. Pravidelně kontrolujte napájecí šňůru nabíječky a v případě jejího poškození požádejte svého místního prodejce nebo autorizovaného servisního technika o opravu. Pokud je používána prodlužovací šňůra, pravidelně ji kontrolujte a při jejím poškození ji vyměňte.
7. V následujících případech vypněte vysavač a odpojte akumulátor:
Vysavač není používán nebo je odeslán k opravě.
Provádíte výměnu příslušenství, jako je prodlužovací trubka či filtr.
Hrozící nebezpečí.
8. Zamezení náhlému spuštění. Nepřenášejte přístroj připojený k napájení s prstem na spínači. Ujistěte se, že před vložením akumulátoru je spínač vypnutý.
9. Práci provádějte s náležitou pečlivostí. Při použití vysavače věnujte pozornost způsobu zacházení, provádění práce, situaci v okolí atd. a celou operaci provádějte opatrně.
10. Provádějte kontrolu, zda nějaký díl není poškozen.
- Před použitím proveďte kontrolu, zda ochranný kryt nebo jiné díly nejsou jakkoli poškozeny a ujistěte se, že přístroj pracuje normálně a plní specifikované funkce.
- Kontrolujte všechna místa, zda se na nich nevyskytují jakékoli abnormality, které mohou negativně ovlivnit provoz, nastavení polohy a stav upnutí pohyblivých částí, poškození částí a stav uchycení.
- Výměna a oprava poškozeného ochranného krytu i jiných součástí by se měla řídit ustanoveními manipulačních pokynů. Pokud návod žádná taková ustanovení neobsahuje, požadujte opravu po vašem místním prodejci nebo autorizovaném servisním technikovi.
- Pokud spínač selže, požadujte opravu po vašem místním prodejci nebo autorizovaném servisním technikovi. Vyhněte se používání vysavače, který nelze spustit nebo zastavit pomocí spínače.
11. Pro opravu vysavače kontaktujte specializovanou prodejnu.
- Protože tento vysavač vyhovuje příslušné bezpečnostní normě, neupravujte jej.

- Ujistěte se, že budete opravu požadovat po vašem místním prodejci nebo autorizovaném servisním technikovi. Pokud budete opravu provádět sami, může to mít za následek nehodu nebo úraz.
- 12. Toto zařízení mohou používat děti starší 8 let a osoby se sníženými fyzickými, smyslovými či duševními schopnostmi či osoby bez zkušeností a znalostí, pokud jsou pod dohledem či byly poučeny o bezpečném používání zařízení a chápou rizika s tímto používáním spojená. Děti si s tímto zařízením nesmějí hrát. Čištění a uživatelskou údržbu nesmí provádět děti bez dozoru.

PREVENTIVNÍ OPATŘENÍ PRO POUŽÍVÁNÍ AKKU VYSAVAČE

Byla popsána preventivní opatření společná pro vysavače. Pokud jde o vysavače určené pro elektrické nářadí, řiďte se dalšími níže uvedenými preventivními opatřeními:

VAROVÁNÍ

1. Zamezte tomu, aby přístroj nasál následující látky a materiály:
 - Kapaliny (např. voda, olej) nebo vlhké nečistoty.
 - Jiskru vyvinutou během broušení nebo řezání kovů.
 - Předměty s vysokou teplotou, jako je zapálená cigareta.
 - Hořlavé látky (benzín, fiedlo, technický benzin, petrolej, nátěrová barva atd.), výbušné látky (nitroglycerin atd.), zápalné látky (hliník, zinek, hořčík, titan, červený fosfor, bílý fosfor, celuloid atd.)
 - Ostré předměty, např. hřebíky, žiletky nebo sklo.
 - Zpevňovací materiály jako je cementový prášek, práškové barvivo a vodivý jemný prach jako jsou kovový prášek a uhliková zrnka.
2. Před použitím filtru správně nastavte. Nepoužívejte přístroj bez filtru ani s filtrem nastaveným v nesprávné poloze a nepoužívejte natržený filtr. Může způsobit poruchu jako je spálení motoru.
3. Nepoužívejte přístroj s upnutým sacím otvorem, přívodem vzduchu nebo výfukovým otvorem. Teplota motoru může abnormálně vzrůst, což způsobí problémy jako je deformace součástí nebo spálení motoru.
4. Neuvádějte přístroj do chodu, pokud jsou nasávací otvor nebo podlahová hubice ucpané nečistotami. Teplota motoru může abnormálně vzrůst, což způsobí problémy jako je deformace součástí nebo spálení motoru.
5. Chraňte panel přepínače před silnými otřesy či rozbitím. Mohlo by dojít k potíží.
6. Neďivejte se přímo do světla. Můžete si poranit zrak. Opatrně otřete všechnu špinu a nečistoty, které ulpěly na čočce LED světla jemným hadříkem, abyste čočku nepoškrábali. Poškrábání čočky LED světla může mít za následek snížení jasu.
7. Když náhodou přístroj upustíte nebo do něj narazíte, zkontrolujte, zda nedošlo k jeho rozbití, trhlinám nebo deformaci. Rozbití, trhliny nebo deformace mohou způsobit úraz.
8. Když je přístroj ve špatném stavu nebo během použití vydává abnormální zvuk, neprodleně vypněte spínač a požadujte opravu po vašem místním prodejci nebo autorizovaném servisním technikovi. Další používání přístroje v tomto stavu může vest k úrazu.
9. Tento přístroj se používá pouze v budovách. Nepoužívejte přístroj v dešti. Nevystavujte jej působení vody či oleje. Mohlo by dojít k poruše, protože není vodotěsný.

DALŠÍ BEZPEČNOSTNÍ VAROVÁNÍ

1. Akumulátor vždy nabíjejte v rozmezí teplot 0°C–40°C. Za teplot nižších než 0°C dojde k přebíjení akumulátoru, což je nebezpečný stav. Za teplot překračujících 40°C akumulátor nelze nabíjet. Nejvhodnějšími teplotami k nabíjení je rozmezí 20°C–25°C.
2. Nabíječku nepoužívejte nepřetržitě. Nabíječku nechte po dokončení jednoho nabíjecího cyklu přibližně 15 minut v nečinnosti, než začnete s případným dalším nabíjením akumulátoru.
3. Nedovolte, aby se do otvoru pro připojení akumulátoru dostaly cizí předměty nebo materiál.
4. Nikdy nerozebírejte dobíjecí akumulátor a nabíječku.
5. Nikdy nezkratujte dobíjecí akumulátor. Zkrat akumulátoru způsobí prudký nárůst elektrického proudu a přehřátí. To vede ke spálení nebo poškození akumulátoru.
6. Nevhazujte akumulátor do ohně. Akumulátor může v takovém případě explodovat.
7. Jakmile akumulátor dosáhne konce životnosti a není možné jej již více používat, odevzdejte jej do prodejny, ve které jste jej zakoupili. Nevhazujte vybité akumulátory.
8. Do větracích otvorů v nabíječce nevkládejte žádné předměty. Kovové předměty nebo hořlavý materiál vložený do větracích otvorů nabíječky představuje nebezpečí úrazu elektrickým proudem a vyústí v poškození nabíječky.
9. Při nepřetržitém používání této jednotky se může jednotka přehřát, což může vést k poškození v motoru a spínači. Proto vždy, když se zvýší teplota krytu, na chvíli přerušte práci s nářadím.
10. Ujistěte se, že akumulátor je vložen pevně. Jestliže je uvolněný, mohl by vypadnout a způsobit nehodu.
11. Výrobek nepoužívejte, pokud jsou svorky nářadí nebo akumulátoru (upevnění akumulátoru) jakkoli zkrfiveny. Osazením akumulátoru by mohlo dojít ke zkratu a v jeho důsledku ke vznícení nebo k tvorbě kouře.
12. Dbejte na to, aby se na svorkách nářadí (upevnění akumulátoru) nevyskytovaly kovové částičky a prach.
 - Před použitím si ověřte, že se v prostoru svorek nenahromadily kovové částičky a prach.
 - Při používání se snažte zabránit tomu, aby kovové částičky nebo prach z nářadí pronikly na akumulátor.
 - Při zastavení provozu nebo po použití nenechávejte nářadí v místech, kde by mohlo být vystaveno ze vzduchu se snázejícím kovovým částicám nebo prachu. V opačném případě by mohlo dojít ke zkratu a v jeho důsledku ke vznícení nebo k tvorbě kouře.
13. Nástroj a akumulátor vždy používejte při teplotách mezi -5°C a 40°C.

UPOZORNĚNÍ K PRO LITHIUM-IONTOVÉ AKUMULÁTORY

Z důvodu prodloužení životnosti je lithium-iontový akumulátor vybaven ochrannou funkcí zastavení výkonu. V případech 1 až 3 popsaných níže může při používání výrobku dojít k zastavení motoru, i když je zapnutý. Nejedná se o závadu, ale o výsledek ochranné funkce.

1. Jakmile dojde k vybití zbývající kapacity akumulátoru, motor se zastaví.
V takovém případě akumulátor okamžitě dobijte.
2. Pokud je nářadí přetíženo, motor se může zastavit. V takovém případě přístroj vypněte a odstraňte příčinu přetížení. Potom můžete nářadí znovu použít.
3. Je-li akumulátor přehřátý a přetížený, může se pohon akumulátoru zastavit.
V takovém případě přestaňte akumulátor používat a nechte jej vychladnout. Potom můžete nářadí znovu používat.

Dále prosím dbejte následujících varování a upozornění.

VAROVÁNÍ

Abyste předešli případnému úniku kapaliny z akumulátoru, vzniku tepla, emisím kouře, výbuchu a vznícení, dbejte následujících pokynů.

1. Ujistěte se, že se na akumulátoru neusazují piliny a prach.
 - Během práce kontrolujte, že na akumulátor nepadají piliny a prach.
 - Ujistěte se, že se piliny a prach padající během práce na elektrické nářadí neusazují na akumulátoru.
 - Akumulátor, který nepoužíváte, neskladujte na místě vystaveném pilinám a prachu.
 - Před uskladněním akumulátoru odstraňte veškeré piliny a prach, který na něm může být usazen, a neskladujte ho společně s kovovými předměty (šroubky, hřebíky atd.).
2. Nepropichujte akumulátor ostrým předmětem, například hřebíkem, neboouchejte do něj klavírem, nestoupejte na něj, neházejte jím ani jej nevystavujte silným otřesům.
3. Nepoužívejte viditelně poškozený či deformovaný akumulátor.
4. Nepoužívejte akumulátor k jinému než určenému účelu.
5. Pokud se nabíjení akumulátoru nedokončí, i když uvedená doba nabíjení uplynula, ihned zastavte další nabíjení.
6. Nevystavujte akumulátor působení vysokých teplot nebo vysokého tlaku, neumisťujte jej např. do mikrovlnné trouby, sušičky nebo vysokotlakého zásobníku.
7. V případě zjištění úniku nebo zápachu okamžitě zajistěte bezpečnou vzdálenost od ohně.
8. Nepoužívejte na místech se silnou statickou elektřinou.
9. V případě úniku kapaliny, zápachu, vznikajícího tepla, ztráty barvy, deformace nebo v případě jakékoli abnormality během používání, nabíjení nebo skladování okamžitě vyjměte akumulátor z přístroje či nabíječky a přestaňte jej používat.
10. Akumulátor nepotápějte ani nenechte vniknout dovnitř žádné tekutiny. Vniknutí vodivých kapalin, jako je voda, může způsobit poškození s následkem požáru nebo výbuchu. Akumulátor skladujte na chladném, suchém místě, stranou od vznětlivých a hořlavých předmětů. Je nutné se vyvarovat prostředí s žíravým plynem.

POZOR

1. Pokud se kapalina unikající z akumulátoru dostane do očí, netřete si je, dobře je vymyjte čistou vodou, například vodou z vodovodu, a ihned vyhledejte lékaře. Bez lékařského ošetření může kapalina způsobit problémy se zrakem.
2. Pokud se kapalina dostane do kontaktu s pokožkou či oděvem, ihned zasažená místa omyjte čistou vodou, například vodou z vodovodu. Kapalina může způsobit podráždění kůže.
3. Zjistěte-li při prvním použití, že na akumulátoru je rez, vzniká zápach, přehřátí, ztráta barvy, vidíte deformaci nebo jinou abnormalitu, nepoužívejte jej a vraťte jej dodavateli či prodejci.

VAROVÁNÍ

Pokud se vodivé cizí těleso dostane do svorky lithium-iontového akumulátoru, akumulátor se může zkratovat a způsobit požár. Při skladování lithium-iontových akumulátorů se řiďte následujícími předpisy a řádně je dodržujte.

- Neumisťujte vodivé úložky, hřebíky a vodiče, například železné a měděné dráty do krabice určené pro skladování.
- Za účelem zabránění zkratu vložte akumulátor do nářadí nebo jej bezpečně uložte do krytu pro akumulátor tak, aby byly skryty ventilační otvory.

TÝKAJÍCÍ SE PŘEPRAVY LITHIUM-IONTOVÝCH BATERIÍ

Při přepravě lithium-iontové baterie se řiďte následujícími opatřeními.

VAROVÁNÍ

Uvědomte přepravní společnost, že balení obsahuje lithium-iontovou baterii, informujte společnost o jejím výkonu a postupujte podle instrukcí přepravní společnosti při domlouvání přepravy.

- Lithium-iontové baterie, jejichž výkon přesahuje 100 Wh, jsou považovány z hlediska přepravní klasifikace za nebezpečné zboží a budou vyžadovat zvláštní aplikační postupy.
- Pro přepravu do zahraničí musíte postupovat v souladu s mezinárodním právem, předpisy a nařízeními cílové země.
- Pokud je zařízení BSL36B18X nainstalováno v elektrickém nástroji, výkon přesáhne 100 Wh a jednotka bude klasifikována jako nebezpečné zboží pro klasifikaci nákladní dopravy.

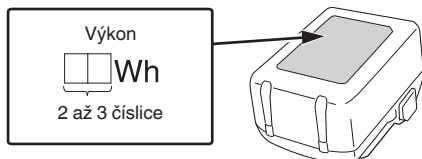

BEZPEČNOSTNÍ OPATŘENÍ TÝKAJÍCÍ SE PŘIPOJENÍ ZAŘÍZENÍ USB (UC18YSL3)

Pokud se objeví nečekaný problém, může dojít k poškození či ztrátě dat na zařízení USB, které je připojeno k tomuto produktu. Před použitím zařízení USB s tímto produktem si vždy zazálohujte všechna data, která se na zařízení nacházejí.

Berte prosím na vědomí, že naše společnost nenese žádnou odpovědnost za data uložená na zařízení USB, když dojde k jejich poškození nebo ztrátě, ani za jakoukoli škodu, ke které může dojít na připojeném zařízení.

VAROVÁNÍ

- Před použitím zkontrolujte propojovací USB kabel, zda není poškozený či nemá jinou závadu. Použití poškozeného či vadného USB kabelu může vést ke vzniku kouře nebo vznícení.
- Když výrobek nepoužíváte, zakryjte USB vstup gumovým krytem. Usazený prach atd. na USB vstupu může způsobit vznik kouře nebo vznícení.

POZNÁMKA

- USB nabíjení se může čas od času pozastavit.
- V době, kdy se USB zařízení nenabíjí, vytáhněte USB zařízení z nabíječky. Pokud tak nečiníte, může dojít nejen ke zkrácení životnosti baterie USB zařízení, ale rovněž i k nečekaným nehodám.
- V závislosti na jejich typu nemusí být možné nabíjet některá USB zařízení.

NÁZVY SOUČÁSTÍ (obr. 1–obr. 21)

①	LED světlo	17	Značka s výstupkem
②	Typový štítek	18	Filtr
③	Motor	19	Výstupek
④	Skříňka	20	Drážky v čelní ploše skříňky
⑤	Zásobník na prach	21	Prach
⑥	Akumulátor	22	Stěrky na odstranění prachu (3 ks) (upevněné na vnitřní straně zásobníku na prach)
⑦	Poutko	23	Vzduchová pistole
⑧	Panel se spínači	24	Filtr ventilátoru
⑨	Kontrolka	25	Rovněž vyčistíte prach na kolejnici
⑩	Prodlužovací trubka	26	Zářez
⑪	Štěrbinová hubice	27	Drážka kolejnice
⑫	Podlahová hubice	28	List
⑬	Držák hubice	29	Spínač ukazatele zbývajících nabití baterie
⑭	Nasávací otvor	30	Kontrolka ukazatele zbývajících nabití baterie
⑮	Aretace	31	Panel zobrazení
⑯	Kontrolka nabíjení		

SYMBOLY

VAROVÁNÍ

Následující text obsahuje symboly, které jsou použity na zařízení. Než začnete nářadí používat, ujistěte se, že rozumíte jejich významu.

	R36DB: Akku vysavač
	Aby se snížilo riziko zranění, uživatel si musí přečíst návod k obsluze.
	Jen pro státy EU Elektrické nářadí nevyhazujte do komunálního odpadu! Podle evropské směrnice 2012/19/EU o nakládání s použitými elektrickými a elektronickými zařízeními a odpovídajících ustanovení právních předpisů jednotlivých zemí se použitá elektrická nářadí musí sbírat odděleně od ostatního odpadu a podrobit ekologicky šetrnému recyklování.
	Varování

	ZAPNUTÍ
	VYPNUTÍ
	Odpojte baterii
	Zakázaná akce
	Režim VYSOKÉHO výkonu
	Režim NÍZKÉHO/STŘEDNÍHO výkonu
	Tlačítko VYPNUTÍ

Akumulátor

	Svítilí; Zbývá více než 75% kapacity akumulátoru.
	Svítilí; Zbývá 50%–75% kapacity akumulátoru.
	Svítilí; Zbývá 25%–50% kapacity akumulátoru.
	Svítilí; Zbývá méně než 25% kapacity akumulátoru.
	Bliká; Akumulátor je téměř vybitý. Dobijte akumulátor co nejdříve.
	Bliká; Příkon se přerušil z důvodu vysoké teploty. Vyměňte akumulátor z nářadí a nechte jej plně vychladnout.
	Bliká; Příkon se přerušil kvůli poruše nebo závadě. Potíž může tkvět v akumulátoru, proto se prosím obraťte na svého prodejce.

SPECIFIKACE

1. Elektrické nářadí

Položka	Model	R36DB
Napětí		36 V
Aplikace		Suchý typ
Délka nepřetržitého provozu (Akumulátor: při použití BSL36A18X)	3 (VYSOKÝ)	Přibližně 15 min
	2 (STŘEDNÍ)	Přibližně 30 min
	1 (NÍZKÝ)	Přibližně 60 min
Sací výkon		3 (VYSOKÝ): přibl. 155 W 2 (STŘEDNÍ): přibl. 65 W 1 (NÍZKÝ): přibl. 35 W
Kapacita lapání prachu		560 mL
Akumulátor dostupný pro toto nářadí*		Vícevoltový akumulátor
Rozměry (šířka × tloušťka × výška)		478 mm × 112 mm × 169 mm
Hmotnost**		1,6 kg (BSL36A18X) 1,9 kg (BSL36B18X)

* Stávající akumulátory (BSL3660/3626X/3626/3625/3620, série BSL18... a BSL14...) nelze u tohoto nástroje použít.

** Podle metody EPTA 01/2014

Hmotnost nezahrnuje příslušenství.

POZNÁMKA

Vlivem stále pokračujícího výzkumného a vývojového programu společnosti HiKOKI mohou zde uvedené parametry podléhat změnám bez předchozího upozornění.

2. Akumulátor (prodává se samostatně)

Model	BSL36A18X
Napětí	36 V / 18 V (automatické přepínání*)
Kapacita akumulátoru	2,5 Ah / 5,0 Ah (automatické přepínání*)
Dostupné bezdrátové výrobky**	Vícevoltová série, výrobek 18 V
Dostupná nabíječka	Výsuvná nabíječka na lithium-iontové akumulátory

* Nářadí samotné se automaticky přepne.

** Podrobnosti naleznete v obecném katalogu.

NABÍJENÍ

Před použitím elektrického nářadí nabijte akumulátor dle níže uvedených pokynů.

- Připojte napájecí kabel nabíječky do elektrické sítě.**
Po připojení zástrčky nabíječky do zásuvky se červeně rozblíká kontrolka nabíjení (bude blikat v 1sekundových intervalech).
- Vložte akumulátor do nabíječky.**
Akumulátor vložte pevně do nabíječky tak, jak je ukázáno na **Obr. 3** (na straně 2).

STANDARDNÍ PŘÍSLUŠENSTVÍ

Obsah balení přístroje (1 přístroj) navíc obsahuje příslušenství uvedené na straně 219. Baterie a nabíječka baterií nejsou součástí dodávky.

Standardní příslušenství podléhá změnám bez předchozího upozornění.

POUŽITÍ

- Lehké vysávání suchých povrchů

3. Nabíjení

Při vložení baterie do nabíječky bude kontrolka nabíjení blikat modře.

Když je baterie zcela nabitá, kontrolka nabíjení se rozsvítí zeleně. (viz **Tabulka 1**)

(1) Signalizace kontrolky nabíjení

Kontrolka nabíjení signalizuje stav nabíječky nebo nabíjecí baterie tak, jak je uvedeno v **Tabulce 1**.

Tabulka 1

Signalizace kontrolky nabíjení				
Kontrolka nabíjení (ČERVENÁ / MODRÁ / ZELENÁ / PURPuroVÁ)	Před nabíjením	Bliká (ČERVENÁ)	Svítil 0,5 sekundy. Nesvítil po dobu 0,5 sekundy. (vypne se na 0,5 sekundy)	Připojeno do zdroje napájení
	Během nabíjení	Bliká (MODRÁ)	Svítil 0,5 sekundy. Nesvítil po dobu 1 sekundy. (vypnutá po dobu 1 sekundy)	Kapacita baterie činí méně než 50%
		Bliká (MODRÁ)	Svítil 1 sekundu. Nesvítil po dobu 0,5 sekundy. (vypne se na 0,5 sekundy)	Kapacita baterie činí méně než 80%
		Svítil (MODRÁ)	Stále svítí	Kapacita baterie činí více než 80%
	Nabíjení dokončeno	Svítil (ZELENÁ)	Stále svítí (Nepřetržitý zvuk bzučáku: asi 6 sekund)	
	Pohotovostní režim při přehřátí	Bliká (ČERVENÁ)	Svítil 0,3 sekundy. Nesvítil po dobu 0,3 sekundy. (vypne se na 0,3 sekundy)	Akumulátor je přehřátý. Nelze nabíjet. (nabíjení bude zahájeno po vychladnutí akumulátoru)
	Nelze nabíjet	Bliká (PURPuroVÁ)	Svítil 0,1 sekundy. Nesvítil 0,1 sekundy. (vypne se na 0,1 sekundy) ■ ■ ■ ■ ■ ■ ■ ■ ■ ■ ■ ■ ■ ■ ■ ■ (Přerušovaný zvuk bzučáku: asi 2 sekundy)	Závada na akumulátoru nebo nabíječce

(2) Informace o teplotách a době nabíjení nabíjecí baterie

Teploty a doba nabíjení jsou uvedeny v **Tabulce 2**.

Tabulka 2

Nabíječka		UC18YSL3				
Akumulátor	Typ baterie	Li-ion				
	Rozmezí teplot pro nabíjení	0°C–50°C				
	Nabíjecí napětí	V	14,4		18	
	Doba nabíjení cca. (při 20°C)	min	Řada BSL14xx		Řada BSL18xx	
(4 články)			(8 článků)	(5 článků)	(10 článků)	(10 článků)
		BSL1415S : 15 BSL1415 : 15 BSL1415X : 15 BSL1420 : 20 BSL1425 : 25 BSL1430C : 30	BSL1430 : 20 BSL1440 : 26 BSL1450 : 32 BSL1460 : 38	BSL1815S : 15 BSL1815 : 15 BSL1815X : 15 BSL1820 : 20 BSL1820M : 20 BSL1825 : 25 BSL1830C : 30 BSL1850C : 32	BSL1830 : 20 BSL1840 : 26 BSL1850 : 32 BSL1860 : 38	BSL36A18 : 32 BSL36A18X : 32 BSL36B18 : 52 BSL36B18X : 52
USB	Nabíjecí napětí	V	5			
	Nabíjecí proud	A	2			

POZNÁMKA

Doba nabíjení se může měnit podle okolní teploty a napájecího napětí.

Čeština

4. Odpojte napájecí kabel nabíječky ze sítě.
5. Pevně držte nabíječku a vytáhněte akumulátor.
POZNÁMKA

Ujistěte se, že jste po nabití vyjmuli akumulátor z nabíječky a poté jej uložte.

Ohledně vybití v případě nových akumulátorů, apod.

Při prvním a druhém použití může být elektrický výboj nízký, protože nejsou aktivovány vnitřní chemické látky nových akumulátorů a akumulátorů, které nebyly po delší dobu používány. Toto je dočasný stav a normální čas vyžadovaný k nabíjení se obnoví poté, co se akumulátor 2–3 krát dobije.

Jak zařídit delší výkon akumulátorů.

- (1) Nabíjte akumulátory předtím, než se úplně vybijí. Pokud máte pocit, že se výkon nástroje snižuje, zastavte práci s nástrojem a dobijte akumulátor. Pokud budete pokračovat v používání nástroje a dojde k vybití elektrické energie, může dojít k poškození akumulátoru a zkrátí se jeho životnost.
- (2) Vyvarujte se nabíjení při vysokých teplotách. Dobíjecí akumulátor bude po skončení provozu horký. Pokud je akumulátor dobit ihned po použití, zhorší se stav jeho vnitřních chemických látek a zkrátí se jeho životnost. Nechte akumulátor chvíli vychladnout a pak ho dobijte.

UPOZORNĚNÍ

- Pokud je baterie nabíjena zahrátá, protože byla po dlouhou dobu vystavena přímému slunečnímu záření nebo protože byla právě používána, kontrolka nabíjení na nabíječce se na 0,3 sekundy rozsvítí a zhasne na 0,3 sekundy (vypne se na 0,3 sekundy). V takovém případě nechte akumulátor nejprve vychladnout a poté zahajte nabíjení.
- Pokud kontrolka prudce bliká (v intervalech 0,2 sekundy), zkontrolujte, zda nejsou v konektoru baterie v nabíječce cizí předměty, a pokud ano, odstraňte je. Pokud uvnitř nejsou žádné cizí předměty, pravděpodobně se jedná o poruchu akumulátoru nebo nabíječky. Obráťte se na autorizované servisní středisko.

Nabíjení USB zařízení ze zásuvky elektrické sítě	19-a	7
Nabíjení USB zařízení a baterie ze zásuvky elektrické sítě	19-b	7
Postup nabíjení USB zařízení	20	8
Po dokončení nabíjení USB zařízení	21	8
Výběr příslušenství	—	220

- *1 a. Na filtru nejsou nečistoty ani prach
b. Pryž nezpuchřela
c. Konektor není nijak poškozen
- *2 Pokud není filtr správně osazen, mohou do ventilátoru vniknout nečistoty či usazeniny a způsobit jeho poškození nebo závadu.
- *3 Zásobník na prach lze rovněž osadit hubicí mířící nahoru. (obr. 8-a)

Režim	Délka nepřetržitého provozu
	BSL36A18X
3 (VYSOKÝ)	Přibližně 15 min
2 (STŘEDNÍ)	Přibližně 30 min
1 (NÍZKÝ)	Přibližně 60 min

- * Délka nepřetržitého provozu se bude lišit v závislosti na stavu akumulátoru. Použijte prosím tabulku jako vodítko.

POZNÁMKA

- Pro potlačení hluku při používání přístroje přepněte do režimu 1.
 - Při použití režimu 3 na určitých površích může být sací síla cítit jako velice těžká. Pokud se tak stane, přepněte do režimu 1 nebo 2.
- *5 Při nasazování hubice nebo prodlužovací trubku zasouvejte a zároveň jí otáčejte ve směru označeném šipkou. Rovněž při snímání otáčejte ve směru vyznačeném šipkou. (obr. 11-a)
Otáčením v opačném směru by mohlo dojít k odpojení zásobníku na prach od skříňky.

*6 POZNÁMKA

- Nasměrujte nasávací otvor dolů, neboť při snímání zásobníku by se prach mohl vysypat.
 - Pokud se sací výkon po vysypání prachu nezlepší, vyčistěte filtr. (Viz kapitola „Čištění filtru“ na straně 151.)
- *7 Příklad je vybaven mechanismem, který při snímání zásobníku na prach seškrabává prach ulpělý na filtru. Za účelem ještě účinnějšího seškrábání prachu opakovaně otáčejte zásobníkem na jednu a na druhou stranu (2- až 3krát nebo více). Uchopte přístroj tak, aby se zásobník na prach neodpojil od skříňky, a opakovaně mírně otáčejte zásobníkem na prach v naznačených směrech.

KONTROLKA (obr. 10)

Upozornění ohledně čištění filtru

Pokud se filtr ucpe a sací výkon se sníží, kontrolka začne blikat.

A hlavní jednotka bude vydávat pulzní zvuk.

To však není známkou poruchy.

Pokud k tomu dojde, okamžitě vyprázdněte zásobník na prach a vyčistěte filtr. (Viz obr. 12, obr. 13 a kapitola „ÚDRŽBA A KONTROLA“ na straně 151.)

SESTAVENÍ A OVLÁDÁNÍ

Úkon	Obrázek	Strana
Vyjmutí a vložení akumulátoru (prodává se samostatně)	2	2
Nabíjení	3	2
Sejmutí zásobníku na prach	4	2
Sejmutí filtru	5	2
Kontrola filtru*1	6	3
Osazení filtru*2	7	3
Osazení zásobníku na prach*3	8	3
Ovládání spínačů*4	9	4
Jak používat*5	11	5
Vyprázdnění zásobníku na prach*6	12	6
Účinné odstraňování prachu*7	13	6
Ukazatel zbývající kapacity akumulátoru	18	7

Upozornění ohledně ucpání nasávacího otvoru

Pokud se nasávací otvor během používání ucpe – například při vysávání kobereců – začne hlavní jednotka vydávat pulzní zvuk a kontrolka začne blikat. Nejedná se nicméně o známku poruchy.

Pokud k tomu dojde, překážku z nasávacích otvorů odstraňte.

POZNÁMKA

Je-li přístroj v nepřetržitém provozu, když dojde k ucpání filtru nebo k zablokování nasávacího otvoru, přístroj se zastaví prostřednictvím teplotní ochrany motoru.

ÚDRŽBA A KONTROLA**VAROVÁNÍ**

- Před zahájením kontroly a údržby nezapomeňte vypnout spínač a odpojit akumulátor.
- Nepracujte s mokřýma rukama. To může způsobit úraz elektrickým proudem nebo zranění.

1. Čištění filtru

Pokud je účinnost vysávání neuspokojivá i po vyprázdnění zásobníku na prach, sejměte filtr a promyjte jej ve studené nebo teplé vodě. (Voda nesmí být na dotyk horká.) Po promytí jej nechte uschnout mimo dosah přímého slunečního světla. **(obr. 14-a)**

Případně nečistoty ulpělé na filtru odfoukněte směrem zevnitř (v pomoci vдуchové pistole nebo podobného nástroje. **(obr. 14-b)**)

tlak vдуchu: Celkový tlak (asi 0,6 MPa)

POZNÁMKA

- Filtr neperte v pračce.
- Neomyvejte filtr v horké vodě, ani jej nesaňte u ohně.
- Nesnímejte filtr ventilátoru.
- K čištění filtru, filtru ventilátoru nebo samotného přístroje nepoužívejte vдуchovou pistolí či podobný nástroj. **(obr. 14-c)**

Mohlo by totiž dojít k zatlačení nečistot do přístroje a v důsledku toho k poruše.

2. Čištění filtru ventilátoru

Pokud se prach usadil na filtru ventilátoru, držte vysavač tak, aby filtr ventilátoru směřoval dolů a prach tudíž nemohl vniknout do motoru, a jemně filtr očistěte malým kartáčem, například vyřazeným kartáčkem na zuby. Nekartáčujte jej příliš silně. **(obr. 15)**

3. Kontrola podlahové hubice

Zkontrolujte podlahovou hubici, abyste se ujistili, že její list není vysazený. Pokud je tento list vysazený, stiskněte jej, dokud se nezachytí na výstupku.

Použití s vysazeným listem může způsobit vznik skvrn. Při výměně listu začněte jeho vložení do zářezu a protáhněte ho podél drážky. Dbejte na to, aby nedocházelo k průvěsu. **(obr. 16)**

4. Kontrola montážních šroubů

Pravidelně kontrolujte všechny montážní šrouby a zajistěte, aby byly řádně utaženy. Pokud jsou jakékoli šrouby uvolněné, okamžitě je dotáhněte. Pokud tak neučiníte, vystavujete se vážnému nebezpečí.

5. Údržba motoru

Vinutí motoru je „srdce“ elektrického nářadí. Ujistěte se, že vinutí není poškozené nebo mokré od vody či oleje.

6. Kontrola svorek (nářadí i akumulátoru)

Zkontrolujte, že se na svorkách nenahromadily kovové částičky a prach.

Příležitostně totéž zkontrolujte před, během a po práci s nářadím.

POZOR

Odstraňte veškeré kovové částičky nebo prach, které se mohou nahromadit na svorkách.

Pokud tak neučiníte, může dojít k selhání.

7. Čištění vnějších ploch

Pokud je přístroj znečištěný, otřete jej měkkým suchým hadříkem nebo hadříkem navlhčeným v mýdlové vodě. Nepoužívejte chlorovaná rozpouštědla, benzin ani ředidlo, jelikož tyto látky rozpouštějí umělé hmoty.

8. Skladování

Elektrický nástroj a akumulátor skladujte na místě s teplotou nižší než 40°C a mimo dosah dětí.

Při skladování přístroje ve svislé poloze zavěste poutko na věšák.

POZNÁMKA

- Neskladujte přístroj na místě, kam mohou snadno dosáhnout děti nebo odkud mohou přístroj vzít.
- Neskladujte přístroj ve vlhkém prostředí nebo na místech, kde by byl vystaven dešti.
- Neskladujte přístroj na přímém slunečním světle nebo v místech, kde teplota může náhle kolísat.
- Neskladujte přístroj na místech obsahujících těkavé látky, které by se mohly vznítit nebo vybuchnout.
- Neopírejte přístroj o zeď bez toho, abyste jej poutkem zajistili na místě. **(obr. 17)**
- Pokud tak neučiníte, může dojít k jeho poškození v důsledku pádu.
- Skladování lithium-iontových akumulátorů
Před uskladněním lithium-iontových akumulátorů zkontrolujte, zda jsou plně nabitě. Dlouhodobější skladování (3 měsíce a déle) málo nabitých akumulátorů může způsobit snížení jejich výkonu, výrazně snížit dobu použití, případně může dojít ke ztrátě schopnosti akumulátoru držet zátěž.

Výrazně sníženou dobu použití však lze obnovit dvěma až pěti cykly opakovaného nabíjení a využití akumulátorů.

Pokud je doba využití akumulátoru extrémně krátká, nehleďte na to, že jste jej opakovaně nabili a použili, zkontrolujte, zda není akumulátor nefunkční a zvažte pořízení nového akumulátoru.

POZOR

Při obsluze a údržbě elektrických zařízení musí být dodržovány bezpečnostní předpisy a normy platné v každé zemi, kde je výrobek používán.

Důležité upozornění týkající se akumulátoru pro elektrické akumulátorové nářadí společnosti HiKOKI

Používejte vždy jeden z námi určených originálních akumulátorů. Nemůžeme zaručit bezpečnost a výkonnost našeho elektrického akumulátorového nářadí, pokud jsou používány jiné, než námi určené akumulátory nebo pokud je akumulátor rozebrán a změněn (např. byl rozebrán a nahrazen článkem akumulátoru nebo jiných vnitřních částí).

ZÁRUKA

Ručíme za to, že elektrické nářadí HiKOKI splňuje zákonné/místně platné předpisy. Tato záruka nezahrnuje závady nebo poškození vzniklé v důsledku nesprávného použití, hrubého zacházení nebo normálního opotřebení. V případě reklamace zašlete prosím elektrické nářadí v nerozebraném stavu společně se ZÁRUKNÍM LISTEM připojeným na konci těchto pokynů pro obsluhu do autorizovaného servisního střediska společnosti HiKOKI.

ODSTRAŇOVÁNÍ PORUCH

Zkontrolujte dle níževedené tabulky, zda přístroj nepracuje správně. Pokud se tím neodstraní problém, porad'te se svým odborníkem nebo autorizovaným servisním střediskem HiKOKI.

1. Elektrické nářadí

Příznak	Možná příčina	Náprava
Přístroj nepracuje	Akumulátor je vybitý.	Nabijte akumulátor.
Přístroj se náhle zastavil.	Došlo k přetížení v důsledku ucpaní ventilátoru prachem.	Obraťte se na prodejce a požádejte o rozebrání a čištění.
	Akumulátor se přehřál.	Nechte akumulátor vychladnout.
	Došlo k přehřátí motoru.	Odstraňte prach a vyčistěte filtr. Poté nechte motor vychladnout.
Špatný sací výkon	Zásobník na prach je plný.	Vysypte prach.
	Hubice je ucpaná.	Odstraňte překážku.
	Hubice nebo prodlužovací trubka je uvolněná.	Pevně je utáhněte.
	Hubice nebo prodlužovací trubka je popraskaná nebo poškozená.	Vyměňte ji za novou.
	Filtr je ucpaný.	Otáčejte zásobníkem na prach a seškrábejte prach stěrkami nebo vyměňte filtr a lehce jej vyklepejte nebo jej omyjte vodou.
Výfuk nebo hlavní jednotka jsou horké.	Motor se přehřívá, protože je plný zásobník na prach nebo protože je zanesený filtr.	Vysypte prach. Nebo vyčistěte filtr.
Nezvyklý hluk nebo nepříjemný zápach	Filtr není osazen správně, a v důsledku toho vnikly nečistoty do motoru.	Sejměte zásobník na prach, natočte nasávací otvor směrem dolů a jemným zatřesením odstraňte nečistoty a prach. Pokud nezvyklý hluk či nepříjemný zápach přetrvává, může být poškozený motor. Okamžitě přestaňte přístroj používat a zajistěte jeho opravu.
Akumulátor nelze osadit	Pokoušíte se osadit jiný akumulátor, než je určený pro dané nářadí.	Vložte vícevoltový typ akumulátoru.

2. Nabíječka

Příznak	Možná příčina	Náprava
Kontrolka nabíjení rychle purpurová bliká a nabíjení baterie se nezahájilo.	Baterie není zasunuta až na doraz.	Zasuňte baterii až nadoraz.
	Na kontaktech baterie nebo v místě jejího upevnění se nacházejí nečistoty.	Nečistoty odstraňte.
Kontrolka nabíjení červeně bliká a nabíjení baterie se nezahájilo.	Baterie není zasunuta až na doraz.	Zasuňte baterii až nadoraz.
	Baterie se přehřála.	Pokud nezasáhnete, baterie se po vychladnutí začne automaticky nabíjet, to může nicméně snížit její životnost. Před nabitím doporučujeme nechat baterii vychladnout na dobře větraném místě mimo dosah přímého slunečního světla.
Doba využití baterie je krátká, ačkoli je plně nabitá.	Životnost baterie skončila.	Vyměňte baterii za novou.
Nabití baterie trvá dlouho.	Teplota baterie, nabíječky či okolního prostředí je velmi nízká.	Baterii nabíjejte v interiéru nebo v jiném teplejším prostředí.
	Větrací otvory nabíječky jsou zakryté, což způsobuje přehřátí jejích vnitřních součástí.	Nezakrývejte větrací otvory.
	Větráček chlazení neběží.	Obraťte se na servisní středisko autorizované společnosti HIKOKI s žádostí o opravu.
Kontrolka USB napájení zhasla a napájení USB zařízení přestalo.	Baterie se téměř vybila.	Vyměňte baterii za jinou, která není tolik vybitá.
		Zapojte zástrčku nabíječky do zásuvky elektrické sítě.
Kontrolka USB napájení nezhasne, ani když bylo nabíjení USB zařízení dokončeno.	Kontrolka USB napájení se rozsvítí zeleně, čímž oznamuje, že je USB napájení možné.	Nejedná se o závadu.
Není jasné, jaký je stav nabíjení USB zařízení, či zda se jeho nabíjení úspěšně dokončilo.	Kontrolka USB napájení ani po dokončení nabíjení nezhasne.	Prohlídkou nabíjeného USB zařízení se ujistěte o jeho aktuálním stavu nabíjení.
Nabíjení USB zařízení se v průběhu náhle přeruší.	Během nabíjení USB zařízení, kdy byla zdrojem energie baterie, došlo k připojení nabíječky do zásuvky elektrické sítě.	Nejedná se o závadu. Nabíječka přeruší USB nabíjení na dobu zhruba 5 sekund, během nichž rozpoznává různé zdroje napájení.
	Během nabíjení USB zařízení, kdy byla zdrojem energie zásuvky elektrické sítě, došlo k vložení baterie do nabíječky.	
Za současného nabíjení baterie a USB zařízení se náhle nabíjení USB zařízení přeruší.	Baterie se plně nabila.	Nejedná se o závadu. Nabíječka přeruší USB nabíjení na dobu zhruba 5 sekund, zatímco kontroluje, zda se baterie úspěšně plně nabila.
Za současného nabíjení baterie a USB zařízení se nabíjení USB zařízení nezahájí.	Zbývající kapacita baterie je velmi nízká.	Nejedná se o závadu. Když kapacita baterie dosáhne určité úrovně, zahájí se USB nabíjení automaticky.

AKÜLÜ TEMİZLEYİCİ İÇİN GÜVENLİK ÖNLEMLERİ

- Yangın, elektrik çarpması, yaralanma v.b. tehlikelere meydan vermemek için, aşağıda belirtilen "Güvenlik Önlemlerine" uyun.
- Kullanmadan önce "Güvenlik Önlemlerine" tamamını okuyun ve cihazı talimatlara uygun olarak kullanın.
- Bu kullanım kılavuzunu gerektiğinde kolayca ulaşabileceğiniz bir yerde saklayın.

UYARI

1. Çalışma alanı açık olmalıdır. Dağınık nesnelere bulunan yerler veya tezgâhlar kazalara neden olabilir.
2. Aynı zamanda, çalışma alanının etrafındaki duruma da dikkat edin. Çalışma alanını yeterince aydınlatın. Cihazı yanıcı sıvı veya gaz maddelerin bulunduğu yerlerde kullanmayın.
3. Çocuklardan uzak tutun. Operatör dışında hiç kimsenin temizleyiciye veya kabloya dokunmasına izin vermeyin. Operatör dışında herkes çalışma alanından uzakta tutulmalıdır.
4. İşe uygun temizleyiciyi kullanın. Cihazı sadece belirtilmiş uygulamalar için kullanın.
5. Elektrik kablosunu emniyetsiz biçimde kullanmayın.
- Şarj cihazını yalnızca güç kablosundan tutarak taşımayın veya fişi prizden güç kablosunu tutarak çekmeyin.
- Elektrik kablosunu ısı, yağ ve keskin yüzeylerden uzak tutun.
6. Temizleyiciye dikkatli bir şekilde bakım yapılmalıdır. Aksesuarları değiştirme işlemleri kullanım kılavuzuna göre yapılmalıdır. Şarj cihazının güç kablosunu düzenli olarak kontrol edin ve hasar görmesi halinde onarım işlemleri için bölgenizdeki bayiye veya yetkili servis temsilcinize danışın. Eğer bir uzatma kablosu kullanılıyorsa, periyodik olarak kontrol edilmeli ve hasar gördüğünde değiştirilmelidir.
7. Aşağıdaki durumlarda, süpürgeyi kapatın ve pilin süpürge ile bağlantısını kesin. Temizleyici kullanılmadığında veya onarıma gönderildiğinde. Uzatma borusu ve filtre gibi aksesuarlar değiştirilir. Tehlike riski olduğunda.
8. Cihazı aniden çalıştırmaktan kaçının. Cihazı güç kaynağına bağlıyken parmağınızı düğmenin üzerinde olarak taşımayın. Bataryayı takmadan önce düğmenin kapalı olduğunu onaylayın.
9. İş yeterli özeni göstererek yapın. Temizleyiciyi kullandığınızda kullanım yöntemine, işin nasıl yapıldığına, etrafınızdaki duruma, vb. dikkat edin ve işlemi dikkatli bir şekilde gerçekleştirin.
10. Hasarlı herhangi bir parça olup olmadığını kontrol edin.
- Kullanmadan önce, koruyucu kapakta veya diğer parçalarda herhangi bir hasar olup olmadığını kontrol edin ve cihazın normal şekilde çalıştığını ve tanımlanan fonksiyonları yerine getirdiğini onaylayın.
- Tüm elemanları kontrol ederek çalışmayı etkileyebilecek herhangi bir anormallik olup olmadığını belirleyin; hareketli parçaların konum ayarlarını ve sıkıştırma durumlarını, hasarlı parçaları kontrol edin ve bağlantı parçalarının durumunu kontrol edin.
- Hasar gören koruyucu kapağın ve diğer parçaların değiştirilmesi veya tamiri için, kullanma talimatlarında belirtilen şartlara uyulmalıdır. Eğer kılavuzda ilgili koşullar belirtilmiyorsa, lütfen onarım için bölgenizdeki bayiden veya yetkili servis temsilcisinden yardım isteyin.
- Eğer düğme arıza yaparsa, lütfen bölgenizdeki bayiden veya yetkili servis temsilcisinden yardım isteyin. Düğme ile başlatılmayan veya durdurulamayan temizleyiciyi kullanmaktan kaçının.
11. Temizleyicinin onarımı için özellikli ürün mağazası ile iletişim kurun.

- Bu temizleyici ilgili güvenlik standardı ile uyumlu olduğu için üründe tadilat yapmayın.
- Mutlaka bölgenizdeki bayiden veya yetkili servis temsilcisinden yardım isteyin. Kendi yapacağınız tamiratlar kazalara veya yaralanmalara neden olabilir.
- 12. Bu alet, kendilerine aletini güvenli bir şekilde kullanımı ve içerdiği tehlikeler hakkında gözetim veya talimat verilirdyse, 8 yaş ve üzerindeki çocuklar ve fiziksel, duyuşal ve zihinsel engelli veya tecrübe ve bilgi sahibi olmayan kişiler tarafından kullanılabilir. Çocuklar aletle oynamamalıdır. Gözetim olmadan temizleme ve kullanıcı bakımı çocuklar tarafından yapılmamalıdır.

AKÜLÜ TEMİZLEYİCİNİN KULLANILMASINA İLİŞKİN ÖNLEMLER

Temizleyiciler için yaygın önlemler açıklanmıştır. Elektrikli alet temizleyicileri için aşağıda tarif edilen ek önlemlere uyun:

UYARI

1. Cihazın aşağıdaki maddeleri emmesini engelleyin:
 - Sıvılar (ör. su, yağ) veya nemli moloz.
 - Metal taşıma veya kesme işlemleri sırasında üretilen kıvılcım.
 - Yanan sigara gibi yüksek sıcaklığa sahip nesnelere.
 - Yanıcı maddeler (benzin, tiner, gazyağı, boya, v.b.), patlayıcı maddeler (nitrogliserin, v.b.), kolay tutuşan maddeler (alüminyum, çinko, magnezyum, titanyum, kırmızı fosfor, sarı fosfor, selüloit, v.b.).
 - Tırnak, jilet veya cam gibi keskin şeyler.
 - Çimento ve toner gibi katılaştırıcı maddeler ve metal tozu ve karbon tozu gibi iletken ince tozlar.
2. Cihazı kullanmadan önce filtreyi doğru şekilde yerleştirin. Cihazı filtresiz veya filtre yanlış konumda yerleştirilmiş olarak veya yırtık bir filtreyle kullanmayın. Aksi takdirde, motorun yanması gibi arızalar oluşabilir.
3. Cihazı emme ağı, hava girişi veya boşaltma ağı engellenmiş olarak kullanmayın. Motor sıcaklığı anormal şekilde yükseltilir ve parçaların deforme olmasına veya motorun yanmasına neden olabilir.
4. Emiş ağı veya zemin ağızlığı vb. yabancı maddeler ile tıkandığında cihazı kullanmayın. Motor sıcaklığı anormal şekilde yükseltilir ve parçaların deforme olmasına veya motorun yanmasına neden olabilir.
5. Düşme paneline güçlü bir darbeye bulunmayın veya paneli kırmayın. Soruna yol açabilir.
6. Doğrudan ışığa bakmayın. Bu, gözünüze zarar verebilir. LED lambanın merceği üzerindeki herhangi bir kir veya pisliliği merceği çizmemeye özen göstererek yumuşak bir bezle silin. LED lambanın merceği üzerindeki çizikler daha düşük parlaklığa yol açabilir.
7. Cihazı kazayla düşürmenizi veya çarpmanızı durumunda, cihazda kırılma, çatlama veya deformasyon oluşup oluşmadığını kontrol edin. Kırılma, çatlama veya deformasyon yaralanmalara neden olabilir.
8. Kullanım sırasında cihazın performansını normal değilse veya anormal görüldü çıkıyorsa, güç düğmesini kapatın ve onarım için bölgenizdeki bayiden veya yetkili servis temsilcisinden yardım isteyin. Cihazın bu durumda kullanılmaya devam edilmesi yaralanmalara neden olabilir.
9. Bu cihaz sadece bina içi kullanım içindir. Kesinlikle bina dışında kullanmayın. Yağmur altında kullanmayın. Su veya yağdan uzak tutun. Bu cihaz su geçirmez olmadığı için arıza meydana gelebilir.

İLAVE GÜVENLİK UYARILARI

- Bataryayı her zaman 0°C ila 40°C sıcaklık aralığında şarj edin. 0°C'den düşük bir sıcaklık, aşırı şarj olmasına neden olacaktır ve bu durum tehlikelidir. Batarya 40°C'den yüksek bir sıcaklıkta şarj edilemez. Şarj için en uygun sıcaklık 20°C ila 25°C aralıdır.
- Şarj cihazını sürekli olarak kullanmayın. Bir şarj işlemi tamamladığında, bataryanın bir sonraki şarj işlemine başlamadan önce şarj cihazını yaklaşık 15 dakika boyunca bekletin.
- Şarj edilebilir batarya bağlantı deliğine yabancı madde girmesine izin vermeyin.
- Kesinlikle şarj edilebilir bataryayı ve şarj cihazını sökmeyin.
- Kesinlikle şarj edilebilir bataryayı kısa devre yapmayın. Bataryanın kısa devre olması büyük bir elektrik akıma ve aşırı ısınmaya neden olacaktır. Bu, bataryanın yanmasına veya hasar görmesine yol açar.
- Bataryayı ateşe atmayın. Eğer batarya yanlışsa patlayabilir.
- Şarj sonrası batarya ömrü pratik kullanım için çok kısaldığında bataryayı derhal satın aldığınız mağazaya götürün. Ömrü tükenen bataryayı atmayın.
- Şarj cihazının havalandırma deliklerine nesnelere sokmayın. Şarj cihazının havalandırma deliklerine metal nesnelere veya yanıcı maddeler sokulması, elektrik çarpması tehlikesine ve şarj cihazının hasar görmesine yol açacaktır.
- Bu üniteyi sürekli kullanırken, ünite motorda ve düğmede hasara neden olabilecek şekilde aşırı ısınabilir. Bu nedenle, gövde her ısındığında, aleti bir süre dinlendirin.
- Bataryanın sağlam bir şekilde takıldığında emin olun. Batarya gevşekse yerinden çıkarak bir kazaya neden olabilir.
- Alet veya batarya terminaleri (batarya montajı) deforme olmuşsa ürünü kullanmayın. Bataryayı takmak duman çıkmasına ya da tutuşmaya neden olabilecek bir kısa devreye neden olabilir.
- Aletin terminalerini (batarya montajı) talaş ve tozdan uzak tutun.
 - Kullanmadan önce terminaler bölgesinde talaş ve toz birikmediğinden emin olun.
 - Kullanım sırasında aletin üzerindeki talaş veya tozun bataryanın üzerine düşmesini engellemeye çalışın.
 - Çalışmayı askıya aldıktan veya kullandıktan sonra, aleti düşen talaş veya toza maruz kalabileceği bir yerde bırakmayın. Bunun yapılması duman çıkmasına ya da tutuşmaya neden olabilecek bir kısa devreye neden olabilir.
- Aleti ve pili daima -5°C ila 40°C arasındaki sıcaklıklarda kullanın.

LİTYUM-İYON BATARYAYLA İLGİLİ UYARI

Çalışma ömrünün uzatmak için, lityum-iyon bataryada çıkışı durduran bir koruma işlevi mevcuttur.

Aşağıda tarif edilen 1 ila 3 durumlarında, bu ürün açık olsa bile ürünü kullanırken motor durabilir. Bu bir arıza değil koruma işlevinin bir sonucudur.

- Pil enerjisi tükendiğinde motor durur. Böyle bir durumda bataryayı derhal şarj edin.
- Eğer alete fazla yüklenirse motor durabilir. Bu durumda, aleti kapatın ve aşırı yüklenmenin sebeplerini ortadan kaldırın. Bunun ardından aleti tekrar kullanabilirsiniz.
- Eğer batarya aşırı iş koşulunda fazla ısınrsa, batarya gücü kesilebilir. Bu durumda, bataryayı kullanmayı keserek soğumasını bekleyin. Bunun ardından aleti tekrar kullanabilirsiniz.

Ayrıca, lütfen aşağıdaki uyarı ve ikazları dikkate alın.

UYARI

Herhangi bir batarya sızıntısına, ısı üretilmesine, duman yayılmasına, patlamaya ve erken ateşlemeye meydan vermemek için, lütfen aşağıdaki uyarıları dikkate alın:

- Batarya üzerinde talaş ve toz birikmediğinden emin olun.
 - Çalışma sırasında batarya üzerine talaş ve toz dökülmediğinden emin olun.
 - Çalışma sırasında elektrikli alet üzerine dökülen talaş ve tozun batarya üzerinde birikmediğinden emin olun.
 - Kullanılmayan bir bataryayı talaşa ve toza maruz kalan bir yerde saklamayın.
 - Bir bataryayı saklamadan önce, üzerine yapılabilecek talaş ve tozu temizleyin ve metal parçalarla (vida, çivi, v.b.) birlikte saklamayın.
- Bataryayı çivi benzeri keskin nesnelere delmeyin; çekiçle vurmayın; üzerine basmayın; atmayın ve şiddetli fiziksel darbeye maruz bırakmayın.
- Açıkça hasarlı veya deforme olduğu görülen bataryayı kullanmayın.
- Bataryayı belirtilenler dışında herhangi bir amaç için kullanmayın.
- Eğer belirtilen şarj etme süresi geçmesine rağmen batarya tamamen şarj olmuysa, derhal şarj işlemi durdurun.
- Bataryayı mikrodalga fırın, kurutucu veya yüksek basınçlı kaplar gibi ortamlardaki yüksek sıcaklık veya basınçlara maruz bırakmayın.
- Sızıntı görülmesi veya kötü koku algılanması durumunda derhal atesten uzaklaştırın.
- Güçlü statik elektrik üretilen bir yerde kullanmayın.
- Eğer batarya sızıntısı, kötü koku, ısı üretilmesi, renk solması veya deformasyon varsa veya kullanım, şarj işlemi veya saklama sırasında herhangi bir şekilde anormallik görülürse, derhal cihazdan veya batarya şarj cihazından çıkarın ve kullanmayı kesin.
- Bataryayı suya daldırmayın veya içinde herhangi bir sıvının akmasına izin vermeyin. Su gibi iletken sıvıların girişi, yangın veya patlama ile sonuçlanan hasarlara neden olabilir. Bataryanızı yanıcı ve parlayıcı maddelerden uzak, serin, kuru bir yerde saklayın. Aşındırıcı gaz ortamlarından kaçınılmalıdır.

DİKKAT

- Eğer bataryadan sızan sıvı gözlerinize kaçarsa, gözlerinizi ovuşturmayın; hemen temiz suyla iyice yıkayın ve derhal bir doktora başvurun. Bataryadan sızan bu sıvı, tedavi uygulanmaması durumunda göz problemlerine neden olabilir.
- Eğer sıvı cildinizle veya elbiselerinizle temas ederse, derhal temiz suyla yıkayın. Sıvı, cilt tahrişine neden olabilir.
- Eğer bataryayı ilk defa kullandığınızda pas, kötü koku, deformasyon ve/veya başka anormallikler saptarsanız, bataryayı kullanmayın ve derhal tedarikçisine veya satıcısına iade edin.

UYARI

Lityum iyon bataryanın kutbuna bir iletken yabancı madde gireirse, batarya kısa devre olarak yangına neden olabilir. Lityum iyon bataryayı sıvı sıvı olarak, aşağıdaki kurallara kesinlikle uyun.

- Saklama muhafazasına iletken döküntüler, çiviler veya demir tel ve bakır tel gibi teller koymayın.
- Kısa devre oluşmasını engellemek için, bataryayı alete takın veya saklamak için vantilatör görülmeyinceye kadar batarya kapağını emniyetli şekilde yerleştirin.

Türkçe

LİTYUM İYON BATARYANIN TAŞINMASI İLE İLGİLİ

Bir lityum iyon bataryayı taşırken, lütfen aşağıdaki önlemlere uyun.

UYARI

Taşıma şirketine lityum iyon batarya içeren bir paket olduğunu ve bataryanın çıkış gücünü bildirin ve taşımaya ayarlanan taşıma şirketinin talimatlarına uyun.

- Çıkış gücü 100 Wh aşan lityum iyon bataryalar Tehlikeli Malların nakliye sınıfı kapsamında değerlendirilir ve özel uygulama prosedürleri gerektirir.
- Yurt dışına taşıma için, uluslararası kanunlara ve varış ülkesinin kuralları ve yönetmeliklerine uymanız gerekir.
- BSL36B18X elektrikli el aletine yüklü ise, güç çıkışı 100 Wh 'ı aşacaktır ve ünite nakliye sınıflandırması için Tehlikeli Madde olarak derecelendirilecektir.

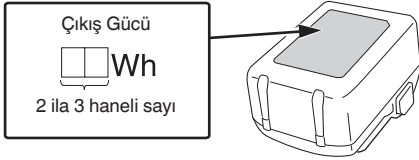

USB CİHAZI BAĞLANTI ÖNLEMLERİ (UC18YSL3)

Beklenmedik bir sorun meydana gelirse, bu cihaza bağlı bir USB cihazındaki veriler bozulabilir veya kaybolabilir. Bu ürünle kullanmadan önce USB cihazında bulunan herhangi bir veriyi yedeklediğinizden daima emin olun.

Bağlı bir cihazda meydana gelebilecek herhangi bir hasardan veya bir USB cihazında kayıtlı herhangi bir verinin kaybolmasından veya bozulmasından dolayı şirketimizin kesinlikle hiçbir sorumluluk kabul etmeyeceğinden lütfen haberiniz olsun.

UYARI

- Kullanmadan önce USB kablosunda herhangi bir kusur veya hasar olup olmadığını kontrol edin. Kusurlu veya hasarlı bir USB kablosunun kullanılması duman yayılımına veya tutuşmaya sebep olabilir.
- Ürün kullanılmadığında, USB bağlantı noktasını kauçuk kapakla örtün. USB bağlantı noktasında toz, vb. birikimi duman yayılımına veya tutuşmaya yol açabilir.

NOT

- USB yeniden şarj etme işlemi sırasında bazen duraklama olabilir.
- Bir USB cihazı şarj edilmediği zaman, USB cihazını şarj aletinden çıkarın. Aksi halde, USB cihazın pil ömrü azalmakla kalmaz, beklenmedik kazalara da yol açabilir.
- Cihazın tipine bağlı olarak bazı USB cihazlarını şarj etmek mümkün olabilir.

PARÇA ADLARI (Şek. 1-Şek. 21)

①	LED lamba	17	Çıktılı işaret
②	İsim levhası	18	Filtre
③	Motor	19	Çıkıntı
④	Gövde	20	Gövde olukları
⑤	Toz Kutusu	21	Toz
⑥	Pil	22	Toz Kaldırma Bıçakları (3 adet) (Toz kutusunun içine sabitlenmiştir)
⑦	Askı	23	Hava tabancası
⑧	Düğme paneli	24	Fan filtresi
⑨	Gösterge Lambası	25	Ayrıca rayın üzerindeki tozu temizleyen
⑩	Uzatma Borusu	26	Çentik
⑪	Girinti Ağızlığı	27	Rayın kanalı
⑫	Zemin Ağızlığı	28	Bıçak
⑬	Ağızlık Tutacağı	29	Batarya doluluk gösterge düğmesi
⑭	Emiş ağız	30	Batarya doluluk gösterge lambası
⑮	Mandal	31	Gösterge paneli
⑯	Şarj gösterge lambası		

SEMBOLLER

UYARI

Aşağıda, bu makine için kullanılan sembeler gösterilmiştir. Makineyi kullanmadan önce bu sembelerin ne anlama geldiğini bildiğinizden emin olun.

	R36DB: Akülü Temizleyici
	Kullanıcı yaralanma riskini azaltmak için kullanım kılavuzunu okumalıdır.
	Sadece AB ülkeleri için Elektrikli aletleri evdeki çöp kutusuna atmayın! Kullanım ömrünü dolduran elektrikli aletler, atık elektrikli ve elektronik cihazlarla ilgili 2012/19/AB Avrupa Direktifine ve bu Direktifin ulusal kanunlar çerçevesinde uygulanma şekline göre ayrı olarak toplanmalı ve çevre şartlarına uygun bir geri dönüşüm tesisine gönderilmelidir.
	Uyarı
	AÇMA

	KAPAMA
	Pili çıkartın
	Yasaklanmış eylem
	YÜKSEK mod
	ORTA/DÜŞÜK mod
	KAPALI düğmesi

TEKNİK ÖZELLİKLER

1. Elektrikli alet

Madde	Model	R36DB
Voltaaj		36 V
Uygulama		Kuru tip
Kesintisiz çalışma süresi (Pil: BSL36A18X kullanarak)	3 (YÜKSEK)	Yaklaşık 15 dk.
	2 (ORTA)	Yaklaşık 30 dk.
	1 (DÜŞÜK)	Yaklaşık 60 dk.
Emme İş Oranı		3 (YÜKSEK) : Yaklaşık 155 W 2 (ORTA) : Yaklaşık 65 W 1 (DÜŞÜK) : Yaklaşık 35 W
Toz toplama kapasitesi		560 mL
Bu alet için batarya mevcuttur*		Çok voltlu batarya
Boyutlar (G x D x Y)		478 mm x 112 mm x 169 mm
Ağırlık**		1,6 kg (BSL36A18X) 1,9 kg (BSL36B18X)

* Mevcut bataryalar (BSL3660/3626X/3626/3625/3620, BSL18... ve BSL14... serisi) bu aletle kullanılamaz.

** EPTA-Prosedürü 01/2014'e göre Ağırlığa aksesuarlar dahil değildir.

NOT

HiKOKI'nin sürekli araştırma ve geliştirme çalışmaları nedeniyle, burada belirtilen teknik özelliklerde önceden haber verilmeden değişiklik yapılabilir.

2. Pil (ayrıca satılır)

Model	BSL36A18X
Voltaaj	36 V / 18 V (Otomatik Geçiş*)
Batarya kapasitesi	2,5 Ah / 5,0 Ah (Otomatik Geçiş*)
Mevcut kablosuz ürünler**	Çok voltlu seri, 18 V ürün
Mevcut şarj cihazı	Lityum iyon bataryalar için kayar şarj cihazı

* Alet kendi kendine otomatik olarak geçiş yapacaktır.

** Ayrıntılar için lütfen genel kataloğumuza bakın.

ŞARJ ETME

Elektrikli aleti kullanmadan önce bataryayı aşağıdaki şekilde şarj edin.

1. Şarj cihazının elektrik fişini prize takın.

Şarj aletinin fişini bir prize takarken, şarj gösterge lambası kırmızı renkte yanıp sönecektir (1 saniye aralıklarla).

2. Bataryayı şarj cihazına takın

Bataryayı **Şek. 3** (sayfa 2)'de görüldüğü gibi şarj cihazına sıkıca takın.

Batarya

	Yanıyor ; Kalan batarya gücü %75'in üzerinde.
	Yanıyor ; Kalan batarya gücü %50-%75.
	Yanıyor ; Kalan batarya gücü %25-%50.
	Yanıyor ; Kalan batarya gücü %25'in altında.
	Yanıp sönüyor ; Batarya gücü bitmek üzere. Bataryayı en kısa sürede şarj edin.
	Yanıp sönüyor ; Yüksek sıcaklık dolayısıyla çıkış gücü askıya alındı. Bataryayı aletten çıkarın ve tamamen soğumasına izin verin.
	Yanıp sönüyor ; Hata veya arıza nedeniyle çıkış gücü askıya alındı. Sorun bataryayla ilgili olabilir, bu nedenle satıcınızla iletişim kurun.

STANDART AKSESUARLAR

Ana üniteye (1 ünite) ilave olarak, ambalajda sayfa 219 listelenen aksesuarlar yer alır
Pil ve şarj cihazı bu ürüne birlikte verilmez.

Standart aksesuarlar haber vermeden değiştirilebilir.

UYGULAMALAR

- Kuru yüzeylerin hafif süpürülmesi

Türkçe

3. Şarj etme

Şarj cihazına bir batarya takarken, şarj gösterge lambası mavi yanıp sönecektir.
Batarya tamamen şarj olduğunda, şarj gösterge lambası yeşil yanacaktır. (Bkz. **Tablo 1**)

(1) Şarj gösterge lambası bildirimi

Şarj gösterge lambasının bildirimleri, şarj aletinin veya şarj edilebilir pilin durumuna göre **Tablo 1**'de gösterildiği şekilde olacaktır.

Tablo 1

Şarj gösterge lambasının bildirimleri				
Şarj gösterge lambası (KIRMIZI / MAVİ / YEŞİL / MOR)	Şarj öncesinde	Yanıp söner (KIRMIZI)	0,5 saniye yanar. Yanmaz 0,5 saniye için (0,5 saniye kapalıdır)	Güç kaynağına bağlı
	Şarj sırasında	Yanıp söner (MAVİ)	0,5 saniye yanar. 1 saniye boyunca yanmaz. (1 saniye boyunca kapalı)	Batarya kapasitesi %50'den daha az
		Yanıp söner (MAVİ)	1 saniye yanar. Yanmaz 0,5 saniye için (0,5 saniye kapalıdır)	Batarya kapasitesi %80'den daha az
		Yanar (MAVİ)	Sürekli yanar.	Batarya kapasitesi %80'den daha fazla
	Şarj etme tamamlandı	Yanar (YEŞİL)	Sürekli yanar. (Sürekli zil sesi: yaklaşık 6 saniye)	
	Aşırı ısınma bekleme modu	Yanıp söner (KIRMIZI)	0,3 saniye yanar. Yanmaz 0,3 saniye için (0,3 saniye kapalıdır)	Batarya aşırı ısınmış. Şarj yapılamıyor. (Batarya soğuduğunda şarj işlemi başlayacaktır)
	Şarj yapılamıyor	Titreşir (MOR)	0,1 saniye yanar. 0,1 saniye yanmaz. (0,1 saniye kapalıdır) ■ ■ ■ ■ ■ ■ ■ ■ ■ ■ ■ ■ ■ ■ ■ ■ (Kesintili zil sesi: yaklaşık 2 saniye)	Batarya veya şarj cihazı arızalı

(2) Şarj edilebilir pilin şarj süresi ve sıcaklıklar hakkında

Sıcaklıklar ve şarj süresi, **Tablo 2**'de görüldüğü gibi olacaktır.

Tablo 2

Şarj makinesi		UC18YSL3					
Batarya	Batarya tipi	Li-ion					
	Bataryaların şarj edilebileceği sıcaklık aralığı	0°C–50°C					
	Şarj gerilimi	V	14,4		18		
	Şarj süresi, yaklaşık (20°C'de)	dk	BSL14xx serisi		BSL18xx serisi		Çok voltlu seri
			(4 hücre)	(8 hücre)	(5 hücre)	(10 hücre)	(10 hücre)
		BSL1415S : 15 BSL1415 : 15 BSL1415X : 15 BSL1420 : 20 BSL1425 : 25 BSL1430C : 30	BSL1430 : 20 BSL1440 : 26 BSL1450 : 32 BSL1460 : 38	BSL1815S : 15 BSL1815 : 15 BSL1815X : 15 BSL1820 : 20 BSL1820M : 20 BSL1825 : 25 BSL1830C : 30 BSL1850C : 32	BSL1830 : 20 BSL1840 : 26 BSL1850 : 32 BSL1860 : 38	BSL36A18 : 32 BSL36A18X : 32 BSL36B18 : 52 BSL36B18X : 52	
USB	Şarj gerilimi	V	5				
	Şarj akımı	A	2				

NOT

Şarj süresi, ortam sıcaklığına ve güç kaynağının voltajına göre farklılık gösterebilir.

4. Şarj cihazının elektrik fişini prizden çıkarın.

5. Şarj cihazını sıkıca tutun ve bataryayı çekerek çıkarın.

NOT

Şarj işleminden sonra bataryayı makineden çıkardığınızdan emin olun.

Yeni bataryalar, boşalmasıyla ilgili	vb.	durumundaki	elektrik
-----------------------------------------	-----	-------------	----------

Yeni bataryaların dahili kimyasal maddeleri ve uzun bir süre boyunca kullanılmayan bataryalar aktif hale getirilmiş olmadığı için, birinci ve ikinci kez kullanımlarında elektrik boşalması düşük olabilir. Bu geçici bir olaydır ve bataryaları 2-3 kez şarj ederek şarj etmek için gerekli olan normal süre eski haline gelecektir.

Bataryanın daha uzun süre çalışması için yapılması gerekenler.

- (1) Bataryaları tamamen tükenmeden önce yeniden şarj edin.
Aletin gücünün azaldığını hissettiğiniz zaman, aleti kullanmayı durdurun ve bataryayı yeniden şarj edin. Aleti kullanmaya devam ederseniz ve elektrik akımını tüketirseniz, batarya hasar görebilir ve ömrü kısalmaktadır.
- (2) Yüksek sıcaklıklarda şarj etmekten kaçının.
Şarj edilebilir bir batarya kullanımdan hemen sonra sıcak olacaktır. Bu şekildeki bir batarya kullanımdan hemen sonra şarj edilirse, dahili kimyasal maddesi bozulacak ve batarya ömrü kısalmaktadır. Bataryayı kenara koyun ve bir süre soğuduktan sonra yeniden şarj edin.

İKAZ

- Eğer batarya uzun bir süre doğrudan güneş ışığına maruz kalan bir yerde bırakılması veya az önce kullanılmış olması nedeniyle ısınmışken şarj edilirse, şarj cihazının şarj gösterge lambası 0,3 saniye boyunca yanar, 0,3 saniye boyunca yanmaz (0,3 saniye boyunca kapalıdır). Böyle bir durumda, şarj işleminden önce akünün soğumasını bekleyin.
- Şarj gösterge lambası titreyerek yandığında (0,2 saniyelik aralıklarla), şarj aletinin pil konektöründe yabancı nesnelere olup olmadığını kontrol edin ve varsa çıkartın. Yabancı nesne yoksa, muhtemelen batarya veya şarj cihazı arıza yapmış demektir. Hemen yetkili Servis Merkezi'ne götürün.

MONTAJ VE KULLANIM

İşlem	Şekil	Sayfa
Pili çıkarma ve takma (ayrıca satılır)	2	2
Şarj etme	3	2
Toz kutusunu çıkarma	4	2
Filtreyi çıkarma	5	2
Filtreyi kontrol edin*1	6	3
Filtrenin takılması*2	7	3
Toz kutusunun takılması*3	8	3
Düğme işlemi*4	9	4
Nasıl kullanılır*5	11	5
Toz kutusunun boşaltılması*6	12	6
Tozu etkin bir şekilde temizleme*7	13	6
Batarya doluluk göstergesi	18	7

Bir USB cihazı elektrik prizinden şarj etme	19-a	7
Bir USB cihazı ve pili elektrik prizinden şarj etme	19-b	7
USB cihazının yeniden şarj edilmesi	20	8
USB cihazının şarj edilmesi tamamlandığında	21	8
Aksesuarların seçilmesi	—	220

- *1 a. Moloz ve tozdan temiz filtre
b. Kauçuğun bozulmadığını
c. Konektörün hasar görmediğini
- *2 Filtre düzgün bir şekilde takılmamışsa fan ünitesine kir girebilir ve hasara ya da arızaya neden olabilir.
- *3 Toz kutusu ayrıca ağızlık yukarı bakarken de takılabilir. (Şek. 8-a)

Mod	Kesintisiz çalışma süresi
	BSL36A18X
3 (YÜKSEK)	Yaklaşık 15 dk.
2 (ORTA)	Yaklaşık 30 dk.
1 (DÜŞÜK)	Yaklaşık 60 dk.

- * Sürekli çalışma süresi pilin durumuna göre farklılık gösterecektir. Lütfen tabloyu kılavuz olarak kullanın.

NOT

- Aleti kullanırken gürültüyü bastırmak için 1 moduna geçiş yapın.
- Belirli yüzeyler üzerinde 3 modunu kullanırken emiş kuvveti, hareketin ağır olduğunu hissettirebilir. Bu durum meydana gelirse bunun yerine 2 veya 1 moduna geçiş yapın.
- *5 Ağızlığı veya uzatma borusunu takarken okla gösterilen yönde döndürerek takın.
Çıkarırken de okla gösterilen yönde döndürün. (Şek. 11-a)
Ters yönde döndürmek toz kutusunun muhafazadan çıkmasına neden olabilir.
- *6 NOT
○ Toz kutusunu çıkarırken toz dökülebileceği için emiş ağını aşağıya doğru yönlendirin.
○ Emiş, tozu boşalttıktan sonra düzelmezse filtreyi temizleyin. (Bkz. "Filtreyi temizleme", sayfa 160.)
- *7 Cihazda toz kutusunu çıkarırken filtreye yapışan tozları sıyrarak temizlemek için dahili bir mekanizma bulunmaktadır.
Tozu daha da etkin bir şekilde sıyırmak için toz kutusunu tekrar tekrar ileri geri döndürün (2 ila 3 defa veya daha fazla).
Üniteyi toz kutusu muhafazadan çıkmayacak şekilde tutarak, toz kutusunu yavaşça ve arka arkaya gösterilen yönlerde döndürün.

GÖSTERGE LAMBASI (Şek. 10)

Filtre temizliği hakkında bildirim

Filtre tıkanırsa ve emiş gücü azalırsa, gösterge lambası yanıp sönecektir.

Ayrıca ana ünite bir sinyal sesi çıkaracaktır.

Ancak bu bir arıza göstergesi değildir.

Bu olursa hemen toz kutusunu boşaltın ve filtreyi temizleyin. (Bkz. Şek. 12, Şek. 13 ve "BAKIM VE MUAYENE", sayfa 160.)

Türkçe

Emiş ağız tıkanıklığı hakkında bildirim

Emiş ağız kullanım sırasında, örneğin halıları süpürürken tıkanırsa ana ünite bir sinyali çıkaracak ve gösterge lambası yanıp sönecektir. Ancak bu bir arıza göstergesi değildir.

Bu olursa emiş ağızındaki tıkanıklığı temizleyin.

NOT

Filtre tıkanıldığında veya emiş ağızı engellendiğinde sürekli olarak çalıştırırsanız alet, motorun sıcaklık koruma kontrolü ile çalışmayı durduracaktır.

BAKIM VE MUAYENE

UYARI

○ İnceleme ve bakım için düğmeyi kapattığınızdan ve pilin bağlantısını kestiğinizden emin olun.

○ Islak ellerle çalışmayın. Bu, elektrik çarpmasına veya yaralanmaya neden olabilir.

1. Filtreyi temizleme

Süpürme verimi toz kutusu boşaltıldıktan sonra bile yetersizse filtreyi çıkarın ve soğuk suda veya ılık suda yıkayın. (Su, dokunduğunuzda elinizi yakmamalıdır.) Yıkadıktan sonra doğrudan güneş ışığı altında kurutun. (Şek. 14-a)

Alternatif olarak, filtreye takılan kirli bir hava tabancası veya benzer bir şey kullanarak içeriden dışarıya doğru üfleterek temizleyin. (Şek. 14-b)

Hava basıncı: Genel basınç (yaklaşık 0,6 MPa)

NOT

○ Filtreyi bir çamaşır makinesinde yıkamayın.

○ Filtreyi sıcak suyla yıkamayın veya ateşle kurutmayın.

○ Fan filtresini çıkarmayın.

○ Filtreyi, fan filtresini veya cihazın kendisini temizlemek için bir hava tabancası veya benzer bir alet kullanmayın. (Şek. 14-c)

Aksi takdirde, kir cihazın içine doğru itebilir ve arızaya neden olabilir.

2. Fan filtresini temizleme

Fan filtresinde toz varsa tozun motora girmesini önlemek için süpürgeyi fan filtresi aşağıya doğru bakacak şekilde tutun ve kullanılmış bir diş fırçası gibi küçük bir fırçayla hafifçe temizleyin. Sert bir şekilde fırçalamayın. (Şek. 15)

3. Zemin ağızlığını inceleme

Bıçağın yerinden çıkmadığını onaylamak için zemin ağızlığını inceleyin. Bıçak yerinden çıkmışsa çıkıntıyla oturana kadar içeri bastırın.

Bıçak yerinden çıkmış bir şekilde kullanmak lekelerle neden olabilir.

Bıçağı değiştirirken, bıçağı raydaki çentikten başlayarak yerleştirin ve kanal boyunca geçirin. Bıçak boyunca sarkma olmadıktan emin olun. (Şek. 16)

4. Montaj vidalarının muayene edilmesi

Tüm montaj vidalarını düzenli olarak kontrol edin ve uygun şekilde sıkılmış olduklarından emin olun. Gevşeyen vida varsa derhal sıkın. Aksi halde, ciddi tehlikeye yol açabilir.

5. Motorun bakımı

Motor ünitesinin sargısı, elektrikli aletin tam "kalbi"dir. Sargının hasar görmemesi ve/veya yağ veya suyla ıslanmaması için gerekli özeni gösterin.

6. Terminalerin kontrolü (alet ve batarya)

Terminaler üzerinde talaş ve toz birikmediğinden emin olmak için kontrol edin.

Zaman zaman çalışma öncesinde, sırasında ve sonrasında kontrol edin.

DİKKAT

Terminaler üzerinde biriken talaş veya toz varsa bunları temizleyin.

Bu işlemin yapılmaması arızaya sonuçlanabilir.

7. Dış yüzeyin temizliği

Alet kirlendiğinde, kuru veya sabunlu suyla nemlendirilmiş yumuşak bir bezle silin. Plastikler erittikleri için klorlu çözücüler, benzin veya boya tineri kullanmayın.

8. Depolama

Elektrikli aleti ve bataryayı 40°C'den düşük sıcaklıkta ve çocukların ulaşamayacağı bir yerde saklayın.

Cihazı dik konumda depolarken askıyı bir elbise askısına kancalayın.

NOT

○ Çocukların kolayca ulaşabileceği veya cihazı çıkarabileceği bir yerde saklamayın.

○ Nemli bir yerde veya yağmura maruz kalan bir alanda saklamayın.

○ Doğrudan güneş ışığı altında veya sıcaklıkların ani bir şekilde değişebileceği bir yerde saklamayın.

○ Alev alabilecek veya patlayabilecek uçucu malzemelerin bulunduğu bir yerde saklamayın.

○ Yerine sabitlemek için askıyı kullanmadan cihazı bir duvara yaslamayın. (Şek. 17)

Aksi takdirde, düşmeden dolayı hasar meydana gelebilir.

○ Lityum-iyon Bataryaları Saklama.

Lityum-iyon bataryaları saklamadan önce tamamen şarj olduklarından emin olun.

Bataryaların uzun süre düşük şarjla saklanması (3 ay veya daha fazla) performansta düşmeye neden olabilir, batarya kullanım süresini önemli ölçüde azaltabilir veya bataryaları şarj edilemez hale getirebilir.

Bununla birlikte, önemli ölçüde azalan batarya kullanım süresi, bataryaların iki ila beş kez üstüste şarj edilip kullanılmasıyla düzeltilebilir.

Eğer ard arda şarj edilip kullanılması rağmen batarya kullanım süresi çok kısaysa, bataryaların kullanım ömrü bitmiştir ve yeni bataryalar almanız gerekir.

DİKKAT

Ağırlaş aletlerinin kullanımı ve bakımı konusunda her ülkede yürürlükte olan güvenlik düzenlemelerine ve standartlarına uygun davranılmalıdır.

HiKOKI akülü el aletleri için batarya kullanımı hakkında önemli uyarı

Lütfen, daima belirtilen orijinal bataryalardan birini kullanın. Belirtilenlerden başka bataryalarla kullanılmaları durumunda, veya bataryanın sökülmesi ve modifiye edilmesi (örneğin, hücrelerin veya diğer iç parçaların sökülmesi veya değiştirilmesi) halinde akülü el aletlerimizin emniyetini ve performansını garanti edemeyiz.

GARANTİ

HiKOKI Elektrikli El Aletlerin yasalar / ülkelere özgü mevzuatlar çerçevesinde garanti veriyoruz. Bu garanti, yanlış veya kötü kullanımdan veya normal aşınma ve yıpranmadan kaynaklanan arıza ve hasarları kapsamamaktadır. Şikayet durumunda, Lütfen Elektrikli El Aletini, sökülmemiş şekilde, bu Kullanım Kılavuzu'nun sonunda bulunan GARANTİ BELGESİYLE birlikte bir HiKOKI Yetkili Servis Merkezi'ne gönderin.

SORUN GİDERME

Alet normal şekilde çalışmazsa, aşağıdaki tabloda belirtilen kontrolleri uygulayın. Bu kontroller sorunu çözmezse, satıcınıza veya HiKOKİ Yetkili Servis Merkezine danışın.

1. Elektrikli alet

Belirti	Olası Nedeni	Çözüm
Alet çalışmıyor	Pil gücü kalmamıştır	Pili şarj edin.
Alet aniden durdu	Fan tozla tıkanarak aşırı yüklenmeye neden olmuştur	Satın aldığınız yerle iletişim kurun ve söküm ve temizlik işlemleri için planlama yapın.
	Pil aşırı ısınmıştır.	Pilin soğumasına izin verin.
	Motor aşırı ısınmış.	Tozu atın ve filtreyi temizleyin. Ardından motoru soğumaya bırakın.
Zayıf emiş gücü	Toz kutusu doludur.	Tozu boşaltın.
	Ağızlık tıkalıdır.	Engeli kaldırın.
	Ağızlık veya uzatma borusu gevşektir.	Üniteyi sağlam bir şekilde sıkın.
	Ağızlık veya uzatma borusu çatlamış veya hasar görmüştür.	Üniteyi yenisiyle değiştirin.
	Filtre tıkalıdır.	Toz kutusunu döndürün ve toz giderme bıçağı ile tozu sıyrarak temizleyin veya filtreyi çıkarın ve hafifçe vurarak veya suyla yıkayarak temizleyin.
Çıkış veya ana ünite sıcak	Toz kutusu dolu olduğu veya filtre tıkanmış için motor aşırı ısınmaktadır.	Tozu boşaltın. Aksi takdirde, filtreyi temizleyin.
Anormal gürültü/kötü koku	Filtreye düzgün takılmamış, bu da yabancı maddelerin motora girmesine neden olmuştur.	Toz kutusunu çıkarın, emiş ağzını aşağıya doğru yönlendirin ve yabancı maddeyi ve tozu temizlemek için nazikçe sallayın. Anormal gürültü/kötü koku devam ederse motor hasar görmüş olabilir. Derhal kullanmayı bırakın ve onarım için planlama yapın.
Batarya takılmıyor	Alet için belirlenen bataryanın dışında bir batarya takılmaya çalışılıyor.	Lütfen çok voltlu tip bir batarya takın.

Türkçe

2. Şarj cihazı

Belirti	Olası Nedeni	Çözüm
Şarj gösterge lambası hızlı bir şekilde mor renkte titiyor ve pil şarj olmaya başlamıyor.	Pil tamamen takılmamıştır.	Pili sıkıca takın.
	Pil terminalinde veya pilin takıldığı yerde yabancı madde vardır.	Yabancı maddeyi temizleyin.
Şarj gösterge lambası kırmızı renkte yanıp sönüyor ve pil şarj olmaya başlamıyor.	Pil tamamen takılmamıştır.	Pili sıkıca takın.
	Pil aşırı ısınmıştır.	Eğer kendi haline bırakılırsa, pilin sıcaklığı düşerse pil otomatik olarak şarj olmaya başlayacaktır, ancak bu pil ömrünü azaltabilir. Şarj etmeden önce pilin doğrudan güneş ışığından uzakta iyi havalandırılan bir yerde soğutulması önerilir.
Pil tamamen şarjlı olmasına rağmen pil kullanım süresi kısa.	Pilin ömrü tükenmiştir.	Pili yenisi ile değiştirin.
Pilin şarj olması uzun sürüyor.	Pilin, şarj cihazının veya etraftaki ortamın sıcaklığı aşırı derecede düşüktür.	Pili iç mekanlarda veya daha sıcak başka bir ortamda şarj edin.
	Şarj cihazının açıklıkları tıkanmıştır bu da dahili bileşenlerin aşırı ısınmasına neden oluyordur.	Açıklıkları engellemekten kaçının.
	Soğutma fanı çalışmıyordur.	Onarım için yetkili bir HiKOKI Servis Merkezi ile iletişim kurun.
USB güç lambası kapandı ve USB cihazı şarj etmeyi durdurdu.	Pilin kapasitesi düşük hale gelmiştir.	Pili kapasitesi olan bir pille değiştirin.
		Şarj cihazının elektrik fişini bir elektrik prizine takın.
USB cihazı şarj etmeyi bitirmesine rağmen USB güç lambası kapanmıyor.	USB güç lambası USB'den şarj etmenin mümkün olduğunu göstermek için yeşil yanar.	Bu bir arıza değildir.
Bir USB cihazının şarj etme durumu veya şarjın tamamlanıp tamamlanmadığı belli değil.	Şarj tamamlanmış olmasına rağmen USB güç lambası kapanmıyor.	Şarj eden USB cihazının şarj etme durumunu onaylamak için cihazı inceleyin.
Bir USB cihazının şarj etmesi yavaş duruyor.	USB cihazı pili güç kaynağı olarak kullanarak şarj ediliyorken şarj cihazı bir elektrik prizine takılmıştır.	Bu bir arıza değildir. Şarj cihazı güç kaynakları arasında geçiş yaparken USB'den şarj etmeyi yaklaşık 5 saniye için durdurur.
	USB cihazı güç kaynağı olarak bir elektrik prizini kullanarak şarj ediliyorken şarj cihazına bir pil takılmıştır.	
Pil ve USB cihazı aynı anda şarj ediliyorken USB cihazının şarj edilmesi yavaş duruyor.	Pil tamamen şarj edilmiştir.	Bu bir arıza değildir. Şarj cihazı pilin şarj olmayı başarılı bir şekilde tamamlayıp tamamlamadığını kontrol ederken USB'den şarj etmeyi yaklaşık 5 saniye için durdurur.
Pil ve USB cihazı aynı anda şarj ediliyorken USB cihazının şarj edilmesi başlamıyor.	Kalan pil kapasitesi aşırı derecede düşüktür.	Bu bir arıza değildir. Pil kapasitesi belli bir seviyeye eriştiğinde, USB'den şarj etme otomatik olarak başlar.

PRECAUȚII DE SIGURANȚĂ PENTRU ASPIRATORUL CU ACUMULATOR

- Pentru prevenirea accidentelor cum ar fi incendiile, șocurile electrice și leziunile, respectați "Precauțiile de siguranță" precizate în continuare.
- Înainte de utilizare citiți toate "Precauțiile de siguranță" și folosiți aparatul corect și în conformitate cu instrucțiunile.
- Păstrați acest manual de instrucțiuni într-un loc unde poate fi consultat oricând de către utilizator.

AVERTISMENT

1. Păstrați curățenia la locul de muncă. Spațiile sau bancul de lucru ce conțin resturi pot duce la accidente.
2. Fiți atenți și la lucrurile din jurul spațiului de lucru. Asigurați lumină suficientă pentru spațiul de lucru. Nu folosiți aparatul în locuri cu lichide sau gaze inflamabile.
3. A nu se folosi în apropierea copiilor. Nu lăsați alte persoane, în afara operatorului, să atingă aspiratorul sau cablul. Nu permiteți altor persoane, în afara operatorului, să se apropie de spațiul de lucru.
4. Utilizați aspiratorul potrivit pentru muncă. Folosiți aparatul doar în scopurile destinate.
5. Evitați să bruscați cablul de alimentare.
- Când transportați încărcătorul nu îl țineți numai de cablul de alimentare și nici un scoateți ștecărul din priză în timp ce țineți cablul de alimentare.
- Țineți cablul de alimentare departe de surse de căldură, ulei și muchii ascuțite.
6. Aspiratorul ar trebui întreținut cu atenție. Înlocuirea accesoriilor trebuie să respecte manualul de instrucțiuni. Înlocuirea accesoriilor trebuie să respecte manualul de instrucțiuni. Verificați periodic cablul de alimentare al încărcătorului și contactați dealerul local sau agentul de service autorizat pentru reparații, în cazul în care acesta este deteriorat. Dacă folosiți un prelungitor, verificați-l periodic, iar când apar defecțiuni, înlocuiți-l.
7. În următoarele cazuri, opriți aspiratorul și deconectați acumulatorul de la aspirator:
Aspiratorul nu este utilizat sau este trimis la reparat. Cum ar fi înlocuiesc accesorii, cum ar fi un tub de extensie și un filtru.
Este de așteptat un pericol iminent.
8. Evitați pornirea bruscă. Nu transportați aparatul conectat la alimentare cu degetul așezat pe butonul de pornire. Asigurați-vă să fie oprit comutatorul înainte de a introduce acumulatorul.
9. Efectuați munca cu destulă grijă! Atunci când utilizați aspiratorul, acordați atenție metodei de manevrare, modulului de efectuare a muncii, situației înconjurătoare etc. și realizați operația într-un mod prudent.
10. Verificați dacă nu există piese defecte.
- Înainte de utilizare verificați dacă nu există defecțiuni ale capacului de protecție sau ale altor părți și asigurați-vă că aparatul funcționează normal și realizează funcțiile specificate.
- Verificați orice anomalități în toate locurile care ar putea afecta funcționarea, verificați ajustarea poziției și dacă piesele mobile sau deteriorate sunt bine prinite sau fixate.
- Pentru înlocuirea și repararea capacului de protecție (dacă este defect), respectați prevederile din instrucțiunile de manevrare. Dacă manualul nu conține astfel de prevederi, vă rugăm duceți aparatul la dealerul local sau la un agent de service autorizat pentru reparații.
- Dacă butonul nu mai funcționează, vă rugăm duceți aparatul la dealerul local sau la un agent de service autorizat pentru reparații. Evitați utilizarea aspiratorului care nu poate fi pornit sau oprit de la comutator.

11. Contactați magazinul de specialitate pentru repararea aspiratorului.
- Întrucât acest aspirator este conform cu standardul de siguranță corespunzător, nu îl modificați.
- Pentru reparații duceți aparatul la dealerul local sau la agentul de service autorizat. Dacă încercați să îl reparați singur, puteți suferi accidente sau leziuni.
12. Acest aparat poate fi utilizat de copii începând cu vârsta de 8 ani și peste și de persoane cu capacități fizice, senzoriale și mentale reduse sau care nu au experiența și cunoștințele necesare dacă au fost supravegheate sau instruite cu privire la utilizarea aparatului în siguranță și care înțeleg pericolele pe care le implică utilizarea acestuia. Copiii nu trebuie să se joace cu aparatul. Curățarea și întreținerea realizată de utilizator nu vor fi efectuate de copii fără a fi supravegheați.

PRECAUȚII PENTRU UTILIZAREA ASPIRATORULUI CU ACUMULATOR

Măsurile de precauție comune pentru aspiratoare au fost descrise. Pentru aspiratoarele pentru scule electrice, respectați următoarele măsuri de precauție descrise mai jos:

AVERTISMENT

1. Aveți grijă ca aparatul să nu tragă:
 - Lichide (de ex., apă, ulei) sau reziduuri umede.
 - Scânteile provocate la șlefuirea sau tăierea metalelor.
 - Obiecte foarte incinse, cum ar fi o țigară aprinsă.
 - Substanțe inflamabile (benzină, diluant, benzenuri, kerosen, vopsea etc.), substanțe explozive (nitroglicerină etc.), substanțe combustibile (aluminiu, zinc, magneziu, titan, fosfor roșu, fosfor galben, celuloid etc.)
 - Obiecte ascuțite, cum ar fi cuie, lame sau sticlă.
 - Materiale ce se solidifică, cum ar fi pudra de ciment și tonerul, și prafurile fine conductoare, cum ar fi pudra de metal și de cărbune.
2. Așezați filtrul corect înainte de utilizare. Nu folosiți aparatul fără filtru sau cu filtrul așezat într-o poziție greșită și nu folosiți un filtru rupt. Pot apărea defecțiuni, cum ar fi arderea motorului.
3. Nu folosiți aparatul dacă orificiul de aspirare, admisia de aer sau orificiul de evacuare sunt blocate. Temperatura motorului poate crește la valori anormale, provocând defecțiuni cum ar fi deformarea pieselor sau arderea motorului.
4. Nu utilizați aparatul când orificiul de aspirație sau duza pentru podele etc. este înfundată cu corpuri străine. Temperatura motorului poate crește la valori anormale, provocând defecțiuni cum ar fi deformarea pieselor sau arderea motorului.
5. Nu aplicați șoc puternic asupra panoului de comutare și nu îl deteriorați. Aceasta poate duce la o problemă.
6. Nu priviți sursa de lumină direct. Vă puteți vătăma ochii. Ștergeți orice urmă de murdărie sau funingine depusă pe obiectivul becului LED cu o cârpă moale, având grijă să nu zgâriați obiectivul. Zgârieturile de pe obiectivul becului LED pot duce la scăderea luminozității.
7. Când îl scăpați pe jos sau dați peste aparat din greșeală, verificați dacă acesta nu s-a stricat, crăpat sau deformat. Defectarea, ruperea sau deformarea aparatului poate provoca leziuni.
8. Când aparatul este stricat sau face un zgomot anormal în timpul utilizării, opriți imediat butonul și duceți-l la dealerul local sau la agentul de service autorizat pentru reparații. În cazul în care continuați să folosiți aparatul așa cum este, vă puteți provoca leziuni.
9. Acest aparat se folosește doar în interior. Nu utilizați în ploaie. Nu expuneți la apă sau umezi. Acest lucru poate duce la defectarea aparatului care nu este rezistent la apă.

AVERTISMENTE SUPLIMENTARE PRIVIND SIGURANȚA

1. Încărcați întotdeauna acumulatorul la o temperatură cuprinsă între 0°C–40°C. O temperatură mai mică de 0°C va duce la supraîncărcare, acest lucru fiind periculos. Acumulatorul nu poate fi încărcat la o temperatură de peste 40°C. Cea mai potrivită temperatură pentru încărcare este între 20°C–25°C.
2. Nu utilizați încărcătorul în mod continuu. Când s-a finalizat o încărcare, lăsați încărcătorul să stea timp de circa 15 minute, înainte de următoarea încărcare a unui acumulator.
3. Nu permiteți pătrunderea materiilor străine în orificiul pentru conectarea acumulatorului.
4. Nu demontați niciodată acumulatorul sau încărcătorul.
5. Nu scurtcircuitați niciodată acumulatorul. Scurtcircuitarea acumulatorului va produce un curent electric puternic și acesta se va supraîncălzi. Acumulatorul va arde sau se va strica.
6. Nu aruncați acumulatorul în foc. Dacă acumulatorul este ars, acesta poate exploda.
7. Aduceți acumulatorul la magazinul de la care a fost cumpărat de îndată ce durata de viață a acestuia, după încărcare, devine prea scurtă pentru uz practic. Nu aruncați acumulatorul consumat.
8. Nu introduceți obiecte în fantele de ventilație ale încărcătorului. Introducerea obiectelor de metal sau inflamabile în fantele de ventilație ale încărcătorului va duce la pericol de șoc electric sau deteriorarea încărcătorului.
9. Când se folosește această unitate în continuu, unitatea se poate supraîncălzi, ceea ce ar putea duce la deteriorarea motorului și a comutatorului. Prin urmare, ori de câte ori carcasa se încinge, nu mai folosiți scula o vreme.
10. Asigurați-vă că acumulatorul este montat ferm. Dacă este slăbit chiar și puțin, acesta poate cădea și poate produce accidente.
11. Nu utilizați produsul dacă scula sau bornele acumulatorului (asamblarea acumulatorului) sunt deformatate. Instalarea acumulatorului poate provoca un scurtcircuit care ar putea duce la emisie de fum sau aprindere.
12. Păstrați terminalele sculei (asamblarea acumulatorului) fără șpan și praf.
 - Înainte de utilizare, asigurați-vă că nu s-au colectat șpan și praf în zona bornelor.
 - În timpul funcționării, încercați să evitați căderea șpanului sau prafului de pe scula pe acumulator.
 - La întreruperea operațiunii sau după utilizare, nu lăsați scula într-o zonă în care aceasta poate fi expusă la cădere de șpan sau praf. Nerespectarea acestei indicații poate provoca un scurtcircuit care ar putea duce la emisie de fum sau aprindere.
13. Utilizați întotdeauna scula și acumulatorul la temperaturi între -5°C și 40°C.

PRECAUȚII REFERITOARE LA ACUMULATORUL LITIU-ION

Pentru prelungirea duratei de viață, acumulatorul litiu-ion este echipat cu o protecție pentru oprirea furnizării de energie.

În situațiile de la 1 la 3 descrise mai jos, atunci când folosiți acest produs, chiar dacă acesta este pornit, motorul se poate opri. Aceasta nu este o defecțiune, ci un rezultat al funcției de protecție.

1. Atunci când acumulatorul este descărcat, motorul se oprește. În această situație încărcați imediat acumulatorul.
2. În situația suprasolicitării aparatului, motorul se poate opri. În acest caz, opriți aparatul și îndepărtați cauza suprasolicitării. După aceasta, puteți folosi din nou aparatul.
3. În situația supraîncălzirii acumulatorului în timpul lucrului, alimentarea aparatului de la acumulator se poate întrerupe. În această situație, încetați să mai utilizați acumulatorul și lăsați-l să se răcească. După aceasta, puteți folosi din nou aparatul.

Mai mult, vă rugăm să acordați atenție următoarelor avertismente și indicații privind precauția.

AVERTISMENT

Pentru a împiedica apariția scurgerilor la acumulator, a generării de căldură, emisiilor de fum, exploziei și aprinderii, vă rugăm să respectați următoarele măsuri de precauție.

1. Asigurați-vă că pe acumulator nu se strânge șpan și nici praf.
 - În timpul lucrului, asigurați-vă că pe acumulator nu cade șpan și nici praf.
 - Asigurați-vă că șpanul și praful care cad pe scula electrică în timpul lucrului nu se strâng pe acumulator.
 - Nu depozitați un acumulator nefolosit într-un loc expus la șpan și la praf.
 - Înainte de a depozita un acumulator, îndepărtați de pe acesta toate urmele de șpan și de praf și nu depozitați acumulatorul împreună cu piese metalice (șuruburi, cuie etc.).
2. Nu găuriți acumulatorul cu obiecte ascuțite cum ar fi cuiele, nu îl loviți cu ciocanul, nu călcați pe el, nu îl aruncați și nu îl supuneți unor șocuri fizice puternice.
3. Nu utilizați un acumulator care pare deteriorat sau care este deformat.
4. Nu folosiți acumulatorul în alte scopuri decât cele indicate.
5. În cazul în care acumulatorul nu se încarcă după trecerea timpului de încărcare specificat, încetați imediat să îl mai încărcați.
6. Nu expuneți acumulatorul la temperaturi sau presiuni ridicate, de exemplu nu îl introduceți într-un cuptor cu microunde, într-un uscător sau într-un container presurizat.
7. Țineți-l departe de flacără imediat ce observați scurgeri sau mirosuri neplăcute.
8. Nu îl folosiți în locuri în care se generează o puternică electricitate statică.
9. În cazul în care observați la acumulator scurgeri, mirosuri neplăcute, generare de căldură, decolorări sau deformări, scoateți-l imediat din echipament sau din încărcător și încetați să îl mai utilizați.
10. Nu scufundați acumulatorul sau nu permiteți fluidelor să curgă în interior. Pătrunderea lichidului conductor, precum apa, poate provoca daune care pot duce la incendiu sau explozie. Depozitați acumulatorul dvs. într-un loc răcoros și uscat, departe de elemente combustibile și inflamabile. Trebuie evitate atmosferele gazeoase corozive.

PRECAUȚIE

1. În cazul în care lichidul ce se scurge din acumulator intră în contact cu ochii, nu vă frecați la ochi și spălați-i bine cu apă proaspătă curată, cum ar fi apa de la robinet și consultați imediat un medic.
În cazul în care nu faceți tratament, lichidul poate provoca probleme oculare.
2. În cazul în care lichidul se scurge pe piele sau pe haine, spălați imediat cu apă proaspătă curată, cum ar fi apa de la robinet.
Există posibilitatea ca acest lucru să provoace iritarea pielii.
3. În cazul în care la prima utilizare a acumulatorului detectați mirosuri neplăcute, supraîncălzire, dacă observați rugină, decolorare, deformare și/sau alte nereguli, nu folosiți acumulatorul și înapoiați-l furnizorului sau vânzătorului.

AVERTISMENT

Dacă o materie străină, cu proprietăți conductive, intră în terminalul acumulatorului cu litiu ion, acesta se poate scurtcircuita, ducând la incendiu. Respectați cu strictețe următoarele reguli când depozitați acumulatorul cu litiu ion.

- Nu introduceți reziduuri cu proprietăți conductive, cuie sau sârme de oțel și cupru în cutia pentru depozitare.
- Pentru a preveni scurtcircuitarea, încărcați acumulatorul în sculă sau aplicați ferm capacul acumulatorului, pentru depozitare, până când nu se mai vede ventilatorul.

DESPRE TRANSPORTAREA ACUMULATORULUI LITIU-ION

Când transportați un acumulator litiu-ion, vă rugăm să respectați următoarele instrucțiuni.

AVERTISMENT

Notificați compania transportatoare că un pachet conține un acumulator litiu-ion, informați compania cu privire la puterea sa de ieșire și respectați instrucțiunile companie transportatoare atunci când aranjați un transport.

- Acumulatorii litiu-ion care depășesc puterea de ieșire de 100 Wh sunt considerați ca făcând parte din categoria de clasificare a materialelor periculoase și vor necesita proceduri de aplicare speciale.
- Pentru transportul în străinătate, trebuie să respectați legea internațională, precum și regulile și reglementările țării de destinație.
- În cazul în care este instalat în BSL36B18X în scula electrică, puterea de ieșire va depăși 100 Wh și unitatea va fi clasificată ca mărfuri periculoase pentru clasificarea cheltuielilor de transport.

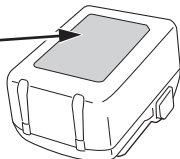
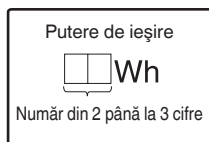
**PRECAUȚII PRIVITOARE LA CONECTAREA DISPOZITIVULUI USB (UC18YSL3)**

Când apare o problemă neașteptată, datele de pe un dispozitiv USB conectat la acest produs pot fi deteriorate sau pierdute. Asigurați-vă întotdeauna că ați salvat o copie de siguranță a datelor de pe dispozitivul USB înainte de a folosi acest produs.

Vă rugăm să rețineți că firma noastră nu își asumă nicio răspundere pentru datele depozitate pe un dispozitiv USB care sunt deteriorate sau pierdute și nici pentru defectele care pot apărea la un dispozitiv conectat.

AVERTISMENT

- Înainte de utilizare, verificați cablul USB conectat pentru orice fel de defect sau deteriorare.
Folosirea unui cablu USB defect sau deteriorat poate cauza emisii de fum sau aprindere.
- În cazul în care nu utilizați produsul, acoperiți portul USB cu capacul de cauciuc.
Acumularea de praf etc. în portul USB poate cauza emisii de fum sau aprindere.

NOTĂ

- Ocazional, ar putea exista o pauză în timpul reîncărcării USB.
- Când nu se încarcă un dispozitiv USB, scoateți dispozitivul USB din încărcător.
În caz contrar, se poate reduce durata de viață a acumulatorului unui dispozitiv USB și, totodată, se pot produce accidente neașteptate.
- Este posibil să nu se poată încărca unele dispozitive USB, în funcție de tipul dispozitivului.











DENUMIRI COMPONENTE (Fig. 1–Fig. 21)

①	Lumină LED	17	Semn scos în relief
②	Plăcuță de identificare	18	Filtru
③	Motor	19	Ștuț
④	Carcasă	20	Casetă caneluri
⑤	Casetă pentru praf	21	Praf
⑥	Acumulator	22	Lame înlăturare praf (3 buc.) (Fixate în interiorul casetei pentru praf)
⑦	Curea	23	Pistol cu aer
⑧	Panou de comandă	24	Filtru ventilator
⑨	Indicator luminos	25	De asemenea, curățați praful de pe șină
⑩	Tub extensie	26	Crestătură
⑪	Duză pentru spații înguste	27	Șanțul șinei
⑫	Duză pentru podele	28	Lamă
⑬	Suport duză	29	Comutator indicator al acumulatorului rămas
⑭	Orificiu de aspirație	30	Indicator luminos al acumulatorului rămas
⑮	Zăvor	31	Panoul de afișaj
⑯	Indicator luminos de încărcare		





SIMBOLURI



AVERTISMENT

În cele ce urmează sunt prezentate simbolurile folosite pentru mașină. Înainte de utilizare, asigurați-vă că înțelegeți semnificația acestora.

	R36DB: Aspirator cu acumulator
	Pentru a reduce riscul de accidente, utilizatorul trebuie să citească manualul de utilizare.
	Numai pentru țările membre UE Nu aruncați această sculă electrică împreună cu deșeurile menajere! În conformitate cu Directiva Europeană 2012/19/UE referitoare la deșeurile reprezentând echipamente electrice și electronice și la implementarea acesteia în conformitate cu legislațiile naționale, sculele electrice care au ajuns la finalul duratei de folosire trebuie colectate separat și duse la o unitate de reciclare compatibilă cu mediul înconjurător.
	Avertisment
	Pomire
	Oprire
	Deconectați acumulatorul
	Acțiuni interzise
	Mod RIDICAT
	Mod SCĂZUT/MEDIU
	Buton OPRIRE

Acumulator

	Luminează; Acumulatorul este încărcat peste 75%.
	Luminează; Acumulatorul este încărcat între 50%–75%.
	Luminează; Acumulatorul este încărcat între 25%–50%.
	Luminează; Acumulatorul este încărcat mai puțin de 25%.
	Clipește; Acumulatorul este aproape descărcat. Reîncărcați acumulatorul cât mai curând posibil.

	Clipește; Furnizarea de energie este oprită datorită temperaturii ridicate. Îndepărtați acumulatorul din sculă și lăsați-l să se răcească complet.
	Clipește; Furnizarea de energie este suspendată din cauza unei avarii sau a unei defecțiuni. Problema ar putea fi acumulatorul așa că vă rugăm să contactați distribuitorul dvs.

ACCESORII STANDARD

Pe lângă unitatea principală (1 unitate), pachetul conține și accesoriile enumerate la pagina 219.
Acumulatorul și încărcătorul acestuia nu sunt furnizate împreună cu acest produs.

Selectarea accesoriilor poate fi modificată fără notificare prealabilă.

APLICAȚII

- Aspirare ușoară pe suprafețe uscate

SPECIFICAȚII

1. Sculă electrică

Articol		Model	R36DB
Tensiune			36 V
Aplicație			Tip uscat
Timpul de funcționare continuă (Acumulator: cu BSL36A18X)	3 (RIDICAT)		Aprox. 15 min
	2 (MEDIU)		Aprox. 30 min
	1 (SCĂZUT)		Aprox. 60 min
Rata de absorbție			3 (RIDICAT): aprox. 155 W 2 (MEDIU): aprox. 65 W 1 (SCĂZUT): aprox. 35 W
Capacitate de colectare a prafului			560 mL
Acumulator disponibil pentru această sculă*			Acumulator multi-volt
Dimensiuni (L x A x H)			478 mm x 112 mm x 169 mm
Greutate**			1,6 kg (BSL36A18X) 1,9 kg (BSL36B18X)

* Acumulatorile existente (BSL3660/3626X/3626/3625/3620, seriile BSL18.... și BSL14....) nu pot fi utilizate cu această sculă.

** Conform Procedura EPTA 01/2014
Greutatea nu include accesoriile.

NOTĂ

Ca urmare a programului continuu de cercetare și dezvoltare derulat de HiKOKI, prezentele specificații pot fi modificate fără notificare prealabilă.

2. Acumulator (comercializat separat)

Model	BSL36A18X
Tensiune	36 V / 18 V (Comutare Automată*)
Capacitate acumulator	2,5 Ah / 5,0 Ah (Comutare Automată*)
Produse fără fir disponibile**	Seria multi volt, produs 18 V
Încărcător disponibil	Încărcător culisant pentru acumuloare litiu-ion

* Scula însăși va comuta automat.

** Vă rugăm să consultați catalogul nostru general pentru detalii.

ÎNCĂRCARE

Înainte de a utiliza scula electrică, încărcați acumulatorii după cum urmează.

1. Conectați cablul de alimentare al încărcătorului la priză.

Când conectați ștecărul încărcătorului la o priză, indicatorul luminos de încărcare va clipi în culoarea roșie (la intervale de 1 secundă).

2. Introduceți acumulatorul în încărcător.

Introduceți corect acumulatorul în încărcător, conform Fig. 3 (la pagina 2).







3. Încărcare

Când introduceți un acumulator în încărcător, indicatorul luminos de încărcare va clipi în culoare albastră.

Atunci când acumulatorul se încarcă complet, indicatorul luminos de încărcare va lumina în culoare verde. (Vezi Tabelul 1)

(1) Semnificațiile indicatorului luminos de încărcare
Semnificațiile indicatorului luminos de încărcare sunt prezentate în Tabelul 1, conform stării încărcătorului sau a acumulatorului.

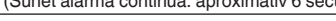
Tabelul 1

Semnificațiile indicatorului luminos de încărcare				
Indicator luminos de încărcare (ROȘU / ALBASTRU / VERDE / VIOLET)	Înainte de încărcare	Clipește (ROȘU)	Luminează timp de 0,5 secunde. Nu luminează timp de 0,5 secunde. (stă stinsă timp de 0,5 secunde) 	Conectat la sursa de alimentare
	În timpul încărcării	Clipește (ALBASTRU)	Luminează timp de 0,5 secunde. Nu luminează timp de 1 secundă. (stins pentru 1 secundă) 	Capacitate acumulator sub 50%
		Clipește (ALBASTRU)	Luminează timp de 1 secundă. Nu luminează timp de 0,5 secunde. (stă stinsă timp de 0,5 secunde) 	Capacitate acumulator sub 80%
		Luminează (ALBASTRU)	Luminează în mod continuu 	Capacitate acumulator peste 80%
	Încărcare completă	Luminează (VERDE)	Luminează în mod continuu 	(Sunet alarmă continuă: aproximativ 6 secunde)
	Așteptare supraîncălzire	Clipește (ROȘU)	Luminează timp de 0,3 secunde. Nu luminează timp de 0,3 secunde. (stă stinsă timp de 0,3 secunde) 	Acumulator supraîncălzit. Încărcare imposibilă. (Încărcarea va începe după ce acumulatorul se răcește)
	Încărcarea nu se poate efectua	Clipește (VIOLET)	Luminează timp de 0,1 secunde. Nu luminează timp de 0,1 secunde. (stă stinsă timp de 0,1 secunde) 	Defecțiune la acumulator sau la încărcător (Sunet alarmă intermitentă: aproximativ 2 secunde)

Română

- (2) Referitor la temperaturile și timpul de încărcare al acumulatorului
Temperaturile și timpul de încărcare vor fi prezentate în **Tabelul 2**.

Tabelul 2

Încărcător		UC18YSL3					
Acumulator	Tip de acumulator	Li-ion					
	Temperaturi la care acumulatorul poate fi reîncărcat	0°C–50°C					
	Tensiune de încărcare	V	14,4		18		
	Timp de încărcare, aprox. (La 20°C)	min	Seria BSL14xx		Seria BSL18xx		Serie multi volt
			(4 celule)	(8 celule)	(5 celule)	(10 celule)	(10 celule)
			BSL1415S : 15 BSL1415 : 15 BSL1415X : 15 BSL1420 : 20 BSL1425 : 25 BSL1430C : 30	BSL1430 : 20 BSL1440 : 26 BSL1450 : 32 BSL1460 : 38	BSL1815S : 15 BSL1815 : 15 BSL1815X : 15 BSL1820 : 20 BSL1820M : 20 BSL1825 : 25 BSL1830C : 30 BSL1850C : 32	BSL1830 : 20 BSL1840 : 26 BSL1850 : 32 BSL1860 : 38	BSL36A18 : 32 BSL36A18X : 32 BSL36B18 : 52 BSL36B18X : 52
USB	Tensiune de încărcare	V	5				
	Curentul de încărcare	A	2				

NOTĂ

Timpul de încărcare poate varia în funcție de temperatură și de tensiunea sursei de alimentare.

4. Deconectați cablul de alimentare al încărcătorului de la priză.

5. Țineți ferm încărcătorul și scoateți acumulatorul.

NOTĂ

Asigurați-vă că scoateți acumulatorul din încărcător și apoi depozitați-l.

Cu privire la descărcarea electrică în caz de acumulatori noi etc.

Întrucât substanța chimică din interiorul acumulatorilor noi și a acumulatorilor care nu au fost folosiți o perioadă lungă de timp nu este activă, descărcarea electrică poate fi scăzută la prima și a doua lor folosire. Acesta este un fenomen temporar și perioada normală de încărcare va fi restabilită după încărcarea acumulatorilor de 2–3 ori.

Ce puteți face pentru prelungirea duratei de viață a acumulatorilor.

- Reîncărcați acumulatorii înainte să se consume complet. Când simțiți că scula nu mai are putere, nu o mai folosiți și reîncărcați acumulatorul. Dacă veți continua să folosiți scula și curentul electric se consumă, acumulatorul se poate deteriora, astfel scurtându-i-se durata de viață.
- Evitați reîncărcarea la temperaturi înalte. Un acumulator reîncărcabil este fierbinte imediat după utilizare. Dacă un astfel de acumulator este reîncărcat imediat după utilizare, substanța chimică din el își va pierde proprietățile și durata de viață a acumulatorului se va scurta. Lăsați acumulatorul să stea puțin și reîncărcați-l după ce s-a răcit.

PRECAUȚIE

- Dacă acumulatorul este încărcat cât timp este încălzit din cauză că a fost lăsat o perioadă lungă de timp într-un loc expus la lumina directă a soarelui sau pentru că acumulatorul tocmai a fost folosit, indicatorul luminos de încărcare se aprinde timp de 0,3 secunde, nu luminează timp de 0,3 secunde (se stinge pentru 0,3 secunde). Într-un astfel de caz, lăsați mai întâi acumulatorul să se răcească, apoi începeți încărcarea.
- Când indicatorul luminos de încărcare pâlpâie (la intervale de 0,2 secunde), verificați dacă în conectorul încărcătorului există corpuri străine și îndepărtați-le. În cazul în care nu există obiecte străine, este posibil ca acumulatorul sau încărcătorul să se fi defectat. Duceți-l la o unitate de service autorizată.

ASAMBLARE ȘI OPERARE

Acțiune	Figură	Pagină
Scoaterea și introducerea acumulatorului (comercializat separat)	2	2
Încărcare	3	2
Demontarea casetei pentru praf	4	2
Demontarea filtrului	5	2
Verificați filtrul*1	6	3
Montați filtrul*2	7	3
Montarea casetei pentru praf*3	8	3
Oprire întrerupător*4	9	4
Cum se utilizează*5	11	5

INDICATORUL LUMINOS (Fig. 10)

Golirea casei pentru praf*6	12	6
Îndepărtarea eficientă a prafului*7	13	6
Indicator încărcare acumulator	18	7
Încărcarea unui dispozitiv USB de la o priză electrică	19-a	7
Încărcarea unui dispozitiv USB și a bateriei de la o priză electrică	19-b	7
Cum să reîncărcați dispozitivul USB	20	8
Când dispozitivul USB este complet încărcat	21	8
Selectare accesorii	—	220

- *1 a. Filtrul curățat de praf și murdărie
b. Cauciuc nedeteriorat
c. Conector nedeteriorat
- *2 Dacă filtrul nu este montat corect, poate pătrunde murdărie sau impurități în ventilator ce poate duce la deteriorări sau defecțiuni.
- *3 Caseta pentru praf poate fi instalată, de asemenea, cu duza orientată în sus. (Fig. 8-a)

Mod	Tempul de funcționare continuă
	BSL36A18X
3 (RIDICAT)	Aprox. 15 min
2 (MEDIU)	Aprox. 30 min
1 (SCĂZUT)	Aprox. 60 min

* Tempul de funcționare continuă variază în funcție de starea acumulatorului. Vă rugăm să utilizați tabelul drept ghid.

NOTĂ

- Pentru a reduce zgomotul la utilizarea aparatului, comutați la modul 1.
 - Când utilizați modul 3 pe anume suprafețe, forța de aspirație poate face ca acțiunea să fie dificilă. Dacă se întâmplă acest lucru, comutați la modul 2 sau 1.
- *5 Atunci când atașați duza sau tubul de extensie, introduceți prin răscuire în direcția indicată de săgeată. Răsuciți în direcția indicată de săgeată și în momentul decuplării. (Fig. 11-a)
Răscuirea în direcția opusă poate duce la demontarea casei de praf de pe carcasă.
- *6 **NOTĂ**
- Îndreptați orificiul de aspirație în jos deoarece praful se poate împrăștiă când îndepărtați caseta pentru praf.
 - Dacă puterea de aspirație nu se îmbunătățește după îndepărtarea prafului, curățați filtrul. (Consultați „Curățarea filtrului” la pagina 169).
- *7 Aparatul are un mecanism încorporat de răzuire a prafului de pe filtru atunci când scoateți caseta pentru praf.
Pentru a răzui și mai bine praful, răsuciți în mod repetat înainte și înapoi caseta pentru praf (de 2 până la 3 ori sau mai mult).
Țineți unitatea, astfel încât caseta pentru praf să nu se desprindă din carcasă, rotiți ușor și în mod repetat caseta pentru praf în direcțiile indicate.

Avertizare despre curățarea filtrului
În cazul în care filtrul se înfundă și puterea de aspirație scade, indicatorul luminos va clipi.
Iar unitatea principală va emite un sunet pulsatoriu.
Totuși, acesta nu este un semn de defecțiune.
Dacă se întâmplă acest lucru, goliiți caseta pentru praf și curățați filtrul. (Consultați Fig. 12, Fig. 13 și „ÎNTREȚINERE ȘI VERIFICARE” de la pagina 169).

Avertisment de blocaj port admisie

Dacă se blochează orificiul de aspirație în timpul aspirării - de exemplu, în timpul aspirării covoarelor - unitatea principală va emite un sunet pulsatoriu, indicatorul luminos va clipi. Cu toate acestea, acest lucru nu arată o defecțiune. În acest caz, eliberați blocajul din portul de admisie.

NOTĂ

Dacă funcționează continuu atunci când filtrul se înfundă sau orificiul de aspirație se blochează, aparatul se va opri din funcționare prin protecția la temperatură a motorului.

ÎNTREȚINERE ȘI VERIFICARE**AVERTISMENT**

- Pentru operațiunile de verificare și de întreținere, asigurați-vă că opriți comutatorul și scoateți acumulatorul.
- Nu lucrați cu mâinile ude. Poate provoca șocuri electrice sau leziuni.

1. Curățarea filtrului

În cazul în care eficiența de aspirație este slabă, chiar și după ce caseta pentru praf a fost golită, scoateți filtrul și spălați-l cu apă rece sau caldută. (Apa nu trebuie să fie fierbinte.) După spălare, nu uscați în lumina directă a soarelui. (Fig. 14-a)

Alternativ, eliminați orice resturi atașate la filtru din interior spre exterior cu un pistol cu aer sau ceva asemănător. (Fig. 14-b)

Presiune aer: Presiune generală (aproximativ 0,6 MPa)

NOTĂ

- Nu spălați filtrul în mașina de spălat.
 - Nu spălați filtrul în apă fierbinte sau nu uscați la foc.
 - Nu scoateți filtrul ventilatorului.
 - Nu utilizați pistol cu aer comprimat sau instrumente similare pentru a curăța filtrul, filtrul ventilatorului sau aparatul în sine. (Fig. 14-c)
O astfel de acțiune ar putea împinge murdărie în interiorul aparatului și poate cauza defecțiuni.
- 2. Curățarea filtrului ventilatorului**
Dacă există praf pe filtrul ventilatorului, țineți dispozitivul de curățare cu filtrul ventilatorului orientat în jos, pentru a nu lăsa praful să pătrundă în motor și curățați ușor cu ajutorul unei perii de mici dimensiuni, cum ar fi o periută de dinți uzată. Nu frecăți cu peria ferm. (Fig. 15)

3. Inspectarea duzei pentru podele

Inspectați duza pentru podele pentru a vă asigura că lama sa nu este deplasată de la loc. Dacă lama este deplasată de la loc, apăsați-o până când aceasta se prinde de clemele laterale.

Utilizarea cu lama deplasată de la loc, poate cauza pete. Când înlocuiți lama, introduceți-o pornind de la creștătura din șină și treceți-o de-a lungul șanțului. Asigurați-vă, de la un capăt la celălalt, că nu există joc al componentelor. (Fig. 16)

4. Inspectarea șuruburilor de asamblare

Inspectați cu regularitate toate șuruburile de asamblare și asigurați-vă că sunt fixate corespunzător. Dacă există șuruburi care nu sunt fixe, fixați-le imediat. Nerespectarea avertismentului poate duce la riscuri serioase.

Română

5. Întreținerea motorului

Bobina motorului este componenta principală a sculei electrice. Aveți grijă să nu deteriorați bobina și/sau să nu o udați cu ulei sau apă.

6. Inspectarea bornelor (sculă și acumulator)

Verificați pentru a vă asigura că șpanul și praful nu au fost colectate pe borne.

Ocazional verificați înainte, în timpul și după operare.

PRECAUȚIE

Îndepărtați orice șpan sau praf care s-ar fi putut colecta pe borne.

Nerespectarea acestei indicații ar putea avea ca rezultat defectarea sculei.

7. Curățarea exteriorului

Dacă aparatul este murdar, ștergeți folosind o cârpă uscată moale sau una înmuiată într-o soluție de apă cu săpun. Nu folosiți solvenți pe bază de clor, benzină și nici diluanți, deoarece acestea tocesc plasticul.

8. Depozitare

Depozitați unealta electrică și acumulatorul într-un loc în care temperatura este mai mică de 40°C și nu lăsați produsul la îndemâna copiilor.

Atunci când depozitați aparatul în poziție verticală, prindeți cârligul curelei într-un agățător.

NOTĂ

- Nu depozitați în locuri în care copiii au acces ușor sau pot scoate aparatul.
- Nu depozitați într-un mediu umed sau într-o zonă expusă la precipitații.
- Nu depozitați în lumina directă a soarelui sau în locuri unde temperatura se poate schimba brusc
- Nu depozitați într-un loc cu substanțe volatile, ce se pot aprinde sau pot exploda.
- Nu așezați aparatul sprijinit de perete fără să utilizați cureaua pentru a-l fixa în poziție. (**Fig. 17**)
- Depozitarea acumulatorilor litiu-ion. Asigurați-vă că acumulatorii litiu-ion au fost complet încărcăți înainte de a-i depozita.

Depozitarea prelungită (3 luni sau mai mult) a acumulatorilor cu un nivel de încărcare scăzut poate duce la scăderea performanței, la reducerea semnificativă a timpului de utilizare a acumulatorilor sau poate face acumulatorii incapabili să stea încărcăți.

Cu toate acestea, timpul de utilizare a acumulatorilor semnificativ de redus poate reveni la normal prin încărcarea și utilizarea acumulatorilor în mod repetat, de două până la cinci ori.

Dacă durata de folosire a acumulatorului este foarte scurtă în ciuda încărcării și folosirii repetate, schimbați acumulatorii.

PRECAUȚIE

Pe durata folosirii și a operațiunilor de întreținere a mașinii trebuie respectate reglementările și standardele naționale privind securitatea.

Notă importantă pentru bateriile uneltelor HiKOKI cu acumulatori

Utilizați întotdeauna acumulatori originali. Nu garantăm siguranța și performanța uneltei dacă se utilizează alți acumulatori decât cei recomandați sau dacă acumulatorul original este dezmembrat sau modificat (cum ar fi demontarea și înlocuirea celulelor sau a altor părți interne).

GARANȚIE

Garantăm sculele electrice HiKOKI în conformitate cu reglementările statutare/specifice țării. Această garanție nu acoperă defectele sau daunele provocate de utilizarea necorespunzătoare, abuz sau de uzura și deteriorarea normale. În cazul în care aveți reclamații, vă rugăm să trimiteți scula electrică nedemontată, împreună cu CERTIFICATUL DE GARANȚIE care se găsește la finalul prezentelor Instrucțiuni de utilizare, la o unitate service autorizată de HiKOKI.

REMEDIEREA PROBLEMELOR

Dacă aparatul funcționează anormal, efectuați verificările din tabelul de mai jos. Dacă problema nu se remediază, consultați distribuitorul sau Centrul de service autorizat HIKOKI.

1. Sculă electrică

Simptom	Cauză posibilă	Remediu
Instrumentul nu funcționează	Acumulator complet descărcat	Încărcați acumulatorul.
Scula s-a oprit brusc	Ventilatorul înfundat cu praf duce la suprasarcină	Contactați vânzătorul și cereți să fie demontat și curățat.
	Acumulatorul este supraîncălzit.	Lăsați acumulatorul să se răcească.
	Motorul este supraîncălzit.	Aruncați praful și curățați filtrul. Și apoi lăsați motorul să se răcească.
Aspirare slabă	Caseta pentru praf este plină.	Eliminați praful.
	Duza este înfundată.	Îndepărtați blocajul.
	Duza sau tubul de extensie este slăbit.	Strângeți bine unitatea.
	Duza sau tubul de extensie este crăpat sau deteriorat.	Înlocuiți unitatea cu una nouă.
	Filtrul este înfundat.	Răsuciți caseta pentru praf și răzuți praful cu lama pentru îndepărtarea prafului sau scoateți filtrul și loviți ușor sau spălați cu apă.
Unitatea principală sau de eșapament este fierbinte	Motorul se supraîncălzește, deoarece caseta pentru praf este plină sau filtrul este înfundat.	Eliminați praful. Sau curățați filtrul.
Zgomot anormal/miros neplăcut	Filtrul nu este instalat în mod corespunzător, determinând pătrunderea corpurilor străine în interiorul motorului.	Scoateți caseta pentru praf, îndreptați orificiile de aspirație în jos și scuturați ușor pentru a îndepărta corpurile străine și praful. Dacă zgomotul anormal/mirosul neplăcut continuă, motorul poate fi deteriorat. Opriți imediat utilizarea și solicitați repararea.
Acumulatorul nu poate fi instalat	Încercarea de a instala un alt acumulator decât cel specificat pentru sculă.	Vă rugăm să instalați un acumulator de tip multi-volt.

Română

2. Încărcător

Simptom	Cauză posibilă	Remediu
Lampa de indicare a încărcării pâlpâie rapid violet, iar încărcarea acumulatorului nu începe.	Acumulatorul nu este introdus complet.	Introduceți acumulatorul bine.
	În bornele acumulatorului sau în locul de atașare a acumulatorului există corpuri străine.	Scoateți corpurile străine.
Lampa de indicare a încărcării clipește în culoare roșie, iar procesul de încărcare a acumulatorului nu începe.	Acumulatorul nu este introdus complet.	Introduceți acumulatorul bine.
	Acumulatorul este supraîncălzit.	Dacă este lăsat așa, în cazul în care temperatura acestuia scade, acumulatorul va începe să se încarce automat, dar acest lucru poate reduce durata de viață a acumulatorului. Se recomandă ca înainte de a-l încărca, acumulatorul să fie răcit într-un loc bine ventilat, departe de lumina directă a soarelui.
Timpul de utilizare a acumulatorului este scurt, chiar dacă acumulatorul este încărcat complet.	Durata de viață a acumulatorului este epuizată.	Înlocuiți acumulatorul cu unul nou.
Acumulatorul se încarcă foarte greu.	Temperatura acumulatorului, a încărcătorului sau a mediului înconjurător este extrem de scăzută.	Încărcați acumulatorul în spațiu interior sau într-un alt mediu mai cald.
	Orificiile încărcătorului sunt blocate, cauzând supraîncălzirea componentelor sale interne.	Evitați blocarea orificiilor.
	Ventilatorilor de răcire nu funcționează.	Contactați un centru de service autorizat HiKOKI pentru efectuarea de reparații.
Indicatorul de curent USB s-a oprit, iar dispozitivul USB nu se mai încarcă.	Capacitatea acumulatorului a început să se diminueze.	Înlocuiți acumulatorul cu unul care are suficientă capacitate.
		Conectați ștecărul de rețea al încărcătorului într-o priză electrică.
Indicatorul de curent USB nu se oprește, chiar dacă dispozitivul USB s-a încărcat.	Indicatorul de curent USB luminează în verde pentru a indica faptul că USB-ul poate fi încărcat.	Aceasta nu este o defecțiune.
Gradul de încărcare a unui dispozitiv USB nu este clar și în mod similar nu se știe dacă încărcarea este completă.	Indicatorul de curent USB nu se stinge, chiar dacă încărcarea s-a terminat.	Examinați dispozitivul USB, care se încarcă, pentru a confirma gradul său de încărcare.
Încărcarea unui dispozitiv USB se oprește la mijlocul programului.	Încărcătorul a fost conectat la o priză electrică, în timp ce dispozitivul USB a fost încărcat folosind un acumulator drept sursă de curent electric.	Aceasta nu este o defecțiune. Încărcătorul oprește încărcarea USB-lui timp de aproximativ 5 secunde, atunci când distinge surse de curent electric diferite.
	Acumulatorul a fost introdus în încărcător, în timp ce dispozitivul USB a fost încărcat folosind o priză de curent electric drept sursă de curent electric.	
Încărcarea dispozitivului USB se oprește la jumătatea programului dacă acumulatorul și dispozitivul USB sunt încărcate simultan.	Acumulatorul s-a încărcat complet.	Aceasta nu este o defecțiune. Încărcătorul oprește încărcarea USB-ului timp de aproximativ 5 secunde, timp în care verifică dacă încărcarea acumulatorului s-a finalizat cu succes.
Încărcarea dispozitivului USB nu începe dacă acumulatorul și dispozitivul USB sunt încărcate simultan.	Capacitatea rămasă a acumulatorului este foarte diminuată.	Aceasta nu este o defecțiune. Când capacitatea acumulatorului atinge un anumit nivel, încărcarea USB-lui începe automat.

VARNOSTNI UKREPI ZA AKUMULATORSKI SESALNIK

- Da bi se izognili nesrečam kot so ogenj, električni udar in poškodbe, sledite spodnjim "Varnostnim ukrepom".
- Pred uporabo preberite vse "Varnostnim ukrepom" in napravo uporabljajte v skladu z navodili.
- Ta priročnik z navodili hranite tako, da je uporabniku cel čas na voljo.

OPOZORILO

1. Delovno območje naj bo čisto. Razmetano mesto ali delovna miza lahko povzročijo nesreče.
2. Prav tako bodite pozorni na stanje okoli delovnega mesta. Delovno mesto naj bo dovolj svetlo. Naprave ne uporabljajte v prostorih z vnetljivimi tekočinami ali plini.
3. Otroke držite vstran. Ne dovolite, da se sesalca ali kabla dotikajo druge osebe kot upravljevac. Osebe, razen uporabnika, naj se ne približujejo delovnemu prostoru.
4. Uporabite sesalnik, primeren za določeno delo. Napravo uporabljajte le za določene namene.
5. Ne bodite grobi z napajalnimi kablom.
- Polnilnika ne nosite le za napajalni kabel in ne odklapljajte vtičaka iz vtičnice, medtem ko držite le kabel.
- Napajalnega kabla ne približujte vročini, olju in ostrim kotom.
6. Sesalnik je treba skrbno vzdrževati. Zamenjava dodatne opreme mora slediti navodilom za uporabo. Redno preverjajte napajalni kabel polnilnika in prosite prodajalca ali pooblaščenega serviserja za popravilo, če je kabel poškodovan. Če uporabljate podaljševalni kabel, ga redno preverjajte in ga zamenjajte, ko je poškodovan.
7. V naslednjih primerih izključite sesalnik in izklopite baterijo iz sesalnika:
Sesalnik se ne uporablja ali je poslan v popravilo.
Dodatna oprema, kot so podaljševalna cev in filter, sta zamenjana.
Pričakuje se nevarnost.
8. Izogibajte se nenamernemu zagonu. Naprave, priključene na napetost ne prenašajte tako, da imate prst na stikalu. Prepričajte se, da je stikalo izklopljeno, preden vstavite baterijo.
9. Opravite delo dovolj skrbno. Ko uporabljate sesalnik, bodite pozorni na način ravnanja, način dela, okoliške razmere itd. in previdno opravite postopek.
10. Preverite pokvarjene dele.
○ Pred uporabo preverite za poškodbe na zaščitnem pokrovu in drugih delih ter potrdite ali naprava dela normalno in izvaja določene funkcije.
- Na mestih, ki bi lahko vplivala na delovanje preverite za nepravilnosti, preverite nastavitve položaja in stanje spojnik premikajočih se delov, poškodovane dele in stanje dodatkov.
- Po zamenjavi in popravilu poškodovanega zaščitnega pokrova in ostalih delov je treba slediti ukrepom v navodilih za rokovanje. Če v priročniku ni takšnih ukrepov, prosimo, da zahtevate popravilo pri vašem lokalnem prodajalcu ali pooblaščenem serviserju.
- Če stikalo ne deluje, prosimo, da zahtevate popravilo pri vašem lokalnem prodajalcu ali pooblaščenem serviserju. Izogibajte se uporabi sesalnikov, ki jih ni mogoče vključiti ali izključiti s stikalom.
11. Za popravilo sesalnika se obrnite na specializirano trgovino.
○ Ta sesalnik je v skladu z ustreznim varnostnim standardom, zato ga ne spreminjajte.
- Zahtevajte popravilo pri vašem lokalnem prodajalcu ali pooblaščenem serviserju. Če napravo popravite sami, lahko povzročite nesreče ali poškodbe.

12. To napravo lahko uporabljajo otroci starejši od 8 let in osebe z zmanjšanimi fizičnimi, čutilni in mentalnimi zmoglostmi ali brez izkušenj in znanja, če so pod nadzorom, poznajo varno rabo naprave in razumejo mogoča tveganja. Otroci se ne smejo igrati z napravo. Otroci ne smejo čistiti in vzdrževati naprave brez nadzora.

PREVIDNOSTNI UKREPI ZA UPORABO AKUMULATORSKEGA SESALNIKA

Opisani so bili previdnostni ukrepi, ki so običajni za sesalnike. Za sesalnike za električna orodja upoštevajte nadaljnje varnostne ukrepe, opisane spodaj:

OPOZORILO

1. Napravi preprečite, da posrka naslednje:
 - Tekočine (npr. voda, olje) ali vlažni odpadki.
 - Lskre, ki nastanejo pri brušenju ali rezanju kovine.
 - Stvari z visoko temperaturo, kot je prižgana cigareta.
 - Gorljive substance (gorivo, razredčilo, bencin, kerozin, barva itd.), eksplozivne substance (nitroglicerini itd.), vnetljive substance (aluminij, cink, magnezij, titan, rdeči fosfor, rumeni fosfor, celuloid itd.)
 - Ostre stvari, kot so žebliji, britvice ali steklo.
 - Strjene materiale kot so cement in toner in prevodni fini prah kot je kovinski prah in ogljikov prašek.
2. Pred uporabo pravilno nastavite filter. Naprave ne uporabljajte brez filtra ali z napačno nastavljenim filtrom in ne uporabljajte pretrganega filtra. Lahko povzroči napake kot je pregoren motor.
3. Naprave ne uporabljajte z ovirano sesalno odprtino, zračnim dovodom ali izpušno odprtino. Temperatura motorja se lahko zelo poveča ter povzroči deformacijo delov ali pa pregori motor.
4. Ne uporabljajte naprave, ko je s tukji zamašena odprtina za dovod zraka ali talna šoba itn. Temperatura motorja se lahko zelo poveča ter povzroči deformacijo delov ali pa pregori motor.
5. Stikalne plošče ne izpostavljajte močnim udarcem in pazite, da je ne zlomite. Zaradi tega lahko pride do težav.
6. Ne glejte neposredno v lučko. Neupoštevanje tega lahko povzroči poškodbo oči.
Z mehko krpo odstranite umazanijo ali nesnago z leče lučke LED, pri čemer bodite previdni, da ne opraskate leče.
Praske na leči lučke LED lahko zmanjšajo svetlost.
7. Če vam naprava nehote pade na tla ali pa z njo trčite, preverite za zlome, razpoke ali deformacije. Zlom, razpoke ali deformacije lahko povzročijo poškodbe.
8. Ko naprava ni v dobrem stanju ali med delovanjem oddaja čuden zvok, takoj izključite stikalo in zahtevajte popravilo pri vašem lokalnem prodajalcu ali pooblaščenem serviserju. Nadaljevanje uporabe naprave lahko vodi do poškodb.
9. Naprava se uporablja le v zaprtih prostorih. Nikdy ho neupozivajte vonku. Ne uporabljajte v dežju. Hranite ločeno od vode ali olja.
Pride lahko do okvare, saj ta naprava ni vodoodporna.

DODATNA VARNOSTNA NAVODILA

1. Baterijo vedno polnite pri temperaturi 0°C–40°C. Temperatura, nižja od 0°C, bo povzročila prenapetost, kar je nevarno. Baterije ni mogoče polniti pri temperaturi, višji od 40°C.
Najbolj primerna temperatura za polnjenje je 20°C–25°C.
2. Ne uporabljajte polnilnika neprekinjeno.
Ko se eno polnjenje konča, odložite polnilnik za približno 15 minut, preden ponovno polnite baterijo.

Slovenščina

3. Ne dovolite, da bi v luknjo, ki povezuje polnilno baterijo prišel tujek.
 4. Polnilne baterije in polnilnika nikoli ne razstavljajte.
 5. V polnilni bateriji nikoli ne povzročite kratkega stika. Kratek stik v bateriji bo povzročil visok električni tok in pregrevanje. Posledica tega bo pregretje ali poškodba baterije.
 6. Baterije ne izpostavljajte ognju. Če baterija pregori, lahko eksplodira.
 7. Ko se življenjska doba baterije zmanjša za normalno uporabo, jo takoj nesite v trgovino, kjer ste jo kupili. Prazne baterije ne zavrzite.
 8. V prezačevalne reže polnilnika ne vstavljajte predmetov. Vstavljanje kovinskih ali vnetljivih predmetov v prezačevalne reže polnilnika lahko povzroči tveganje električnega udara ali poškodbo polnilnika.
 9. Pri nepretrgani uporabi se naprava lahko pregreje, kar povzroči škodo na motorju in na stikalu. Zato vedno, ko se ohljuje segreje, orodje odložite za nekaj časa.
 10. Prepričajte se, da je baterija trdno nameščena. Če je kakorkoli slabo nameščena lahko odpade in povzroči nesrečo.
 11. Izdelka ne uporabljajte, če se orodje ali električni kontakti baterije (baterijski nosilec) deformirajo. Nameščanje baterije lahko povzroči kratki stik, ki lahko vodi do izhajanja dima ali vžiga.
 12. Na električnih kontaktih (baterijski nosilec) orodja se ne smejo nabrati ostružki ali prah.
 - Pred uporabo se prepričajte, da se na kontaktih niso nabrali ostružki in prah.
 - Med uporabo poskusite preprečiti padanje ostružkov ali prahu z orodja na baterijo.
 - Pri prekinitvi delovanja ali po uporabi orodja ne puščajte na območju, kjer je lahko izpostavljeno padajočim ostružkom ali prahu.
 13. Orodje in baterijo vedno uporabljajte pri temperaturi med -5°C in 40°C .
2. Baterijo ne prebadajte z ostrimi predmeti kot so žebli, ne udarjajte s kladivom, ne stopite nanjo, jo ne mečite ali izpostavljajte težkih fizičnim udarom.
 3. Vidno poškodovane ali deformirane baterije ne uporabljajte.
 4. Baterijo uporabljajte le za določene namene.
 5. Če se baterija ne napolni tudi po preteku določenega časa polnjenja, polnjenje takoj prekinite.
 6. Baterije ne postavljajte ali izpostavljajte visokim temperaturam ali visokem pritisku, na primer v mikrovalovni pečici, sušilcu ali visokotlačni komori.
 7. Ob zaznavi iztekanja ali neprijetnega vonja jo takoj odmaknite od ognja.
 8. Ne uporabljajte je v prostorih, kjer se ustvarja močna statična elektrika.
 9. Ob iztekanju baterije, čudnem vonju, ustvarjanju toplote, razbarvanju ali deformaciji oziroma v kolikor je videti čudna med uporabo, polnjenjem ali shranjevanjem jo takoj odstranite iz opreme ali polnilnika in jo prenehajte uporabljati.
 10. Ne potaplajte baterije in ne dovolite, da vanjo stečejo kakršneoli tekočine. Vstop prevodne tekočine, kot je voda, lahko povzroči poškodbe ter posledično požar ali eksplozijo. Baterijo shranjujte na hladnem, suhem mestu, stran od lahko vnetljivih in gorljivih predmetov. Izogibati se je potrebno jedkim plinskim ozračjem.

POZOR

1. Če tekočina, ki izteka iz baterije pride v stik z vašimi očmi jih ne drgnite, ampak jih operite s svežo, čisto vodo ter takoj obiščite zdravnika. Če ne boste obiskali zdravnika, lahko tekočina povzroči težave z očmi.
2. V primeru, da tekočina pride v stik s kožo ali oblačili jih takoj operite s čisto vodo. Obstaja možnost, da lahko to povzroči draženje kože.
3. Če opazite rj, čuden vonj, pregrevanje, razbarvanje, deformacijo in/ali druge nepravilnosti pri prvi uporabi baterije, je ne uporabljajte in jo vrnite dobavitelju ali prodajalcu.

OPOZORILO

Če v priključek litij-ionske baterije pride prevoden tujek, lahko pride v bateriji do kratkega stika, kar lahko sproži požar. Ob shranjevanju litij-ionske baterije upoštevajte naslednje vsebine.

- V škatlo za shranjevanje ne shranjujte prevodnih stvari, žebeljev in žic kot sta železna in bakrena žica.
- Da preprečite nastanek kratkega stika, namestite baterijo v orodje ali pa varno vstavite pokrov baterije, ki pokriva prezačevalno režo.

GLEDE TRANSPORTA LITIJEVIH BATERIJ

Pri transportu litijevih baterij upoštevajte naslednje previdnostne ukrepe.

OPOZORILO

Obvestite transportno podjetje o tem, da paket vsebuje litijevo baterijo, in o izhodni moči ter upoštevajte navodila transportnega podjetja, ko urejate prevoz.

- Litijeve baterije, ki imajo izhodno moč višjo od 100 Wh so označene kot nevarno blago in za njih boste morali izpolniti posebne prijave postopke.
- Pri mednarodnem transportu morate upoštevati mednarodno zakonodajo in pravila ter ureditve ciljne države.
- Če je v električnem orodju nameščen BSL36B18X, bo izhodna moč presegla 100 Wh in enota bo razvrščena kot nevarno blago za klasifikacijo tovora.

OPOZORILO ZA LITIJ-IONSKO BATERIJO

Za podaljšanje življenjske dobe je litij-ionska baterija opremljena z zaščitno funkcijo, ki ustavi delovanje.

V spodaj opisanih primerih od 1 do 3 se pri uporabi tega izdelka, tudi če je vključen, motor lahko ustavi. To ni težava, ampak rezultat zaščitne funkcije.

1. Ko se porabi preostala moč baterije, se motor ugasne. V tem primeru baterijo takoj napolnite.
2. Če je orodje preobremenjeno, se motor lahko ustavi. V tem primeru izklopite orodje in odstranite vzroke preobremenitve. Následne ho budete močop opá použít.
3. Če se baterija pregreje zaradi preobremenitve, se bo ustavil dovod moči.

V tem primeru prenehajte z uporabo baterije in počakajte, da se ohladi. Po tem lahko orodje znova uporabite.

Prosimo, da upoštevate naslednja opozorila in svarila.

OPOZORILO

Da bi preprečili iztekanje baterije, ustvarjanje toplote, oddajanje dima, eksplozijo in vžig, prosimo, da upoštevate naslednja varnostna opozorila.

1. Preprečite nabiranje ostružkov in prahu na bateriji.
 - Med delom poskrbite, da ostružki in prah ne padajo na baterijo.
 - Med delom poskrbite, da se morebitni ostružki in prah z električnega orodja ne nabirajo na bateriji.
 - Neuporabljeno baterijo ne shranjujte na mestu, kjer je izpostavljena ostružkom in prahu.
 - Preden baterijo shranite odstranite ostružke ter prah, ki se lahko sprimejo na baterijo in ne hranite jo skupaj s kovinskimi deli (vijaki, žebliji itn.).

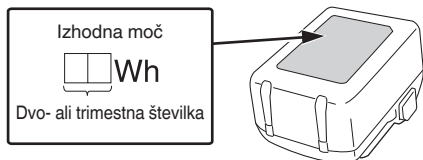

23	Zračna pištola	28	Žagin list
24	Filter ventilatorja	29	Stikalo indikatorja preostale energije baterije
25	Očistite tudi prah na ograji	30	Lučka indikatorja preostale energije baterije
26	Zareza	31	Prikazna plošča
27	Utor ograje		

PREVIDNOSTNI UKREPI ZA POVEZAVO Z NAPRAVO USB (UC18YSL3)

Ko pride do nepričakovane težave, je mogoče, da bodo podatki na napravi USB, ki je povezana s tem izdelkom, poškodovani ali izgubljeni. Vedno naredite varnostno kopijo podatkov na napravi USB, preden jo uporabite s tem izdelkom.

Naše podjetje ne prevzema odgovornosti za podatke, ki so shranjeni na napravi USB in se poškodujejo ali izgubijo, ali za poškodbe na povezani napravi.

OPOMBU

- Pred uporabo preverite, če so na kablu USB kakršne koli napake ali poškodbe.
Uporaba okvarjenega ali poškodovanega kabla USB lahko povzroči dim ali ogenj.
- Ko proizvoda ne uporabljate, pokrijte vrata USB z gumijastim pokrovčkom.
Zbiranje prahu itd. v vratih USB lahko povzroči nastajanje dima ali ogenj.

OPOMBA

- Med polnjenjem USB lahko pride do občasnih prekinitev.
- Ko naprave USB ne polnite, odstranite napravo USB s polnilnika.
Če tega ne boste storili, boste skrajšali življenjsko dobo naprave USB, pride pa lahko tudi do nepričakovanih nesreč.
- V tem primeru morda ne bo mogoče napolniti naprav USB, kar je odvisno od vrste naprave.

SIMBOLI

OPOZORILO

V nadaljevanju so prikazani simboli, uporabljeni pri stroju. Pred uporabo se prepričajte, da jih razumete.

	R36DB: Akumulatorski sesalnik
	Da ne bi prišlo do poškodb, mora uporabnik prebrati navodila.
	Samo za države EU Električni orodij ne odlagajte med hišne odpadke! V skladu z evropsko direktivo 2012/19/EU o odpadni električni in elektronski opremi in njeni uresničitvi v skladu z nacionalnim pravom se morajo električna orodja, ki so dosegla življenjsko dobo ločeno zbirati in okolju prijazno reciklirati.
	Opozorilo
	Stikalo za vklop
	Stikalo za izklop
	Odklopite baterijo
	Prepovedan postopek
	Način visokega delovanja
	Način srednjega/nizkega delovanja
	Gumb za IZKLOP

IMENA DELOV (Silka 1–Silka 21)

①	Lučka LED	⑫	Talna šoba
②	Tipka ploščica	⑬	Držalo šobe
③	Motor	⑭	Odprtina za dovod zraka
④	Ohišje	⑮	Zatič
⑤	Posoda za prah	⑯	Kontrolna lučka napolnjenosti
⑥	Baterija	⑰	Štrleča oznaka
⑦	Pas	⑱	Filter
⑧	Stikalna plošča	⑲	Projekcija
⑨	Indikatorska lučka	⑳	Ohišje utorov
⑩	Podaljševalna cev	㉑	Prah
⑪	Šoba za reže	㉒	Rezila za odstranitev prahu (3 kosi) (Pritrjena na notranji strani ohišja za prah)

Slovenščina

Baterija

	Zasveti ; Preostala moč baterije je več kot 75%.
	Zasveti ; Preostala moč baterije je med 50 in 75%.
	Zasveti ; Preostala moč baterije je med 25 in 50%.
	Zasveti ; Preostala moč baterije je manj kot 25%.
	Utripa ; Baterija je skoraj prazna. Baterijo napolnite takoj, ko bo mogoče.
	Utripa ; Izhod se je ustavil zaradi visoke temperature. Odstranite baterijo in počakajte, da se orodje v celoti ohladi.
	Utripa ; Izhod je prekinjen zaradi napake ali okvare. Težava je lahko baterija, zato se obrnite na prodajalca.

** Glede na postopek EPTA 01/2014
Teža ne vključuje dodatkov.

OPOMBA

Zaradi HiKOKIJEVEGA programa nenehnega raziskovanja in razvoja se specifikacije lahko spremenijo brez predhodnega obvestila.

2. Baterija (na voljo posebej)

Model	BSL36A18X
Napetost	36 V / 18 V (samodejni preklon*)
Kapaciteta baterije	2,5 Ah / 5,0 Ah (samodejni preklon*)
Razpoložljivi brezžični izdelki**	Večvoltne serije, izdelek 18 V
Razpoložljiv polnilnik	Drsni polnilnik za litij-ionske baterije

* Orodje se bo samodejno preklonilo.

** Podrobnosti si oglejte v našem splošnem katalogu.

POLNJENJE

Pred uporabo električnega orodja napolnite baterijo po sledečem postopku.

1. Napajalni kabel polnilnika vključite v vtičnico.

Ob priključitvi vtičnega polnilnika v vtičnico bo kontrolna lučka napoljenosti utripala rdeče (v 1-sekundnih intervalih).

2. Vstavite baterijo v polnilnik.

Trdno vstavite baterijo v polnilnik, kot je prikazano na **SI. 3** (na strani 2).

3. Polnjenje

Pri vstavljanju baterije v polnilnik bo kontrolna lučka napoljenosti utripala modro.

Ko bo baterija povsem napolnjena, bo kontrolna lučka gorela zeleno. (Glej **Tabela 1**)

(1) Označba kontrolne lučke napoljenosti

Označbe kontrolne lučke napoljenosti bodo takšne, kot je prikazano v **Tabeli 1**, glede na pogoje polnilnika ali baterije za polnjenje.

STANDARDNA OPREMA

Zraven glavnega orodja (1 orodje) vsebuje paket pribor napisan na strani 219.

Baterija in polnilnik baterij nista priložena temu izdelku.

Standardni pribor se lahko spremeni brez obvestila.

UPORABA

○ Nezahtevno sesanje suhih površin

SPECIFIKACIJE

1. Električno orodje

Predmet		Model	R36DB
Napetost			36 V
Uporaba			Suhi tip
Neprekinjeni čas delovanja (Baterija: uporaba BSL36A18X)	3 (VISOKO)		Pribl. 15 minut.
	2 (SREDNJE)		Pribl. 30 minut.
	1 (NIZKO)		Pribl. 60 minut.
Moč sesanja			3 (VISOKO): pribl. 155 W 2 (SREDNJE): pribl. 65 W 1 (NIZKO): pribl. 35 W
Zmogljivost zbiranja prahu			560 mL
Batteri til rådighed til dette værktøj*			Večvoltna baterija
Dimenzije (D × G × V)			478 mm × 112 mm × 169 mm
Teža**			1,6 kg (BSL36A18X) 1,9 kg (BSL36B18X)

* Obstojećih baterij (serije BSL3660/3626X/3626/3625/3620, BSL18.... in BSL14....) ni mogoče uporabiti s tem orodjem.

Tabela 1

Kazalniki kontrolne lučke napoljenosti				
Kontrolna lučka napoljenosti (RDEČ/MODER/ZELEN/VIJOLIČEN)	Pred polnjenjem	Utripa (RDEČ)	Sveti za 0,5 sekunde. Ne sveti za 0,5 sekunde. (ugasne se za 0,5 sekunde)	Priključen v električni vir
	Med polnjenjem	Utripa (MODER)	Sveti za 0,5 sekunde. Ne sveti 1 sekundo. (izklopljeno 1 sekundo)	Zmogljivost akumulatorja znaša manj kot 50%
		Utripa (MODER)	Sveti za 1 sekundo. Ne sveti za 0,5 sekunde. (ugasne se za 0,5 sekunde)	Zmogljivost akumulatorja znaša manj kot 80%
		Sveti (MODER)	Nenehno sveti	Zmogljivost akumulatorja znaša več kot 80%
	Polnjenje končano	Sveti (ZELEN)	Nenehno sveti (Neprekinjeno brenčanje: okoli 6 sekund)	
	Mirovanje po pregretju	Utripa (RDEČ)	Sveti za 0,3 sekunde. Ne sveti za 0,3 sekunde. (ugasne se za 0,3 sekunde)	Pregreta baterija. Ni mogoče napolniti. (Polnjenje se bo izvršilo, ko se baterija ohladi)
	Polnjenje ni možno	Utripa (VIJOLIČEN)	Sveti za 0,1 sekunde. Ne sveti za 0,1 sekunde. (Brenčanje v presledkih: okoli 2 sekundi)	Napaka v bateriji ali polnilniku

(2) Temperature in čas polnjenja baterije
Temperatura in čas polnjenja je prikazan v **Tabela 2**.

Tabela 2

		Polnilnik	UC18YSL3				
Baterija	Vrsta baterije		Li-ion				
	Temperature pri katerih se lahko baterija polni		0°C–50°C				
	Napetost polnjena	V	14,4		18		
	Čas polnjenja, pribl. (pri 20°C)	min	Serija BSL14xx		Serija BSL18xx		Večvoltna serija
			(4 celice)	(8 celic)	(5 celic)	(10 celic)	(10 celic)
		BSL1415S : 15 BSL1415 : 15 BSL1415X : 15 BSL1420 : 20 BSL1425 : 25 BSL1430C : 30	BSL1430 : 20 BSL1440 : 26 BSL1450 : 32 BSL1460 : 38	BSL1815S : 15 BSL1815 : 15 BSL1815X : 15 BSL1820 : 20 BSL1820M : 20 BSL1825 : 25 BSL1830C : 30 BSL1850C : 32	BSL1830 : 20 BSL1840 : 26 BSL1850 : 32 BSL1860 : 38	BSL36A18 : 32 BSL36A18X : 32 BSL36B18 : 52 BSL36B18X : 52	
USB	Napetost polnjenja	V	5				
	Polnilni tok	A	2				

OPOMBA

Čas polnjenja je odvisen od temperature okolja in napetosti električnega vira.

Slovenščina

4. Izključite napajalni kabel polnilnika iz vtičnice.

5. Polnilnik trdno primate in izvlecite baterijo.

OPOMBA

Baterijo izvlecite iz polnilnika po uporabi in jo shranite.

V zvezi z električnim tokom v primeru novih baterij itd.

Ker notranja kemijska snov novih baterij in baterij, ki niso bile dlje časa uporabljene, ni aktivirana, je lahko električni tok nizek, ko jih uporabljate prvič in drugič. To je časovno omejen pojav in normalen čas, potreben za polnjenje, se povrne po 2–3 polnjenjih baterije.

Kaj storiti za daljše delovanje baterij.

- (1) Baterije napolnite, preden se popolnoma praznijo. Če začitite, da moč orodja upada, ga prenehajte uporabljati in napolnite njegovo baterijo. Če nadaljujete z uporabo orodja in porabite električni tok, se lahko baterija poškoduje, kar skrajša njeno življenjsko dobo.
- (2) Izogibajte se polnjenju pri visokih temperaturah. Akumulatorska baterija bo takoj po uporabi vroča. Če boste takšno baterijo polnili takoj po uporabi, se bo njena notranja kemijska snov izčrpala in življenjska doba baterije se bo skrajšala. Pustite baterijo in jo napolnite potem, ko se je nekaj časa ohlajala.

POZOR

- Pri polnjenju segreje baterije, ki je bila dalj časa izpostavljena neposredni sončni svetlobi ali pa je bila pravkar uporabljena, bo kontrolna lučka napoljenosti zasvetila za 0,3 sekunde, ne bo svetila za 0,3 sekunde (ugasne se za 0,3 sekunde). V takem primeru najprej počakajte, da se baterija ohladi, in šele nato pričnite s polnjenjem.
- Ko kontrolna lučka napoljenosti utripa (vsake 0,2 sekunde), preverite, ali so na kontaktih polnilnika tujki, in jih odstranite. Če tujkov ni, gre verjetno za okvaro baterije ali polnilnika. Odnosite ju v pooblaščen servisni center.

Polnjenje naprave USB in baterije preko električne vtičnice	19-b	7
Kako napolniti napravo USB	20	8
Ko je polnjenje naprave USB zaključeno	21	8
Izbor priključkov	—	220

- *1 a. Filter brez umazanije in prahu
b. Neobrabrljena guma
c. Priključek brez poškodb
- *2 Če filter ni pravilno nameščen, prah in umazanija lahko vstopita v enoto in pridel lahko do poškodbe ali okvare.
- *3 Posodo za prah lahko namestite tudi s šobo navzgor. (Slika 8-a)

Mode	Neprekinjeni čas delovanja
	BSL36A18X
3 (VISOKO)	Pribl. 15 minut.
2 (SREDNJE)	Pribl. 30 minut.
1 (NIZKO)	Pribl. 60 minut.

* Neprekinjeno delovanje se spreminja glede na stanje baterije. Uporabite tabelo kot smernico.

OPOMBA

- Za zmanjševanja hrupa pri uporabi naprave prekopite na način 1.
 - Ko uporabljate način 3 na določenih površinah, lahko sesalna sila povzroči težje delovanje. Če se to zgodi, prekopite na način 2 ali 1.
- *5 Ko nameščate šobo ali podaljševalno cev, jo vstavljajte med sukanjem v smeri, ki jo prikazuje puščica. Prav tako zasukajte v smeri, ki jo prikazuje puščica pri odstranjevanju. (Slika 11-a)
Zasuk v nasprotni smeri lahko privede do odstranitve posode za prah iz ohišja.

*6 OPOMBA

- Usmerite odprtino za dovod zraka navzdol, saj se lahko prah raztrese, ko odstranjujete posodo za prah.
 - Če se po odstranitvi prahu sesalna moč ne povrne, očistite filter. (Glejte »Čiščenje filtra« na strani 179.)
- *7 Naprava ima vgrajen mehanizem za strganje prahu, ki se je prijel na filter, ko odstranjujete posodo za prah. Da prah postrgate še bolj učinkovito, večkrat obrnite posodo za prah naprej in nazaj (2 do 3-krat ali več). Držite enoto, tako da se posoda za prah ne sname iz ohišja enote in jo večkrat zavrtite v prikazani smeri.

INDIKATORSKA LUČKA (Slika 10)

Obvestilo o čiščenju filtra

Če se filter zamaši in sesalna moč zmanjša, bo zasvetila indikatorska lučka.

In glavna enota bo izdala pulzirajoč zvok.

Vendar to ni znak napake.

Če se to zgodi, izpraznite posodo za prah in očistite filter. (glejte **Slika 12** in **Slika 13**, »VZDRŽEVANJE IN PREGLEDOVANJE« na strani 179.)

Obvestilo o blokadi odprtine za dovod zraka

Če odprtina za dovod zraka postane blokirana med uporabo - na primer med sesanjem preproge - bo glavna enota oddala pulzirajoč zvok, indikatorska lučka pa bo zasvetila. Vendar pa to ni znak okvare.

Odpravite blokado odprtine za dovod zraka, če se to zgodi.

Dejanje	Slika	Stran
Odstranjevanje in nameščanje baterije (na voljo posebej)	2	2
Polnjenje	3	2
Odstranjevanje posode za prah	4	2
Odstranjevanje filtra	5	2
Preverite filter*1	6	3
Namestite filter*2	7	3
Namestitev posode za prah*3	8	3
Delovanje stikala*4	9	4
Uporaba*5	11	5
Praznjenje posode za prah*6	12	6
Učinkovito odstranjevanje prahu*7	13	6
Indikator preostale energije baterije	18	7
Polnjenje naprave USB preko električne vtičnice	19-a	7

OPOMBA

Če neprekinjeno deluje, ko se filter zamaši ali odprtina za dovod zraka postane blokirana, naprava preneha delovati s temperaturno zaščito motorja.

VZDRŽEVANJE IN PREGLEDOVANJE**OPOZORILO**

○ Za pregled in vzdrževanje se prepričajte, da izklopite stikalo in izključite baterijo.

○ Ne delajte z mokrimi rokami. Lahko povzroči električni udar ali poškodbe.

1. Čiščenje filtra

Če je slaba učinkovitost sesanja tudi, ko ste posodo za prah izpraznili, odstranite filter in ga umijte s toplo ali hladno vodo. (Voda ne sme biti vroča na dotik). Po pranju ga posušite stran od neposredne sončne svetlobe. **(Slika 14-a)**

Lahko pa odpihnete morebitne ostanke, ki so pritrjeni na filter od znotraj proti zunaj z zračno pištolo ali nečim podobnim. **(Sl. 14-b)**

Zračni tlak: Splošni tlak (približno 0,6 MPa)

OPOMBA

○ Filtra ne operite v pralnem stroju.

○ Filtra ne perite v vroči vodi ali ga sušite na ognju.

○ Ne odstranjajte filtra ventilatorja.

○ Ne uporabljajte zračne pištole ali podobnega orodja za čiščenje filtra, filtra ventilatorja ali same naprave. **(Sl. 14-c)**

To lahko potisne umazanijo v napravo in povzroči okvaro.

2. Čiščenje filtra ventilatorja

Če je na filtru ventilatorja prah, držite sesalec s filtrom ventilatorja obrnjenim navzdol, da preprečite prahu, da bi vstopil v motor in ga narahlo očistite z malo krtačo, kot je rabljena zobna ščetka. Filtra ne ščetkajte močno. **(Sl. 15)**

3. Pregled talne šobe

Preglejte talno šobo in se prepričajte, da njeno rezilo ni odmaknjeno. Če je rezilo odmaknjeno, ga pritisnite, da se zatakne v štrlino.

Uporaba z odmaknjenim rezilom lahko povzroči madeže. Ko zamenjate rezilo, ga vstavite od zareze v vodilu in ga speljite vzdolž utora. Prepričajte se, da v celotni liniji ni povešanja. **(Sl. 16)**

4. Pregled montažnih vijakov

Redno pregledujte vse montažne vijake in zagotovite, da so tesno pritrjeni. V kolikor bi kateri vijak bil zrahljan ga takoj privijte. Če tega ne storite lahko pride do resne nevarnosti.

5. Vzdrževanje motorja

Zračniki motorja so »srce« električne naprave.

Pri uporabi bodite pozorni, da se zračnik ne poškoduje in/ali zmoči z oljem ali vodo.

6. Pregled kontaktov (orodje in baterija)

Pred uporabo se prepričajte, da se na kontaktih niso nabrali ostružki in prah.

Občasno preverite pred, med in po uporabi.

POZOR

Odstranite ostružke ali prah, ki se je morda nabral na kontaktih.

V nasprotnem primeru lahko pride do okvare.

7. Zunanje čiščenje

Ko je orodje umazano obrišite z mehko suho krpo ali s krpo, navlaženo z milnico. Ne uporabljajte klorovih topil, bencina ali razredčevalcev barve, saj ti stopijo plastiko.

8. Shranjevanje

Električno orodje in baterijo hranite na mestu, kjer je temperatura nižja od 40°C in ni dosegljivo otrokom.

Pri shranjevanju v pokončnem položaju, pritrđite pas na obešalnik.

OPOMBA

○ Ne hranite ga na mestu, kjer lahko otroci napravo enostavno dosežejo ali jo vzamejo ven.

○ Ne shranjujte v vlažnem okolju ali v območju, ki je izpostavljeno dežju.

○ Ne shranjujte na neposredni sončni svetlobi ali lokaciji, kjer se lahko temperature nenadoma spremenijo

○ Ne hranite na mestu, kjer se nahajajo hlapni materiali, ki se lahko vnamejo ali eksplodirajo.

○ Ne postavljajte naprave ob steno ne da bi uporabili pas, da jo pritrđite na mesto. **(Sl. 17)**

V nasprotnem primeru lahko pride do poškodbe zaradi padca.

○ Shranjevanje litij-ionskih baterij.

Zagotovite, da so litij-ionske baterije popolnoma napolnjene, preden jih shranite.

Dolgotrajno shranjevanje baterij (3 mesece ali več), ki so le malo napolnjene, lahko vodi do slabšega delovanja, znatnega zmanjšanja časa uporabe baterije ali povzroči, da baterij ni več možno napolniti.

Vendar pa se lahko znatno zmanjšan čas uporabe baterije popravi tako, da se baterije dva do petkrat ponavljajoče napolnijo in uporabijo.

Če je kljub ponavljajočem polnjenju in uporabi čas baterije še vedno zelo kratek, baterije zavržite in kupite nove.

POZOR

Pri uporabi in vzdrževanju električnih orodjih je treba upoštevati varnostne uredbe in standarde, ki so določene za vsako državo.

Pomembno obvestilo o baterijah za akumulatorsko orodje HiKOKI

Obvezno uporabljajte naše originalne akumulatorske baterije. Za varnost in pravilno delovanje našega akumulatorskega električnega orodja ne jamčimo, če uporabljate baterije, ki jih ni izdelalo naše podjetje, in če baterijo razstavite ali preoblikujete (na primer razstavite in zamenjate celice ali druge notranje dele).

GARANCIJA

Garantiramo za HiKOKI električna orodja v skladu z ustavno/državno veljavnimi uredbami. Garancija ne zajema napak ali poškodb, ki nastanejo zaradi nepravilne uporabe, zlorabe ali normalne obrabe. V primeru pritožbe pošljite sestavljeno električno orodje skupaj z GARANCIJSKIM CERTIFIKATOM, ki ga najdete na koncu teh navodil za uporabo, na pooblašeni servis HiKOKI.

ODPRAVLJANJE MOTENJ

Uporabite pregled v spodnji tabeli, če orodje ne deluje normalno. Če to ne odpravi težave, se posvetujte z vašim prodajalcem ali HiKOKI pooblaščenim servisnim centrom.

1. Električno orodje

Težava	Mogoč vzrok	Odprava
Orodje ne deluje	Baterija je prazna	Napolnite baterijo.
Orodje se je nenadoma ustavilo	Ventilator je zamašen s prahom, kar povzroči preobremenitev	Obrnite se na prodajno mesto in se dogovorite za demontažo in čiščenje izdelka.
	Baterija je pregreta.	Počakajte, da se ohladi.
	Motor je pregret.	Odstranite prah in očistite filter. In potem pustite, da se motor ohladi.
Slabo sesanje	Posoda za prah je polna.	Odstranite prah.
	Šoba je zamašena.	Odstranite oviro.
	Šoba ali podaljševalna cev je ohlapna.	Trdno pritegnite enoto.
	Šoba ali podaljševalna cev je počena ali poškodovana.	Zamenjajte enoto z novo.
	Filter je zamašen.	Zavrtite posodo za prah in prah postrgajte z rezilom za odstranjevanje prahu, ali pa odstranite filter in ga narahlo udarite ali očistite z vodo.
Izpušna odprtina ali glavna enota je vroča	Motor se pregreva, ker je posoda za prah polna, ali je filter zamašen.	Odstranite prah. Ali pa očistite filter.
Nenormalen zvok/neprijeten vonj	Filter ni pravilno nameščen, kar lahko pride do vdor tujkov v motor.	Odstranite posodo za prah, usmerite odprtino za dovod zraka navzdol in nežno stresite za odstranitev tujkov ali prahu. Če se nenormalni zvok/neprijeten vonj ne bo odpravil, je morda poškodovan motor. Takoj prenehajte z uporabo in se dogovorite za popravilo.
Baterije ni mogoče namestiti	Poskušanje namestitve baterije, ki ni navedena za orodje.	Namestite večvoltno baterijo.

2. Polnilnik

Težava	Mogoč vzrok	Odprava
Lučka za prikaz polnjenja hitro utripa v vijolični barvi in polnjenje baterije se ne prične.	Baterija ni povsem vstavljena.	Čvrsto vstavite baterijo.
	Na kontaktih baterije ali na mestu, kjer je baterija pritrjena, so tujki.	Odstranite tujke.
Lučka za prikaz polnjenja utripa rdeče in polnjenje baterije se ne prične.	Baterija ni povsem vstavljena.	Čvrsto vstavite baterijo.
	Baterija je pregreta.	Če jo pustite pri miru, se bo baterija pričela samodejno polniti, če se bo znižala njena temperatura, vendar lahko to vpliva na življenjsko dobo baterije. Priporočamo, da baterijo ohladite na dobro prezračevanem mestu brez neposredne sončne svetlobe.
Čas delovanja baterije je kratek, čeprav je baterija popolnoma napolnjena.	Življenjska doba baterije je potekla.	Zamenjajte baterijo z novo.
Baterija se polni veliko časa.	Temperatura baterije, polnilnika ali okolice je zelo nizka.	Napolnite baterijo v notranjih prostorih ali v drugem toplem okolju.
	Odprtine polnilnika so blokirane, zato so se notranje komponente pregrele.	Ne blokirajte odprtin.
	Hladilni ventilator ne deluje.	Kontaktirajte pooblaščen servisni center HiKOKI zaradi popravil.
Lučka za napajanje USB se je izklopila in naprava USB se je nehala polniti.	Baterija je skoraj prazna.	Zamenjajte baterijo z baterijo, ki ni prazna.
		Povežite vtičač polnilnika s vtičnico.
Lučka za napajanje USB se ne izklopi, čeprav je naprava USB končala s polnjenjem.	Lučka za polnjenje USB postane zelene barve, da prikaže, da je polnjenje z USB mogoče.	To ni okvara.
Ni jasno, kakšno je stanje napolnjenosti naprave USB in ali je polnjenje končano.	Lučka za napajanje USB se ne izklopi, tudi ko je polnjenje zaključeno.	Preverite stanje polnjenja naprave USB, ki se polni.
Polnjenje naprave USB se na sredi ustavi.	Polnilnik ste povezali z električno vtičnico, medtem ko se je polnilna naprava USB, ki je za vir energije uporabljala baterijo.	To ni okvara. Polnilnik ustavi polnjenje USB za okoli 5 sekund, ko menjuje vire napajanja.
	V polnilnik ste vstavili baterijo, medtem ko se je polnilna naprava USB z električno vtičnico kot virom energije.	
Polnjenje naprave USB se na sredi ustavi, ko se hkrati polnita baterija in naprava USB.	Baterija je povsem napolnjena.	To ni okvara. Polnilnik ustavi polnjenje USB za okoli 5 sekund, ko preveri, če se je baterija uspešno povsem napolnila.
Polnjenje naprave USB se ne prične, ko se hkrati polnita baterija in naprava USB.	Preostala zmogljivost baterije je zelo nizka.	To ni okvara. Ko zmogljivost baterije doseže določeno raven, se samodejno prične polnjenje USB.

BEZPEČNOSTNÉ OPATRENIA PRE AKUMULÁTOROVÝ VYSÁVAČ

- Aby ste predišli nehodám, ako sú požiar, úraz elektrickým prúdom a zranenia, sa uistite, že postupujete podľa „Bezpečnostných opatrení“ uvedených nižšie.
- Pred použitím si prečítajte všetky „Bezpečnostné opatrenia“ a používajte zariadenie správne podľa pokynov.
- Uistite sa, že tento návod na použitie bude uchovaný na mieste, kde doň môže užívateľ kedykoľvek nahliadnuť.

VÝSTRAHA

1. Pracovisko udržiavajte v čistote. Neporiadok na pracovisku alebo na pracovnom stole môže spôsobiť nehodu.
2. Venujte tiež pozornosť situácii v okolí pracoviska. Zabezpečte dostatočné osvetlenie pracoviska. Zariadenie nepoužívajte na miestach s horľavou kvapalinou alebo horľavým plynom.
3. Uchovávajte mimo dosahu detí. Ne nechajte, aby sa vysávača alebo kábla dotýkali iné osoby než obsluha zariadenia. Neumožnite prístup na pracovisko iným osobám než obsluhu prístroja.
4. Použite vysávač vhodný na tento typ práce. Prístroj používajte len na určený účel.
5. Napájací kábel nepoužívajte hrubým spôsobom.
- Nabíjačku neprenášajte uchopenú len za napájací kábel, ani neťahajte zástrčku zo zásuvky držiac za napájací kábel.
- Napájací kábel chráňte pred teplom, olejom a ostrými hranami.
6. Vysávač by mal byť podrobený dôkladnej údržbe. Výmena príslušenstva by sa mala vykonávať podľa pokynov v návode. Pravidelne kontrolujte napájací kábel nabíjačky a požiadajte svojho miestneho predajcu alebo zástupcu autorizovaného servisu ohľadne opravy v prípade poškodenia. Ak používate predlžovací kábel, kontrolujte ho pravidelne a pri jeho poškodení ho vymeňte.
7. V nasledujúcich prípadoch vypnite vysávač a odpojte batériu od vysávača:
 - Vysávač sa nepoužíva alebo je odoslaný na opravu. Príslušenstvo, ako napríklad predlžovacia rúrka a filter sa vymieňajú.
 - Hrozíace nebezpečenstvo.
8. Zabráňte náhlemu spusteniu. Neprenášajte zariadenie, ktoré je pripojené k zdroju napájania s prstom umiestneným na spínači. Pred vložením batérie skontrolujte, či je vypínač vypnutý.
9. Práci venujte dostatočnú pozornosť. Pri používaní vysávača venujte pozornosť spôsobu manipulácie, spôsobu vykonania práce, okolitej situácii atď. a celú operáciu vykonávajte opatrne.
10. Skontrolujte, či nie je poškodený akýkoľvek diel.
- Pred použitím vykonajte kontrolu, či ochranný kryt alebo iné diely nie sú akokoľvek poškodené a uistite sa, či prístroj funguje normálne a plní špecifikované funkcie.
- Skontrolujte všetky miesta, či sa na nich nevyskytujú akékoľvek abnormality, ktoré môžu negatívne ovplyvniť prevádzku, nastavenie polohy a stav upnutia pohyblivých častí, poškodených častí alebo stav uchytienia.
- Výmena a oprava poškodeného ochranného krytu a iných súčastí by sa mala riadiť ustanoveniami manipulačných pokynov. Pokiaľ návod žiadne také ustanovenia neobsahuje, požiadajte o opravu vášho miestneho predajcu alebo zástupcu autorizovaného servisu.
- Ak spínač zlyhá, požiadajte o opravu svojho miestneho predajcu alebo zástupcu autorizovaného servisu. Nepoužívajte vysávač, ktorý nie je možné zapnúť alebo vypnúť za pomoci spínača.
11. Za účelom opravy vysávača sa obráťte na špeciálnu dielňu.

- Pretože tento vysávač vyhovuje príslušnej bezpečnostnej norme, neupravujte ho.
 - Uistite sa, že požiadate o opravu svojho miestneho predajcu alebo zástupcu autorizovaného servisu. Pokiaľ budete opravu vykonávať sami, môže dôjsť k nehode alebo úrazu.
12. Tento spotrebič môžu používať deti od veku 8 rokov a osoby so zníženými telesnými, zmyslovými alebo mentálnymi schopnosťami alebo bez dostatočných skúseností a vedomostí, ak sú pod dozorom alebo boli oboznámené s bezpečným používaním spotrebiča a chápu bezpečnostné riziká s tým spojené. Deti by sa nemali so spotrebičom hrať. Čistenie a používateľskú údržbu nesmú deti vykonávať bez dozoru.

BEZPEČNOSTNÉ OPATRENIA NA POUŽITIE AKUMULÁTOROVÉHO VYSÁVAČA

Boli spísané preventívne opatrenia spoločné pre vysávače. Pokiaľ ide o vysávače určené pre elektrické náradie, riadte sa nasledovnými nižšie uvedenými preventívnymi opatreniami:

VÝSTRAHA

1. Zabráňte prístroju aby nasal nasledujúce látky:
 - Tekutiny (napr. voda, olej) alebo vlhké nečistoty.
 - Iskru vytvorenú počas brúsenia alebo rezania kovov.
 - Predmety s vysokou teplotou, ako napríklad zapálená cigareta.
 - Horľavé látky (benzín, riedidlo, technický benzín, petrolej, náterová farba atď.), výbušné látky (nitroglycerín atď.), zápalné látky (hliník, zinok, magnézium, titán, červený fosfor, žltý fosfor, celulozid atď.)
 - Ostré predmety ako sú kince, žiletky alebo sklo.
 - Tuhnúce materiály, ako je cementový prach a farbivo, vodivý jemný prach, ako je kovový prach a uhlíkový prach.
2. Pred použitím správne nastavte filter. Nepoužívajte prístroj bez filtra, ani s filtrom nastaveným v nesprávnej polohe a nepoužívajte natrhnutý filter. Môže spôsobiť poruchu, ako napríklad spálenie motora.
3. Nepoužívajte prístroj s upchatým sacím otvorom, prívodom vzduchu alebo výfukovým otvorom. Teplota motora môže nadmerne stúpnuť, čo spôsobí problémy ako je deformácia súčastí alebo spálenie motora.
4. Spotrebič nepoužívajte, ak sú podlahová hubica alebo sací otvor atď. upchaté cudzorodými predmetmi. Teplota motora môže nadmerne stúpnuť, čo spôsobí problémy ako je deformácia súčastí alebo spálenie motora.
5. Dbajte na to, aby nedošlo k silným otrasom na prepínačom paneli, môže sa poškodiť. Môže to viesť k ťažkostiam.
6. Nepozerajte sa priamo do svetla. Takáto činnosť môže spôsobiť poranenie očí. Utrite všetky nečistoty alebo špinu prilpenú k šošovke LED svetla jemnou handričkou, pričom dávajte pozor, aby ste šošovku nepoškriabali. Škrabance na šošovke LED svetla môžu spôsobiť zníženie jasů.
7. Ak vám prístroj náhodou spadne alebo doň narazíte, skontrolujte, či nedošlo k jeho rozbitiu, prasknutiu alebo deformácii. Rozbitie, trhliny alebo deformácie môžu spôsobiť úraz.
8. Ak je prístroj v zlom stave, alebo vydáva abnormálny zvuk počas používania, okamžite vypnite spínač a požiadajte o nápravu u vášho miestneho predajcu alebo zástupcu autorizovaného servisu. Ďalšie používanie prístroja v tomto stave môže viesť k úrazu.
9. Toto zariadenie sa používa iba v interiéri. Nepoužívajte v daždi. Udržujte mimo dosah vody alebo oleja. Tento spotrebič nie je vodotesný, môže dôjsť k poruche.

ĎALŠIE BEZPEČNOSTNÉ VAROVANIA

- Batériu vždy nabíjajte pri teplote 0°C–40°C. Teplota nižšia ako 0°C bude mať za následok nadmerné nabíjanie, ktoré je nebezpečné. Batériu nie je možné nabíjať pri teplote vyššej ako 40°C. Najvhodnejšou teplotou pre nabíjanie je teplota od 20°C do 25°C.
- Nabíjačku nepoužívajte nepretržite. Po dokončení jedného nabíjania nechajte nabíjačku približne 15 minút pred ďalším nabíjaním batérie.
- Nedovoľte, aby sa do otvoru na pripojenie nabíjateľnej batérie dostali akékoľvek cudzie telesá.
- Nabíjateľnú batériu a nabíjačku nikdy nerozoberajte.
- Nabíjateľnú batériu nikdy neskratujte. Skratovanie batérie bude viesť k veľkému elektrickému prúdu a prehriatiu. Následkom bude spálenie alebo poškodenie batérie.
- Batériu nehádzte do ohňa. Ak batéria horí, môže explodovať.
- Ak je životnosť ďalšieho nabíjania príliš krátke na praktické použitie, odneste batériu do predajne, v ktorej ste ju zakúpili. Vyčerpanú batériu nelikvidujte.
- Do ventilačných otvorov na nabíjačke nekladajte žiadne predmety. Ak do ventilačných otvorov vložíte kovové predmety alebo horľavé materiály, bude to viesť k nebezpečenstvu poranenia elektrickým prúdom alebo sa poškodí nabíjačka.
- Ak používate túto jednotku nepretržite, môže dôjsť k jej prehriatiu, čo vedie k poškodeniu motora a spínača. Preto vždy keď sa plášť zohreje na vysokú teplotu, prácu s náradím na chvíľu prerušte.
- Skontrolujte, či je batéria nainštalovaná pevne. Ak je uvoľnená, mohla by vypadnúť a spôsobiť nehodu.
- Výrobok nepoužívajte, ak je zdeformovaný nástroj alebo svorky batérie (držiak batérie). Inštalácia batérie môže spôsobiť skrat, ktorý by mohol viesť k emisii dymu alebo k vznieteniu.
- Svorky nástroja (držiak na batériu) udržiajte bez kovových pilín a prachu.
 - Pred použitím sa uistite, že v oblasti svoriek sa nenachádzajú kovové piliny a prach.
 - Počas použitia sa snažte zabrániť tomu, aby z nástroja padali na batériu kovové piliny alebo prach.
 - Pri prerušení prevádzky alebo po použití nenechávajte nástroj v oblasti, kde by mohol byť vystavený padajúcim kovovým pilinám alebo prachu. Ak tak urobíte, môže to spôsobiť skrat, ktorý by mohol viesť k emisii dymu alebo k vznieteniu.
- Náradie a batériu používajte vždy pri teplotách od -5°C do 40°C.

UPOZORNENIE OHĽADNE LÍTIOVO-IÓNOVÝCH BATÉRIÍ

- Kvôli predĺženiu životnosti je lítiovo-iónová batéria vybavená ochrannou funkciou, ktorá preruší výkon. V nižšie uvedených prípadoch 1 až 3 sa počas používania výrobku, a to aj v prípade, že je zapnutý, motor môže zastaviť. Nejde o chybu, je to výsledok ochrannej funkcie.
- Motor sa zastaví, keď sa vybijie batéria. V takomto prípade ju okamžite nabite.
 - Motor sa môže zastaviť v prípade preťaženia náradia. V takom prípade vypnite prístroj a odstráňte príčinu preťaženia. Po tem ľahko orodje znova použijete.
 - Batériový pohon sa môže zastaviť, ak pri preťažení dôjde k prehrievaniu batérie. V takomto prípade prestaňte batériu používať a nechajte ju vychladnúť. Následne ho budete môcť opäť použiť.

Okrem toho, berte na zreteľ nasledujúce výstrahy a upozornenia.

VÝSTRAHA

Aby ste zabránili vytečeniu kvapaliny z batérie, generovaniu tepla, unikaniu dymu, výbuchu a vznieteniu, dodržiavajte nasledujúce bezpečnostné opatrenia.

- Nedovoľte, aby sa na batérii zachytávali kovové piliny a prach.
 - Nedovoľte, aby počas práce padali na batériu kovové piliny a prach.
 - Uistite sa, že sa na batérii nenazbierali kovové piliny a prach, ktoré padajú na elektrické náradie počas práce.
 - Nepoužívanú batériu neskladujte na mieste s výskytom kovových pilín a prachu.
 - Pred uskladnením z batérie odstráňte kovové piliny a prach, ktoré sa mohli na nej zachytiť a neskladujte ju spolu s kovovými súčasťami (skruty, klince, apod.).
- Batériu neprepichujte ostrými predmetmi, ako sú napríklad klince, neudierajte po nej kladivom, nestúpajte na ňu, nehádzte ju, ani ju nevystavujte silným fyzickým nárazom.
- Očividne poškodenú alebo zdeformovanú batériu nepoužívajte.
- Batériu nepoužívajte na iné, ako stanovené účely.
- Ak sa batéria nenabije ani po uplynutí zadanej doby na nabíjanie, okamžite prestaňte s ďalším nabíjaním.
- Batériu nevystavujte účinkom vysokých teplôt ani veľkého tlaku, ani ju nekladajte do mikrovlnnej rúry, sušičky alebo vysokotlakovej nádoby.
- Keď dôjde k unikaniu tekutiny, alebo ak zacitíte odporný zápach, batériu okamžite odneste mimo ohňa.
- Batériu nepoužívajte na miestach, kde dochádza ku generovaniu silnej statickej elektriny.
- Ak počas používania, nabíjania alebo skladovania dochádza k unikaniu tekutiny z batérie, ak zacitíte odporný zápach, alebo ak dochádza ku generovaniu tepla, zmene farby, deformáciám alebo k čomukoľvek neštandardnému, batériu okamžite vyberte z náradia alebo z nabíjačky a prestaňte ju používať.
- Batériu neponárajte ani nedovoľte, aby sa do nej dostali akékoľvek kvapaliny. Vniknutie vodivej kvapaliny, ako je napríklad voda, môže spôsobiť poškodenie, ktoré môže spôsobiť požiar alebo výbuch. Batériu skladujte na chladnom, suchom mieste, mimo výbušných a horľavých predmetov. Musíte sa vyhnúť prostrediam s korozívnymi plynmi.

UPOZORNENIE

- Ak sa tekutina unikajúca z batérie dostane do očí, oči si nešúchajte a dôkladne si ich vypláchnite čerstvou čistou vodou, ako je pitná voda z vodovodu a okamžite vyhľadajte lekársku pomoc. Ak nevyhľadáte ošetrovanie, tekutina môže spôsobiť problémy zraku.
- Ak sa tekutina dostane na kožu alebo odev, okamžite ich dôkladne umyte alebo očistite čistou vodou, ako je pitná voda z vodovodu. Existuje možnosť, že môže dôjsť k podráždeniu pokožky.
- Ak pri prvotnom používaní akumulátora zistíte výskyt hrdze, odporný zápach, prehrievanie, stratu farby, deformácie a/alebo iné nezrovnalosti, batériu nepoužívajte a vráťte ju predajcovi alebo dodávateľovi.

VÝSTRAHA

- Ak sa do svorky lítiovo-iónovej batérie dostane vodivé cudzie teleso, batéria môže zoskratovať a spôsobiť požiar. Pri uskladňovaní lítiovo-iónovej batérie určite dodržiavajte nasledovné pravidlá.
- Do skladovacej skrinky nekladajte vodivé odrezky, klince ani drôty, ako je napríklad oceľový drôt a medený drôt.

Slovenčina

- Aby ste predišli zoskratovaniu, vložte batériu do nástroja alebo pri uskladnení pevne založte kryt batérie, až kým nevidíte ventilátor.

NÁZVY DIELOV (obr. 1–obr. 21)

①	LED svetlo	①7	Výčnievajúca značka
②	Typový štítok	①8	Filter
③	Motor	①9	Výstupok
④	Kryt	②0	Drážky krytu
⑤	Prachové puzdro	②1	Prach
⑥	Batéria	②2	Čepele na odstraňovanie prachu (3 ks) (Pripevnené na vnútornej strane prachového puzdra)
⑦	Popruh	②3	Vzduchová pištoľ
⑧	Prepínací panel	②4	Filter ventilátora
⑨	Indikátor	②5	Vyčistite aj prach na koľajnici
⑩	Predlžovacia rúrka	②6	Zárez
⑪	Štrbinová hubica	②7	Drážka koľajnice
⑫	Podlahová hubica	②8	List
⑬	Držiak hubice	②9	Spínač s indikátorom zostávajúcej batérie
⑭	Saci otvor	③0	Kontrolka s indikátorom zostávajúcej batérie
⑮	Západka	③1	Panel s displejom
⑯	Kontrolka nabíjania		

PREPRAVA TÝKAJÚCA SA LÍTIOVO-IÓNOVÝCH BATÉRIÍ

Pri preprave lítiovo-iónovej batérie dodržiavajte nasledovné opatrenia.

VÝSTRAHA

Pri organizovaní prepravy ohláste prepravnej spoločnosti, že balenie obsahuje lítiovo-iónovú batériu, informujte ju o výstupnom výkone a postupujte podľa pokynov prepravnej spoločnosti.

- Lítium-iónové batérie, ktoré prekračujú výkon 100 Wh, sú pri transporte označené ako nebezpečný tovar, ktorý vyžaduje špeciálne aplikačné postupy.
- Pri preprave do zahraničia musíte vyhovieť medzinárodným zákonom, pravidlám a predpisom cieľovej krajiny.
- Keď je BSL36B18X nainštalovaný v elektrickom náradí, výstupný výkon presiahne 100 Wh a jednotka bude pre nákladnú dopravu klasifikovaná ako nebezpečný tovar.

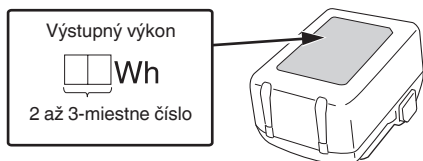

BEZPEČNOSTNÉ OPATRENIA PRE PRIPOJENIE USB ZARIADENIA (UC18YSL3)

Ak sa vyskytnú neočakávané problémy, údaje na USB zariadení, ktoré je pripojené k tomuto výrobku, sa môžu poškodiť alebo stratiť. Pred použitím tohto výrobku sa vždy uistite, že ste si záložovali všetky údaje, ktoré sa nachádzajú na USB zariadení.

Vezmite do úvahy, že naša spoločnosť nepreberá žiadnu zodpovednosť za údaje, ktoré sú uložené na USB zariadení, ktoré sa poškodia alebo stratia, ani za žiadne škody, ktoré sa môžu vyskytnúť na pripojenom zariadení.

VÝSTRAHA

- Pred použitím skontrolujte spojovací USB kábel, či nie je chybný alebo poškodený. Použitím chybného alebo poškodeného kábla USB môžete spôsobiť vznik dymu alebo zapálenie.
- Ak výrobok nepoužívate, zakryte USB port gumeným krytom. Hromadením prachu atď. v USB porte môže vzniknúť dym alebo zapálenie.

POZNÁMKA

- Počas USB nabíjania sa môže vyskytnúť príležitostné pozastavenie.
- Ak sa USB zariadenie nenabíja, vyberte USB zariadenie z nabíjačky. Nedodržanie toto pokynu nemusí len znížiť životnosť batérie USB zariadenia, ale môže viesť aj k neočakávaným nehodám.
- Niektoré USB zariadenia sa nedajú nabíjať, záleží od typu zariadenia.

SYMBOLY

VÝSTRAHA

Nižšie sú zobrazené symboly, ktoré sa v prípade strojného zariadenia používajú. Pred použitím náradia sa oboznámte s významom týchto symbolov.

	R36DB: Akumulátorový vysávač
	Aby sa znížilo riziko zranenia, musí si užívateľ prečítať návod na obsluhu.
	Iba pre krajiny EÚ Elektrické náradie nelikvidujte spolu s domácim odpadom! Aby ste dodržali ustanovenia európskej smernice 2012/19/EÚ o odpadových elektrických a elektronických zariadeniach a jej implementáciu v zmysle národnej legislatívy, je potrebné elektrické náradie po uplynutí jeho doby životnosti separovať a doručiť na environmentálne prijateľné miesto recyklovania.
	Výstraha

	Zapnutie
	Vypnutie
	Odpojte akumulátor
	Zakázaná činnosť
	Režim VYSOKÝCH OTÁČOK
	Režim STREDNÝCH/NÍZKYCH otáčok
	Tlačidlo VYPNUTIA

Batéria

	Svieti; Zostávajúca kapacita batérie je nad 75%.
	Svieti; Zostávajúca kapacita batérie je 50%–75%.
	Svieti; Zostávajúca kapacita batérie je 25%–50%.
	Svieti; Zostávajúca kapacita batérie je menej ako 25%.
	Bliká; Zostávajúca kapacita batérie je takmer nulová. Čo najskôr dobite batériu.
	Bliká; Prevádzka sa prerušila kvôli vysokej teplote. Vyberte batériu z nástroja a nechajte ju úplne vychladnúť.
	Bliká; Prevádzka sa prerušila kvôli zlyhaniu alebo poruche. Problémom môže byť batéria, preto kontaktujte svojho predajcu.

ŠTANDARDNÉ PRÍSLUŠENSTVO

Okrem hlavnej jednotky (1 jednotka) obsahuje balenie príslušenstvo, ktoré je uvedené na strane 219. Batéria a nabíjačka nie sú súčasťou dodávky s týmto výrobkom.

Štandardné príslušenstvo podlieha zmenám bez predchádzajúceho oznámenia.

POUŽITIE

- Lahké vysávanie suchých povrchov

TECHNICKÉ PARAMETRE

1. Elektrické náradie

Položka	Model	R36DB
Napätie		36 V
Motor		Jednosmerný motor
Doba nepretržitej prevádzky (Batéria: pri použití BSL36A18X)	3 (VYSOKÉ)	Približne 15 min
	2 (STREDNÉ)	Približne 30 min
	1 (NÍZKE)	Približne 60 min
Priemer sacieho výkonu		3 (VYSOKÉ): Pribl. 155 W 2 (STREDNÉ): Pribl. 65 W 1 (NÍZKE): Pribl. 35 W
Kapacita na zachytávanie prachu		560 mL
Batéria dostupná pre tento nástroj*		Multivoltová batéria
Rozmery (Š × V × H)		478 mm × 112 mm × 169 mm
Kábel**		1,6 kg (BSL36A18X) 1,9 kg (BSL36B18X)

* Existujúce batérie (série BSL3660/3626X/3626/3625/3620, BSL18.... a BSL14....) nemôžete používať s týmto nástrojom.

** V súlade s postupom EPTA 01/2014
Hmotnosť nezahŕňa príslušenstvo.

POZNÁMKY

Vzhľadom na pokračujúci program výskumu a vývoja v spoločnosti HIKOKI si vyhradzuje právo zmien tu uvedených technických parametrov bez predchádzajúceho upozornenia.

2. Akumulátor (predáva sa samostatne)

Model	BSL36A18X
Napätie	36 V / 18 V (automatické prepínanie*)
Kapacita batérie	2,5 Ah / 5,0 Ah (automatické prepínanie*)
Dostupné bezdrôtové produkty**	Multivoltová séria, 18 V produkt
Dostupná nabíjačka	Posuvná nabíjačka pre lítium-iónové batérie

* Nástroj sa sám automaticky prepne.

** Podrobnosti nájdete v našom všeobecnom katalógu.

NABÍJANIE

Pred použitím elektrického náradia nabite batériu nasledovne.

- Pripojte napájací kábel nabíjačky k zásuvke.**
Po pripojení zástrčky nabíjačky k zásuvke začne blikat kontrolka nabíjania načerveno (v 1-sekundových intervaloch).
- Vložte batériu do nabíjačky.**
Batériu pevne vložte do nabíjačky tak, ako je to zobrazené na **Obr. 3** (na strane 2).

4. Odpojte napájací kábel nabíjačky zo zásuvky.**5. Nabíjačku pevne uchopte a vytiahnite batériu.****POZNÁMKA**

Po použití nezabudnite z nabíjačky vybrať batériu a potom ju odložte.

Čo sa týka elektrického výboja v prípade nových batérií, atď.

Vzhľadom na to, že chemická látka nachádzajúca vo vnútri nových batérií a v batériách, ktoré sa po dlhšiu dobu nepoužívali, nie je aktivovaná, elektrický výboj môže byť po prvom a druhom použití slabý. Je to dočasný jav a optimálny čas potrebný na nabíjanie sa obnoví po opätovnom nabíjaní batérií 2–3 krát.

Ako predĺžiť životnosť batérií.

- (1) Nabite batériu skôr ako sa úplne vybijú.
Ak máte pocit, že výkon náradia slabne, prerušte jeho používanie a batériu náradia znovu nabite. Ak budete náradie aj naďalej používať a vyčerpáte elektrický prúd, batéria sa môže poškodiť a jej životnosť sa tým skráti.
- (2) Vyhybajte sa nabíjaniu pri vysokých teplotách.
Nabíjateľná batéria bude horúca ihneď po použití. Ak sa takáto batéria nabíja ihneď po použití, jej vnútorná chemická látka sa poškodí a životnosť batérie sa skráti. Nechajte batériu na chvíľu vychladnúť a až potom ju znovu nabíjajte.

UPOZORNENIE

- Keď je batéria nabíjaná a je horúca z dôvodu, že bola dlho vystavená priamemu slnečnému svetlu alebo z dôvodu, že bola práve používaná, kontrolka nabíjania nabíjačky sa na 0,3 sekundy rozsvieti a 0,3 sekundy nebude svietiť (na 0,3 sekundy sa vypne). V takom prípade nechajte batériu najskôr vychladnúť a až potom ju začnite nabíjať.
- Keď kontrolka nabíjania bliká (v 0,2 sekundových intervaloch), skontrolujte, či sa v konektore batérie na nabíjačke nenachádzajú cudzie predmety, a vyberte ich. Ak nenájdete žiadne cudzie predmety, pravdepodobne došlo k poruche batérie alebo nabíjačky. Odneste ich do autorizovaného servisného strediska.

Nabíjanie USB zariadenia z elektrickej zásuvky	19-a	7
Nabíjanie USB zariadenia a batérie z elektrickej zásuvky	19-b	7
Ako nabíjať zariadenie USB	20	8
Po ukončení nabíjania USB zariadenia	21	8
Výber príslušenstva	—	220

- *1 a. Filter bez nečistôt a prachu
b. Či nie je poškodená guma
c. Či nie je poškodený konektor
- *2 Ak filter nie je správne nasadený, nečistoty alebo špina sa môžu dostať do bloku ventilátora a spôsobiť poškodenie alebo poruchu.
- *3 Prachové puzdro môže byť tiež nasadené hubicou smerom nahor. (**obr. 8-a**)

Spôsob	Doba nepretržitej prevádzky
3 (VYSOKÉ)	Približne 15 min
2 (STREDNÉ)	Približne 30 min
1 (NÍZKE)	Približne 60 min

- * Doba nepretržitej prevádzky sa bude líšiť v závislosti od stavu batérie. Použite tabuľku ako orientačné pravidlo.

POZNÁMKA

- Na potlačenie hluku pri použití spotrebiča, prepnite na režim 1.
 - Pri použití režimu 3 na určitých povrchoch môže sacia sila vytvárať pocit ťažkopádnej činnosti. Ak k tomu dôjde, prepnite na režim 2 alebo 1.
- *5 Ak pripájate hubicu alebo predĺžovaciu trubicu, vkladajte ich otáčaním v smere šípky.
Taktiež pri odpájaní otáčajte v smere, ktorým ukazuje šípka. (**obr. 11-a**)
Otáčanie v opačnom smere môže spôsobiť odpojenie prachového puzdra od krytu.
- *6 **POZNÁMKA**
 - Nasmerujte sací otvor smerom nadol, pretože pri vyprázdňovaní prachového puzdra sa môže prach vysypať.
 - Ak sa vysávanie po vyprázdnení prachu neobnoví, vyčistite filter. (Pozrite časť „Čistenie filtra“ na strane 188).
 - *7 Pri vyberaní prachového puzdra má spotrebič zabudovaný mechanizmus na odstraňovanie usadeného prachu z filtra.
Ak chcete efektívnejšie zoškrabať prach, niekoľkokrát otočte prachové puzdro dozadu a dopredu (2 až 3 krát alebo viac).
Držte spotrebič tak, aby sa prachové puzdro neodpojilo od krytu a jemne opakovane otáčajte prachovým puzdrom vo vyznačených smeroch.

INDIKÁTOR ZOSTÁVAJÚCEJ KAPACITY BATÉRIE (obr. 10)**Poznámky k čisteniu filtra**

Ak sa filter upchá a sací výkon klesne, indikátor bude blikáť. A hlavná jednotka bude vydávať pulzujúci zvuk. To však nie je znamením poruchy.
Ak sa to stane, okamžite vyprázdňte prachové puzdro a vyčistite filter. (Pozrite si **obr. 12**, **obr.13** a „ÚDRŽBA A KONTROLA“ na strane 188).

MONTÁŽ A OBSLUHA

Činnosť	Obrázok	Strana
Vyberanie a vkladanie batérie (predáva sa samostatne)	2	2
Nabíjanie	3	2
Demontáž prachového puzdra	4	2
Demontáž filtra	5	2
Skontrolujte filter*1	6	3
Montáž filtra*2	7	3
Montáž prachového puzdra*3	8	3
Obsluha spínača*4	9	4
Ako používať*5	11	5
Vyprázdnenie prachového puzdra*6	12	6
Účinné odstránenie prachu*7	13	6
Indikátor zostávajúcej kapacity batérie	18	7

Poznámky k zablokovaní sacieho otvoru

Ak sa sací otvor počas používania zablokuje - napríklad pri vysávaní kobercov - hlavná jednotka bude vydávať pulzujúci zvuk a indikátor bude blikať. To však nie je znakom poruchy. V takej situácii odstráňte prekážku zo sacieho otvoru.

POZNÁMKA

Ak zariadenie bude bežať nepreržite, keď sa upchá filter alebo sa zablokuje sací otvor, zariadenie zastaví svoju činnosť v dôsledku uvedenia tepelnej ochrany motora do činnosti.

ÚDRŽBA A KONTROLA

VÝSTRAHA

○ V prípade kontroly či údržby, sa uistite, že ste vyplí spínač a odpojili batériu.

○ Nepracujte s mokrymi rukami. Môže to spôsobiť poranenie elektrickým prúdom alebo úraz.

1. Čistenie filtra

Ak je vysávanie neúčinné aj po vyprázdnení prachového puzdra, vyberte filter a vyperte ho v studenej alebo teplej vode. (Voda nesmie byť na dotyk horúca.) Po vypratí sušte mimo pôsobenia priameho slnečného žiarenia. (obr. 14-a)

Prípadne odstráňte akúkoľvek nečistotu prilepenú k filtru zvrútna smerom von pomocou vzduchovej pištole alebo niečoho podobného. (Obr. 14-b)

Ťlak vzduchu: Všeobecný tlak (približne 0,6 MPa)

POZNÁMKA

○ Filter neperte v pračke.

○ Neperte filter v horúcej vode a nesaňte na ohni.

○ Neopájajte filter ventilátora.

○ Na čistenie filtra, filtra ventilátora alebo samotného zariadenia nepoužívajte vzduchovú pištoľ alebo podobný nástroj. (obr. 14-c)

V opačnom prípade by mohli nečistoty vniknúť do zariadenia a spôsobiť poruchu.

2. Čistenie filtra ventilátora

Ak je prach usadený na filtri ventilátora, uchopte čistiaci s filtrom ventilátora smerom nadol tak, aby ste zabránili vniknutiu prachu do motora a jemne ho vyčistíte malou kefkou, ako je napríklad zubná kefka. Nečistite intenzívne. (obr. 15)

3. Kontrola podlahovej hubice

Skontrolujte podlahovú hubicu, aby ste overili, či jej list nie je vytlačený. Ak je list vytlačený, potlačte ho tak, aby sa zachytil na výstupku.

Použitie vytlačeného listu môže spôsobiť škvrny.

Keď vymieňate list, vkladajte ho počnúc od zárezu v koľajnici a napokon ho založte pozdĺž drážky. Uistite sa, že sa nikde po celej dĺžke nevyskytuje žiadny prehyb. (Obr. 16)

4. Kontrola montážnych skrutiek

Všetky montážne skrutky pravidelne kontrolujte a uistite sa, že sú riadne dotiahnuté. Ak je ktorákoľvek skrutka uvoľnená, okamžite ju dotiahnite. Nedodržanie tohto pokynu môže viesť k vážnemu nebezpečenstvu.

5. Údržba motora

Vinutie motora je jasným „srdcom“ elektrického nástroja. Vykonávajte dôkladnú kontrolu vinutia, či nie je poškodené a/alebo zvlhnuté od oleja alebo vody.

6. Kontrola svoriek (nástroj a batéria)

Skontrolujte, či sa na svorkách nenazbierali kovové piliny a prach.

Príležitostne kontrolujte pred, počas a po prevádzke.

UPOZORNENIE

Odstráňte všetky kovové piliny alebo prach, ktoré sa mohli nazbierať na svorkách.

Nedodržanie tohto pokynu môže viesť k poruche.

7. Čistenie vonkajšieho povrchu

Ak sa zariadenie znečistí, utrite ho mäkkou, suchou tkaninou alebo tkaninou navlhčenou v saponátovej vode. Nepoužívajte chlóróvé rozpúšťadlá, benzín ani riedidlo, pretože rozpúšťajú plasty.

8. Skladovanie

Elektrické zariadenie a batériu skladujte na mieste s teplotou do 40°C a mimo dosahu detí.

Ak spotrebič skladujete v zvislej polohe, popruh zaveste na vešiak.

POZNÁMKA

○ Neskladujte spotrebič na mieste, kde naň deti môžu ľahko dosiahnuť alebo ho vybrať.

○ Batérie neskladujte vo vlhkých priestoroch alebo na miestach, ktoré sú vystavené zrážkam.

○ Neskladujte na priamom slnečnom svetle alebo na miestach, kde sa teploty môžu náhle meniť

○ Batérie neskladujte na miestach s prchavými materiálmi, ktoré by sa mohli vznietiť alebo explodovať.

○ Spotrebič nastavte k stene bez toho, aby ste ho zaistili na mieste pomocou popruhu. (obr. 17)

V opačnom prípade môže dôjsť k poškodeniu v dôsledku pádu.

○ Skladovanie lítiovo-iónových batérií

Pred skladovaním lítiovo-iónových batérií sa presvedčte, že sú úplne nabité.

Dlhodobé skladovanie (3 mesiace alebo viac) batérií s nízkou úrovňou nabitia môže viesť k zhoršeniu výkonu, viditeľnému skráteniu času používania batérií alebo k stavu, že sa batérie rýchlo vybijú.

Viditeľne skrátený čas používania batérií však možno predĺžiť pomocou dvoch až piatich cyklov nabitia a používania batérií až do ich vybitia.

Ak sa čas používania batérie extrémne skráti napriek opakovanému nabíjaniu a používaniu, považujte batérie za úplne vybité a zakúpte nové batérie.

UPOZORNENIE

V rámci prevádzkovania alebo údržby elektrického náradia je nutné dodržiavať bezpečnostné nariadenia a normy platné v patričnej krajine.

Dôležité upozornenie ohľadne batérií pre elektrické akumulátorové náradie značky HiKOKI

Vždy používajte jednu nami navrhnutú originálnu batériu. Ak budete používať batérie, ktoré sú iné, ako batérie navrhnuté našou spoločnosťou, alebo ak dôjde k rozobratiu alebo úprave batérie (ako je rozobratie a výmena článkov alebo iných interných dielov), nemôžeme vám zaručiť bezpečnosť a výkon nášho akumulátorového náradia.

ZÁRUKA

Garantujeme, že elektrické náradie značky HiKOKI vyhovuje zákonným/národným nariadeniam. Táto záruka sa nevzťahuje na poruchy alebo poškodenia, ktoré sú spôsobené nesprávnym používaním, zlým zaobchádzaním alebo štandardným opotrebovaním a odrením. V prípade reklamácie doručte elektrické náradie v nerozobratom stave spolu so ZÁRUKÝM LISTOM, ktorý nájdete na konci tohto návodu na obsluhu, do autorizovaného servisného strediska spoločnosti HiKOKI.

RIEŠENIE PROBLÉMOV

Pokiaľ náradie nefunguje štandardným spôsobom, použite postupy uvedené v tabuľke nižšie. Pokiaľ nedokážete problém odstrániť, poraďte sa s predajcom alebo s autorizovaným servisným strediskom spoločnosti HIKOKI.

1. Elektrické náradie

Príznak	Možná príčina	Náprava
Spotrebič nefunguje	Žiadna zvyšná kapacita batérie	Nabite batériu.
Spotrebič sa náhle zastavil	Ventilátor zanesený prachom spôsobuje preťaženie	Obráťte sa na miesto zakúpenia a požiadajte o demontáž a čistenie.
	Batéria je prehriata.	Nechajte batériu vychladnúť.
	Motor je prehriaty.	Odstráňte prach a vyčistite filter. A potom nechajte vychladnúť motor.
Nedostatočné vysávanie	Prachové puzdro je plné.	Odstráňte prach.
	Hubica je zapojená.	Odstráňte prekážku.
	Hubica alebo predlžovacia rúrka sú uvoľnené.	Pevne jednotku utiahnite.
	Hubica alebo predlžovacia rúrka sú prasknuté alebo poškodené.	Vymeňte jednotku za novú.
	Filter je upchatý.	Otáčajte prachovým puzdrom a zoškrabujte prach čepelou na odstraňovanie prachu alebo odstráňte filter a zľahka po ňom pobúchajte alebo ho umyte vodou.
Výfuk alebo hlavná jednotka sú horúce	Motor sa prehrieva preto, že je prachové puzdro plné alebo filter upchatý.	Odstráňte prach. Alebo tiež vyčistite filter.
Abnormálny hluk/zápach	Nesprávne nasadený filter, čo vedie k vniknutiu nečistôt do motora.	Odstráňte prachové puzdro, nasmerujte sací otvor smerom nadol a jemne vyklepte, aby ste odstránili prach a nečistoty. V prípade, ak nezvyčajný hluk/zápach pretrváva, motor môže byť poškodený. Okamžite ho prestaňte používať a požiadajte o opravu.
Batéria sa nedá nainštalovať	Pokúšate sa nainštalovať inú batériu, ako je určená pre nástroj.	Nainštalujte prosím multivoltovú batériu.

Slovenčina

2. Nabijačka

Príznak	Možná príčina	Náprava
Indikátor nabíjania rýchlo bliká fialovou farbou a nabíjanie akumulátora sa nezačalo.	Batéria nie je úplne zasunutá.	Batériu vložte pevne.
	Na koncovke batérie alebo v mieste jej pripojenia sa nachádza cudzí predmet.	Odstráňte cudzí predmet.
Bliká červená kontrolka nabíjania a nabíjanie batérie sa nezačalo.	Batéria nie je úplne zasunutá.	Batériu vložte pevne.
	Batéria je prehriata.	Ak sa nechá tak, po znížení teploty batérie sa automaticky začne nabíjať, čo však môže znížiť životnosť batérie. Pred nabíjaním sa odporúča nechať batériu vychladnúť na dostatočne vetranom mieste, mimo priameho slnečného žiarenia.
Doba používania batérie je krátka aj napriek tomu, že je batéria plne nabitá.	Životnosť batérie je vyčerpaná.	Batériu vymeňte za novú.
Batéria sa dlho nabíja.	Teplota batérie, nabíjačky alebo okolitého prostredia je veľmi nízka.	Batériu nabíjajte vo vnútri alebo v inom teplejšom prostredí.
	Ak sa otvory na nabíjačke zakryjú, spôsobí to prehriatie vnútorných komponentov.	Dbajte na to, aby nedošlo k zakrytiu otvorov.
	Ventilátor chladenia nefunguje.	Kontaktujte autorizované servisné stredisko spoločnosti HiKOKI kvôli oprave.
Kontrolka USB napájania sa vypne a USB zariadenie sa nenabíja.	Kapacita batérie sa znížila.	Vymeňte batériu za takú, ktorá zvyšnú kapacitu má.
		Pripojte zástrčku napájania z nabíjačky do elektrickej zásuvky.
Kontrolka USB napájania sa nevyženie ani po ukončení nabíjania USB zariadenia.	Kontrolka USB napájania sa rozsvieti nazeleno, čo znamená, že nabíjanie cez USB je možné.	Nejde o poruchu.
Nie je možné sledovať stav nabíjania USB zariadenia, alebo či sa nabíjanie ukončilo.	Ani po ukončení nabíjania sa kontrolka USB napájania nevyženie.	Skontrolujte USB zariadenie ktoré sa nabíja, aby ste potvrdili stav nabíjania.
Nabíjanie USB zariadenia sa pozastaví.	Nabíjačka bola zapojená do elektrickej zásuvky, kým USB zariadenie sa nabíjalo za pomoci batérie ako zdroja napájania.	Nejde o poruchu. Nabíjačka pozastaví nabíjanie USB približne na 5 sekúnd, kedy prebieha rozlišovanie medzi zdrojmi napájania.
	Batéria bola zapojená do nabíjačky, kým USB zariadenie sa nabíjalo za pomoci elektrickej zásuvky ako zdroja napájania.	
Nabíjanie USB zariadenia sa pozastaví, ak sa batéria a USB zariadenie nabíjajú naraz.	Batéria je plne nabitá.	Nejde o poruchu. Nabíjačka pozastaví nabíjanie USB približne na 5 sekúnd, pokiaľ skontroluje, či sa nabíjanie batérie úspešne dokončilo.
Nabíjanie USB zariadenia sa nespustí, ak sa batéria a USB zariadenie nabíjajú naraz.	Zvyšná kapacita batérie je veľmi nízka.	Nejde o poruchu. Ak kapacita batérie dosiahne určitú úroveň, USB nabíjanie začne automaticky.

ПРЕДПАЗНИ МЕРКИ ЗА БЕЗОПАСНОСТ ЗА АКУМУЛАТОРНАТА ПРАХОСМУКАЧКА

- За предотвратяване на инциденти, като пожари, токови удари и наранявания, спазвайте посочените по-долу „Предпазни мерки“.
- Преди употреба прочетете всички „Предпазни мерки“ и използвайте уреда съгласно инструкциите.
- Ръководството за експлоатация трябва да се съхранява на удобно за оператора място.

ПРЕДУПРЕЖДЕНИЕ

1. Поддържайте работното място чисто. Отпадците на работното място могат да станат причина за инциденти.
2. Също така следете ситуацията около работното ви място. Работното място трябва да е добре осветено. Не използвайте уреда при наличие на запалими течности или газове.
3. Не допускайте деца в близост до уреда. Не допускайте други хора, освен оператора, да пипат прахосмукачката или кабела. Не допускайте други хора, освен оператора, на работното място.
4. Използвайте прахосмукачка, подходяща за работата. Използвайте уреда само за посочените цели.
5. Не манипулирайте грубо захранващия кабел.
- Не дръжте зарядното устройство само за захранващия кабел и не издърпвайте щепсела от контакта, докато държите захранващия кабел.
- Газете захранващия кабел далеч от топлинни източници, масло и остри ъгли.
6. Прахосмукачката трябва да се експлоатира внимателно. При смяна на аксесоарите спазвайте инструкциите в ръководството за експлоатация. Редовно проверявайте захранващия кабел на зарядното устройство и се обръщайте към местния си търговски или оторизиран сервизен представител за поправка в случай на повреда. Ако използвате удължителен кабел, проверявайте го периодично и го подменяйте в случай на повреда.
7. В следните случаи изключете прахосмукачката и извадете батерията от нея:
 - Прахосмукачката не се използва или е оставена за ремонт.
 - Аксесоари, като например удължаваща тръба и филтър, се подменят. Възможна е опасност.
8. Избягвайте внезапно стартиране на уреда. Не дръжте пръста си на пусковия ключ, когато носите уреда, докато той е свързан към захранването. Уверете се, че ключът е в изключено положение, преди да поставите батерията.
9. Работете много внимателно. Когато използвате прахосмукачката, внимавайте за начина на работа, обкръжаващата ви среда и т.н. и работете внимателно.
10. Проверявайте за повредени части.
 - Преди употреба проверете за повреди по предпазния капак или други части и се уверете, че уредът работи нормално и изпълнява определените функции.
 - Проверете за проблеми всичко, което може да се отрази на работата на уреда, проверете позицията и закрепването на подвижните части, проверете за повредени части, както и състоянието на приставките.
 - Смяната и ремонтът на повреден предпазен капак и други части трябва да се извършват съгласно инструкциите. Ако в ръководството липсват такива инструкции, моля, обърнете се към местния търговски или оторизиран сервизен представител.

- При повреда на пусковия ключ се обърнете към местния търговски или оторизиран сервизен представител. Не използвайте прахосмукачката, ако пусковият ключ не работи.
11. Свържете се със специализирания магазин, за да ремонтирате прахосмукачката.
 - Тази прахосмукачка отговаря на съответните стандарти за безопасност и не трябва да се модифицира.
 - За ремонтни работи се обърнете към местния търговски или оторизиран сервизен представител. Ако ремонтирате уреда сами, са възможни инциденти или наранявания.
 12. Този уред може да се използва от деца на възраст над 8 години и лица с намалени физически, сетивни и умствени възможности или без опит и знания, ако са под наблюдение или са инструктирани за безопасна работа с уреда и са наясно с възможните опасности. Не позволявайте на деца да си играят с устройството. Почистването и поддръжката не трябва да се извършват от деца без надзор.

ПРЕДПАЗНИ МЕРКИ ПРИ ИЗПОЛЗВАНЕТО НА АКУМУЛАТОРНАТА ПРАХОСМУКАЧКА

По-горе бяха описани общите предпазни мерки при работа с прахосмукачки. При употреба на прахосмукачки с електрически инструменти спазвайте следните допълнителни предпазни мерки:

ПРЕДУПРЕЖДЕНИЕ

1. Не всмуквайте с уреда следните неща:
 - Течности (напр. вода, масло) или влажни остатъци.
 - Искри, получени при шлифоване или рязане на метал.
 - Предмети с висока температура (напр. запалена цигара).
 - Леснозапалими вещества (газолин, разредители, бензин, керосин, бои и др.), взривни вещества (нитроглицерин и др.), запалими вещества (алуминий, цинк, магнезий, титан, червен и жълт фосфор, целулоид и др.).
 - Остри предмети като пирони, ножчета за бръснене или стъкло.
 - Втъвръдяващи се материали (напр. циментов прах и тонер) и проводим фин прах (напр. метален и въглищен прах).
2. Преди работа поставете правилно филтъра. Не ползвайте уреда без филтър, с неправилно поставен или скъсан филтър. Това може да доведе до авария (напр. изгаряне на двигателя).
3. Смукателният и изпускателният отвор и отворът за въздуха не бива да са запушени. Температурата на двигателя може да се повиши много, предизвиквайки проблеми като деформация на части или изгаряне на двигателя.
4. Не работете с уреда, когато входящият му отвор или подовата дюза и др. са задръстени с външна материя. Температурата на двигателя може да се повиши много, предизвиквайки проблеми като деформация на части или изгаряне на двигателя.
5. Не подлагайте контролния панел на силни удари и не го चुпете. Това би създавало проблеми.
6. Не гледайте директно в индикатора. Това може да доведе до увреждане на очите. Избършете всякакви замърсявания по лещата на LED светлината с парче мек плат, като внимавате да не издраскате лещата. Драскотини по лещата на LED светлината могат да доведат до по-слаба яркост.

7. Ако случайно изпуснете или ударите уреда, проверете за счуване, напукване или деформации. Счуването, напукването или деформацията могат да причинят наранявания.
8. Когато уредът не работи добре или издава необичаен шум, незабавно го изключете и потърсете за ремонт местния търговски или оторизиран сервизен представител. Ако продължите да използвате уреда в това състояние, може да се стигне до злополука.
9. Този уред се използва само на закрито. Не използвайте при дъжд. Пазете от вода и масло. Това може да доведе до неизправност, тъй като уредът не е водоустойчив.

- При прекратяване на работа или след употреба не оставяйте инструмента на място, където може да бъде изложен на прах и стружки. Неспазването на това може да причини късо съединение, което може да доведе до поява на дим или запалване.
- 13. Винаги използвайте инструмента и батерията при температури между -5°C и 40°C .

ГРИЖА ЗА ЛИТИЕВО-ЙОННАТА БАТЕРИЯ

За да удължите живота на литиево-йонната батерия, тя има защитна функция за прекъсване на подаването на заряд.

В случаите 1 до 3, описани по-долу, когато използвате продукта, дори и да е включен, двигателят може да спре. Това не е в следствие на повреда, а на защитна функция.

1. Когато разрядът на батерията намалее значително, моторът спира.
В такъв случай, заредете батерията незабавно.
2. Ако инструментът е бил претоварен, моторът може да спре. В такъв случай, изключете устройството и отстранете причините за претоварването. След това може да използвате уреда отново.
3. Ако батерията е прегряла при претоварване, тя може да откаже да работи.
В този случай, спрете използването ѝ, и я оставете да се охлади. След това може да използвате уреда отново.

Освен това, моля, спазвайте следните предупреждения.

ПРЕДУПРЕЖДЕНИЕ

За да предотвратите разреждане на батерията, загряване, поява на дим, запалване и експлозия, уверете се, че спазвате указанията за безопасност.

ДОПЪЛНИТЕЛНИ МЕРКИ ЗА БЕЗОПАСНОСТ

1. Винаги зареждайте батерията при температура от 0°C до 40°C . Температура, по-ниска от 0°C , ще доведе до прекомерно зареждане, което е опасно. Батерията не може да се зарежда при температура по-висока от 40°C . Най-подходящата температура за зареждане е 20°C – 25°C .
2. Не използвайте зарядното устройство непрекъснато. Когато едно зареждане приключи, оставете зарядното устройство за около 15 минути преди следващото зареждане на батерия.
3. Не допускайте проникването на чужди тела в отвора на връзката за батериите.
4. Никога не разглобявайте презареждащите се акумулаторни батерии и зарядното.
5. Никога не давайте на късо акумулаторните батерии. Късо съединение може да причини пренапрежение и прегряване. Това може да доведе до повреда или изгаряне на батерията.
6. Отработените батерии не трябва да се изгарят. Това може да доведе до експлозия.
7. Върнете батериите в магазина, от който са били закупени, веднага след като цинъла на живот на презаредените батерии стане прекалено къс за да се използват. Отработените батерии не трябва да се изхвърлят.
8. Не поставяйте предмети върху отворите за охлаждане на зарядното устройство. Вкарването на метални или запалими предмети във вентилационните слотове е доведе до опасност от електрически удар или ще повредят зарядното устройство.
9. При продължителна работа инструментът може да прегрее и съответно да се стигне до повреда на двигателя и превключателя. Затова, когато корпусът се нагорещи, оставете инструмента за малко.
10. Уверете се, че батерията е добре и здраво поставена. Ако е и най-малко разхлабен, може да се извади и да причини инцидент.
11. Не използвайте продукта, ако уредът или клемите на батерията (за монтаж на батерията) са деформирани.
Поставянето на батерията може да причини късо съединение, което може да доведе до поява на дим или запалване.
12. Поддържайте клемите на инструмента (за монтаж на батерията) чисти от пръст и прах.
 - Преди работа се уверете, че в зоната на клемите няма натрупани прах и стружки.
 - По време на работа се опитвайте да избегнете попадането на стружки или прах върху батерията.

1. Уверете се, че по батерията не се натрупват прах и стружки.
 - Уверете се, че по батерията не се натрупват прах и стружки по време на работа.
 - Уверете се, че прах и стружки не се натрупват върху батерията по време на работа.
 - Не съхранявайте неизползваните батерии в места, където са изложени на въздействието на прах и стружки.
 - При съхранение на батерия, отстранете евентуално натрупани стружки и прах, като не трябва да се съхранява заедно с метални предмети (болтове, гвоздеи и др.).
2. Пазете батерията от пробиване с остри предмети като гвоздеи, от удар с чук, настъпване, или от силен физически удар.
3. Не използвайте видимо повредена или деформирана батерия.
4. Не използвайте батерията за цели, различни от предназначението ѝ.
5. Ако батерията не може да се зареди напълно, дори след като изтече препоръчвания период от време, незабавно прекратете последващи опити за зареждане.
6. Не излагайте батерията на високи температури или налягане, не поставяйте в микровълнова фурна, сушилна или контейнери под високо налягане.
7. При установяване на теч или неприятна миризма от батерията, не излагайте на въздействието на силна топлина или открити пламъци.
8. Не използвайте батерията в мета, където се генерира силно статично електричество.

9. Ако батерията тече, има неприятна миризма, загрява или се обезцвети и деформира, или ако се появят необичайни признаци при употреба, презареждане и съхранение, незабавно я отстранете от оборудването или зарядното и не я използвайте.
10. Не потапяйте батерията и не позволявайте навлизането на течности в нея. Проникването на проводими течности като например вода, може да доведе до повреда и да причини пожар или експлозия. Съхранявайте батерията на хладно и сухо място, далеч от горими и леснозапалими материали. Избягвайте атмосфери с корозивни газове.

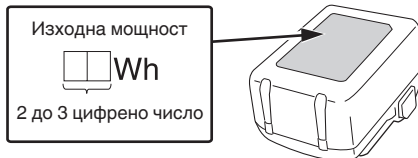

ПРЕДПАЗНИ МЕРКИ ЗА СВЪРЗВАНЕ НА USB УСТРОЙСТВО (UC18YSL3)

При възникване на неочакван проблем, данните в USB устройство, свързано към този продукт, могат да бъдат повредени или загубени. Винаги осигурявайте резервно копие на всички данни, съдържащи се в USB устройството, преди използването на този продукт. Моля, имайте предвид, че нашата компания не носи отговорност за данните, съхранени в USB устройство, които са повредени или загубени, нито за повреда, която може да възникне в него.

ПРЕДУПРЕЖДЕНИЕ

- Преди употреба проверете свързващия USB кабел за дефекти или повреди. Използването на дефектен или повреден USB кабел може да доведе до появата на дим или да причини запалване.
- Когато продуктът не се използва, поставете гумения капак върху USB порта. Натрупването на прах и други отпадъци в USB порта може да доведе до появата на дим или да причини запалване.

ЗАБЕЛЕНКА

- Възможно е USB зареждането да прекъсва на моменти.
- Извадете USB устройството от зарядното, когато не се зарежда. В противен случай животът на батерията на USB устройството може да се скъси, както и да се стигне до неочаквани инциденти.
- Възможно е да не можете да заредите някои USB устройства, в зависимост от типа устройство.

ВНИМАНИЕ

1. Ако електролит от батерията попадне в очите, не ги търкайте, а изплакнете обилно с чиста, напр. чешмяна, вода и потърсете незабавно лекарска помощ. Ако не се вземат мерки, електролитът може да причини очни проблеми.
2. Ако електролит от батерията попадне върху кожата или дрехите, незабавно измийте с чиста, напр. чешмяна, вода. Възможно е електролитът да причини кожно възпаление.
3. Ако при първото използване на батерията забележите ръжда, неприятен мирис, прегряване, обезцветяване, деформиране и/или други нередности, не я използвайте и я върнете на доставчика или търговеца, от който сте я закупили.

ПРЕДУПРЕЖДЕНИЕ

Ако чуждо тяло, което е проводник, попадне върху клемите на литиево-йонната батерия, тя може да даде на късо и да причини пожар. Когато съхранявате литиево-йонната батерия спазвайте следните правила за безопасност.

- В кутията за съхраняване не поставяйте проводящи предмети като гвоздеи, парчета проводници и медна тел.
- За да предотвратите късо съединение, след вкарване на батерията в електрически инструмент поставяйте капачка и така, че вентилаторът да не се вижда.

ОТНОСНО ТРАНСПОРТА НА ЛИТИЕВО-ЙОННА БАТЕРИЯ

При транспортиране на литиево-йонна батерия, моля спазвайте следните предпазни мерки.

ПРЕДУПРЕЖДЕНИЕ

Уведомете транспортната компания, че пратката съдържа литиево-йонна батерия, информирайте компанията за нейната изходна мощност и спазвайте инструкциите на транспортната компания, когато уреждате транспорта.

- Литиево-йонните батерии, които надвишават изходна мощност от 100 Wh, се считат за транспортна категория Опасни стоки и изискват прилагането на специални процедури.
- За транспортиране в чужбина трябва да спазите международните закони и правила и разпоредби на страната, до която се транспортират.
- Ако BSL36B18X е монтиран в електроинструмента, мощността ще надвиши 100 Wh и уредът ще бъде класифициран като опасен товар съгласно класификацията на товарите.







ИМЕНА НА ЧАСТИТЕ (Фиг. 1–Фиг. 21)

①	LED лампа	⑩	Удължаваща тръба
②	Идентификационна табелка	⑪	Тясна дюза
③	Двигател	⑫	Подова дюза
④	Корпус	⑬	Дюзодържач
⑤	Кутия за прах	⑭	Входящ отвор
⑥	Батерия	⑮	Фиксатор
⑦	Ремък	⑯	Лампа на индикатора за зареждане
⑧	Контролен панел	⑰	Изпъкнал знак
⑨	Индикаторна лампа	⑱	Филтър

19	Проектиране	26	Прорез
20	Канали на корпуса	27	Канал на шината
21	Прах	28	Острие
22	Остриета за отстраняване на прах (3 броя) (Фиксирани към вътрешността на кутията за прах)	29	Превключвател на индикатора за останал заряд на батерията
23	Пистолет за въздух	30	Лампа на индикатора за останал заряд на батерията
24	Филтър на вентилатора	31	Екранен панел
25	Почистете също праха по шината.		

	Бутон OFF (Изкл.)
----------------------------------------------------------------------------------	-------------------











Батерия

	Свети; Остават над 75% от заряда на батерията.
	Свети; От заряда на батерията остават 50%–75%.
	Свети; От заряда на батерията остават 25%–50%.
	Свети; От заряда на батерията остават по-малко от 25%.
	Мига; Батерията е почти изцяло разредена. Заредете батерията при първа възможност.
	Мига; Отдаването на мощност е спряно поради високата температура. Извадете батерията от инструмента и я оставете да се охлади напълно.
	Мига; Отдаването на мощност е спряно поради повреда или неизправност. Проблемът може да бъде батерията, така че моля свържете се с търговския си представител.

СИМВОЛИ

ПРЕДУПРЕЖДЕНИЯ

Използвани са следните символи. Уверете се, че разбирате значението им, преди използване на уреда.

	R36DB: Акумулаторна прахосмукачка
	За да намали риска от наранявания, потребителят трябва да прочете ръководството за работа.
	Само за страни от ЕС Не изхвърляйте електрически уреди заедно с битовите отпадъци! Във връзка с разпоредбите на Европейска Директива 2012/19/ЕС за електрическите и електронни уреди и нейното приложение съгласно националните законодателства, електрически уреди, които излизат от употреба трябва да се събират отделно и предават в специализирани пунктове за рециклиране.
	Предупреждение
	Включване
	Изключване
	Изключете батерията
	Забранено действие
	Високоскоростен режим
	Среден/нисък режим

СТАНДАРТНИ АКСЕСОАРИ

В допълнение към основния комплект (1 комплект) са предоставени и аксесоарите и приставките, изброени на стр. 219.
Батерията и зарядното устройство не са включени с този продукт.

Стандартните приставки и аксесоари са предмет на промяна без предупреждение.

ПРИЛОЖЕНИЯ

- Лек почистване на сухи повърхности

СПЕЦИФИКАЦИИ

1. Електрически инструмент

Елемент	Модел	R36DB
Напрежение		36 V
Приложение		Сух тип
Непрекъснато работно време (Батерия: при използване на BSL36A18X)	3 (високо)	Прибл. 15 мин.
	2 (средно)	Прибл. 30 мин.
	1 (нисък)	Прибл. 60 мин.
Скорост на смукателна работа		3 (високо): Прибл. 155 W 2 (средно): Прибл. 65 W 1 (нисък): Прибл. 35 W
Капацитет на събирането на прах		560 мл
Батерията е налична за този инструмент*		Мултиволтова батерия
Размери (Ш x Д x В)		478 мм x 112 мм x 169 мм
Тегло**		1,6 kg (BSL36A18X) 1,9 kg (BSL36B18X)

* Съществуващите батерии (серии BSL3660/3626X/3626/3625/3620, BSL18... и BSL14...) не могат да се използват с този инструмент.

** Съгласно ЕРТА-процедура 01/2014
Теглото не включва аксесоари.

ЗАБЕЛЕЖКА

Благодарение на непрекъснатата програма за проучване и разработване на HiKOKI, спецификациите, посочени тук, са предмет на промяна без предизвестие.

2. Батерия (продава се отделно)

Модел	BSL36A18X
Напрежение	36 V / 18 V (Автоматично превключване*)
Капацитет на батерията	2,5 Ah / 5,0 Ah (Автоматично превключване*)
Налични безжични продукти**	Мултиволтови серии, 18 V продукт
Налично зарядно устройство	Плъзгащо зарядно устройство за литиево-йонни батерии

* Самият инструмент автоматично ще превключи.

** Моля, вижте нашия общ каталог за подробности.

ЗАРЕЖДАНЕ

Преди да използвате електрическият инструмент, заредете батерията както следва.

1. Свържете кабела на зарядното устройство към контакт.

Когато включите кабела на зарядното устройство в контакт, светоиндикаторът за заряд ще мига в червено (на интервали от 1 секунда).

2. Поставете батерията в зарядното устройство.

Вкарайте батерията плътно в зарядното устройство, както е показано на **Фиг. 3** (на страница 2).

3. Заредване

При поставяне на батерия в зарядното устройство, светоиндикаторът за заряд ще мига в синьо. Когато батерията се зареди напълно, светоиндикаторът за заряд ще свети в зелено. (Вижте **Таблица 1**)

(1) Индикации на светоиндикатора за заряд
Индикациите на светоиндикатора за заряд, отразяващи състоянието на зарядното устройство или акумулаторната батерия, са показани в **Таблица 1**.

Таблица 1

Индикации на светоиндикатора за заряд				
Светоиндикатор за заряд (ЧЕРВЕНО/ СИНЬО/ ЗЕЛЕНО/ ЛИЛАВО)	Преди зареждане	Мига (ЧЕРВЕНО)	Светва за 0,5 секунди. Не свети за 0,5 секунди. (изгасва за 0,5 секунди)	Свързано към източник на захранване
	По време на зареждане	Мига (СИНЬО)	Светва за 0,5 секунди. Не светва за 1 секунда. (изгасва за 1 секунда)	Капацитет на батерията под 50%
		Мига (СИНЬО)	Светва за 1 секунда. Не свети за 0,5 секунди. (изгасва за 0,5 секунди)	Капацитет на батерията под 80%
		Свети (СИНЬО)	Свети непрекъснато	Капацитет на батерията над 80%
	Завършено зареждане	Свети (ЗЕЛЕНО)	Свети непрекъснато (Продължителен звук на зумер: около 6 секунди)	
	Режим готовност поради прегряване	Мига (ЧЕРВЕНО)	Светва за 0,3 секунди. Не свети за 0,3 секунди. (изгасва за 0,3 секунди)	Прегряла батерия. Зареждането не е възможно. (Зареждането ще започне след охлаждане на батерията)
	Невъзможно зареждане	Мига (ЛИЛАВО)	Светва за 0,1 секунда. Не светва за 0,1 секунда. (изгасва за 0,1 секунда) (Прекъсващ звук на зумер: около 2 секунди)	Повреда в батерията или зарядното устройство

(2) Относно температурата и времето за зареждане на акумулаторната батерия Температурата и времето за зареждане ще бъдат тези, показани в Таблица 2.

Таблица 2

		Зарядно	UC18YSL3				
Батерия	Напрежение при зареждане		Li-ion				
	Температури, при които батерията може да бъде заредена		0°C–50°C				
	Вид батерия	V	14,4		18		
	Приблизително време за зареждане (при 20°C)	мин	Серия BSL14xx		Серия BSL18xx		Мултиволтови серии
			(4 клетки)	(8 клетки)	(5 клетки)	(10 клетки)	(10 клетки)
		BSL1415S : 15 BSL1415 : 15 BSL1415X : 15 BSL1420 : 20 BSL1425 : 25 BSL1430C : 30	BSL1430 : 20 BSL1440 : 26 BSL1450 : 32 BSL1460 : 38	BSL1815S : 15 BSL1815 : 15 BSL1815X : 15 BSL1820 : 20 BSL1820M : 20 BSL1825 : 25 BSL1830C : 30 BSL1850C : 32	BSL1830 : 20 BSL1840 : 26 BSL1850 : 32 BSL1860 : 38	BSL36A18 : 32 BSL36A18X : 32 BSL36B18 : 52 BSL36B18X : 52	
USB	Напрежение при зареждане	V	5				
	Заряден ток	A	2				

ЗАБЕЛЕЖКА

Времето за зареждане може да варира според околната температура и източника на напрежение.

4. Разначете захранващия кабел на зарядното устройство от контакта.
 5. Хванете добре зарядното устройство и издърпайте батерията.

ЗАБЕЛЕНКА

Уверете се, че сте извадили батерията от зарядното устройство след употреба и я запазете.

Относно електрическите разряди при нови батерии и т.н.

Тъй като вътрешният химически състав на новите батерии или батерии, които не са били ползвани дълго време, не е активиран, електрическият разряд може да е нисък при първа и втора употреба. Това е временно явление и нормалното време за зареждане ще бъде възстановено, като презаредите батериите 2–3 пъти.

Как да удължите работата на батериите.

- (1) Презаредяйте батериите, преди да се изтопят напълно. Когато усетите, че мощността на уреда намалява, спрете употреба и заредете батерията. Ако продължите работа с уреда и изхабите електрическия ток, батерията може да се повреди и животът ѝ ще бъде по-кратък.
 (2) Избягвайте презаредяване при високи температури. Зареждаемата батерия ще бъде гореща веднага след употреба. Ако в това състояние батерията се презареди веднага след употреба, вътрешният ѝ химически състав ще се влоши и животът на батерията ще се скъси. Оставете батерията и я заредете, след като е изстинала за известно време.

ВНИМАНИЕ

- Ако батерията се зарежда в загрято състояние след продължително излагане на пряка слънчева светлина или след непосредствено използване, светлинният индикаторът за заряд на зарядното устройство светва за 0,3 секунди и изгасва за 0,3 секунди (изключен за 0,3 секунди). В такъв случай, първо оставете батерията да се охлади и след това започнете зареждането.
- Когато светлинният индикаторът за заряд мига (на интервали от 0,2 секунди), проверете за чужди тела в конектора за батерия на зарядното устройство и ги отстранете. Ако няма чужди тела, вероятно батерията или зарядното устройство са повредени. Занесете ги в оторизиран сервизен център.

Как да използвате*5	11	5
Изпразване на кутията за прах*6	12	6
Ефективно премахване на прах*7	13	6
Индикатор за ниво на батерия	18	7
Зареждане на USB устройство и електрически източник	19-a	7
Зареждане на USB устройство и батерия от електрически източник	19-b	7
Как се презарежда USB устройство	20	8
При завършване на зареждането на USB устройство	21	8
Избор на аксесоари	—	220

- *1 а. Филтър, чист от остатъци и прах
 б. Гумата не е износена
 с. Конекторът не е повреден
 *2 Ако филтърът не е монтиран правилно, мръсотия или замърсявания могат да проникнат във вентилатора и да причинят щети или повреда.
 *3 Кутията за прах може също така да бъде инсталирана с дюза, насочена нагоре. (Фиг. 8-а)

*4

Режим	Непрекъснато работно време
	BSL36A18X
3 (високо)	Прибл. 15 мин.
2 (средно)	Прибл. 30 мин.
1 (нисък)	Прибл. 60 мин.

* Не прекъснато работно време ще е различно, в зависимост от състоянието на батерията. Моля използвайте таблицата като насока.

ЗАБЕЛЕНКА

- За потискане на шума, когато използвате уреда, превключете в режим 1.
 - Когато използвате режим 3 върху определени повърхности, силата на засмукване може да усложни работата. Ако това се случи, превключете в режим 2 или 1.
- *5 При закрепване на дюзата или удължаващата тръба, поставете ги, въртейки в посоката, указана със стрелката.
 При демонтиране също завъртете в указаната от стрелката посока. (Фиг. 11-а)
 Завъртането в обратната посока може да доведе до отделянето на кутията за прах от корпуса.

*6 **ЗАБЕЛЕНКА**

- Насочете входящия отвор надолу, защото може да се разсипе прах при свалянето на кутията за прах.
 - Ако всмукването не се възстанови след извърлянето на праха, почистете филтъра. (Вижте „Почистване на филтъра“ на стр. 198).
- *7 Уредът има вграден механизъм за изстъргване на праха, полепващ по филтъра при сваляне на кутията за прах.
 За още по-ефективно изстъргване на праха, завъртете неколкратно кутията за прах напред и назад (2 – 3 пъти или повече).
 Докато държите уреда, така че кутията за прах да не се отделя от корпуса, леко и неколкратно завъртете кутията за прах в указаните посоки.

МОНТАЖ И ЕКСПЛОАТАЦИЯ

Действие	Фигура	Стр.
Изваждане и поставяне на батерията (продава се отделно)	2	2
Зареждане	3	2
Сваляне на кутията за прах	4	2
Сваляне на филтъра	5	2
Проверете филтъра*1	6	3
Монтаж на филтъра*2	7	3
Монтиране на кутията за прах*3	8	3
Превключване на работата*4	9	4

ИНДИКАТОРНАТА ЛАМПА (Фиг. 10)

Забележка за почистването на филтъра

Ако филтърът се запуши и всмукателната мощност намалее, индикаторната лампа ще мига.

И главното устройство издава пулсиращ звук.

Това, обаче, не е знак за неизправност.

Ако това се случи, незабавно изпразнете кутията за прах и почистете филтъра. (Вижте **Фиг. 12**, **Фиг. 13** и „ПОДДРЪЖКА И ИНСПЕКЦИЯ“ на страница 198).

Информация за блонаж на входящия отвор

Ако входящият отвор е блокиран по време на употреба, например при чистене на килими, главното устройство ще издаде пулсиращ звук, индикаторната лампа ще мига. Това, обаче, не е знак за неизправност.

Изчистете причината за запушването от входящия отвор, ако това се случи.

ЗАБЕЛЕЖКА

Ако работи непрекъснато, когато филтърът се запуши или входящият отвор се блокира, уредът ще спре да работи чрез температурна защита на двигателя.

ПОДДРЪЖКА И ИНСПЕКЦИЯ

ПРЕДУПРЕЖДЕНИЕ

- За проверка и поддръжка изключете пусковия ключ и извадете батериите.
- Не работете с мокри ръце. Това може да предизвика токов удар или наранявания.

1. Почистване на филтъра

Ако ефективността на засмукване е слаба, дори когато кутията за прах е изпразнена, свалете филтъра и го измийте в студена или топла вода. (Водата не трябва да бъде гореща на допир.) След измиването, изсушете далеч от пряка слънчева светлина. (**Фиг. 14-a**)

Алтернативно, издухайте всички остатъци, прикрепени към филтъра от вътрешната страна към външната с пистолет за въздухили нещо подобно. (**Фиг. 14-b**)

Въздушно налягане: Общо налягане (около 0,6 МРa)

ЗАБЕЛЕЖКА

- Не перете филтъра в перална машина.
 - Не се опитвайте да миете филтъра в гореща вода или да го сушите на огън.
 - Не откачайте филтъра на вентилатора.
 - Не използвайте въздушен пистолет или подобен инструмент за почистване на филтъра, филтъра на вентилатора или самия уред. (**Фиг. 14-c**)
Това би могло да вкара мръсотия в уреда и да причини неизправност.
- #### 2. Почистване на филтъра на вентилатора
- Ако има прах по филтъра на вентилатора, дръжте прахосмучачката с филтъра на вентилатора сочещ надолу, за да предотвратите навлизането на прах в двигателя и леко почистете с малка четка, като например използвана четка за зъби. Не четкайте силно. (**Фиг. 15**)

3. Проверка на подовата дюза

Проверете подовата дюза, за да се уверите, че нейното острие не е изместено. Ако острието е изместено, натиснете го навътре, докато се задържи на проекцията.

Ако използвате изместено острие, това може да доведе до образуването на петна.

Когато сменят острието, поставете го, като започнете от вдлъбнатината в шината, и го прокарайте по канала. Уверете се, че няма провисване. (**Фиг. 16**)

4. Инспекция на фиксиращи винтове

Редовно инспектирайте всички фиксиращи винтове и се уверете, че са добре затегнати. Ако установите разхлабен винт, незабавно го затегнете. Неспазването на горното крие рискове от злополуки и нараняване.

5. Поддръжка на мотора

Намотките на мотора са "сърцето" на уреда.

Упражнявайте особено внимание към намотките, тъй като могат да се повредят от попадане на влага и/или масло по тях.

6. Проверка на клемите (инструмент и батерия)

Уверете се, че по клемите не са се събрали прах и стружки.

От време на време проверявайте преди, по време и след операцията.

ВНИМАНИЕ

Отстранете евентуално натрупани стружки и прах от клемите.

В противен случай има опасност от повреда.

7. Външно почистване

Когато уредът е замърсен, избършете с меко и сухо парче плат или с парче плат, навлажнено в сапунена вода. Не използвайте разтворители на хлорна основа, бензин или разреждател за бои, тъй като те ще разядат пластмасовите повърхности.

8. Съхранение

Съхранявайте електрическият инструмент и батерията при температура под 40°C на място, недостъпно за деца.

Когато съхранявате уреда във вертикална позиция, окачете ремъка към окачващ елемент.

ЗАБЕЛЕЖКА

- Не съхранявайте на места, където децата лесно могат достигнат или извадят уреда.
- Не съхранявайте на влажни места или на места, изложени на дъжд.
- Не съхранявайте на пряка слънчева светлина или на места, където температурите могат неочаквано да се променят
- Не съхранявайте на места с летливи материали, които могат да запалят или да експлодират.
- Не облягайте уреда на стена без да използвате ремъка, за да го фиксирате на място. (**Фиг. 17**)
Неспазването на това може да доведе до повреда поради падане.
- Съхранение на литиево-йонни батерии.
Уверете се, че литиево-йонните батерии са напълно заредени, преди да ги оставите за съхранение.
Продължително съхранение (3 месеца или повече) на непълно заредени батерии може да доведе до лоша работа, значително съксяване на живота на батериите или да ги направи негодни за употреба.
Въпреки това, батерии със значително съхсен живот могат да бъдат възстановени, чрез няколкократно зареждане и пълното им разреждане от два до пет пъти.
Ако полезният живот на батерията е значително съкратен, независимо от многократното зареждане и използване, считайте батерията за износена и сменете с нова.

ВНИМАНИЕ

По време на работа и поддръжка на електрически уреди трябва да се спазват разпоредбите и стандартите за безопасност за всяка страна.

Важна информация за батерии за безжични инструменти HIKOKI

Моля, винаги използвайте нашите оригинални батерии. Не гарантираме безопасността и работата на уреда, когато се използват батерии, различни от посочените от нас, или когато са правени промени по батериите (като разглобяване и подмяна на клетките или други вътрешни компоненти).

ГАРАНЦИЯ

Предоставяме гаранция за Електрически Инструменти HIKOKI съгласно специфичните местени законодателства на съответните държави. Настоящата гаранция не покрива дефекти или повреди, причинени от неправилно или небрежно използване, както и дължащи се на обичайно износване на компонентите. В случай на рекламация, моля, изпратете Електрическият Инструмент, в неразглобен вид, с ГАРАНЦИОННАТА КАРТА, продълствена в края на инструкциите, на оторизиран сервизен център на HIKOKI.

ОТСТРАНЯВАНЕ НА НЕИЗПРАВНОСТИ

Използвайте инспекциите в таблицата по-долу, ако инструментът не функционира нормално. Ако с това проблемът не бъде отстранен, обърнете се към вашия дилър или към оторизирания сервизен център на HIKOKI.

1. Електрически инструмент

Симптом	Възможна причина	Отстраняване
Уредът не работи	Няма повече енергия в батерията	Заредете батерията.
Уредът е спрял внезапно	Вентилатор замърсен с прах, което води до претоварване	Свържете се с мястото на покупка и организирайте разглобяване и почистване.
	Батерията е прегряла.	Оставете батерията да се охлади.
	Двигателят е прегрял.	Отстранете праха и почистете филтъра. След това оставете двигателя да се охлади.
Лошо засмукване	Кутията за прах е пълна.	Изхвърлете праха.
	Дюзата е запушена.	Отстранете причината за запушване.
	Дюзата или удължаващата тръба не са натиснати плътно.	Затегнете здраво уреда.
	Дюзата или удължаващата тръба са напукани или повредени.	Сменете елемента с нов.
	Филтърът е запушен.	Завъртете кутията за прах и изстържете праха с острието за отстраняване на прах, или свалете филтъра и леко го изстучайте или го измийте с вода.
Изпускателната тръба или основният уред са горещи	Двигателят прегрява, защото кутията за прах е пълна или филтърът е задръстен.	Изхвърлете праха. В противен случай, почистете филтъра.
Необичаен шум/неприятна миризма	Филтърът не е поставен правилно, което води до попадане на чужди тела в двигателя.	Свалете кутията за прах, насочете входящия отвор надолу и разклатете внимателно, за да премахнете чужди тела или прах. Ако необичайният шум/неприятната миризма продължат, двигателят може да е повреден. Незабавно прекратете употреба и занесете уреда на ремонт.
Батерията не може да бъде инсталирана	При опит да поставите батерия, различна от тази за инструмента.	Моля инсталирайте батерия от мултиволтов тип.

2. Зарядно устройство

Симптом	Възможна причина	Отстраняване
Индикаторната лампа за заряд мига бързо в лилаво, но зареждането на акумулатора не започва.	Акумулаторът не е поставен докрай.	Поставете акумулатора стабилно.
	Има чужди тела в клемата на акумулатора или където акумулаторът е прикрепен.	Отстранете външните предмети.
Индикаторната лампа за заряд мига в червено, но зареждането на акумулатора не започва.	Акумулаторът не е поставен докрай.	Поставете акумулатора стабилно.
	Акумулаторът е прегрял.	Акумулаторът автоматично ще започне да се зарежда, ако температурата спадне, но това намалява живота му. Препоръчително е преди зареждане акумулаторът да се охлади на добре проветриво място, далеч от пряка слънчева светлина.
Времето на използване на акумулатора е кратко, макар и да е изцяло зареден.	Животът на акумулатора е завършил.	Заменете акумулатора с нов.
Акумулаторът се нуждае от много време за зареждане.	Температурата на акумулатора, зарядното устройство или околната среда е прекалено ниска.	Заредете акумулатора на закрито или в друга по-топла среда.
	Вентилационните канали на акумулатора са блокирани, което причинява прегряване на вътрешните компоненти.	Избягвайте блокирането на каналите.
	Охлаждащият вентилатор не работи.	Свържете се с оторизиран сервизен център на HiKOKI за поправка.
Лампата за USB захранване е изключена и USB устройството не се зарежда.	Зарядът на акумулатора е понижен.	Заменете акумулатора с друг, който има оставащ капацитет.
		Включете щепсела на зарядното устройство в електрически контакт.
Лампата на USB захранването не се изключва, въпреки че е завършило зареждането на USB устройството.	Лампата на USB захранването свети в зелено, за да покаже, че е възможно зареждането на USB.	Това не означава, че има неизправност.
Не е ясно какъв е статусът на зареждане на USB устройството и дали неговото зареждане е приключило.	Лампата за USB захранването не се изключва, дори когато захранването приключи.	Проверете USB устройството, което се зарежда, за да потвърдите неговия статус на зареждане.
Зареждането на USB устройството спира по средата.	Зарядното устройство е включено в електрически контакт, докато USB устройството се зарежда, използвайки акумулатора като източник на захранване.	Това не означава, че има неизправност. Зарядното устройство прекъсва зареждането на USB за около 5 секунди при преминаване между различни източници на захранване.
	В зарядното устройство е включен акумулатор, докато USB устройството се зарежда, използвайки електрически контакт като източник на захранване.	
Зареждането на USB устройството прекъсва по средата, когато акумулаторът и USB устройството се зареждат по едно и също време.	Акумулаторът е напълно зареден.	Това не означава, че има неизправност. Зарядното устройство прекъсва USB зареждането за около 5 секунди, докато проверява дали акумулаторът е зареден успешно.
Зареждането на USB устройството не започва, когато акумулаторът и USB устройството се зареждат по едно и също време.	Оставащият капацитет на акумулатора е изключително нисък.	Това не означава, че има неизправност. Когато капацитетът на акумулатора достигне определено ниво, USB зареждането започва автоматично.

BEZBEDNOSNE MERE ZA BEŽIČNOG ČISTAČA

- Da biste sprečili nesreće, kao što su požari, električni udari i povrede, obavezno sledite „Bezbednosne predostrožnosti“ navedene ispod.
- Pre upotrebe, pročitajte sve „Bezbednosne predostrožnosti“ i pravilno koristite uređaj u skladu sa instrukcijama.
- Postarajte se da čuvate ovo uputstvo o instrukcijama na mestu gde može da ga pogleda korisnik u bilo koje vreme.

UPOZORENJE

1. Održavajte radni prostor čistim. Prepuno mesto ili radna klupa mogu da izazovu nesreće.
2. Takođe obratite pažnju na situaciju oko radnog mesta. Neka radno mesto bude dovoljno svetlo. Ne koristite uređaj na mestima gde postoji zapaljiva tečnost ili gas.
3. Neka deca ne budu u blizini. Ne dozvolite drugim osobama osim operatera da dodiruju čistač ili kabl. Neka osobe koje nisu operater budu podalje od radnog mesta.
4. Koristite čistač pogodan za rad. Koristite uređaj samo zarad određenih namena.
5. Nemojte da grubo koristite kabl za napajanje.
- Ne nosite punjač samo sa kablom za napajanje ili ne izvlačite utikač iz utičnice dok držite kabl za napajanje.
- Kabl za napajanje držite podalje od toplote, ulja i ugaonih mesta.
6. Čistač treba pažljivo da se održava. Zamena dodataka treba da prati uputstva za upotrebu. Redovno proveravajte kabl za napajanje punjača i pitajte svog lokalnog prodavca ili ovlašćenog servisnog agenta za opravke u slučaju da se ošteti. Ako se koristi produžni kabl, periodično ga proverite, a kada je oštećen, zamenite ga.
7. U sledećim slučajevima, isključite čistač i odvojite bateriju od čistača:
 - Čistač se ne koristi ili je poslat na opravku. Zamenjuju se dodaci kao što su produžna cev i filter. Očekujte se opasnost.
8. Izbegnite iznenadno pokretanje. Ne nosite uređaj koji je povezan sa dovodom napajanja tako što je vaš prst na prekidaču. Proverite da li je prekidač isključen pre nego što ubacite bateriju.
9. Radite posao sa dovoljno brige. Kada koristite čistača, obratite pažnju na metod rukovanja, kako se posao obavlja, situaciju u blizini, itd. i izvršite rukovanje na oprezan način.
10. Proverite da li ima oštećenog dela.
 - Pre upotrebe, proverite da li ima bilo kakve štete na zaštitnom poklopcu ili drugim delovima i potvrdite da li uređaj radi normalno i izvršava određene funkcije.
 - Proverite da li ima nekih abnormalija na svim mestima koje mogu da utiču na rukovanje, poziciono prilagođavanje i stanje klešta pokretnih delova, oštećenih delova ili stanja kačenja.
- Zamena i opravka oštećenog zaštitnog poklopcu i drugih delova treba da bude u skladu sa zahtevima instrukcija u vezi rukovanja. Ako ne postoje takve instrukcije u uputstvu, molimo da zatražite opravku od vašeg lokalnog prodavca ili ovlašćenog servisnog agenta.
- Ako prekidač ne radi, molimo da zatražite opravku od vašeg lokalnog prodavca ili ovlašćenog servisnog agenta. Izbegavajte korišćenje čistača koji ne može da se pokrene ili zaustavi putem prekidača.
11. Kontaktirajte specijalizovanu prodavnicu zarad opravke čistača.
 - S obzirom da čistač poštuje određene standarde bezbednosti, nemojte ga menjati.
 - Obavezno zatražite opravku od vašeg lokalnog prodavca ili ovlašćenog servisnog agenta. Samostalno opravljanje može da izazove nesreće ili povrede.

12. Ovaj uređaj mogu da koriste deca od 8 godina starosti naviše i osobe sa smanjenim fizičkim, čulnim ili mentalnim sposobnostima, ili osobe koje nemaju iskustva i znanja ako su pod nadzorom ili ako su od osobe zadužene za njihovu bezbednost dobile uputstva o korišćenju uređaja na siguran način i razumeju opasnosti koje su uključene. Deca se neće igrati sa uređajem. Čišćenje i korisničko održavanje se neće vršiti od strane dece bez nadzora.

MERE OPREZNOSTI ZA KORIŠĆENJE BEŽIČNOG ČISTAČA

Predostrožnosti koje su uobičajene za čistače su opisane. Za čistače za električne alate, sledite dalje predostrožnosti opisane ispod:

UPOZORENJE

1. Sprečite da aparat usisa sledeće:
 - Tečnosti (npr. voda, ulje) ili vlažni otpad.
 - Generisanu varnicu u toku brušenja ili sečenja metala.
 - Stvari sa visokom temperaturom, kao što su upaljene cigarete.
 - Zapaljive supstance (gas, razređivač, benzin, kerozin, boja, itd.), eksplozivne supstance (nitro glicerol, itd.), zapaljive supstance (aluminijum, cink, magnezijum, titanijum, crveni fosfor, žuti fosfor, celuloz, itd.)
 - Oštre stvari, kao što su nož, brijači ili staklo.
 - Materijali za očvršćavanje, kao što su prašak za cement i toner i provodljive fine prašine, kao što su metalni prašak i grafitni prašak.
2. Pravilno podesite filter pre korišćenja. Ne koristite uređaj bez filtera ili kada je podešen u pogrešnu poziciju, niti koristite pokidan filter. Može da izazove greške, kao što su pregorevanje motora.
3. Ne koristite ovaj uređaj sa njegovim otvorom za usisavanje, ulazom vazduha ili začepljenim otvorom za izdov. Temperatura motora može abnormalno da poraste, izazivajući probleme kao što je deformacija delova ili sagorevanje motora.
4. Ne koristite uređaj kada su njegov ulazni otvor ili nastavak za usisavanje poda, itd. začepljeni stranom materijom. Temperatura motora može abnormalno da poraste, izazivajući probleme kao što je deformacija delova ili sagorevanje motora.
5. Nemojte jako udarati komandnu ploču ili je lomiti. To može prouzrokovati probleme.
6. Nemojte da gledate direktno u lampu. Usled toga može doći do oštećenja očiju.
 - Obrišite bilo koju prašinu ili prljavštinu na sočivu LED svetla sa mekom krpom, pazeći da ne ogrebete sočivo. Ogrebotine na sočivu LED svetla mogu da dovedu do smanjene svetline.
7. Kada ispuštite ili udarite uređaj slučajno, proverite da li ima loma, napukline ili deformacije na uređaju. Lom, napuklina ili deformacija mogu da izazovu povrede.
8. Kada je uređaj van stanja ili pušta abnormalni zvuk u toku rukovanja, odmah isključite prekidač i zatražite opravku od vašeg lokalnog prodavca ili ovlašćenog servisnog agenta. Ako nastavite da koristite uređaj takav kakav je, može da dođe do povreda.
9. Ovaj uređaj se samo koristi unutra. Nikada ga ne koristite napolju. Ne koristite na kiši. Držite dalje od vode ili ulja. Može doći do kvara jer ovaj uređaj nije voodootporan.

DODATNA BEZBEDNOSNA UPOZORENJA

1. Bateriju uvek puniti na temperaturi od 0°C–40°C. Temperatura manja od 0°C će dovesti do pregrevavanja koje je opasno. Baterija ne može da se puni pri temperaturi većoj od 40°C. Najpogodnija temperatura za punjenje je od 20°C–25°C.
2. Ne koristite neprekidno punjač.
3. Kada se jedno punjenje završi, ostavite punjač na 15 minuta pre sledećeg punjenja baterije.
3. Nemojte dozvoliti da strani predmeti dospeju u otvor za priključivanje punjive baterije.
4. Nikada nemojte da rastavlјate punjivu bateriju i punjač.
5. Nikada nemojte da pravite kratak spoj na punjivoj bateriji. Izazivanje kratkog spoja će stvoriti jaku struju i pregrevanje. Posledice će biti opekotine ili oštećenje baterije.
6. Bateriju nemojte bacati u vatru. Baterija koju zahvati vatra može da eksplodira.
7. Odnosite bateriju u prodavnicu u kojoj ste je kupili čim njeno trajanje nakon punjenja postane suviše kratko da bi mogla da se koristi. Bateriju kojoj je istekao radni vek nemojte da bacite.
8. Nemojte da gurate predmete u ventilacione otvore na punjaču. Guranjem metalnih ili zapaljivih predmeta u ventilacione otvore na punjaču nastaje opasnost od strujnog udara ili oštećenje punjača.
9. Pri neprekidnoj upotrebi ove jedinice, jedinica se može pregrejati, što može dovesti do oštećenja u motoru i prekidaču. Stoga, kada se kućiste zagreje, dajte alatu neko vreme za pauzu.
10. Postarajte se da baterija bude dobro pričvršćena. Ako je i malo labava, može da otpadne što može da izazove nezgodu.
11. Ne koristite proizvod ako su alat ili krajevi baterije (držač baterije) deformisani. Postavljanje baterije bi moglo da izazove kratak spoj koji bi mogao da dovede do emisije dima ili paljenja.
12. Neka krajevi alata (držač baterije) budu bez opiljaka i prašine.
 - Pre upotrebe, postarajte se da se opiljci i prašina ne sakupljaju u području krajeva.
 - Tokom rukovanja, pokušajte da izbegnete da opiljci ili prašina sa alata padnu na bateriju.
 - Kada obustavljate rad ili nakon korišćenja, ne ostavljajte alat na području gde može biti izložen opiljcima ili prašini. To bi moglo da izazove kratak spoj koji bi mogao da dovede do emisije dima ili paljenja.
13. Uvek koristite alat i bateriju na temperaturama između -5°C i 40°C.

UPOZORENJE O LITIJUM-JONSKOJ BATERIJI

Da bi joj se produžio radni vek, litijum-jonska baterija ima zaštitnu funkciju da bi se zaustavilo isticanje energije.

U slučajevima od 1 do 3 opisanih niže, kada se koristi ovaj proizvod, čak i ako je uključen, motor se može zaustaviti. Ovo nije kvar već rezultat rada zaštitne funkcije.

1. Motor se zaustavlja kada se baterija istroši.
 - U tom slučaju odmah je napunite.
2. Motor može da se zaustavi ako je alat preopterećen. U tom slučaju isključite alat i uklonite uzroke preopterećenja. Nakon toga možete ponovo da ga koristite.
3. Ako se baterija pregreje usled rada pod preopterećenjem, napajanje iz baterije može biti obustavljeno.
 - U tom slučaju prestanite da koristite bateriju i ostavite je da se ohladi. Nakon toga možete ponovo da ga koristite.

Osim toga, molimo vas da obratite pažnju na sledeće upozorenje.

UPOZORENJE

Da biste sprečili svako curenje baterije, stvaranje toplote, ispuštanje dima, eksploziju ili prethodno paljenje, pridržavajte se sledećih mera predostrožnosti.

1. Pazite da se opiljci i prašina ne skupljaju na bateriji.
 - Tokom rada pazite da opiljci i prašina ne padaju na bateriju.
 - Pazite da se opiljci i prašina koji padaju na električni alat ne skupljaju na bateriji.
 - Nekorišćenu bateriju nemojte držati na mestu izloženom opiljcima i prašini.
 - Pre odlaganja baterije uklonite opiljke i prašinu koji mogu prionuti uz nju i nemojte je držati zajedno s metalnim predmetima (zavrtnji, ekseri itd).
2. Nemojte da probušite bateriju oštrim predmetom kao što je ekser, nemojte da je udarate čekićem, da stajete na nju, niti da je izlažete jakim udarcima.
3. Nemojte da koristite vidljivo oštećenu ili deformisanu bateriju.
4. Nemojte da koristite bateriju za namene za koje nije predviđena.
5. Ako se baterija ne napuni do kraja čak i kada prođe vreme predviđeno za punjenje, odmah prekinite daljnje punjenje.
6. Bateriju nemojte da izlažete visokim temperaturama ili jakim pritisku, na primer stavljajući je u mikrotalasnu pećnicu, mašinu za sušenje ili posudu pod visokim pritiskom.
7. Držite je podalje od vatre čim primetite curenje ili osetite čudan miris.
8. Nemojte je koristiti na mestu gde dolazi od stvaranja jakog statičkog elektriciteta.
9. Ako baterija curi, stvara neugodan miris, zagreva se, menja boju ili oblik, ili ako na neki način izgleda neobično tokom upotrebe, punjenja ili skladištenja, odmah je uklonite iz opreme ili punjača i prestanite da je koristite.
10. Nemojte da potopite bateriju u vodu i nemojte da dozvolite da bilo kakva tečnost uđe u nju. Ulaz provodne tečnosti, kao što je voda, može da izazove štetu koja može da dovede do požara ili eksplozije. Čuvajte bateriju na hladnom, suvom mestu, podalje od zapaljivih predmeta. Korozivne gasne atmosfere moraju da se izbegnu.

OPREZ

1. Ako vam tečnost koja iscuri iz baterije dospe u oči, nemojte da trljate oči već ih dobro isperite čistom vodom, na primer vodom iz česme, i odmah se obratite lekaru. Ako se ne tretira, tečnost može da izazove probleme sa očima.
2. Ako vam tečnost iscuri na kožu ili odeću, odmah dobro operite čistom vodom, na primer vodom iz česme. Postoji mogućnost pojave iritacije kože.
3. Ako tokom prve upotrebe baterije primetite rđu, neugodan miris, gubitak boje, deformacije i/ili druge neregularnosti, nemojte da koristite bateriju i vratite je dobavljaču ili prodavcu.

UPOZORENJE

Ako provodljivi strani predmet dospe u terminal litijum-jonske baterije, to može da izazove kratak spoj i usled toga požar. Prilikom skladištenja litijum-jonske baterije, strogo se pridržavajte sledećih pravila.

- U kutiju za čuvanje nemojte da stavljate provodljive otpatke, eksere i žicu, kao što je čelična i bakarna žica.
- Da biste sprečili pojavu kratkog spoja, bateriju stavite u alat ili dobro pričvrstite poklopac baterije za smeštanje sve dok ventilator ne počne da se vidi.

U VEZI TRANSPORTA LITIJUM-JONSKE BATERIJE

Kada transportujete litijum-jonsku bateriju, molimo da pošaljete sledeća upozorenja.

UPOZORENJE

Javite transportnoj kompaniji da paket sadrži litijum-jonsku bateriju, upoznajte kompaniju sa njenom snagom i pratite instrukcije transportne kompanije kada uređujete transport.

- Litijum-jonske baterije koje prelaze izlaznu snagu od 100 Wh se smatraju u klasifikaciji tereta kao opasne materije i zahtevaju primenu specijalnih procedura.
- Za transport u inostranstvo, morate da pošaljete međunarodne zakone i pravila i regulative ciljane države.
- Ako je BSL36B18X ugrađen u električni alat, izlazna snaga će premašiti 100 Wh i jedinica će biti klasifikovana kao Opasna roba za klasifikaciju tereta.

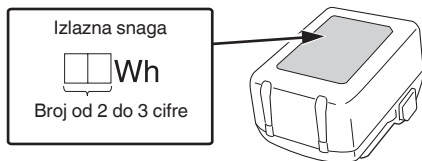

MERE PREDOSTROŽNOSTI USB UREĐAJA (UC18YSL3)

Kada se neočekivani problem pojavi, podaci na USB uređaju koji je povezan sa ovim proizvodom mogu da se oštete ili izgube. Uvek se postarajte da sačuvate bilo koje podatke koje USB uređaj sadrži pre nego što počnete da ga koristite sa ovim proizvodom.

Molimo vas da budete svesni da naša kompanija ne prihvata nikakvu odgovornost za bilo koje sačuvane podatke na USB uređaju koji je oštećen ili izgubljen, niti za bilo kakvo oštećenje koje može da se pojavi sa povezanim uređajem.

UPOZORENJE

- Pre upotrebe, proverite da li spojni USB kabl ima nedostatke ili oštećenje. Korišćenje neispravnog ili oštećenog kabla USB uređaja može prouzrokovati dim ili paljenje.
- Kada se proizvod ne koristi, pokrijte utičnicu USB uređaja gumenim poklopcem. Skupljanje prašine i sl. u utičnici USB uređaja može izazvati dim ili paljenje.

NAPOMENA

- Može da se desi dodatna pauza tokom USB punjenja.
- Kada se USB uređaj ne puni, uklonite USB uređaj iz punjača. Neizvršavanje ovoga može ne samo da skрати život USB uređaja, već takođe može da dovede do neočekivanih nezgoda.
- Možda neće biti moguće napuniti neke USB uređaje, u zavisnosti od tipa uređaja.





NAZIVI DELOVA (SI. 1–SI. 21)

①	LED svetlo	17	Izbočena oznaka
②	Natpisna pločica	18	Filter
③	Motor	19	Projekcija
④	Kućište	20	Žlebovi kućišta
⑤	Rezervoar za prašinu	21	Prašina
⑥	Baterija	22	Oštrice za uklanjanje prašine (3 kom) (Pričvršćene na unutrašnjost rezervoara za prašinu)
⑦	Kaiš	23	Vazdušni pištolj
⑧	Panel prekidača	24	Ventilatorski filter
⑨	Pokazna lampica	25	Takođe očistite prašinu na šini
⑩	Produžna cev	26	Urez
⑪	Uzani usisni nastavak	27	Žleb šine
⑫	Nastavak za usisavanje poda	28	Oštrica
⑬	Držać nastavka	29	Prekidač indikatora napunjenosti baterije
⑭	Usisni otvor	30	Lampica indikatora napunjenosti baterije
⑮	Reza	31	Ekran
⑯	Pokazna lampica punjenja		

OZNAKE

UPOZORENJE

Ovde su prikazane oznake koje se koriste na mašini. Postarajte se da razumete njihovo značenje pre upotrebe.

	R36DB: Bežični čistač
	Da bi se smanjio rizik od povreda, korisnik mora da pročita korisničko uputstvo.
	Samo za zemlje EU Nemojte odlagati električni alat zajedno sa smećem iz domaćinstva! Na osnovu Evropske direktive 2012/19/EU o dotrajaloj električnoj i elektronskoj opremi, kao i njene primene u skladu s državnim propisima, električni alat koji je došao do kraja svog radnog veka mora se prikupiti zasebno i odati u postrojenje za reciklažu koje ispunjava ekološke zahteve.
	Upozorenje

	Uključiti
	Isključiti
	Isključivanje baterije
	Zabranjena radnja
	VISOKI režim
	SREDNJI/NISKI režim
	Dugme ISKLJUČI

Baterija

	Svetli; Preostala snaga baterije je preko 75%.
	Svetli; Preostala snaga baterije je 50%–75%.
	Svetli; Preostala snaga baterije je 25%–50%.
	Svetli; Preostala snaga baterije je manja od 25%.
	Treperi; Baterija je skoro prazna. Napunite bateriju što pre možete.
	Treperi; Izlaz je zaustavljen zbog visoke temperature. Uklonite bateriju iz alata i ostavite je da se u potpunosti ohladi.
	Treperi; Izlaz je zaustavljen usled kvara ili neispravnosti. Baterija je možda problem pa vas molimo da kontaktirate svog prodavca.

SPECIFIKACIJE

1. Električni alat

Stavka	Model	R36DB
Napon	36 V	
Primena	Suvi tip	
Vreme neprekidnog rada (Baterija: koristeći BSL36A18X)	3 (VISOKI)	Približno 15 min
	2 (SREDNJI)	Približno 30 min
	1 (NISKI)	Približno 60 min
Stopa rada usisavanja	3 (VISOKI): približno 155 W 2 (SREDNJI): približno 65 W 1 (NISKI): približno 35 W	
Kapacitet sakupljanja prašine	560 mL	
Dostupna baterija za ovaj alat*	Baterija od više volti	
Dimenzije (Š × D × V)	478 mm × 112 mm × 169 mm	
Težina**	1,6 kg (BSL36A18X) 1,9 kg (BSL36B18X)	

* Postojeće baterije (BSL3660/3626X/3626/3625/3620, BSL18.... i BSL14.... serije) se ne mogu koristiti sa ovim alatom.

** U skladu sa EPTA-procedurom 01/2014
Težina ne uključuje dodatke.

NAPOMENA

Zbog neprekidnog programa istraživanja i razvoja kompanije HiKOKI, ovde navedene specifikacije su podložne izmenama bez prethodnog obaveštenja.

2. Baterija (prodaje se odvojeno)

Model	BSL36A18X
Napon	36 V / 18 V (Automatsko prebacivanje*)
Kapacitet baterije	2,5 Ah / 5,0 Ah (Automatsko prebacivanje*)
Dostupni bežični proizvodi**	Serije od više volti, 18 V proizvod
Dostupan punjač	Klizni punjač za litijum-jonske baterije

* Sam alat se automatski prebacuje.

** Molimo vas da pogledate naš opšti katalog za detalje.

PUNJENJE

Pre upotrebe električnog alata napunite bateriju kako je opisano.

1. Priključite kabl punjača u utičnicu.

Kada povezujete utikač punjača sa utičnicom, lampica indikatora punjenja će početi da treperi u crvenoj boji (u intervalima od 1 sekunde).

2. Stavite bateriju u punjač.

Bateriju stavite u punjač tako da čvrsto stoji u njemu kako je prikazano na **Sl. 3** (na strani 2).

STANDARDNI PRIBOR

Osim glavnog uređaja (1 uređaj), u pakovanju se nalazi i pribor koji je naveden na strani 219. Baterija i punjač baterije nisu uključeni sa ovim proizvodom.

Standardni pribor je podložan izmenama bez prethodnog obaveštenja.

PRIMENE

- Lagano usisavanje suvih površina

3. Punjenje

Kada se baterija ubacuje u punjač, lampica indikatora napajanja će treperiti plavo.

Kada se baterija potpuno napuni, lampica indikatora napajanja će zasvetleti zeleno. (Vidite **Tabelu 1**)

(1) Pokazivanja lampice indikatora punjenja

Pokazivanja lampice indikatora punjenja će biti pokazana u **Tabeli 1** i to na osnovu stanja punjača ili punjive baterije.

Tabela 1

Pokazivanja lampice indikatora punjenja				
Lampica indikatora punjenja (CRVENA / PLAVA / ZELENA / LJUBIČASTA)	Pre punjenja	Treperi (CRVENA)	Svetli 0,5 sekundi. Ne svetli 0,5 sekundi. (isključena je 0,5 sekundi)	Uključen u izvor napajanja
	Tokom punjenja	Treperi (PLAVA)	Svetli 0,5 sekundi. Ne svetli 1 sekundu. (isključena je 1 sekundu)	Kapacitet baterije je manji od 50%
		Treperi (PLAVA)	Svetli 1 sekundu. Ne svetli 0,5 sekundi. (isključena je 0,5 sekundi)	Kapacitet baterije je manji od 80%
		Svetli (PLAVA)	Neprestano svetli	Kapacitet baterije je veći od 80%
	Punjenje završeno	Svetli (ZELENA)	Neprestano svetli (Neprekidni zvučni signal: oko 6 sekundi)	
	Mirovanje izazvano pregrevanjem	Treperi (CRVENA)	Svetli 0,3 sekundi. Ne svetli 0,3 sekundi. (isključena je 0,3 sekundi)	Baterija je pregrejana. Punjenje nije moguće. (Punjenje će započeti kada se baterija ohladi.)
	Punjenje nije moguće	Treperi (LJUBIČASTA)	Svetli 0,1 sekundu. Ne svetli 0,1 sekundu (isključena je 0,1 sekundu). (Naizmeničan zvučni signal: oko 2 sekunde)	Kvar baterije ili punjača

(2) U vezi temperature i vremena punjenja punjive baterije

Temperature i vreme punjenja baterije prikazani su u **Tabeli 2**.

Tabela 2

Punjač			UC18YSL3				
Baterija	Tip baterije	Li-ion					
	Temperature pri kojima baterija može da se puni	0°C–50°C					
	Napon punjenja	V	14,4		18		
	Vreme punjenja, otprilike (pri 20°C)	min	BSL14xx serije		BSL18xx serije		Serije od više volti
			(4 ćelije)	(8 ćelija)	(5 ćelija)	(10 ćelija)	(10 ćelija)
		BSL1415S : 15 BSL1415 : 15 BSL1415X : 15 BSL1420 : 20 BSL1425 : 25 BSL1430C : 30	BSL1430 : 20 BSL1440 : 26 BSL1450 : 32 BSL1460 : 38	BSL1815S : 15 BSL1815 : 15 BSL1815X : 15 BSL1820 : 20 BSL1820M : 20 BSL1825 : 25 BSL1830C : 30 BSL1850C : 32	BSL1830 : 20 BSL1840 : 26 BSL1850 : 32 BSL1860 : 38	BSL36A18 : 32 BSL36A18X : 32 BSL36B18 : 52 BSL36B18X : 52	
USB	Napon punjenja	V	5				
	Struja punjenja	A	2				

NAPOMENA

Vreme punjenja može da varira u zavisnosti od temperature okoline i napona izvora napajanja.

Srpski

4. Izvucite kabl punjača iz utičnice.
5. Čvrsto držite punjač i izvucite bateriju.

NAPOMENA

Obavezno izvadite bateriju iz punjača nakon punjenja i zatim je odložite.

Što se tiče električnog pražnjenja u slučaju novih baterija, itd.

Pošto se interna hemijska supstanca novih baterija i baterija koje se dugo vremena nisu koristile nije aktivirala, električno pražnjenje će možda biti nisko kada se koriste prvi i drugi put. Ovo je trenutni fenomen, normalno vreme koje je neophodno za punjenje će se povratiti punjenjem baterija 2–3 puta.

Šta uraditi da baterija duže traje.

- (1) Napunite baterije pre nego što se u potpunosti istroše. Kada vidite da napon alata postaje slabiji, prestanite da koristite alat i napunite bateriju. Ako nastavite da koristite alat i istrošite električnu struju, baterija će možda biti oštećena i njeno trajanje će biti kraće.
- (2) Izbegavajte punjenje pri visokim temperaturama. Punjiva baterija će biti vruća odmah nakon upotrebe. Ako se takva baterija napuni odmah nakon upotrebe, njena interna hemijska supstanca će se pogoršati i njen vek trajanja će se smanjiti. Ostavite bateriju i napunite je nakon što se ohladi.

OPREZ

- Ako se baterija puni dok je još uvek topla zato što je dugo stajala na mestu izloženom direktnoj sunčevoj svetlosti ili zato što je upravo bila korišćena, lampica indikatora punjenja na punjaču se pali za 0,3 sekunde, ne svetli 0,3 sekunde (biće isključena 0,3 sekunde). U tom slučaju, prvo ostavite bateriju da se ohladi, a zatim započinite punjenje.
- Kada kontrolna lampica treperi (u intervalima od 0,2 sekunde), proverite da li u priključku za bateriju na punjaču ima stranih predmeta i ako ih ima uklonite ih. Ako nema stranih predmeta, verovatno su baterija ili punjač u kvaru. Odnosite ih u ovlašćeni servis.

Punjenje USB uređaja i baterije sa električne utičnice	19-b	7
Kako ponovo napuniti USB uređaj	20	8
Kada je punjenje USB uređaja završeno	21	8
Biranje dodataka	—	220

- *1 a. Filter bez ostataka i prašine
b. Guma nije oštećena
c. Konektor bez oštećenja
- *2 Ako filter nije pravilno postavljen, prljavština ili garež mogu ući u jedinicu ventilatora i uzrokovati oštećenja ili kvar.
- *3 Rezervoar za prašinu se takođe može postaviti tako da je nastavak bude okrenut prema gore. (SI. 8-a)

Režim	Vreme neprekidnog rada
	BSL36A18X
3 (VISOKI)	Približno 15 min
2 (SREDNJI)	Približno 30 min
1 (NISKI)	Približno 60 min

* Vreme neprekidnog rada varira u zavisnosti od stanja baterije. Molimo koristite tabelu kao smernicu.

NAPOMENA

- Da biste utišali buku tokom korišćenja uređaja, prebacite se na režim 1.
 - Kada koristite režim 3 na određenim površinama, sila usisavanja može učiniti da se radnja oseti kao da je teška. Ako se to dogodi, prebacite se na režim 2 ili 1.
- *5 Kada pričvršćujete nastavak ili produžnu cev, umetnite ih dok uvrćete u pravcu naznačenom strelicom. Uvrćite u smeru koji strelica naznačava i prilikom odvajanja. (SI. 11-a)
Uvrćanje u suprotnom smeru može dovesti do odvajanja rezervoara za prašinu od kućišta.
- *6 **NAPOMENA**
- Usmerite usisni otvor nadole jer se prašina može prosuti prilikom uklanjanja rezervoara za prašinu.
 - Ako se usisavanje ne uspostavi nakon uklanjanja prašine, očistite filter. (Pogledajte „Čišćenje filtera“ na stranici 207.)
- *7 Uređaj poseduje ugrađeni mehanizam za uklanjanje prašine pričvršćen na filter prilikom uklanjanja rezervoara za prašinu.

Da biste još efikasnije ostrugali prašinu, nekoliko puta okrenite rezervoar za prašinu napred-nazad (2 do 3 puta ili više).

Držeći jedinicu tako da se rezervoar za prašinu ne odvoji od kućišta, lagano i nekoliko puta okrenite rezervoar za prašinu u naznačenim smerovima.

POKAZNA LAMPICA (SI. 10)

Obaveštenje o čišćenju filtera

Ako se filter začepi i snaga usisavanja se smanji, pokazna lampica će bljeskati.

I glavna jedinica će proizvoditi pulsirajući zvuk.

Ipak, ovo nije znak kvara.

Ako se to dogodi, odmah ispraznite rezervoar za prašinu i očistite filter. (Pogledajte SI. 12, SI. 13 i „ODRŽAVANJE I PROVERA“ na stranici 207.)

MONTIRANJE I RUKOVANJE

Radnja	Slika	Strana
Uklanjanje i umetanje baterije (prodaje se odvojeno)	2	2
Punjenje	3	2
Demontiranje rezervoara za prašinu	4	2
Demontiranje filtera	5	2
Proverite filter*1	6	3
Montiranje filtera*2	7	3
Demontiranje rezervoara za prašinu*3	8	3
Rad prekidača*4	9	4
Kako se koristi*5	11	5
Pražnjenje rezervoara za prašinu*6	12	6
Efektivno uklanjanje prašine*7	13	6
Pokazivač napunjenosti baterije	18	7
Punjenje USB uređaja sa električne utičnice	19-a	7

Obratite pažnju na blokadu ulaza za usisavanje

Ako se usisni otvor blokira tokom upotrebe - na primer tokom usisavanja tepiha - glavna jedinica će proizvoditi pulsirajući zvuk, a pokazna lampica će bljeskati. Međutim, to nije znak greške.

Očistite blokadu sa otvora za usisavanje ako se to dogodi.

NAPOMENA

Ako neprekidno radi kada se filter začepli ili usisni otvor blokira, uređaj će prestati da radi delovanjem zašтите motora od temperature.

ODRŽAVANJE I PROVERA**UPOZORENJE**

- Za pregled i održavanje, obavezno isključite prekidač i iskopčajte bateriju.
- Ne radite ako su vam mokre ruke. Može da izazove električni udar ili povrede.

1. Čišćenje filtera

Ako je efikasnost usisavanja slaba čak i kada se rezervoar za prašinu isprazni, uklonite filter i operite ga u hladnoj ili toploj vodi. (Voda ne sme biti vruća na dodir.) Nakon pranja, osušite izvan direktne sunčeve svetlosti. (SI. 14-a)

Alternativno, oduvajte sve ostatke pričvršćene za filter počev od iznutra prema spolja pomoću vazdušnog pištolja ili nečeg sličnog. (SI. 14-b)

Vazdušni pritisak: Opšti pritisak (oko 0,6 MPa)

NAPOMENA

- Nemojte da perete filter u već mašini.
 - Ne perite filter u vrućoj vodi i ne sušite ga vatrom.
 - Ne odvajajte filter ventilatora.
 - Ne koristite vazdušni pištolj ili sličan alat za čišćenje filtera, filtera ventilatora ili samog uređaja. (SI. 14-c)
- To može da ugura prljavštinu u uređaj i da uzrokuje kvar.

2. Čišćenje ventilatorskog filtera

Ako na filteru ventilatora ima prašine, držite čistač tako da filter ventilatora bude okrenut prema dole da prašina ne bi ušla u motor i lagano ga očistite malom četkom kao što je četkica za zube. Ne četkajte energično. (SI. 15)

3. Pregled nastavka za usisavanje poda

Pregledajte nastavak za usisavanje poda da biste potvrdili da njegova oštrica nije izmeštena. Ako je oštrica izmeštena, pritisnite je dok se ne uhvati za izbočinu. Upotreba sa izmeštenom oštricom može da izazove mrlje.

Kada menjate oštricu, umetnite je počevši od ureza na šini i provucite je duž žleba. Uverite se da celom dužinom nema opuštenosti. (SI. 16)

4. Provera montažnih zavrtnjeva

Redovno proveravajte sve montažne zavrtnje i postarajte se da budu dobro zategnuti. Ako bilo koji od ovih zavrtnjeva popusti, odmah ga pritegnite. Propust da to uradite može da izazove ozbiljnu opasnost.

5. Održavanje motora

Namotaji motora su samo „srce“ električnog alata. Poklanjajte odgovarajuću pažnju da se namotaji ne bi oštetili i/ili pokvasili uljem ili vodom.

6. Kontrola krajeva (alat i baterija)

Proverite da se opiljci i prašina nisu nagomilali na krajevima.

Ponekad proverite pre, u toku i posle rukovanja.

OPREZ

Uklonite opiljke ili prašinu koji su se možda nakupili na krajevima.

Ako to ne učinite može da dođe do kvara.

7. Čišćenje spoljašnjosti

Kada se alat zaprlja, obrišite ga sa mekom suvom krpom ili tkaninom navlaženom sa sapunicom. Ne koristite hlorne rastvarače, benzin ili razređivač za farbu, jer oni tope plastiku.

8. Čuvanje

Električni alat i bateriju čuvajte na mestu gde je temperatura niža od 40°C i van domašaja dece.

Prilikom skladištenja uređaja u vertikalnom položaju, kaiš pričvrstite na vešalicu.

NAPOMENA

- Ne čuvajte na mestu gde deca mogu lako da dođu ili izvade uređaj.
- Ne čuvajte na vlažnom mestu ili na mestu izloženom kiši.
- Ne čuvajte na direktnom suncu ili na mestu gde se temperature mogu iznenada promeniti
- Ne čuvajte na mestu sa isparljivim materijalima koji bi se mogli zapaliti ili eksplodirati.
- Ne držite uređaj uz zid bez upotrebe kaiša da ga učvrstite na svoje mesto. (SI. 17)
- Ako to ne učinite, može doći do oštećenja od pada.
- Čuvanje litijum-jonskih baterija. Postarajte se da litijum-jonske baterije budu potpuno napunjene pre nego što ih odložite. Dugotrajno čuvanje (3 meseca ili više) baterija koje nisu dovoljno napunjene može dovesti do smanjenja radnog učinka, značajnog skraćanja vremena korišćenja baterija ili do njihove nesposobnosti da drže naboj. Međutim, značajno skraćanje vremena korišćenja baterije može biti regulisano ako se napuni i iskoristi tri do pet puta. Ako je vreme korišćenja baterija veoma kratko i pored više punjenja i korišćenja, smatrajte da su potpuno istrošene i kupite nove.

OPREZ

Što se tiče rukovanja i održavanja električnih alata, bezbednosni propisi i standardi propisani za svaku zemlju moraju da se poštuju.

Važna napomena o baterijama za HiKOKI akumulatorske električne alate

Uvek koristite neku od naših predviđenih, originalnih baterija. Ne možemo da garantujemo bezbednost i radni učinak našeg akumulatorskog električnog alata kada se koristi s baterijama koje nismo predvideli ili kada se baterije rastave i preprave (na primer prilikom rastavljanja i zamene ćelija ili drugih unutrašnjih delova).

GARANCIJA

Garantujemo da HiKOKI električni alati ispunjavaju zakonske/državne propise. Ova garancija se ne odnosi na kvarove ili oštećenja prouzrokovana pogrešnom upotrebom, zloupotrebom ili normalnim trošenjem i habanjem. U slučaju žalbe, molimo vas da nerastavljeni električni alat sa GARANTNIM SERTIFIKATOM, koji se nalazi na kraju uputstva za upotrebu, pošaljete ovlašćenom servisu kompanije HiKOKI.

REŠAVANJE PROBLEMA

Koristite provere u tabeli ispod ako alat ne funkcioniše normalno. Ako ni to ne otkloni problem, konsultujte vašeg prodavca ili ovlašćeni servisni centar kompanije HiKOKI.

1. Električni alat

Simptom	Mogući uzrok	Opravka
Alat se ne pokreće	Nema preostale snage baterije	Napunite bateriju.
Alat se naglo zaustavio	Ventilator je začepljen sa prašinom, što izaziva preopterećenje	Kontaktirajte mesto kupovine i dogovorite se za demontiranje i čišćenje.
	Baterija je pregrejana.	Pustite da se baterija ohladi.
	Motor je pregrejan.	Odložite prašinu i očistite filter. A onda pustite da se motor ohladi.
Slabo usisavanje	Rezervoar za prašinu je pun.	Odložite prašinu.
	Nastavak za usisavanje je začepljen.	Uklonite prepreku.
	Nastavak za usisavanje ili produžna cev su labavi.	Čvrsto zategnite jedinicu.
	Nastavak za usisavanje ili produžna cev su napukli ili oštećeni.	Zamenite jedinicu sa novom.
	Filter je začepljen.	Okrenite rezervoar za prašinu i ostružite prašinu sa oštricom sečiva za uklanjanje prašine, ili uklonite filter i lagano ga udarite ili operite sa vodom.
Izdvni otvor ili glavna jedinica su vrući	Motor se pregрева jer je rezervoar za prašinu pun ili je filter začepljen.	Odložite prašinu. Ili, očistite filter.
Abnormalni šum/smrad	Filter nije pravilno postavljen, što dovodi do ulaska strane materije u motor.	Uklonite rezervoar za prašinu, usmerite usisni otvor prema dole i lagano protresite da biste uklonili stranu materiju i prašinu. Ako se nastave abnormalni šum/smrad, motor se može oštetiti. Odmah prekinite upotrebu i dogovoriti se za popravke.
Baterija ne može da se ubaci	Pokušaj da se ubaci baterija koja nije ona koja je navedena za alat.	Molimo vas da ubacite tip baterije od više volti.

2. Punjač

Simptom	Mogući uzrok	Opravka
Lampica indikatora punjenja brzo treperi ljubičasto, a punjenje baterije ne započinje.	Baterija nije skroz ubačena.	Čvrsto ubacite bateriju.
	Postoji strana materija u terminalu baterije ili tamo gde je baterija prikačena.	Uklonite stranu materiju.
Lampica indikatora punjenja blješti crveno, a punjenje baterije ne započinje.	Baterija nije skroz ubačena.	Čvrsto ubacite bateriju.
	Baterija je pregrejana.	Ako se ostavi, baterija će automatski početi da se puni ako njena temperatura opadne, ali ovo može da smanji trajanje baterije. Preporučuje se da se baterija ohladi na lokaciji sa dobrom ventilacijom dalje od direktne sunčeve svetlosti pre nego što se napuni.
Vreme korišćenja baterije je kratko iako je baterija u potpunosti napunjena.	Trajanje baterije je potrošeno.	Zamenite bateriju novom.
Bateriji treba puno vremena da bi se napunila.	Temperatura baterije, punjača ili okoline je izuzetno niska.	Napunite bateriju unutra ili u drugom toplijem okruženju.
	Ventilatori punjača su blokirani, što dovodi do toga da se njihove unutrašnje komponente pregreju.	Izbegavajte blokiranje ventilatora.
	Ventilator za hlađenje ne radi.	Kontaktirajte HiKOKI ovlašćeni servisni centar za popravke.
USB lampica za napajanje se isključila i USB uređaj je prestao da se puni.	Kapacitet baterije je postao nizak.	Zamenite bateriju sa jednom koja ima preostali kapacitet.
		Uključite utikač napajanja punjača u električnu utičnicu.
USB lampica za napajanje se ne isključuje iako je USB uređaj završio punjenje.	USB lampica za napajanje svetli zeleno da bi pokazala da je USB punjenje moguće.	Ovo nije kvar.
Nije jasno koji je status punjenja USB uređaja niti da li je punjenje završeno.	USB lampica za napajanje se ne isključuje čak i kada je punjenje završeno.	Pregledajte USB uređaj koji se puni da biste proverili njegov status punjenja.
Punjenje USB uređaja se pauzira na sredini.	Punjač je uključen u električnu utičnicu dok se USB uređaj puni koristeći bateriju kao izvor napajanja.	Ovo nije kvar. Punjač pauzira USB punjenje za oko 5 sekundi kada vrši razliku između izvora napajanja.
	Baterija je ubačena u punjač dok se USB uređaj puni koristeći utičnicu za napajanje kao izvor napajanja.	
Punjenje USB uređaja pauzira na sredini kada se baterija i USB uređaj pune u isto vreme.	Baterija je u potpunosti napunjena.	Ovo nije kvar. Punjač pauzira USB punjenje za oko 5 sekundi dok proverava da li je baterija uspešno završila punjenje.
Punjenje USB uređaja ne započinje kada se baterija i USB uređaj pune u isto vreme.	Preostali kapacitet baterije je izuzetno nizak.	Ovo nije kvar. Kada kapacitet baterije dostigne određeni nivo, USB punjenje automatski otpočinje.

SIGURNOSNE MJERE ZA BEŽIČNI ČISTAČ

- Kako bi se spriječila nesreće, poput požara, strujnog udara i ozljeda, budite sigurni da slijedite "Sigurnosne mjere opreza", navedene u nastavku.
- Prije uporabe, pročitate sve "Sigurnosne mjere opreza" i koristite uređaj u skladu s uputama.
- Budite sigurni da držite ovaj priručnik s uputama na mjestu gdje ga korisnik može pogledati u bilo koje vrijeme.

UPOZORENJE

1. Radno mjesto držite čistim. Pretrpano mjesto ili radni stol može uzrokovati nesreće.
2. Obratite pozornost na stanje oko radnog mjesta, također. Učinite radno mjesto dovoljno osvijetljenim. Nemojte koristiti aparat na mjestima sa zapaljivom tekućinom ili plinom.
3. Držite podalje od djece. Nemojte dopustiti da netko drugi osim operatera dodiruje čistač ili kabel. Držite druge osobe, osim operatera, podalje od radnog mjesta.
4. Koristite čistač prikladan za rad. Koristite aparat samo za specificirane aplikacije.
5. Ne rukujte sa strujnim kabelom grubo.
- Nemojte nositi punjač držeći ga samo za strujni kabel ili povlačiti utikač iz utičnice držeći ga strujni kabel.
- Držite strujni kabel podalje od topline, ulja, oštih rubova.
6. Čistač treba pažljivo održavati. Zamjena podataka treba biti izvedena prema uputama za upotrebu. Redovito provjeravajte strujni kabel punjača i obratite se svom lokalnom distributeru ili ovlaštenom servisnom agentu za popravke u slučaju oštećenja. Ako se koristi produžni kabel, provjerite ga povremeno, a kad je oštećen, zamijenite ga.
7. U sljedećim slučajevima, isključite čistač i odspojite bateriju iz čistača:
 - Čistač nije korišten ili je poslan na popravak.
 - Dodaci, kao što su produžna cijev i filtar, su zamijenjeni. Očekuje se opasnost.
8. Izbjegavajte iznenadno pokretanje. Nemojte nositi aparat koji je spojen na napajanje s prstom položenim na prekidač. Potvrdite da je prekidač isključen prije umetanja baterije.
9. Rad obavljajte s dovoljno brige. Kada koristite čistač, obratite pozornost na način rukovanja, kako obaviti posao, okolne situacije, itd. i obavite radnju oprezno.
10. Provjerite ima li oštećenih dijelova.
 - Prije uporabe provjerite moguća oštećenja na zaštitnom pokrovu ili drugim dijelovima i potvrdite radi li aparat normalno i obavlja određene funkcije.
 - Provjerite bilo kakve nepravilnosti na svim mjestima koja mogu utjecati na rad, podešavanje položaja i stanje spona pokretnih dijelova, oštećene dijelove ili dodatna stanja.
 - Zamjena i popravak oštećenog zaštitnog pokrova i ostalih dijelova treba slijediti odredbe uputa za rukovanje. Ako nema takve odredbe u priručniku, zatražite popravak od lokalnog distributera ili ovlaštenog servisnog agenta.
 - Ako prekidač ne radi, molimo zatražite popravak od lokalnog distributera ili ovlaštenog servisnog agenta. Izbjegavajte korištenje čistača koji se ne može pokrenuti ili zaustaviti prekidačem.
11. Za popravak čistača kontaktirajte specijaliziranu trgovinu.
 - Budući da čistač slijedi odgovarajuće sigurnosne standarde, nemojte ga mijenjati.
 - Budite sigurni da zatražite popravak od lokalnog distributera ili ovlaštenog servisnog agenta. Neovlašteni popravak može izazvati nesreće i ozljede.

12. Ovaj uređaj mogu koristiti djeca stara 8 godina ili više i osobe sa smanjenim fizičkim, senzornim ili mentalnim sposobnostima, ili s nedostatkom iskustva i znanja, ako ih se nadzire ili im se da naputke o uporabi uređaja na siguran način i ako razumiju uključene opasnosti. Djeca se ne smiju igrati s uređajem. Djeca ne smiju izvoditi čišćenje i održavanje bez nadzora.

MJERE OPREZA ZA UPORABU BEŽIČNOG ČISTAČA

Mjere opreza uobičajene za čistače su opisane. Za čistače za električne alate, slijedite mjere opreza opisane ispod:

UPOZORENJE

1. Sprječite da aparat usisava iz sljedećeg:
 - Tekućine (npr. voda, ulje) ili vlažne krhotine.
 - Generirana iskra tijekom brušenja ili rezanja metala.
 - Predmeti visoke temperature, kao što su upaljene cigarete.
 - Zapaljive tvari (benzin, razrjeđivač, kerozin, boje, itd.), eksplozivne tvari (nitroglicerini, itd.), zapaljive tvari (aluminij, cink, magnezij, titan, crveni fosfor, žuti fosfora, celulozoid, itd.).
 - Oštri predmeti, poput čavala, britvi i stakla.
 - Skrućene materijali, kao što su cement u prahu i toneri, i vodljive fine prašine, kao što su metalni prah i ugljični prah.
2. Namjestite filtar ispravno prije uporabe. Nemojte koristiti aparat bez filtra ili ga postaviti u krivi položaj, ili ne koristite rastргani filtar. Može izazvati kvarove poput pregrijavanja motora.
3. Nemojte pogrešno koristiti aparat sa svojim usisnim otvorom, ulazom zraka ili ispušnim otvorom. Temperatura u motoru može abnormalno porasti, izazivajući probleme poput deformacija dijelova ili pregrijavanja motora.
4. Nemojte raditi s aparatom kada su njegovi usisni otvor ili mlaznica za pod itd. začepljeni stranim tijelom. Temperatura u motoru može abnormalno porasti, izazivajući probleme poput deformacija dijelova ili pregrijavanja motora.
5. Nemojte snažno udariti ili slomiti upravljačku ploču. To može dovesti do problema.
6. Ne gledajte izravno u svjetlo. Takvi postupci mogu dovesti do ozljede oka.
 - Mekanom krpom obrišite svu prljavštinu ili čađu prikljipjenu na leću LED svjetla, pazeći da ne izgrebete leću.
 - Ogrebotine na leći LED svjetla mogu dovesti do smanjene svjetlosti.
7. Kad vam uređaj slučajno ispadne ili isklizne, provjerite prijelome, napuknuća ili deformacije na uređaju. Prijelomi, napuknuća ili deformacije mogu izazvati ozljede.
8. Kada je aparat izvan upotrebe ili emitira nenormalan zvuk tijekom upotrebe, odmah isključite prekidač i zatražite popravak od lokalnog distributera ili ovlaštenog servisnog agenta. Ako nastavite koristiti uređaj u ovakvom stanju, to može dovesti do ozljeda.
9. Ovaj uređaj se koristi samo u zatvorenom prostorima. Nikada ga ne koristite na otvorenom. Nemojte koristiti na kiši. Držite podalje od vode ili ulja.
 - Može doći do kvara jer ovaj aparat nije vodootporan.

DODATNA SIGURNOSNA UPOZORENJA

- Uvijek puniti bateriju na temperaturi od 0°C–40°C. Temperatura manja od 0°C će rezultirati prekomjernim punjenjem što je opasno. Baterija se ne može puniti na temperaturi višoj od 40°C. Najpogodnija temperatura za punjenje je temperatura od 20°C–25°C.
- Nemojte neprekidno koristiti punjač. Kada je jedno punjenje završeno, punjač ostavite oko 15 minuta prije sljedećeg punjenja baterije.
- Ne dopustite da u rupu za priključivanje punjive baterije uđu strani predmeti.
- Nikada ne rastavljajte bateriju i punjač.
- Nikada nemojte kratko spojati punjive baterije. Kratko spajanje baterije proizvodi veliku struju i dovodi do pregrijavanja. To dovodi do opekлина ili oštećenja baterije.
- Baterije ne bacajte u vatru. Ako baterija ne izgori, može eksplodirati.
- Bateriju odnesite u trgovinu u kojoj je kupljena čim trajanje pražnjenja baterije nakon ponovnog punjenja postane prekratko za praktičnu uporabu. Istrošene baterije ne bacajte zajedno s ostalim smećem.
- U ventilacijske otvore punjača ne umetajte strane predmete. Umetanje metalnih predmeta ili zapaljivih tvari u ventilacijske otvore punjača uzrokovat će strujni udar ili oštećenje punjača.
- Kada koristite ovaj uređaj neprekidno jedinica se može pregrijati, što dovodi do oštećenja motora i prekidača. Stoga, kad god kućičte postane vruće, napravite pauzu neko vrijeme.
- Uvjerite se da je baterija čvrsto umetnuta. Ako je imalo labava, može ispasti i izazvati nesreću.
- Nemojte koristiti proizvod ako su terminali alata ili baterije (držač baterije) deformirani. Ugradnja baterije može uzrokovati kratki spoj koji može dovesti do emisije dima ili paljenja.
- Držite terminale alata (držač baterije) bez strugotina i prašine.
 - Prije upotrebe, provjerite da strugotine i prašina nisu nakupljeni na području terminala.
 - Tijekom rada, pokušajte izbjeći padanje strugotina ili prašine s instrumenta na bateriju.
 - Ako prekidate rad ili nakon uporabe, nemojte ostavljati alat na mjestu gdje je izložen padanju strugotina ili prašini. Ako to učinite možete uzrokovati kratki spoj koji može dovesti do emisije dima ili paljenja.
- Uvijek koristite alat i bateriju na temperaturama između -5°C i 40°C.

MJERE OPREZA ZA LITIJI-IONSKE BATERIJE

U svrhu produljenja vijeka trajanja, litij-ionska baterija opremljena je zaštitom za prekidanje izlazne struje.

U dolje opisanim slučajevima od 1 do 3, prilikom korištenja ovog proizvoda, čak i ako je uključen, motor se može zaustaviti. To nije indikacija problema u radu već rezultat zaštitne funkcije.

- Kada se baterija istroši, motor se zaustavlja. U tom je slučaju odmah napuniti.
- Ako je alat preopterećen, motor se može zaustaviti. U tom slučaju, isključite alat i otklonite uzroke preopterećenja. Nakon toga alat možete ponovno koristiti.

- Ako se baterija pregrije uslijed rada pod preopterećenjem, baterija može prestati davati struju. U tom slučaju prestanite koristiti bateriju i sačekajte da se ohladi. Nakon toga alat možete ponovno koristiti. Nadalje, molimo vas da obratite pažnju na sljedeća upozorenja i mjere opreza.

UPOZORENJE

Kako bi se spriječilo curenje baterije, pregrijavanje, dimljenje, eksplozija i zapaljenje, molimo vas da se pridržavate sljedećih mjera opreza.

- Pazite da se strugotine i prašina ne nakupljaju na bateriji.
 - Tijekom rada pazite da strugotine i prašina ne padaju na bateriju.
 - Pazite da se strugotine i prašina koji tijekom rada alata padnu na bateriju ne nakupljaju na bateriji.
 - Nekorišteni bateriju ne skladištite na mjestima izloženima strugotinama i prašini.
 - Prije skladištenja baterije, uklonite strugotine i prašinu s baterije i ne skladištite zajedno s metalnim dijelovima (vijci, čavli, itd.).
- Ne bušite bateriju ostrim predmetima, primjerice čavlima, ne udarajte čekićem, ne gazite, ne bacajte i ne izlažite bateriju teškim udarcima.
- Ne koristite vidljivo oštećenu ili deformiranu bateriju.
- Bateriju ne koristite u svrhe za koje nije namijenjena.
- Ako se punjenje baterije ne završi niti nakon isteka navedenog vremena punjenja, odmah prekinite daljnje punjenje.
- Bateriju ne izlažite visokim temperaturama ili visokom tlaku i ne stavljajte u mikrovalne pećnice, sušilice ili spremnike pod visokim tlakom.
- Držite podalje od vatre čim otkrijete da baterija curi ili osjetite neugodan miris.
- Ne koristite na mjestima na kojima se generira jak statički elektricitet.
- Ako dođe do curenja baterije, neugodnog mirisa, zagrijavanja, promjene boje ili oblika baterije, ili se baterija na bilo koji način promijeni tijekom korištenja, punjenja ili skladištenja, odmah je izvadite iz uređaja ili punjača i prekinite uporabu.
- Nemojte uranjati bateriju ili dopustiti da bilo kakve tekućine uđu unutra. Prodor vodljive tekućine, kao što je voda, može uzrokovati oštećenja koja mogu dovesti do požara ili eksplozije. Čuvajte bateriju na hladnom i suhom mjestu, dalje od gorivih i zapaljivih predmeta. Moraju se izbjeći atmosfere korozivnog plina.

POZOR

- Ako tekućina koja curi iz baterije dospjeje u oči, nemojte trljati oči i odmah ih dobro isperite čistom vodom, kao je voda iz slavine, te odmah potražite pomoć liječnika. Ako se ne liječi, tekućina može uzrokovati probleme s vidom.
- Ako tekućina iscuri po koži ili odjeći, odmah dobro isperite čistom vodom, kao što je voda iz slavine. Postoji mogućnost iritacije kože.
- Ukoliko prilikom prvog korištenja baterije otkrijete hrđu, neugodan miris, pregrijavanje, promjenu boje, deformacije, i/ili druge nepravilnosti, ne koristite i vratite dobavljaču ili prodavaču.

UPOZORENJE

Ako u terminal litij-ionske baterije dospjeje provodljivi materijal, baterija se može kratko spojiti i prouzročiti požar. Kod skladištenja litij-ionske baterije svakako se pridržavajte sljedećih pravila.

- U kutije za spremanje ne stavljajte vodljive materijale kao što su čavli i željezna ili bakrena žica.
- Kako bi se spriječilo kratki spoj, bateriju stavite u alat ili čvrsto pričvrstite poklopac baterije za spremanje sve dok se ventilator ne vidi.

U POGLEDU TRANSPORTA LITIJ-IONSKE BATERIJE

Prilikom transporta litij-ionske baterije, molimo pridržavajte se sljedećih mjera opreza.

UPOZORENJE

Obavijestite tvrtku za transport da paket sadrži litij-ionsku bateriju, informirajte tvrtku o njenoj izlaznoj snazi i slijedite upute tvrtke za transport prilikom dogovaranja transporta.

- Litij-ionske baterije čija izlazna snaga prelazi 100 Wh klasificiraju se kao opasni teret i zahtijevaju primjenu posebnih procedura.
- Za transport u inozemstvo, morate postupati u skladu s međunarodnim zakonima te pravilima i propisima određene zemlje.
- Ako je BSL36B18X ugrađen u električni alat, izlazna snaga prelazi 100 Wh, a jedinica se svrstava u opasnu robu u klasifikaciji tereta.

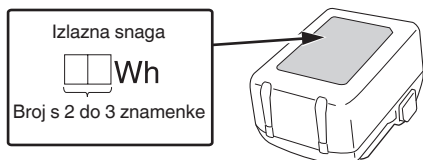

MJERE PREDOSTROŽNOSTI SPAJANJA USB UREĐAJA (UC18YSL3)

Kod pojave neočekivanog problema, podaci na USB-u spojenom na ovaj proizvod mogu biti oštećeni ili izgubljeni. Uvijek se pobrinite da napravite sigurnosnu kopiju svih podataka na USB uređaju prije korištenja ovog proizvoda. Molimo budite svjesni da naša tvrtka ne prihvaća apsolutno nikakvu odgovornost za bilo koje oštećene ili izgubljene podatke pohranjene na USB uređaju, kao ni za bilo koju štetu koja bi mogla nastati na spojenom uređaju.

UPOZORENJE

- Prije upotrebe, provjerite da li na USB kabelu za spajanje ima nekih nedostataka ili oštećenja. Korištenje USB kabela s nedostatkom ili oštećenjem može izazvati pojavu dima ili zapaljenje.
- Kada se proizvod ne koristi, pokrijte USB ulaz s gumenim poklopcem. Nakupine prašine, itd. u USB ulazu mogu izazvati pojavu dima ili zapaljenje.

NAPOMENA

- Tijekom punjenja USB-a moguće su povremene pauze.
- Kad se USB uređaj ne puni, uklonite USB uređaj iz punjača. Ukoliko to ne učinite, ne samo da se može skratiti životni vijek baterije USB uređaja, već može rezultirati neočekivanim nesrećama.
- Možda neće biti moguće punjenje nekih USB uređaja, ovisno o tipu uređaja.

NAZIVI DIJELOVA (SI. 1–SI. 21)

①	LED svjetlo	⑱	Izbočena oznaka
②	Nazivna pločica	⑳	Filtar
③	Motor	㉑	Projekcija
④	Kućište	㉒	Utori kućišta
⑤	Spremnik za prašinu	㉓	Prašina
⑥	Baterija	㉔	Oštrice za uklanjanje prašine (3 kom) (Pričvršćene na unutrašnjost spremnika za prašinu)
⑦	Remen	㉕	Zračni pištolj
⑧	Ploča prekidača	㉖	Filtar ventilatora
⑨	Lampica indikatora	㉗	Također očistite prašinu na vodilici
⑩	Produžna cijev	㉘	Usjek
⑪	Uska mlaznica	㉙	Utor vodilice
⑫	Mlaznica za pod	㉚	Oštrica
⑬	Držać mlaznice	㉛	Prekidač indikatora preostalog kapaciteta baterije
⑭	Usisni otvor	㉜	Lampica indikatora preostalog kapaciteta baterije
⑮	Brava	㉝	Ploča zaslona
⑯	Lampica indikatora punjenja		

SIMBOLI







UPOZORENJE

Za uređaj se koriste sljedeći simboli. Uvjerite se da prije uporabe razumijete njihovo značenje.

	R36DB: Bežični čistač
	Kako bi smanjio opasnost od ozljede, korisnik mora pročitati priručnik za uporabu.
	Samo za zemlje EU Električni alat ne bacajte zajedno s ostalim kućnim otpadom! Sukladno europskim direktivama 2012/19/EU o otpadnoj električnoj i elektroničkoj opremi, te provedbi u skladu s nacionalnim zakonima i propisima, električni alat i baterije koji su dostigli kraj korisnog radnog vijeka potrebno je prikupljati odvojeno i predati u ustanove za recikliranje.
	Upozorenje

	Uključivanje
	Isključivanje
	Odspojite bateriju
	Zabranjena radnja
	JAKI način rada
	SREDNJI/SLABI način rada
	Gumb za ISKLJUČIVANJE

Baterija

	Svijetli; Preostala snaga baterije je preko 75%.
	Svijetli; Preostala snaga baterije je 50%–75%.
	Svijetli; Preostala snaga baterije je 25%–50%.
	Svijetli; Preostala snaga baterije je ispod 25%.
	Treperi; Preostala snaga baterije - gotovo prazna. Bateriju napunite što je prije moguće.
	Treperi; Izlaz je obustavljen zbog visoke temperature. Izvadite bateriju iz alata i dopustite da se potpuno ohladi.
	Treperi; Izlaz je obustavljen zbog kvara ili neispravnosti. Problem može biti baterija stoga molimo da se obratite prodavaču.

STANDARDNA OPREMA

Osim glavne jedinice (1 jedinica), paket sadrži opremu navedenu na stranici 219.
Baterija i punjač za bateriju nisu uključeni uz ovaj proizvod.

Standardna oprema može se promijeniti bez prethodne najave.

VRSTE PRIMJENE

- Lako usisavanje suhih površina

SPECIFIKACIJE

1. Električni alat

Proizvod	Model	R36DB
Napon		36 V
Primjena		Suhi tip
Neprekidno vrijeme rada (Baterija: koristeći BSL36A18X)	3 (JAKO)	Oko 15 min
	2 (SREDNJE)	Oko 30 min
	1 (SLABO)	Oko 60 min
Stopa usisavanja		3 (JAKO): Oko 155 W 2 (SREDNJE): Oko 65 W 1 (SLABO): Oko 35 W
Kapacitet skupljanja prašine		560 mL
Baterija dostupna za ovaj alat*		Višenaponska baterija
Dimenzije (š × d × v)		478 mm × 112 mm × 169 mm
Težina**		1,6 kg (BSL36A18X) 1,9 kg (BSL36B18X)

* Postojeće baterije (serije BSL3660/3626X/3626/3625/3620, BSL18.... i BSL14....) ne mogu se koristiti s ovim alatom.

** Prema EPTA postupku 01/2014
Težina ne uključuje dodatke.

NAPOMENA

Zbog kontinuiranog programa istraživanja i razvoja tvrtke HIKOKI, ovdje navedene specifikacije mogu se promijeniti bez prethodne najave.

2. Baterija (prodaje se zasebno)

Model	BSL36A18X
Napon	36 V / 18 V (automatsko prebacivanje*)
Kapacitet baterije	2,5 Ah / 5,0 Ah (Automatsko prebacivanje*)
Dostupni bežični proizvodi**	Višenaponske serije, 18 V proizvod
Dostupni punjač	Klizni punjač za litij-ionske baterije

* Alat će se automatski prebaciti.

** Molimo pogledajte naš opći katalog za detalje.

PUNJENJE

Prije uporabe električnog alata, bateriju napunite kako slijedi.

1. Priključite mrežni kabel punjača u utičnicu.

Kada utikač punjača spojite u utičnicu, lampica indikatora napajanja treperit će crveno (u intervalima od 1 sekunde).

2. Umetnite bateriju u punjač.

Bateriju čvrsto umetnite u punjač kao što je prikazano na **Sl. 3** (na stranici 2).

3. Punjenje

Priikom umetanja baterije u punjač, lampica indikatora punjenja treperi plavo.
Kada se baterija napuni do kraja, lampica indikatora punjenja svijetli zeleno. (vidi **tablicu 1**)

(1) Signal lampice indikatora punjenja
Signal lampice indikatora punjenja bit će kao što je prikazano u **tablici 1**, ovisno o stanju punjača ili punjive baterije.

Tablica 1

Signal lampice indikatora punjenja				
Lampica indikatora punjenja (CRVENO / PLAVO / ZELENO / LJUBIČASTO)	Prije punjenja	Treperi (CRVENO)	Svijetli 0,5 sekundu. Ne svijetli 0,5 sekundi. (isključen 0,5 sekundi)	Uključeno u izvor napajanja
	Tijekom punjenja	Treperi (PLAVO)	Svijetli 0,5 sekundu. Ne svijetli 1 sekundu. (isključen 1 sekundu)	Kapacitet baterije manji od 50%
		Treperi (PLAVO)	Svijetli 1 sekundu. Ne svijetli 0,5 sekundi. (isključen 0,5 sekundi)	Kapacitet baterije manji od 80%
		Svijetli (PLAVO)	Svijetli kontinuirano	Kapacitet baterije viši od 80%
	Punjenje završeno	Svijetli (ZELENO)	Svijetli kontinuirano (Neprekidni zvučni signal: oko 6 sekundi)	
	Pregrijavanje čekanje	Treperi (CRVENO)	Svijetli 0,3 sekundu. Ne svijetli 0,3 sekundi. (isključen 0,3 sekundi)	Baterija pregrijana. Punjenje nije moguće. (Punjenje će započeti kada se baterija ohladi)
	Punjenje nemoguće	Treperi (LJUBIČASTO)	Svijetli 0,1 sekundu. Ne svijetli 0,1 sekundi. (isključen 0,1 sekundi) ■ ■ ■ ■ ■ ■ ■ ■ ■ ■ ■ ■ ■ ■ ■ ■ (Naizmjenični zvučni signal: oko 2 sekunde)	Kvar baterije ili punjača

(2) O temperaturi i vremenu punjenja punjive baterije
Temperature i vrijeme punjenja prikazani su u **tablici 2**.

Tablica 2

		Punjač		UC18YSL3				
Baterija	Vrsta baterije	Li-ion						
	Temperature na kojima se baterija može puniti	0°C–50°C						
	Napon punjenja	V	14,4		18			
	Vrijeme punjenja, cca. (Pri 20°C)	min	BSL14xx serija		BSL18xx serija		Višenaponska serija	
			(4 stanice)	(8 stanica)	(5 stanica)	(10 stanica)	(10 stanica)	
		BSL1415S : 15 BSL1415 : 15 BSL1415X : 15 BSL1420 : 20 BSL1425 : 25 BSL1430C : 30	BSL1430 : 20 BSL1440 : 26 BSL1450 : 32 BSL1460 : 38	BSL1815S : 15 BSL1815 : 15 BSL1815X : 15 BSL1820 : 20 BSL1820M : 20 BSL1825 : 25 BSL1830C : 30 BSL1850C : 32	BSL1830 : 20 BSL1840 : 26 BSL1850 : 32 BSL1860 : 38	BSL36A18 : 32 BSL36A18X : 32 BSL36B18 : 52 BSL36B18X : 52		
USB	Napon punjenja	V	5					
	Struja punjenja	A	2					

NAPOMENA

Vrijeme punjenja može varirati ovisno o temperaturi okoline i naponu izvora napajanja.

4. Isključite mrežni kabel punjača iz utičnice.**5. Čvrsto držite punjač i izvucite bateriju.****NAPOMENA**

Obavezno izvadite bateriju iz punjača nakon punjenja i zatim je pohranite.

O električnom pražnjenju u slučaju novih baterija, itd.

Kako unutarnja kemijska tvar novih baterija i akumulatora koje nisu korištene dulje vrijeme nije aktivirana, električno pražnjenje može biti nisko kada ih se koristi prvi i drugi put. Ovo je privremena pojava i normalno vrijeme potrebno za punjenje će se vratiti punjenjem baterija 2–3 puta.

Kako da baterije rade duže.

- (1) Napunite baterije prije nego se potpuno isprazne. Kada osjetite da snaga alata postaje slabija, prestanite koristiti alat i napunite njegove baterije. Ako nastavite koristiti alat i iscrpите struju, baterija se može oštetiti i njezin životni vijek će postati kraći.
- (2) Izbjegavajte punjenje na visokim temperaturama. Punjiva baterija će biti vruća odmah nakon korištenja. Ako se takva baterija puni odmah nakon upotrebe, njezina unutarnja kemijska tvar će se pogoršati a životni vijek baterije će se skratiti. Ostavite bateriju i napunite je nakon što se ohladi.

POZOR

- Ako se puni baterija koja je zagrijana jer je na duže vrijeme ostavljena na mjestu izloženom izravnom suncu ili je upravo korištena, lampica indikatora punjenja punjača svijetli 0,3 sekunde, i ne svijetli 0,3 sekunde (isključena je na 0,3 sekunde). U tom slučaju pustite da se baterija najprije ohladi, a tek potom započnite s punjenjem.
- Kada lampica indikatora punjenja treperi (u intervalima od 0,2 sekunde), provjerite i izvadite strane predmete iz konektora punjača baterije. Ako nema stranih predmeta, moguće je da su baterija ili punjač neispravni. Odnosite u ovlaštenu servis.

Punjenje USB uređaja i baterije putem utičnice	19-b	7
Kako napuniti USB uređaj	20	8
Kad je punjenje USB uređaja dovršeno	21	8
Odbir dodataka	—	220

- *1 a. Filter bez krhotina i prašine
b. Guma nije dotrajala
c. Konektor nije oštećen
- *2 Ako filter nije pravilno postavljen, prljavština može ući u jedinicu ventilatora i uzrokovati oštećenje ili kvar.
- *3 Spremnik za prašinu također se može instalirati tako da je mlaznica okrenuta prema gore. (**SI. 8-a**)

Način rada	Neprekidno vrijeme rada
	BSL36A18X
3 (JAKO)	Oko 15 min
2 (SREDNJE)	Oko 30 min
1 (SLABO)	Oko 60 min

- * Nепrekidno vrijeme rada ovisit će o stanju baterije. Molimo koristite tablicu kao smjernicu.

NAPOMENA

- Da biste smanjili buku tijekom korištenja aparata, prebacite se na način rada 1.
- Kada koristite način 3 na nekim površinama, snaga usisavanja može usisavanje učiniti težim. Ako se ovo pojavi, prebacite na način 2 ili 1.
- *5 Kada pričvršćujete mlaznicu ili produžnu cijev, umetnite je dok uvijate u smjeru naznačenom strelicom. Uvijajte u smjeru naznačenom strelicom i prilikom odvajanja. (**SI. 11-a**)
Uvijanje u suprotnom smjeru bi moglo rezultirati odvajanjem spremnika za prašinu od kućišta.
- *6 **NAPOMENA**
 - Usisni otvor usmjerite prema dolje jer se prašina može prosipati prilikom uklanjanja spremnika za prašinu.
 - Ako se usisavanje ne oporavi nakon odlaganja prašine, očistite filter. (Pogledajte "Čišćenje filtra" na stranici 216.)
- *7 Aparat ima ugrađeni mehanizam za struganje prašine pričvršćene na filteru prilikom uklanjanja spremnika za prašinu.
Da biste još učinkovitije ostrugali prašinu, nekoliko puta okrenite spremnik za prašinu naprijed-nazad (2 do 3 puta ili više).
Držeći jedinicu tako da se spremnik za prašinu ne odvaja od kućišta, lagano i nekoliko puta okrenite spremnik za prašinu u naznačenim smjerovima.

MONTAŽA I RAD

Radnja	Slika	Stranica
Uklanjanje i umetanje baterije (prodaje se zasebno)	2	2
Punjenje	3	2
Demontaža spremnika za prašinu	4	2
Demontaža filtra	5	2
Provjerite filter*1	6	3
Montaža filtra*2	7	3
Montaža spremnika za prašinu*3	8	3
Rad prekidača*4	9	4
Kako koristiti*5	11	5
Pražnjenje spremnika za prašinu*6	12	6
Učinkovito uklanjanje prašine*7	13	6
Indikator preostalog kapaciteta baterije	18	7
Punjenje USB uređaja putem utičnice	19-a	7

LAMPICA INDIKATORA (SI. 10)**Obavijest o čišćenju filtra**

Ako se filter začepi i snaga usisa smanji, lampica indikatora će bljeskati.

I glavna jedinica će napraviti pulsirajući zvuk.

Međutim, ovo nije znak kvara.

Ako se ovo dogodi, odmah ispraznite kutiju s prašinom i očistite filter. (Pogledajte **SI. 12, SI. 13**, i "ODRŽAVANJE I INSPEKCIJA" na stranici 216.)

Napomena o blokadi usisnog otvora

Ako se usisni otvor blokira tijekom korištenja - na primjer tijekom usisavanja tepiha - glavna jedinica će napraviti pulsirajući zvuk, lampica indikatora će treptati. Međutim, ovo nije znak kvara.

Očistite blokirani usisni otvor ako se ovo dogodi.

NAPOMENA

Ako radi neprekidno kada se filter začepe ili se usisni otvor blokira, aparat će prestati raditi zbog zaštite od visoke temperature motora.

ODRŽAVANJE I INSPEKCIJA

UPOZORENJE

○ Za inspekciju i održavanje, obavezno isključite prekidač i odspojite bateriju.

○ Ne radite s mokrim rukama. Može izazvati strujni udar ili ozljede.

1. Čišćenje filtra

Ako je učinkovitost usisavanja loša, čak i kada je spremnik za prašinu ispražnjen, uklonite filter i operite ga u hladnoj ili toploj vodi. (Voda ne smije biti vruća na dodir.) Nakon pranja osušite podalje od izravne sunčeve svjetlosti. **(SI. 14-a)**

Alternativno, ispušite sve nečistoće pričvršćene na filter iz unutrašnjosti prema van sa zračnim pištoljem ili nečim sličnim. **(SI. 14-b)**

Plak zraka: Opći tlak (oko 0,6 MPa)

NAPOMENA

○ Nemojte prati filter u stroju za pranje.

○ Nemojte prati filter u vrućoj vodi ili ga sušiti pokraj vatre.

○ Nemojte odvajati filter ventilatora.

○ Ne koristite zračni pištolj ili sličan alat za čišćenje filtra, filtra ventilatora ili samog aparata. **(SI. 14-c)**

Na taj način se prašina može gurnuti u aparat i uzrokovati kvar.

2. Čišćenje filtra ventilatora

Ako na filtru ventilatora ima prašine, držite čistač tako da filter ventilatora bude okrenut prema dolje kako prašina ne bi ulazila u motor i lagano ga očistite malom četkom, poput rabljene četkice za zube. Ne četkajte snažno. **(SI. 15)**

3. Pregled mlaznice za pod

Pregledajte mlaznicu za pod kako biste potvrdili da se njezina oštrica nije pomaknula. Ako je oštrica pomaknuta, pritisnite je dok se ne uhvati za projekciju. Korištenje s pomaknutom oštricom može prouzročiti mlje.

Prilikom zamjene oštrice, umetnite je počevši od zarez a u vodilici i učvrstite je uzduž utora. Pobrinite se da ne dođe do propadanja. **(SI. 16)**

4. Provjera vijaka

Redovito pregledavajte sve vijke i osigurajte da su pravilno zategnuti. Ukoliko se bilo koji vijak otpusti, odmah ga zategnite. Nepri održavanje ovih naputaka može uzrokovati ozbiljne opasnosti.

5. Održavanje motora

Jedinica s namotom motora samo je "srce" električnog alata.

Posebno pazite da se namot ne ošteti i/ili smooči djelovanjem ulja ili vode.

6. Pregled terminala (alat i baterija)

Provjerite da strugotine i prašina nisu nakupljeni na terminalima.

Povremeno provjerite prije, za vrijeme i nakon rada.

POZOR

Uklonite strugotine ili prašinu ukoliko su se nakupili na terminalima.

Ako to ne učinite može doći do kvara.

7. Čišćenje izvana

Kad se alat zaprlja, obrišite mekom krpom ili krpom navlaženom sapunicom. Ne koristite otapala na bazi klora, benzin ili razrjeđivače boja, jer oni tope plastiku.

8. Skladištenje

Električni alat i bateriju čuvajte izvan dosega djece i na mjestu na kojem je temperatura manja od 40°C.

Prilikom sporenja aparata u okomiti položaj, zakačite remen na vješalicu.

NAPOMENA

○ Ne spremajte na mjestu gdje djeca mogu lako doći do ili izvaditi aparat.

○ Ne spremajte na vlažnom mjestu ili na području izloženom kiši.

○ Ne čuvajte na izravnom suncu ili na mjestu gdje se temperature mogu naglo promijeniti

○ Ne čuvajte na mjestu s hlapljivim materijalima koji bi se mogli zapaliti ili eksplodirati.

○ Ne postavljajte aparat uz zid bez korištenja remena da ga učvrstite na svoje mjesto. **(SI. 17)**

Ako to ne učinite, može doći do oštećenja od pada.

○ Skladištenje litij-ionskih baterija.

Uvjerite se da su litij-ionske baterije napunjena prije nego ih spremite.

Dugotrajno skladištenje (3 mjeseca ili duže) baterija s niskim nabojem može dovesti do pogoršanja performansi, značajno smanjiti korisno vrijeme baterije ili uzrokovati nemogućnost baterije da zadrži punjenje.

Međutim, značajno smanjeno vrijeme korištenja baterije može se oporaviti višekratnim punjenjem i korištenjem baterije dva do pet puta.

Ako je vrijeme trajanja baterije izuzetno kratko unatoč ponovljenom punjenju i uporabi, baterija je najvjerojatnije istrošena. U tom slučaju nabavite novu bateriju.

POZOR

Tijekom rada i održavanja električnih alata, potrebno je pridržavati se sigurnosnih propisa i standarda propisanih u svakoj zemlji.

Važna obavijest za baterije za HiKOKI bežični električni alat

Molimo uvijek koristite naše originalne baterije. Ne možemo jamčiti sigurnost i učinkovitost našeg bežičnog električnog alata ako se koristi s drugim baterijama, ili kad se baterije rastavljaju i mijenjaju (kao što je demontaža i zamjena čelija ili drugih unutarnjih dijelova).

JAMSTVO

Jamčimo da HiKOKI električni alat udovoljava zakonskim propisima. Ovo jamstvo ne pokriva oštećenja nastala pogrešnom uporabom, zlorabom, ili normalnim trošenjem. U slučaju prigovora, nerastavljen električni alat zajedno s POTVRDOM O JAMSTVU na kraju ovih uputa pošaljite ovlaštenom HiKOKI servisu.

PROBLEMI

Koristite oznake iz tablice u nastavku, ako alat ne radi normalno. Ako ni to ne dokine problem, javite se preprodavaču u ovlaštenom HiKOKI servisnom centru.

1. Električni alat



Simptom	Mogući uzrok	Rješenje
Alat se ne pokreće	Nema preostale snage baterije	Napunite bateriju.
Alat se naglo zaustavio	Ventilator začepljen prašinom, što uzrokuje preopterećenje	Kontaktirajte mjesto kupnje i dogovorite se za demontažu i čišćenje.
	Baterija je pregrijana.	Pustite da se baterija ohladi.
	Motor je pregrijan.	Uklonite prašinu i očistite filter. Potom pustite motor da se ohladi.
Loše usisavanje	Spremnik za prašinu je pun.	Odložite prašinu.
	Mlaznica je začepljena.	Uklonite prepreku.
	Mlaznica ili produžna cijev je labava.	Čvrsto zategnite jedinicu.
	Mlaznica ili produžna cijev je napuknuta ili oštećena.	Zamijenite jedinicu novom.
Filter je začepljen.		Okrenite spremnik za prašinu i ostružite prašinu oštricom za uklanjanje prašine ili uklonite filter i lagano ga udarite ili operite s vodom.
Ispuh ili glavna jedinica su vrući	Motor se pregrijava jer je spremnik za prašinu pun ili je filter začepljen.	Odložite prašinu. Ili, očistite filter.
Nenormalan zvuk/neugodan miris	Filter nije ispravno instaliran, što rezultira unošenjem stranih tvari u motor.	Uklonite spremnik za prašinu, usmjerite usisni otvor prema dolje i lagano protresite da biste uklonili strane tvari i prašinu. Ukoliko se nastavi nenormalni zvuk/ neugodni miris, motor je možda oštećen. Odmah prestanite s korištenjem i dogovorite se za popravke.
Baterija se ne može instalirati	Pokušaj instaliranja baterije koja nije navedena za alat.	Molimo instalirajte višenaponsku bateriju.

Hrvatski

2. Punjač

Simptom	Mogući uzrok	Rješenje
Svjetleći pokazatelj punjenja ubrzano treperi ljubičasto, a punjenje baterije ne otpočinje.	Baterija nije potpuno umetnuta.	Sigurno umetnite bateriju.
	Strani predmet se nalazi na postolju baterije ili gdje je baterija pričvršćena.	Uklonite strani predmet.
Svjetleći pokazatelj punjenja treperi crveno, a punjenje baterije ne otpočinje.	Baterija nije potpuno umetnuta.	Sigurno umetnite bateriju.
	Baterija je pregrijana.	Ako je ostavite, baterija će se automatski početi puniti ako joj se smanji temperatura, ali to može skratiti vijek trajanja baterije. Preporučljivo je da se baterija prije punjenja ohladi na dobro prozračenom mjestu, podalje od direktne sunčeve svjetlosti.
Vrijeme korištenja baterije je kratko iako je baterija potpuno napunjena.	Vijek trajanja baterije je istekao.	Zamijenite staru novom baterijom.
Bateriji treba predugo da se napuni.	Temperatura baterije, punjača ili okoline je izrazito niska.	Bateriju puniti u zatvorenom prostoru ili u nekom drugom toplom okruženju.
	Ventili punjača su blokirani, što izaziva pregrijavanje njegovih unutarnjih dijelova.	Izbjegavajte blokiranje ventila.
	Ventilator ne radi.	Kontaktirajte HiKOKI Ovlašteni Servisni Centar za popravke.
Pokazatelj napona USB-a se isključio i USB uređaj se prestao puniti.	Kapacitet baterije je postao malen.	Zamijenite bateriju onom koja ima još kapaciteta.
		Uključite utikač za napajanje punjača u električnu utičnicu.
Pokazatelj napona USB-a se ne isključuje iako se USB uređaj prestao puniti.	Pokazatelj napona USB-a svijetli zeleno čime pokazuje da je punjenje USB-a moguće.	Ovo je normalna pojava.
Nije jasno koji je status punjenja USB uređaja, odnosno da li je punjenje završeno.	Pokazatelj napona USB-a se ne isključuje čak i kad je punjenje završeno.	Provjerite USB uređaj koji se puni kako biste potvrdili njegov status punjenja.
Punjenje USB uređaja je zaustavljeno usred rada.	Punjač je ukopčan u električnu utičnicu dok se USB uređaj punio koristeći bateriju kao izvor napona.	Ovo je normalna pojava. Punjač pauzira punjenje USB-a na 5 sekundi kad se prelazi između različitih izvora napona.
	Baterija je u punjaču dok se USB uređaj punio koristeći električnu utičnicu kao izvor napona.	
Punjenje USB uređaja je zaustavljeno usred rada kad su baterija i USB punjač punjeni istovremeno.	Baterija je potpuno napunjena.	Ovo je normalna pojava. Punjač pauzira USB punjenje na 5 sekundi dok provjerava je li baterija uspješno dovršila punjenje.
Punjenje USB uređaja ne otpočinje kad se baterija i USB uređaj pune istovremeno.	Preostali kapacitet baterije je iznimno nizak.	Ovo je normalna pojava. Kad kapacitet baterije dosegne određenu razinu, USB punjenje se automatski pokreće.

STANDARD ACCESSORIES

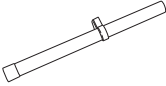
	R36DB
	1
	1
	1

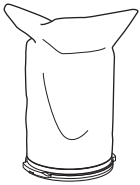
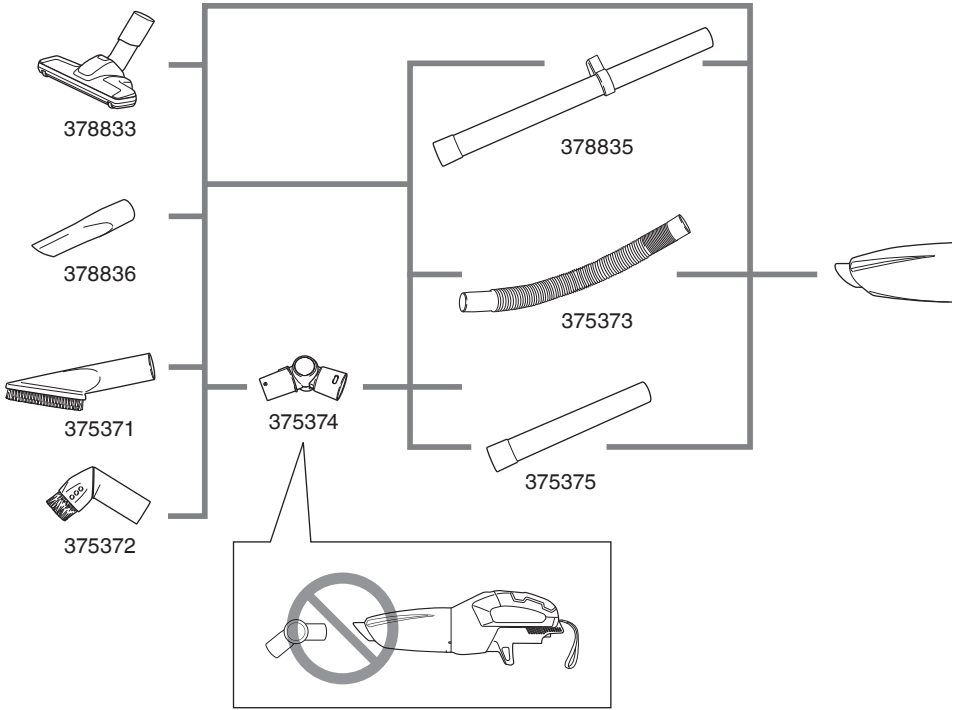

376509

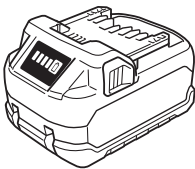

BSL36A18X

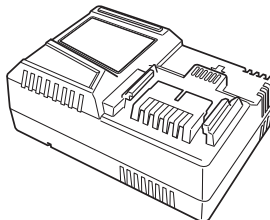

UC18YSL3 (14,4 V-18 V)

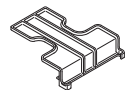

329897

<p>English</p> <p>GUARANTEE CERTIFICATE</p> <ol style="list-style-type: none"> Model No. Serial No. Date of Purchase Customer Name and Address Dealer Name and Address (Please stamp dealer name and address) 	<p>Dansk</p> <p>GARANTIBEVIS</p> <ol style="list-style-type: none"> Modelnummer Serienummer Købsdato Kundes navn og adresse Forhandlers navn og adresse (Indstæmp stempel med forhandlers navn og adresse) 	<p>Română</p> <p>CERTIFICAT DE GARANȚIE</p> <ol style="list-style-type: none"> Model nr. Nr. de serie Data cumpărării Numele și adresa clientului Numele și adresa distribuitorului (Vă rugăm aplicați ștampila cu numele și adresa distribuitorului)
<p>Deutsch</p> <p>GARANTIESCHEIN</p> <ol style="list-style-type: none"> Modell-Nr. Serien-Nr. Kaufdatum Name und Anschrift des Kunden Name und Anschrift des Händlers (Bitte mit Namen und Anschrift des Händlers abstempeln) 	<p>Norsk</p> <p>GARANTISERTIFIKAT</p> <ol style="list-style-type: none"> Modellnr. Serienr. Kjøpsdato Kundens navn og adresse Forhandlerens navn og adresse (Vennligst stemple forhandlerens navn og adresse) 	<p>Slovenščina</p> <p>GARANCIJSKO POTRDILO</p> <ol style="list-style-type: none"> Št. modela Serijska št. Datum nakupa Ime in naslov kupca Ime in naslov prodajalca (Prosimo vtisnite žig z imenom in naslovom prodajalca)
<p>Français</p> <p>CERTIFICAT DE GARANTIE</p> <ol style="list-style-type: none"> No. de modèle No de série Date d'achat Nom et adresse du client Nom et adresse du revendeur (Cachet portant le nom et l'adresse du revendeur) 	<p>Suomi</p> <p>TAKUUTODISTUS</p> <ol style="list-style-type: none"> Malli nro Sarja nro Ostoväivämäärä Asiakkaan nimi ja osoite Myyjän nimi ja osoite (Leimaa myyjän nimi ja osoite) 	<p>Slovenčina</p> <p>ZÁRUČNÝ LISTA</p> <ol style="list-style-type: none"> Č. modelu Sériové č. Dátum zakúpenia Meno a adresa zákazníka Názov a adresa predajcu (Pečiatka s názvom a adresou predajcu)
<p>Italiano</p> <p>CERTIFICATO DI GARANZIA</p> <ol style="list-style-type: none"> Modello N° di serie Data di acquisto Nome e indirizzo dell' acquirente Nome e indirizzo del rivenditore (Si prega di apporre il timbro con questi dati) 	<p>Ελληνικά</p> <p>ΠΙΣΤΟΠΟΙΗΤΙΚΟ ΕΓΓΥΗΣΗΣ</p> <ol style="list-style-type: none"> Αρ. Μοντέλου Αύξων Αρ. Ημερομηνία αγοράς Όνομα και διεύθυνση πελάτη Όνομα και διεύθυνση μεταπωλητή (Παρακαλούμε να χρησιμοποιηθεί σφραγίδα) 	<p>Български</p> <p>ГАРАНЦИОНЕН СЕРТИФИКАТ</p> <ol style="list-style-type: none"> Модел № Сериен № Дата за закупуване Име и адрес на клиента Име и адрес на търговеца (Моля, отпечатайте името и адрес на дилъра)
<p>Nederlands</p> <p>GARANTIEBEWIJS</p> <ol style="list-style-type: none"> Modelnummer Serienummer Datum van aankoop Naam en adres van de gebruiker Naam en adres van de handelaar (Stempel a.u.b. naam en adres vande de handelaar) 	<p>Polski</p> <p>GWARANCJA</p> <ol style="list-style-type: none"> Model Numer seryjny Data zakupu Nazwa klienta i adres Nazwa dealera i adres (Pieczęć punktu sprzedaży) 	<p>Srpski</p> <p>GARANTNI SERTIFIKAT</p> <ol style="list-style-type: none"> Br. modela. Serijski br. Datum kupovine Ime i adresa kupca Ime i adresa prodavca (Molimo da stavite pečat na ime i adresu trgovca)
<p>Español</p> <p>CERTIFICADO DE GARANTÍA</p> <ol style="list-style-type: none"> Número de modelo Número de serie Fecha de adquisición Nombre y dirección del cliente Nombre y dirección del distribuidor (Se ruega poner el sello del distribuidor con su nombre y dirección) 	<p>Magyar</p> <p>GARANCIA BIZONYLAT</p> <ol style="list-style-type: none"> Típuszám Sorozatszám A vásárlás dátuma A Vásárló neve és címe A Kereskedő neve és címe (Kérjük ide elhelyezni a Kereskedő nevének és címének pecsétjét) 	<p>Hrvatski</p> <p>JAMSTVENI CERTIFIKAT</p> <ol style="list-style-type: none"> Br modela. Serijski br. Datum kupnje Ime i adresa kupca Ime i adresa trgovca (Molimo stavite pečat na ime i adresu trgovca)
<p>Portugués</p> <p>CERTIFICADO DE GARANTIA</p> <ol style="list-style-type: none"> Número do modelo Número do série Data de compra Nome e morada do cliente Nome e morada do distribuidor (Por favor, carimbe o nome e morada do distribuidor) 	<p>Čeština</p> <p>ZÁRUČNÍ LIST</p> <ol style="list-style-type: none"> Model č. Série č. Datum nákupu Jméno a adresa zákazníka Jméno a adresa prodejce (Prosíme o razítko se jménem a adresou prodejce) 	
<p>Svenska</p> <p>GARANTICERTIFIKAT</p> <ol style="list-style-type: none"> Modellnr Serienr Inköpsdatum Kundens namn och adress Försäljarens namn och adress (Stämpla försäljarens namn och adress) 	<p>Türkçe</p> <p>GARANTİ SERTİFİKASI</p> <ol style="list-style-type: none"> Model No. Seri No. Satın Alma Tarihi Müşteri Adı ve Adresi Bayi Adı ve Adresi (Lütfen bayi adını ve adresini kaşe olarak basın) 	

HIKOKI

①	
②	
③	
④	
⑤	



Hikoki Power Tools Deutschland GmbH

Siemensring 34, 47877 Willich, Germany
Tel: +49 2154 49930
Fax: +49 2154 499350
URL: <http://www.hikoki-powertools.de>

Hikoki Power Tools Netherlands B.V.

Brabanthaven 11, 3433 PJ Nieuwegein, The Netherlands
Tel: +31 30 6084040
Fax: +31 30 6067266
URL: <http://www.hikoki-powertools.nl>

Hikoki Power Tools (U.K.) Ltd.

25 Majestic Road, Southampton, SO16 OYT,
United Kingdom
Tel: +44 1908 660663
Fax: +44 1908 606642
URL: <http://www.hikoki-powertools.uk>

Hikoki Power Tools France S.A.S.

Parc de l'Eglantier 22, rue des Cerisiers, Lisses-C.E. 1541,
91015 EVRY CEDEX, France
Tel: +33 1 69474949
Fax: +33 1 60861416
URL: <http://www.hikoki-powertools.fr>

Hikoki Power Tools Belgium N.V./S.A.

Koningin Astridlaan 51, B-1780 Wommel, Belgium
Tel: +32 2 460 1720
Fax: +32 2 460 2542
URL: <http://www.hikoki-powertools.be>

Hikoki Power Tools Italia S.p.A

Via Piave 35, 36077, Altavilla Vicentina (VI), Italy
Tel: +39 0444 548111
Fax: +39 0444 548110
URL: <http://www.hikoki-powertools.it>

Hikoki Power Tools Ibérica, S.A.

C/ Puigbarral, 26-28, Pol. Ind. Can Petit, 08227 Terrassa
(Barcelona), Spain
Tel: +34 93 735 6722
Fax: +34 93 735 7442
URL: <http://www.hikoki-powertools.es>

Hikoki Power Tools Österreich GmbH

IndustrieZentrum NÖ –Süd, Straße 7, Obj. 58/A6 2355
Wiener Neudorf, Austria
Tel: +43 2236 64673/5
Fax: +43 2236 63373
URL: <http://www.hikoki-powertools.at>

Hikoki Power Tools Norway AS

Kjeller Vest 7, N-2007 Kjeller, Norway
Tel: (+47) 6692 6600
Fax: (+47) 6692 6650
URL: <http://www.hikoki-powertools.no>

Hikoki Power Tools Sweden AB

Rotebergsvagen 2B SE-192 78 Sollentuna, Sweden
Tel: (+46) 8 598 999 00
Fax: (+46) 8 598 999 40
URL: <http://www.hikoki-powertools.se>

Hikoki Power Tools Denmark A/S

Lillebaeltsvej 90, 6715 Esbjerg N, Denmark
Tel: (+45) 75 14 32 00
Fax: (+45) 75 14 36 66
URL: <http://www.hikoki-powertools.dk>

Hikoki Power Tools Finland Oy

Tupalankatu 9, 15680 Lahti, Finland
Tel: (+358) 20 7431 530
Fax: (+358) 20 7431 531
URL: <http://www.hikoki-powertools.fi>

Hikoki Power Tools Hungary Kft.

1106 Bogáncsvirág u.5-7, Budapest, Hungary
Tel: +36 1 2643433
Fax: +36 1 2643429
URL: <http://www.hikoki-powertools.hu>

Hikoki Power Tools Polska Sp. z o. o.

ul. Gierdziejewskiego 1
02-495 Warszawa, Poland
Tel: +48 22 863 33 78
Fax: +48 22 863 33 82
URL: <http://www.hikoki-narzedzia.pl>

Hikoki Power Tools Czech s.r.o.

Modřická 205, 664 48 Moravany, Czech Republic
Tel: +420 547 422 660
Fax: +420 547 213 588
URL: <http://www.hikoki-powertools.cz>

Hikoki Power Tools Romania S.R.L.

Ring Road, No. 66, Mustang Traco Warehouses, Warehouse
No.1, Pantelimon City, 077145, Ilfov County, Romania
Tel: +40 371 135 109
Fax: +40 372 899 765
URL: <http://www.hikoki-powertools.ro>

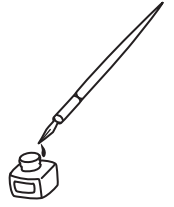

Informations sur le recyclage des machines et des batteries

 <p>FR Cet appareil et sa batterie se recyclent</p> <p>À DÉPOSER EN MAGASIN</p> <p>À DÉPOSER EN DÉCHÈTERIE</p> <p>Points de collecte sur www.quefairedemesdechets.fr</p>	Pour les sets de machines et batteries Li-ion
---------------------------------------------------------------------------------------------------------------------------------------------------------------------------------------------------------------------------------------------------------------------------------------------------------------------------------------	-----------------------------------------------

Informations de recyclage pour les emballages



Si une pochette en polyéthylène est incluse

Explication des symboles

Veillez vérifier les directives locales pour assurer un traitement durable des emballages et des batteries.



Le logo de tri « Triman »

Symbole informant le consommateur que le produit ou l'emballage doit être trié ou apporté à un point de recyclage

Veillez consulter les directives de votre municipalité



Container de tri

Symbole identifiant la collecte séparée des piles et accumulateurs, des équipements électriques et électroniques

Le produit ne doit pas être jeté comme un déchet non trié, mais doit être jeté dans un container de collecte séparé pour être récupéré et recyclé

Veillez consulter les directives de votre municipalité

<p>English</p> <p>EC DECLARATION OF CONFORMITY</p> <p>We declare under our sole responsibility that Cordless Cleaner, identified by type and specific identification code *1), is in conformity with all relevant requirements of the directives *2) and standards *3). Tim Sieberns who is authorized to compile the technical file is at *4) – See below. The declaration is applicable to the product affixed CE marking.</p>	<p>Nederlands</p> <p>EC VERKLARING VAN CONFORMITEIT</p> <p>Wij verklaren onder onze eigen verantwoordelijkheid dat de Snoerloze stofzuiger, geïdentificeerd door het type en de specifieke identificatiecode*1), voldoet aan alle relevante bepalingen van de richtlijnen *2) en normen *3). Tim Sieberns die gemachtigd is om het technische dossier samen te stellen is bij *4) – Zie onder. Deze verklaring is van toepassing op producten voorzien van de CE-markeringen.</p>
<p>Deutsch</p> <p>EG-KONFORMITÄTSERKLÄRUNG</p> <p>Wir erklären in alleiniger Verantwortung, dass der durch den Typ und den spezifischen Identifizierungscode *1) bezeichnete Akku-Staubsauger allen einschlägigen Bestimmungen der Richtlinien *2) und Normen *3) entspricht. Tim Sieberns, die für die Zusammenstellung der technischen Datei zuständig ist, ist unter *4) erreichbar – Siehe unten. Die Erklärung gilt für die an dem Produkt angebrachte CE-Kennzeichnung.</p>	<p>Español</p> <p>DECLARACIÓN DE CONFORMIDAD DE LA CE</p> <p>Declaramos bajo nuestra única responsabilidad que el Aspirador a batería, identificado por tipo y por código de identificación específico *1), está en conformidad con todas las disposiciones correspondientes de las directivas *2) y de las normas *3). Tim Sieberns, quien está autorizado a compilar el archivo técnico está en *4) – Ver a continuación. La declaración se aplica al producto con marcas de la CE.</p>
<p>Français</p> <p>DECLARATION DE CONFORMITE CE</p> <p>Nous déclarons sous notre seule responsabilité que l'aspirateur sans fil, identifié par le type et le code d'identification spécifique *1) est en conformité avec toutes les exigences applicables des directives *2) et des normes *3). Tim Sieberns, personne autorisée à constituer le dossier technique, est à *4) – Voir ci-dessous. Cette déclaration s'applique aux produits désignés CE.</p>	<p>Português</p> <p>DECLARAÇÃO DE CONFORMIDADE CE</p> <p>Declaramos, sob nossa única e inteira responsabilidade, que o Aspirador a bateria, identificado por tipo e código de identificação específico *1), está em conformidade com todos os requisitos relevantes das diretivas *2) e normas *3). Tim Sieberns, que está autorizado a compilar o ficheiro técnico, está em *4) – Consulte abaixo. A declaração aplica-se aos produtos com marca CE.</p>
<p>Italiano</p> <p>DICHIARAZIONE DI CONFORMITÀ CE</p> <p>Dichiariamo sotto la nostra esclusiva responsabilità che l'Aspiratore manuale, identificato dal tipo e dal codice identificativo specifico *1), è conforme a tutti i requisiti pertinenti delle direttive *2) e degli standard *3). Tim Sieberns, autorizzato a compilare il file tecnico, è al numero *4) – Vedere sotto. La dichiarazione è applicabile ai prodotti cui sono applicati i marchi CE.</p>	<p>Svenska</p> <p>EG-DEKLARATION BETRÄFFANDE LIKFORMIGHET</p> <p>Vi förklarar på eget ansvar att denna batteridrivna dammsugare, identifierad enligt typ och särskild identifikationskod *1), överensstämmer med alla relevanta krav i direktiven *2) och standarderna *3). Tim Sieberns som är auktoriserad att sammanställa den tekniska filen finns på *4) – Se nedan. Denna försäkran gäller för produkten med tillhörande CE-märkning.</p>
<p>*1) R36DB C362756S *2) 2014/35/EU, 2014/30/EU, 2011/65/EU *3) EN60335-1:2012+A11:2014 EN60335-2-2:2010+A1:2013 EN60335-2-29:2004+A2:2010 EN55014-1:2006+A1:2009+A2:2011 EN55014-2:1997+A1:2001+A2:2008</p>	
<p>*4) Representative office in Europe Hikoki Power Tools Deutschland GmbH Siemensring 34, 47877 Willich, Germany</p> <p>Head office in Japan Koki Holdings Co., Ltd. Shinagawa Intercity Tower A, 15-1, Konan 2-chome, Minato-ku, Tokyo, Japan</p> <p style="text-align: right;">28. 6. 2024</p> <div style="display: flex; justify-content: space-between; align-items: center;">  <div style="text-align: right;">  <hr style="width: 100%; border: 0.5px solid black;"/> <p>A. Yahagi General Manager of Validation/Service Division Koki Holdings Co., Ltd.</p> </div> </div>	

<p>Dansk</p> <p>EF-OVERENSSTEMMELSEERKLÆRING</p> <p>Vi erklærer os fuldstændigt ansvarlige for, at Ministøvsuger batt., identificeret ved type og specifik identifikationskode *1), er i overensstemmelse med alle relevante krav i direktiverne *2) og standarderne *3). Tim Sieberns, der er bemyndiget til at udarbejde den tekniske fil er ved *4) – Se nedenfor. Erklæringen gælder produktet, der er mærket med CE.</p>	<p>Polski</p> <p>DEKLARACJA ZGODNOŚCI Z WE</p> <p>Oświadczamy na własną wyłączną odpowiedzialność, że odkurzacz bezprzewodowy podanego typu i oznaczony unikalnym kodem identyfikacyjnym *1) jest zgodny z wszystkimi właściwymi wymogami dyrektyw *2) i norm *3). Tim Sieberns jest upoważniony do sporządzenia dokumentacji technicznej i jest dostępny pod adresem *4) – Patrz poniżej. Niniejsza deklaracja ma zastosowanie do produktu opatrzonego znakiem CE.</p>
<p>Norsk</p> <p>EF'S ERKLÆRING OM OVERENSSTEMMELSE</p> <p>Vi erklærer på eget ansvar at trådløs støvsuger, identificeret etter type og spesifikk identifikasjonskode *1), er i samsvar med alle relevante krav i direktiver *2) og standarder *3). Tim Sieberns, som er autorisert til å utarbeide den tekniske filen, er på *4) – Se nedenfor. Erklæringen gjelder for CE-merket på produktet.</p>	<p>Magyar</p> <p>EK MEGFELELŐSÉGI NYILATKOZAT</p> <p>A kizárólagos felelősségünkre kijelentjük, hogy az Akkumulátoros tisztító, mely típus és egyedi azonosító kód *1) alapján azonosított, megfelel az irányelvek *2) és szabványok *3) vonatkozó követelményeinek. A műszaki fájl összeállítására jogosult Tim Sieberns elérhetősége itt található: *4) – Lásd alább. Jelen nyilatkozat a termékén feltüntetett CE jelzésre vonatkozik.</p>
<p>Suomi</p> <p>EY-ILMOITUS YHDENMUKAISUUDESTA</p> <p>Vakuutamme yksinomaisella vastuullamme, että tyyppin ja erityisen tunnistuskoodin *1) perusteella tunnistettava akkutoiminen imuri on kaikkien direktiivien *2) ja standardien *3) asiaankuuluvien vaatimusten mukainen. Tim Sieberns, joka on valtuutettu kokoamaan teknisen tiedoston, on kohdassa *4) – katso alta. Ilmoitus on sovellettavissa tuoteeseen kiinnitettyyn CE-merkintään.</p>	<p>Čeština</p> <p>PROHLÁŠENÍ O SHODĚ S ES</p> <p>Prohlašujeme na svou výhradní odpovědnost, že Akku vysavač identifikovaný podle svého typu a specifického identifikačního kódu *1) splňuje všechny příslušné požadavky těchto směrnic *2) a standardů *3). Tim Sieberns, jež je oprávněný k sestavení technické dokumentace, je v *4) - viz níže. Toto prohlášení platí pro výrobek označený značkou CE.</p>
<p>Ελληνικά</p> <p>EK ΔΗΛΩΣΗ ΕΝΑΡΜΟΝΙΣΜΟΥ</p> <p>Δηλώνουμε με αποκλειστική μας ευθύνη ότι το Σκουπάκι Μπαταρίας, το οποίο προσδιορίζεται από τον τύπο και ειδικό αναγνωριστικό κωδικό *1), είναι σύμφωνο με όλες τις σχετικές απαιτήσεις των Οδηγιών *2) και με τα σχετικά πρότυπα *3). Τεχνικό Αρχείο στο *4) – Δείτε παρακάτω. Ο Tim Sieberns που είναι εξουσιοδοτημένος για τη σύνταξη του τεχνικού φακέλου είναι στο *4) – Δείτε παρακάτω. Η δήλωση ισχύει μόνο για το προϊόν που είναι τοποθετημένη σήμανση CE.</p>	<p>Türkçe</p> <p>AT UYGUNLUK BEYANI</p> <p>Tip ve özel tanım koduyla *1) tanımlı Akülü Temizleyici'nin direktiflerin *2) ve standartların *3) ilgili tüm gereksinimlerine uygun olduğunu tamamen kendi sorumluluğumuz altında beyan ederiz. Teknik dosya derleme yetkisi olan Tim Sieberns *4) no.lu kişimidir – Aşağıya bakın. Beyan, üzerinde CE işareti bulunan ürünler için geçerlidir.</p>
<p>*1) R36DB C362756S *2) 2014/35/EU, 2014/30/EU, 2011/65/EU *3) EN60335-1:2012+A11:2014 EN60335-2-2:2010+A1:2013 EN60335-2-29:2004+A2:2010 EN55014-1:2006+A1:2009+A2:2011 EN55014-2:1997+A1:2001+A2:2008</p>	
<p>*4) Representative office in Europe Hikoki Power Tools Deutschland GmbH Siemensring 34, 47877 Willich, Germany</p> <p>Head office in Japan Koki Holdings Co., Ltd. Shinagawa Intercity Tower A, 15-1, Konan 2-chome, Minato-ku, Tokyo, Japan</p> <p style="text-align: right;">CE 28. 6. 2024  A. Yahagi General Manager of Validation/Service Division Koki Holdings Co., Ltd.</p>	

<p>Română</p>	<p>Български</p>
<p>DECLARAȚIE DE CONFORMITATE CE</p> <p>Declarăm pe propria răspundere că Aspiratorul cu acumulator, identificat după tipul și codul de identificare specific *1), este în conformitate cu toate cerințele relevante ale directivelor *2) și ale standardelor *3). Tim Sieberns, persoana autorizată să întocmească dosarul tehnic, se află la *4) – Vezi mai jos. Declarația se referă la produsul pe care este aplicat semnul CE.</p>	<p>ЕО ДЕКЛАРАЦИЯ ЗА СЪОТВЕТСТВИЕ</p> <p>Декларираме на своя собствена отговорност, че Акумулаторната прахосмукачка, идентифицирана по тип и специален идентификационен код *1), е в съответствие с всички съответни изисквания на директивите *2) и стандартите *3). Tim Sieberns, които са упълномощени да съставят техническото досие е в *4) - Виджте по - долу. Декларацията е приложима за продукта, който има поставена CE маркировка.</p>
<p>Slovenščina</p> <p>ES IZJAVA O SKLADNOSTI</p> <p>Na lastno odgovornost izjavljamo, da je Akumulatorski sesalnik, označen z vrsto in posebno identifikacijsko kodo *1), v skladu z vsemi ustreznimi zahtevami direktiv *2) in standardov *3). Tim Sieberns, ki je odobren za pripravo tehnične datoteke pri *4) – glejte spodaj. Deklaracija je označena na izdelku s pritrjeno oznako CE.</p>	<p>Srpski</p> <p>EZ DEKLARACIJA O USAGLAŠENOSTI</p> <p>Pod punom odgovornošću izjavljujemo da je Bežični čistač, identifikovan prema tipu i specifičnom identifikacionom kodu *1), u skladu sa svim relevantnim zahtevima direktiva *2) i standardima *3). Tim Sieberns koji je ovlašćen da sastavi tehničku datoteku je na *4) – Pogledajte dole. Deklaracija je primjenjiva na proizvod na koji je stavljena CE oznaka</p>
<p>Slovenčina</p> <p>ES VYHLÁSENIE O ZHODE</p> <p>Týmto vyhlasujeme na vlastnú zodpovednosť, že výrobok Akumulátorový vysávač identifikovaný podľa typu a špecifického identifikačného kódu *1) je v zhode so všetkými príslušnými požiadavkami smerníc *2) a noriem *3). Tim Sieberns, ktorý má oprávnenie na zostavovanie technickej dokumentácie, je uvedený v bode *4) – Pozrite nižšie. Toto vyhlásenie sa vzťahuje na výrobok označený značkou CE.</p>	<p>Hrvatski</p> <p>EZ IZJAVA O SUKLADNOSTI</p> <p>Izjavljujemo pod vlastitom odgovornošću da je Akumulatorski čistač, identificiran prema vrsti i posebnom identifikacijskom kodu *1), u skladu sa svim relevantnim zahtjevima direktiva *2) i standarda *3). Tim Sieberns koji je ovlašten za sastavljanje tehničke datoteke nalazi se na *4) – Vidi dolje. Izjava se primjenjuje na proizvod na kojem je stavljena CE oznaka.</p>
<p>*1) R36DB C362756S *2) 2014/35/EU, 2014/30/EU, 2011/65/EU *3) EN60335-1:2012+A11:2014 EN60335-2-2:2010+A1:2013 EN60335-2-29:2004+A2:2010 EN55014-1:2006+A1:2009+A2:2011 EN55014-2:1997+A1:2001+A2:2008</p>	
<p>*4) Representative office in Europe Hikoki Power Tools Deutschland GmbH Siemensring 34, 47877 Willich, Germany</p> <p>Head office in Japan Koki Holdings Co., Ltd. Shinagawa Intercity Tower A, 15-1, Konan 2-chome, Minato-ku, Tokyo, Japan</p> <div style="text-align: right;">  <p>28. 6. 2024</p>  <p>A. Yahagi General Manager of Validation/Service Division Koki Holdings Co., Ltd.</p> </div>	

Koki Holdings Co., Ltd.